

PRODUKT	HOOFDGRÖEP	GROEP
P	8	87
BETR.		NO.
Luchtuitlaatpoort (3-deurs)		25
340/360		DATUM
		Nov. 83

Service Bulletin

Blz. 1 van 3

Dit Service Bulletin is een aanvulling op Servicehandboek Reparatie en onderhoud, Hoofdgroep 8 Carrosserie 300.

XX

Luchtuitlaatpoort aanbrengen in gewijzigde achterschermen 340/360, 3-deurs modellen

Met ingang van chassisnummer 803420 (3-deurs met vaste zijruiten) respectievelijk chassisnummer 805476 (3-deurs met uitstelbare zijruiten), is de luchtuitlaatpoort op de C-stijl vervallen voor alle 300 3-deurs modellen.

Door Parts worden uitsluitend de nieuwe achterschermen zonder opening geleverd. De opening voor de luchtuitlaatpoort en tevens de gaten voor de bumpersteunen moeten in voorkomend geval gemaakt worden vóódat het achterscherm wordt aangebracht.

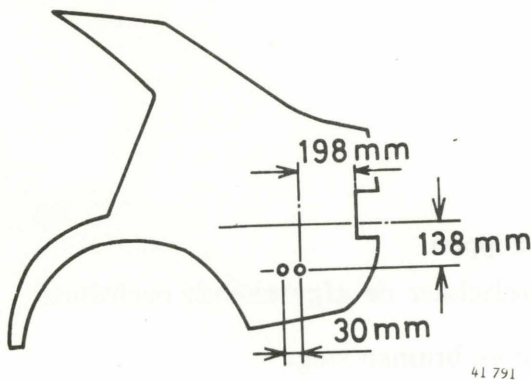

Bumpersteungaten boren

Boor vóór montage twee gaten van $\varnothing 10$ mm in het zijscherm (zie nevenstaande tekening). Gebruik voor het monteren van de bumper 2 wellnuts (O/N 3277848-2) en 2 schroeven (O/N 956078-0)

A1

Luchtuitlaatpoort aanbrengen in nieuwe achterschermen

Luchtrooster aanpassen

Verwijder aan de bovenzijde de verhoging bij bevestigingspunt (A) van de kunststof binnenplaat.

Vergroot de doorlaatopening in de kunststof binnenplaat.

Snij hiertoe aan alle zijden materiaal weg volgens nevenstaande tekening.

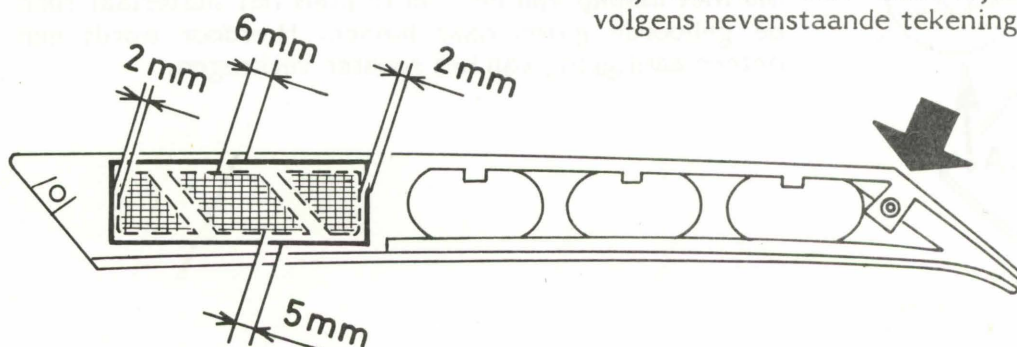

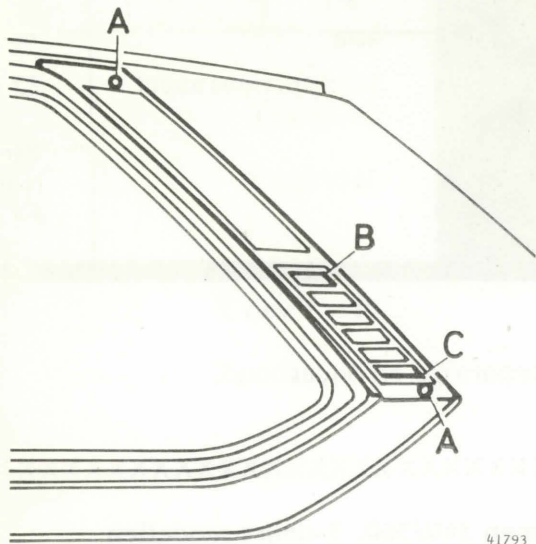

B2
Positie bevestigingsgaten en opening aftekenen op scherm

Houd het rooster tegen het plaatwerk, aan boven- en achterzijde gelijk met de profiellijn.
 Teken met een kraspen de twee gaten (A) en de **twee hoeken** (B en C) van de opening in het luchtrooster af op het scherm.

41793

B3
Opening op scherm aftekenen

De punten B en C moeten op respectievelijk 5 mm en 8 mm van de naad aan de achterzijde afgetekend worden.

De afstand tussen de beide punten is 122 mm; hierbij dient men uit te gaan van het dóór het rooster afgetekende punt B.

Zet vanaf de lijn B-C een rechthoek van 41x122 mm uit.

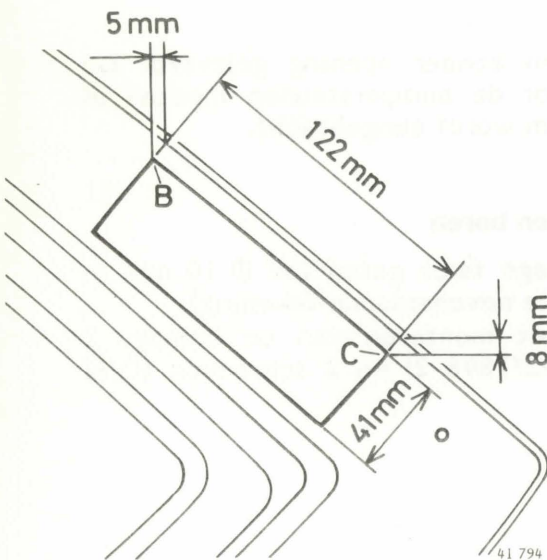

B4
Opening in scherm knippen

Knip met een knabberschaar de afgetekende rechthoek nauwkeurig uit.

Werk scherpe randen en bramen weg.

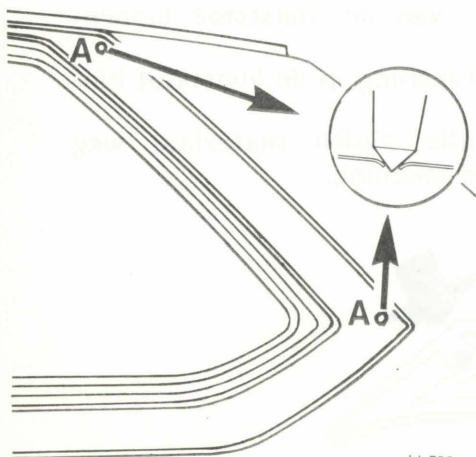

B5
Bevestigingsgaten in scherm boren

Center de te boren gaten (A).

Boor de beide gaten $\varnothing 2,5$ mm.

Sla met behulp van een centerpons het materiaal rond de geboorde gaten naar binnen. Hierdoor wordt een betere aanligging van het rooster verkregen.

41 795

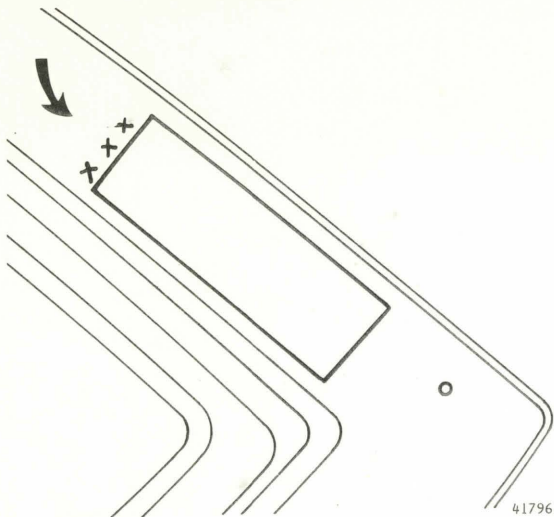

B6

Achterscherm aanbrengen

Bij het aanbrengen van het achterscherm moet men rekening houden met het volgende:

Het nieuwe type scherm ligt ter plaatse van de luchtuitlaatpoort ± 5 mm hoger dan het oude scherm.

De rand van de opening moet derhalve **niet** aan de binnenversterking vast gelast worden!

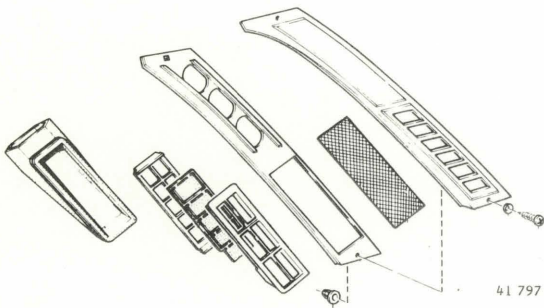

B7

Luchtuitlaatpoort en rooster aanbrengen

Lijm de rand van de opening in en breng de luchtafvoer aan.

Breng de vlinderklephouder aan met de scharnierende zijden van de klepjes boven.

Monteer het rooster.