

PRODUKT	HOOFDGROUP	GROEP
P	2	21
BETR.	Distributiedeksel	NO. 59
B 200 360		DATUM Aug. '84

Pagina 1 van 2

WIJZIGINGEN 1985

Distributiedeksel verwijderen/aanbrengen

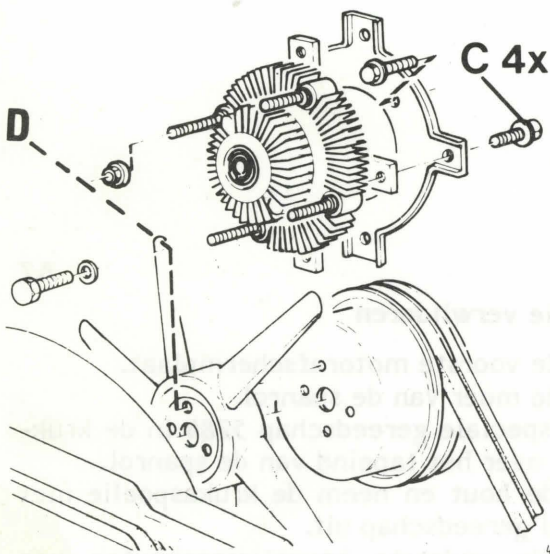

A1
Slang van voorverwarming of luchtinlaatpijp verwijderen

A2
Waterpomppoelie lossen
Verwijder de vier bouten (D) van de ventilator met slipkoppeling en neem deze uit.
Los de vier bouten (C) van de poelie.

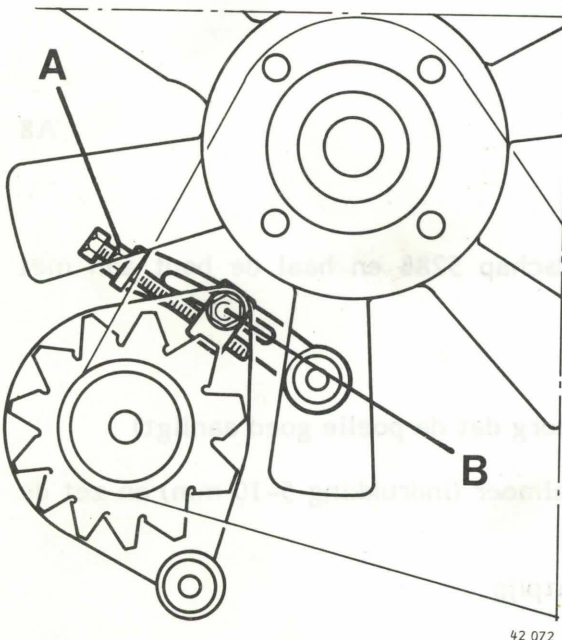

A3
Ventilatorriemen verwijderen
Los de contraoer (A) van de dynamo en draai de stelbout zover mogelijk terug.
Los de bevestigingsbout (B).
Verwijder de ventilatorriemen.
Verwijder de waterpomppoelie.

A4
Bovenste distributiedeksel verwijderen
Verwijder de bevestigingsbouten (3x).

A5

Motor op BDP zetten

Draai de krukspoelie zover dat het merkteken op het nokkenastandwiel recht voor het merkteken op de afschermplaat ligt.

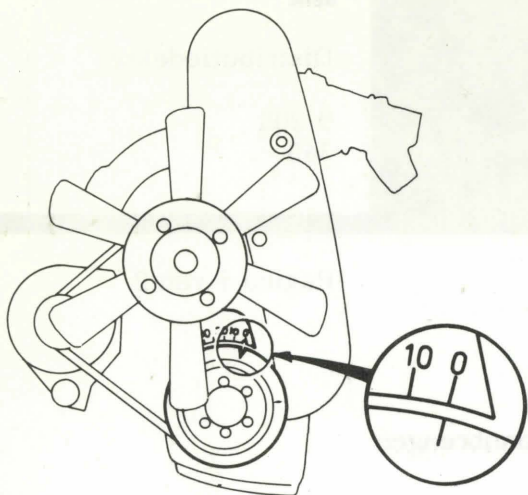

A6

Windtunnel verwijderen

Verwijder (Bij de B 200 K) de twee beugels van de voorverwarmingsslang.
Verwijder de bouten van de windtunnel en neem deze uit.

A7

Krukspoelie verwijderen

Verwijder de voorste motorafschermplaat.
Verwijder de moer van de spanrol.
Plaats het speciale gereedschap 5284 in de krukspoelie en over het tapeind van de spanrol.
Verwijder de bout en neem de krukspoelie met het speciaal gereedschap uit.
Verwijder de onderste bevestigingsbouten van het distributiedeksel.
Neem het deksel af.

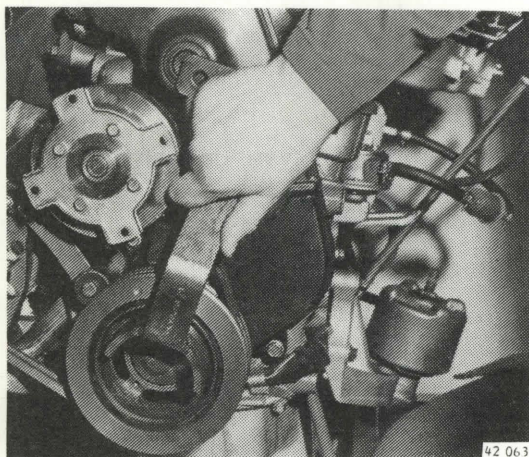

42 063

A8

Aanbrengen:

- het onderste distributiedeksel
- de krukspoelie; plaats het speciaal gereedschap 5284 en haal de bout aan met **250 Nm (25 kgm)**
- de voorste motorafschermplaat
- de moer van de spanrol
- het bovenste distributiedeksel
- de waterpomppoelie (zet deze hand-vast en zorg dat de poelie goed aanligt)
- de windtunnel met (B 200 K) de twee beugels
- de ventilatorriemen en span deze met de stelmoer (indrukking 5-10 mm) en zet de bouten van de waterpomppoelie vast
- de ventilator met slipkoppeling.
- de slang van de voorverwarming of luchtinlaatpijp