

PRODUKT	HOOFDGROUP	GROEP
P	2	21
BETR.		NO.
Motorophanging		58
B14 340		DATUM
		Aug. 84

Service Bulletin

Pagina 1 van 2

WIJZIGINGEN 1985

Gewijzigde voorste motorophanging B14

De voorste motorophanging van de B14 motoren is met ingang van modeljaar 1985 gewijzigd. Het verwijderen/aanbrengen van de voorste motorrubbers en/of motorsteun gaat als volgt:

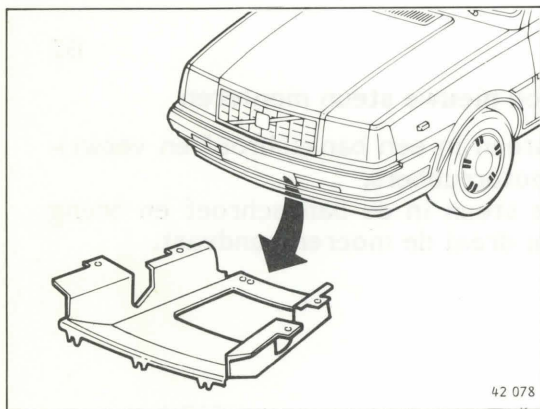

Motorafschermplaat verwijderen

A1

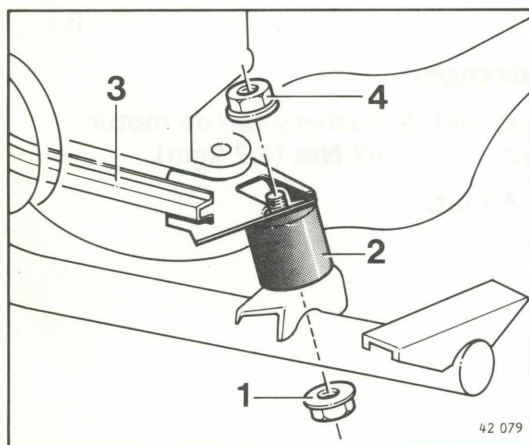

Motorrubbers verwijderen

A2

Verwijder de twee onderste moeren (1) van de motorrubbers (2).

Plaats een steun onder de motor en laat de brug zakken totdat de rubbers verwijderd kunnen worden.

Opmerking: Indien ook (of uitsluitend) de motorsteun (3) vervangen moet worden, voer dan nu de handelingen B1-B3 uit.

Draai de twee bovenste moeren (4) los en verwijder de motorrubbers.

A3

Motorrubbers aanbrengen

Breng de motorrubbers aan aan de motorsteun en zet de moeren (4) handvast.

Hef de brug totdat de onderste moeren van de motorrubbers in de corresponderende gaten vallen en breng de moeren (1) aan.

Zet de vier bouten vast:

Aanhaalmoment: 52 Nm (5,2 kgm).

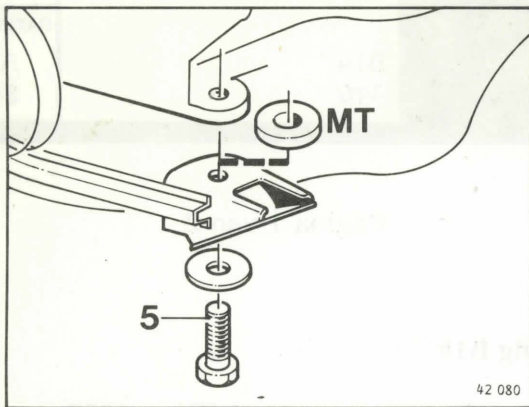

B1

Motorsteun verwijderen

Opmerking: voer eerst de handelingen A1 en A2 uit.

Draai de bouten (5) los; let op de dikke ring tussen het motorblok en de motorsteun bij de handgeschakelde uitvoeringen!
Verwijder de motorsteun.

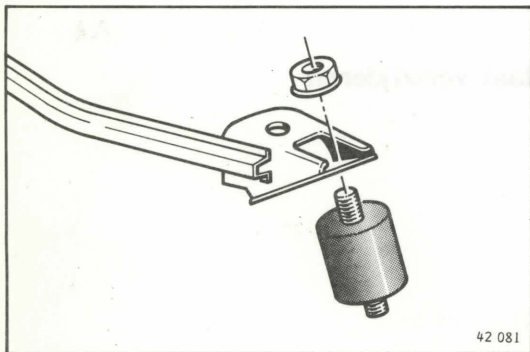

B2

Motorrubbers op nieuwe steun monteren

Zet de motorsteun in een bankschroef en verwijder de beide motorrubbers.
Zet de nieuwe steun in de bankschroef en breng de rubbers aan; draai de moeren handvast.

B3

Motorsteun aanbrengen

Monteer de steun met de rubbers aan de motor.
Aanhaalmoment: **47 Nm (4,7 kgm).**

Voer handeling A3 uit.