

|  |            |              |
|--|------------|--------------|
| PRODUKT  | HOOFDGROUP | GROEP        |
| <b>P</b>   | <b>3</b>   | <b>36</b>    |
| BETR.  |            | NO.          |
| Ruitwissermotoren<br>Femsa en SWF<br>vervangen<br>door Bosch |            | <b>39</b>    |
| 340/360  |            | DATUM        |
|  |            | Juni<br>1987 |

## Service Bulletin

Pagina 1 van 2

Dit Service Bulletin is een aanvulling op Servicehandboek Reparatie en onderhoud  
 - Hoofdgroep 3(36) Elektrische installatie 340, 1976-19..  
 - Service Bulletin ruitwissers LHD/RHD 3-36-33 van juli 1983

XX

### Vervangen van Femsa en SWF ruitwissermotoren

Ruitwissermotoren van Femsa (ON 3204108-9, 3273171-3) en SWF (ON 3202445-7, 3269122-2) zijn (te zijner tijd) niet meer leverbaar.  
 In plaats daarvan wordt dan een Bosch ruitwissermotor geleverd.  
 In dat geval is onderstaande methodebeschrijving van toepassing.

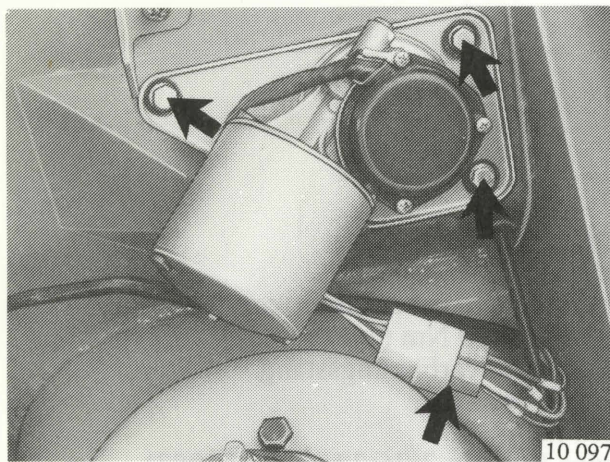

#### Oude ruitwissermotor verwijderen

A1

Zorg ervoor dat de ruitwissermotor in zijn ruststand staat.  
 Verwijder de dashboard-onderafdichting.  
 Neem de verbindingstang los.  
 Let op dat de kruk niet verdraait.  
 Neem de bedrading los.  
 Verwijder de ruitwissermotor.

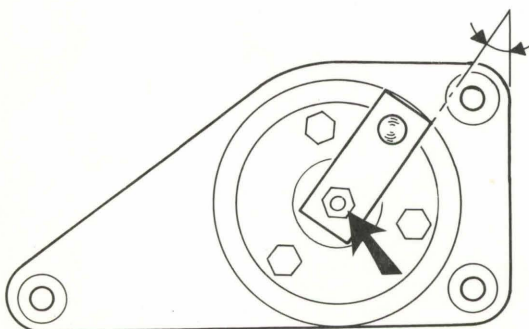

#### Kruk opmeten

A2

Meet de hoek die de kruk maakt t.o.v de plaat.  
 Noteer de hoekwaarde.  
 Verwijder daarna de kruk.

A3

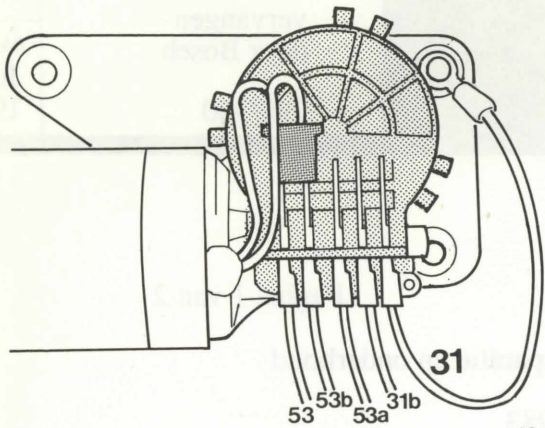

42 676

### Nieuwe ruitewissermotor afstellen

Sluit de connectoren aan :

53 = WIT

53b= GRIJS

53a= BLAUW

31b= BRUIN/WIT

31 = BRUIN ;

Deze dient toegevoegd te worden.

Neem hiervoor een kabel van min. 1 mm<sup>2</sup> met een lengte van ± 15 cm. Bevestig hieraan een kabelschoen en een kabeloog.

Maak massa met de extra kabel.

Laat de motor enkele slagen maken zodat hij op de afslag stilvalt.

A4

### Kruk monteren

Plaats de oude kruk op de nieuwe ruitewissermotor onder de opgemeten hoek.

Aanhaalmoment 25 Nm (2,5 kgm).

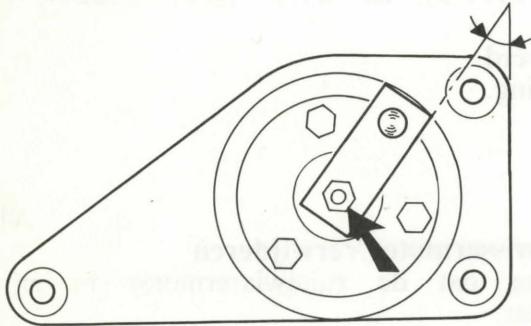

42 677

A5

### Ruitewissermotor monteren

Plaats de ruitewissermotor.

Monteer de bouten met de massakabel.

Aanhaalmoment 10 Nm (1,0 kgm).

Monteer de korte verbindingstang.

Controleer de werking.

Stel indien nodig af.

(zie Service Bulletin 3-36-33 van juli 1983).

Monteer de dashboard-onderafdichting.

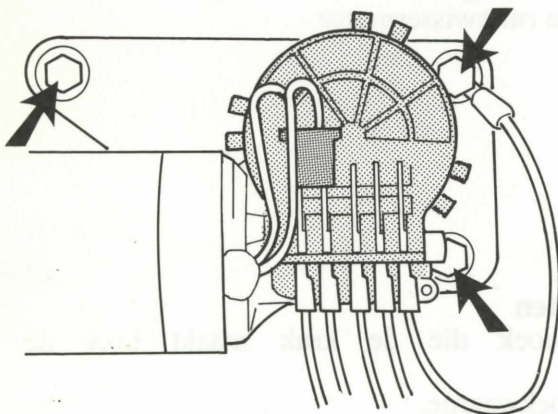

42 676