

PRODUKT	HOOFDGROUP	GROEP
P	8	83
BETR.		NO.
Kofferdeksel Sedan		32
300		DATUM
		Aug. 83

Service Bulletin

WIJZIGINGEN 1984

Kofferdeksel, slot en scharnieren vervangen

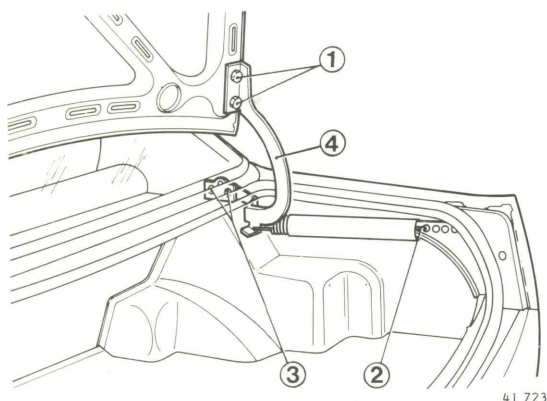

Kofferdeksel verwijderen

Verwijder, links en rechts, de bouten (1) en neem de kofferdeksel van de auto.

Beide scharnieren verwijderen

Verwijder de rugleuning van de achterbank en de hoedeplank.

Verwijder de kunststof kap en neem de veer (2) aan de achterzijde uit het gat.

Verwijder de bouten (3) en neem het scharnier (4) weg.

Eén scharnier vervangen

Wanneer uitsluitend één scharnier vervangen moet worden, is de werkwijze als volgt:

- Rugleuning en hoedeplank verwijderen
- Kunststof kap afnemen en veer (2) achter uithaken
- Kofferdeksel ondersteunen
- Scharnier verwijderen van de kofferdeksel en van de carrosserie

Opmerkingen:

- De scharnieren zijn voorzien van slobgaten (1) om de kofferdeksel in de lengterichting af te stellen.
- Veer (2) kan aan de achterzijde in 4 verschillende gaten worden gebracht om de trekspanning af te stellen.

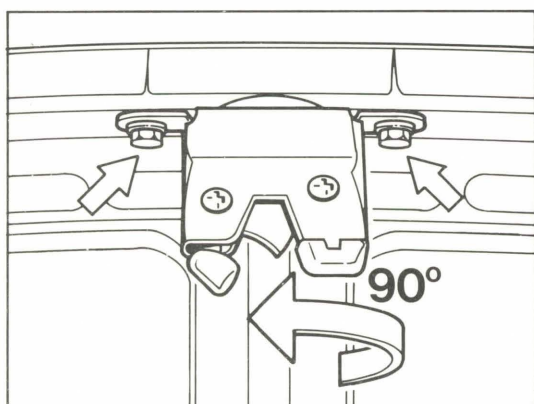

Slot uit kofferdeksel verwijderen

Verwijder de twee bouten.

Draai het slot 90° linksom en neem het van de trekstang.

Opmerking: het vervangen van de handgreep en het cilinderslot gebeurt zoals bij de achterklep van de 3/5-deurs modellen.

Aanbrengen van kofferdeksel, slot en scharnieren gebeurt in omgekeerde volgorde van verwijderen.