

42 660

Pees uit afdichtprofiel verwijderen

Neem het afdichtprofiel van het schuifdak.
Houd het afdichtprofiel recht en strak en trek de pees eruit.

Vernieuw het afdichtprofiel zonodig.

Opmerking: ook uit een nieuw afdichtprofiel moet de pees verwijderd worden.

4

Schuifdak controleren op corrosie

Controleer, met name op de kopse kanten, of het schuifdak sporen van corrosie vertoont; zonodig verhelpen!

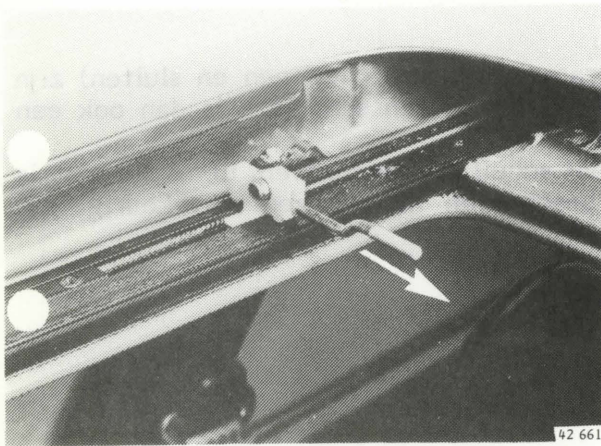

42 661

Geleidepennen opschuren en smeren

Draai de moeren los en trek de geleidepennen uit de meenemers.

Schuur ze op met fijn schuurpapier.

Smeer ze in met een beetje vaseline.

Plaats de geleidepennen terug in de meenemers.

5

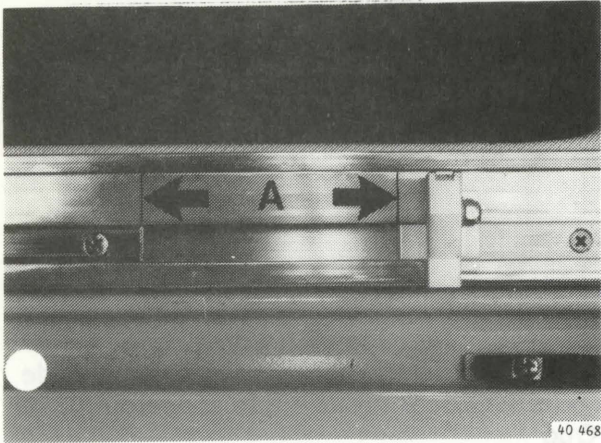

40 468

Afstelling van meenemers controleren

Zet het dak in de stand "ROOF".

Draai de slinger in de richting "dak dicht" tot tegen de aanslag.

Controleer maat A.

De meenemers zijn correct afgesteld als maat **A = 85 mm**. Het verschil tussen links en rechts mag maximaal **1,5 mm** bedragen.

Stel zonodig de meenemers af; handelingen 7-9.

6

Indien de afstelling correct is, ga dan verder bij handeling 10.

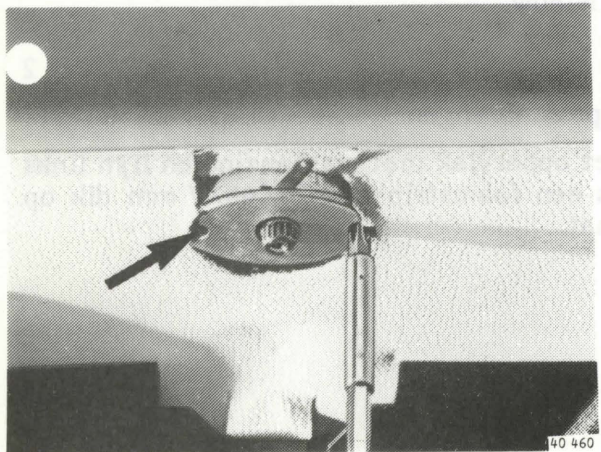

40 460

Draaimechanisme verwijderen

Verwijder de slinger, de knop van de keuzehendel en de afdekkap.

Neem het draaimechanisme uit.

7

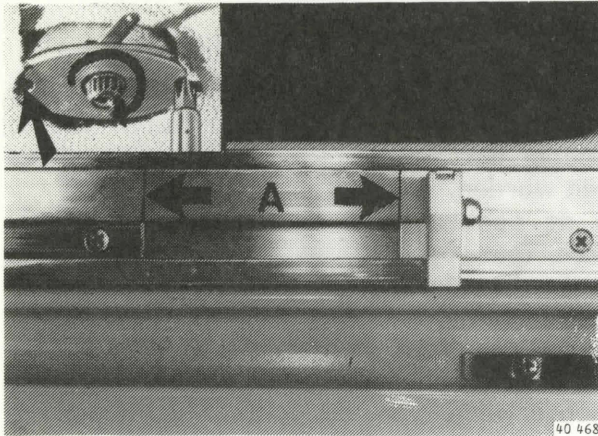

Stand meenemers afstellen

Plaats de meenemers zodanig, dat maat A=85 mm.

Plaats de keuzehendel naar rechts (dak in open stand). Draai het draaimechanisme (vóórdát het wordt aangebracht) rechtsom tot aan de aanslag. Breng het draaimechanisme aan en zet de schroeven vast.

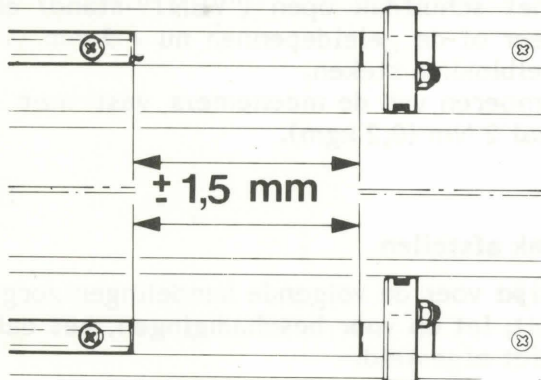

Stand meenemers controleren

Draai met de slinger het draaimechanisme enige slagen linksom en daarna weer rechtsom tot aan de aanslag.

Hierna mag het verschil tussen links en rechts niet meer bedragen dan 1,5 mm.

Zonodig draaimechanisme lossen en afstelling corrigeren (vanaf handeling 7).

Breng de slinger in een willekeurige stand aan.

Schuifdak voorzien van vaseline

Smeer de randen van de schuifdakopening en de buitenzijde van het afdichtprofiel licht in met vaseline.

Belangrijk: gebruik uitsluitend vaseline; andere smeermiddelen kunnen de lak aantasten.

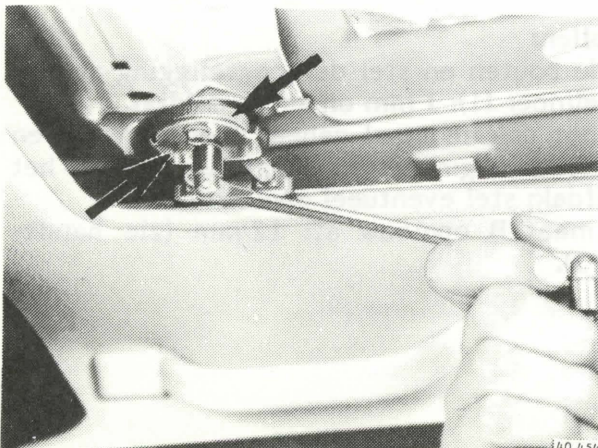

Schuifdak aanbrengen in dakopening

Breng het schuifdak in de opening. Zet aan beide zijden de bouten in de voorste geleidesteunen handvast.

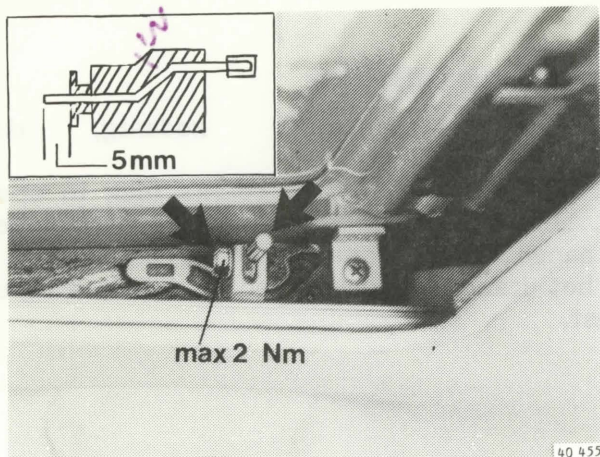

Schuifdak vastzetten en geleidepennen afstellen

Zet de schuifknop in de stand "VENT".
Druk het dak aan de achterzijde omhoog en draai de meenemers zover naar voren dat de geleidepennen in de kantelblokken geduwd kunnen worden.

Druk de pennen door meenemers en kantelblokken (pas op dat de kantelblokken niet schranken) totdat zij enkele millimeters uit de kantelblokken steken.

Draai het schuifdak dicht.

Druk de geleidepennen verder door tot tegen de achterwand van de schuifdakgeleider en trek ze zover terug dat zij **net** vrijliggen.

Draai het schuifdak open ("VENT"-stand) en controleer of de geleidepennen nu ± 5 mm uit de kantelblokken steken.

Zet de moeren van de meenemers vast met **maximaal 2 Nm** (0,2 kgm).

13

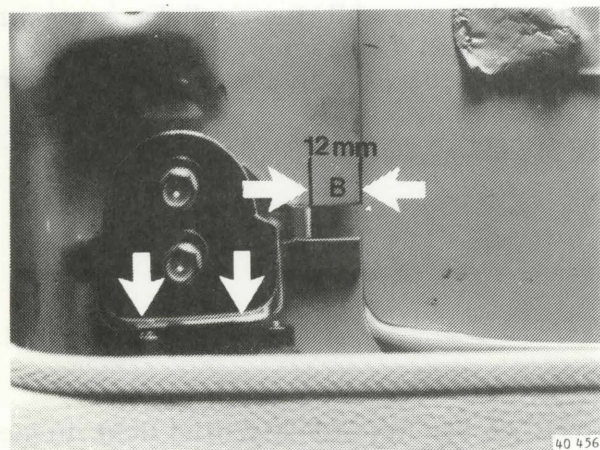

Schuifdak afstellen

Belangrijk: voer de volgende handelingen zorgvuldig uit; let op voor beschadigingen, het dak is nog niet afgesteld.

Draai het dak dicht; duw het dak met handkracht tegen de voorzijde van de dakopening. Stel de hoogteligging achter (nog niet exact) af (zie handeling 18).

Druk de geleidesteunen ter plaatse van de pijlen naar buiten op hun geleiding.

Stel maat (B) af op **12 mm** en zet de bouten vast.

Let op dat de geleidesteunen tijdens alle handelingen zover mogelijk naar buiten blijven.

14

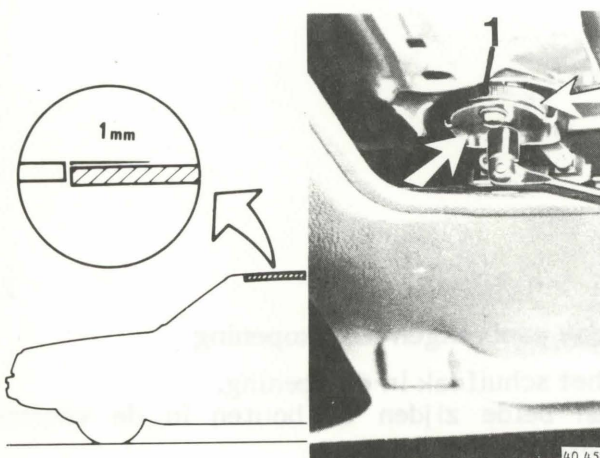

Hoogteligging voorzijde controleren/afstellen

Controleer de hoogteligging van het schuifdak aan de voorzijde: **1 mm onder de daklijn**.

Stel de hoogteligging zonodig af.

Afstellen:

Los de bouten en stel de hoogteligging af met de stelmoer (1): **1 mm onder de daklijn**.

Doe het dak eenmaal geheel open en dicht en controleer nogmaals de hoogteligging van het schuifdak; stel eventueel opnieuw af.

Stel maat B opnieuw af: 12 mm (zie handeling 13).

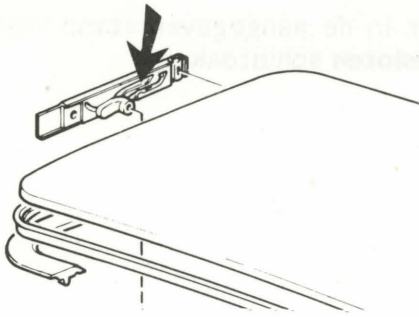

Schuifdakgeleiders smeren

Zet het dak in de ventilatiestand.
Smeer de schuifdakgeleiders ruimschoots in met een vet dat bestand is tegen hoge temperaturen (bijvoorbeeld wiellagervet).
Pas op voor de hemelbekleding.

20 016

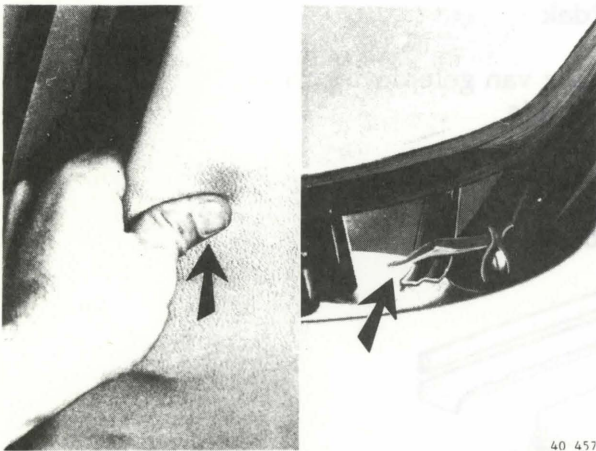

Schuifdakbekleding aanbrengen

Was de handen!
Leg de hemelgeleidstrips goed in de geleiding, zodat de hemelbekleding recht onder het dak hangt.
Druk de clips aan de voorzijde in het dak.
Zet het dak in de ventilatiestand en haak de hemelbekleding aan de achterzijde vast.

16

40 457

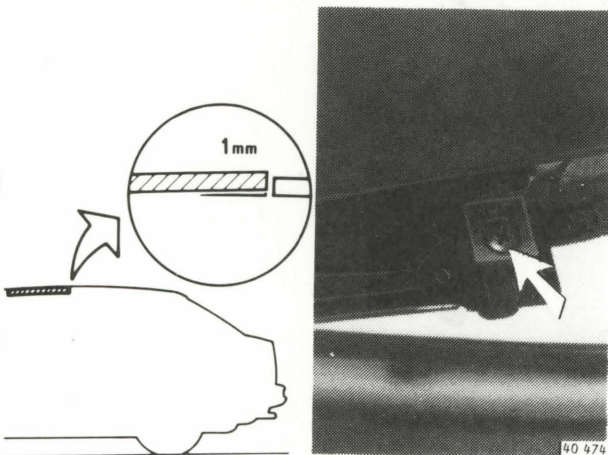

Hoogteligging achterzijde controleren/afstellen

Zet de schuifknop in de stand "ROOF", draai het dak open en weer dicht.
Controleer de hoogteligging aan de achterzijde: maximaal 1 mm boven de daklijn.

17

Afstellen:

Zet het dak open in de ventilatiestand.
De hoogteligging kan nu vanaf de **buitenzijde** van de auto afgesteld worden.

Belangrijk: maak de hemelbekleding niet los; dit beïnvloedt de hoogteligging!

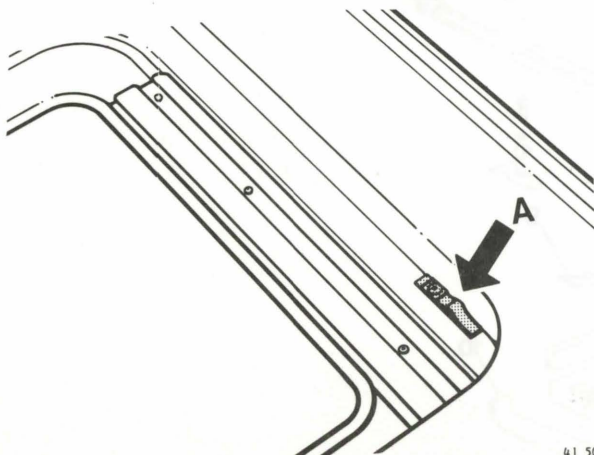

41 502

Oplooptokken afstellen

Zet de oplooptokken (A) zover mogelijk naar achteren.
Controleer daarna of het schuifdak aan de achterzijde wordt opgetild als het dak nog 5-8 mm geopend is.
Verplaats eventueel de nokken.

18

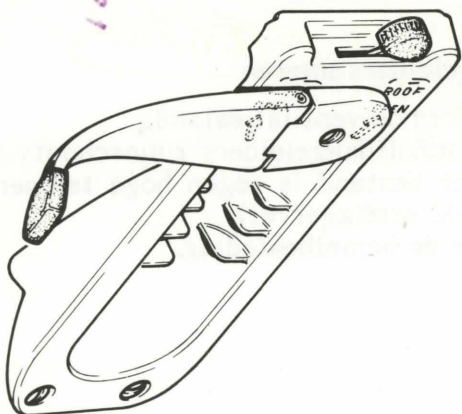

Slinger aanbrengen

Zet de slinger in de aangegeven stand vast bij een geheel gesloten schuifdak.

40 470

Overzichtstekening schuifdak

- | | |
|---------------------|------------------------------|
| 1 Kantelblok | 7 Geleiding van geleidesteun |
| 2 Schuifdakgeleider | 8 Geleiderails |
| 3 Schuifdak(deksel) | 9 Bladveer |
| 4 Meenemer | 10 Hemelgeleidestrip |
| 5 Afdichtprofiel | 11 Hemelbekleding |
| 6 Geleidesteun | 12 Geleidepen |

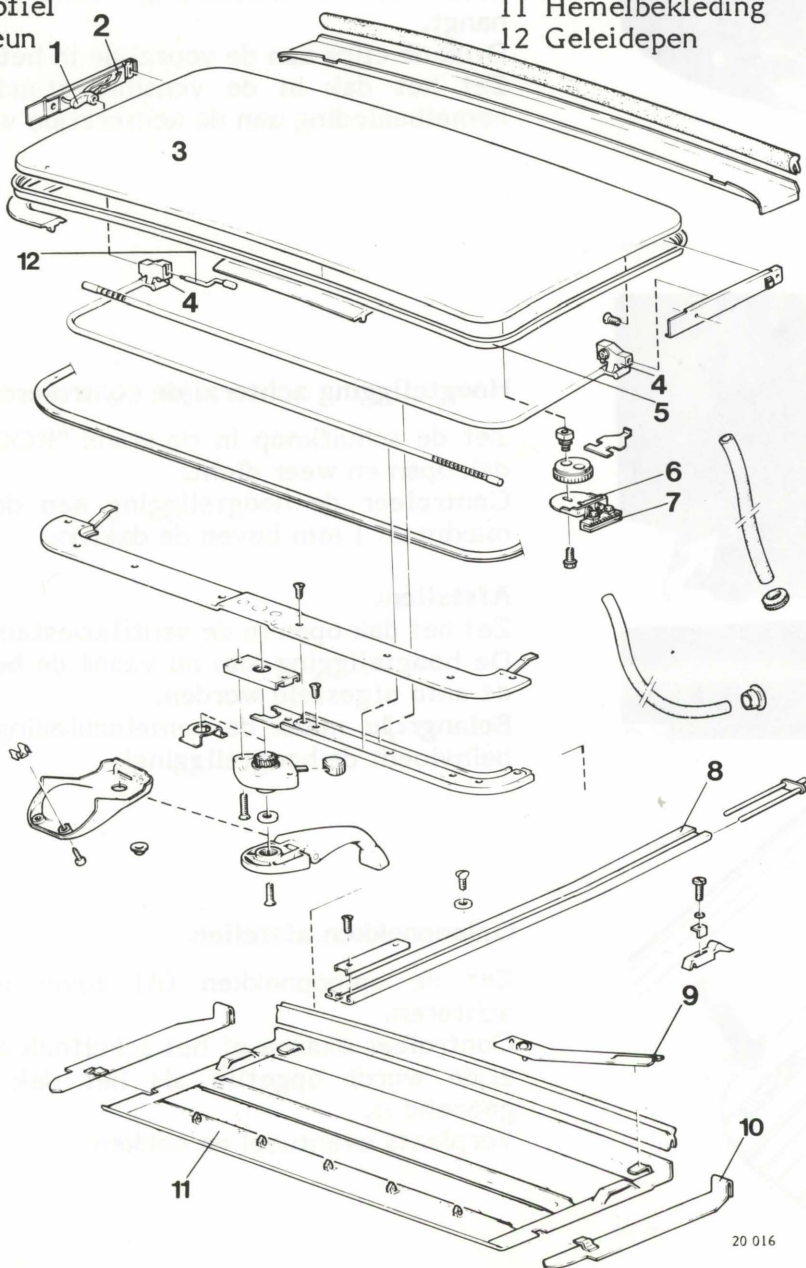

20 016