

Servicehandboek

Reparatie
en onderhoud

Hoofdgroep 8

Carrosserie

340

1977-19..

VOLVO

Inhoud

Alfabetisch register op pagina 101 →

	Pagina
Groep 82 Motorkap, voorstuk, voorspatscherm	1
Groep 83 Portieren, achterklep, schuifdak	9
Groep 84 Uitwendige sierdelen, ruiten en afdichtrubbers	32
Groep 85 Interieur	43
Groep 86 Bumpers	61
Groep 87 Verwarming en ventilatie	65
Groep 88 Binnenuitrusting	89
Groep 89 Diversen	
Krik en krikhouder B14	100

Bestelnummer TP 11981/3
Vervangt vorige uitgave TP 11981/2
en TP 35021/1

Wijzigingsrechten voorbehouden

Groep 82

Motorkap, voorstuk, voorspatscherm

Inhoud

	Pagina	Handeling
MOTORKAP		
1976-1981, verwijderen/aanbrengen.....	2	A1
1982— verwijderen aanbrengen.....	2	A2
Afstellen.....	3	A3
Scharnier verwijderen/bevestigen.....	4	A4-A7
Slot vernieuwen.....	5	A8-A10
Kabel vernieuwen.....	5	A11-A12
VOORSTUK		
1976-1981, bevestigingspunten.....	6	B1
1982— bevestigingspunten.....	6	B2
Grille verwijderen/bevestigen.....	7	B3
VOORSPATSCHERM		
Bevestigingspunten.....	8	—
Verwijderen/aanbrengen.....	8	C1-C3

A. MOTORKAP Motorkap verwijderen/aanbrengen

Modeljaar 1976 - 1981

A1

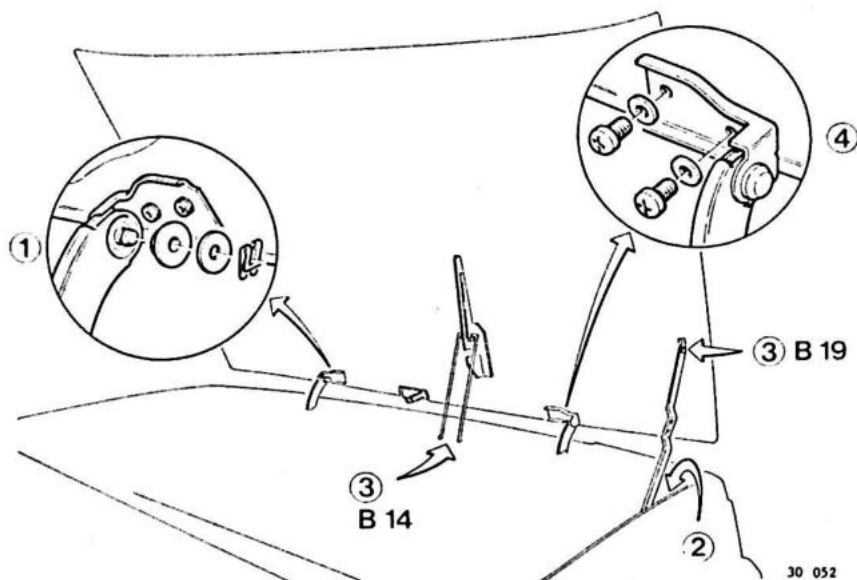

- Na handelingen ① t/m ④ motorkap zijdelings verwijderen
- Aanbrengen in omgekeerde volgorde van verwijderen
- Ligging controleren

Modeljaar 1982—

A2

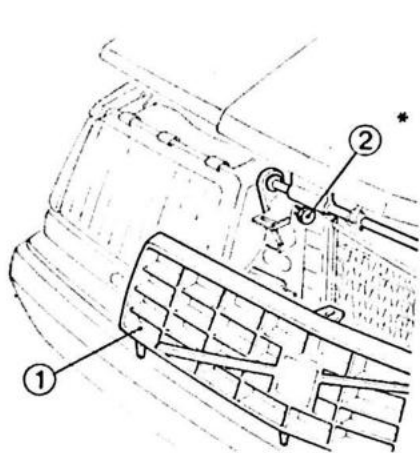

40 021

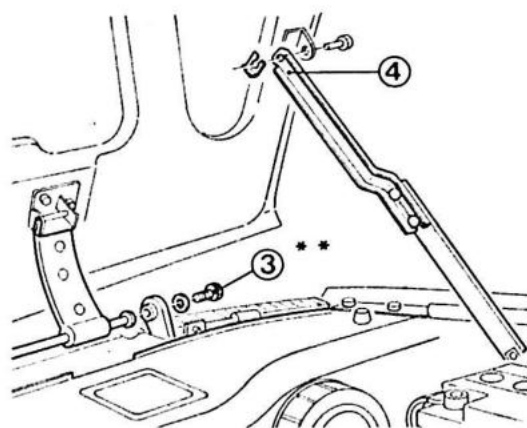

40 555

- * Bovenste bouten lossen (beide zijden)
- ** Verwijderen (beide zijden)
- Na handelingen ① t/m ④ motorkap opzijdrukken en verwijderen
- Aanbrengen in omgekeerde volgorde van verwijderen
- Ligging controleren

Motorkap afstellen

A3

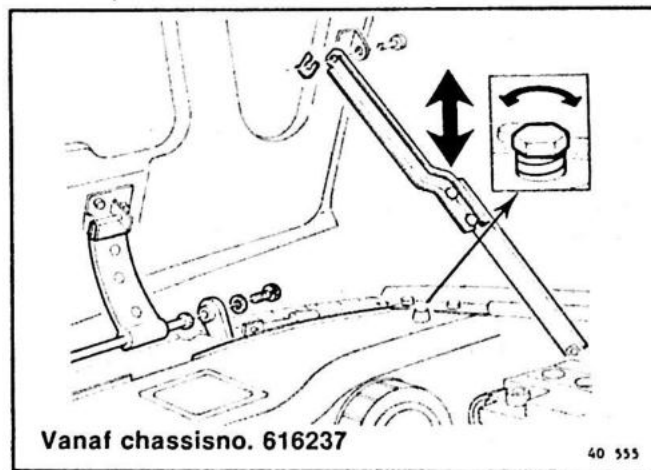
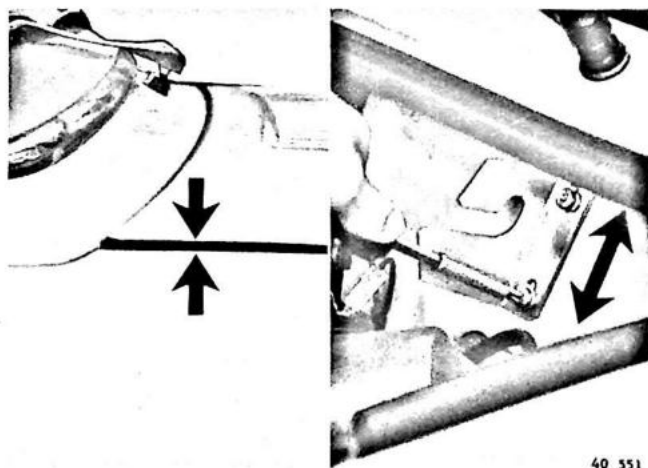
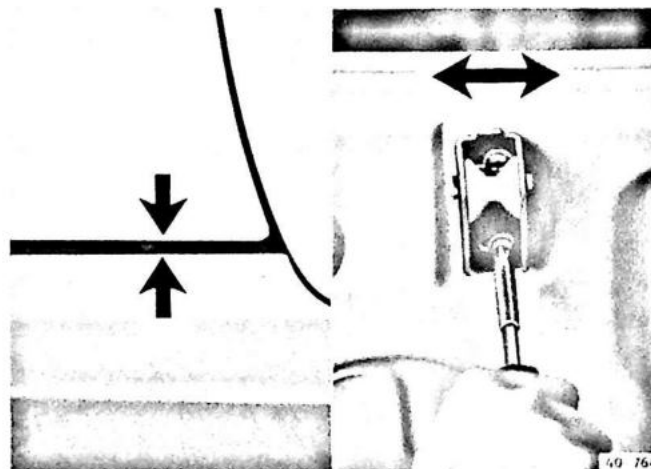
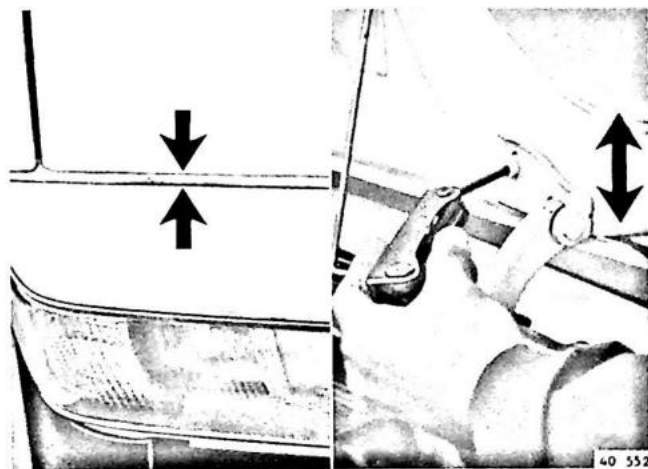
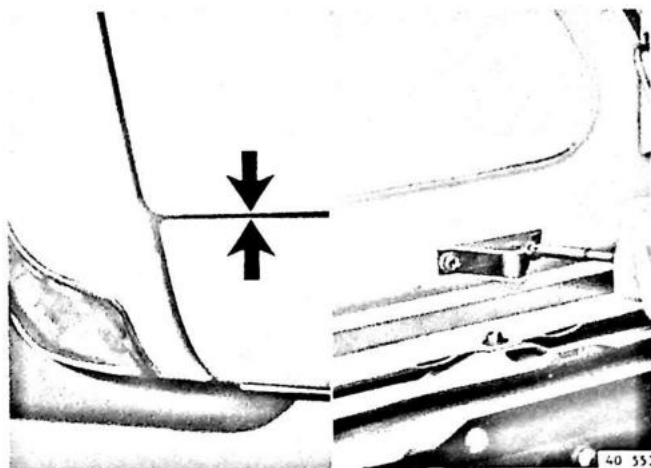
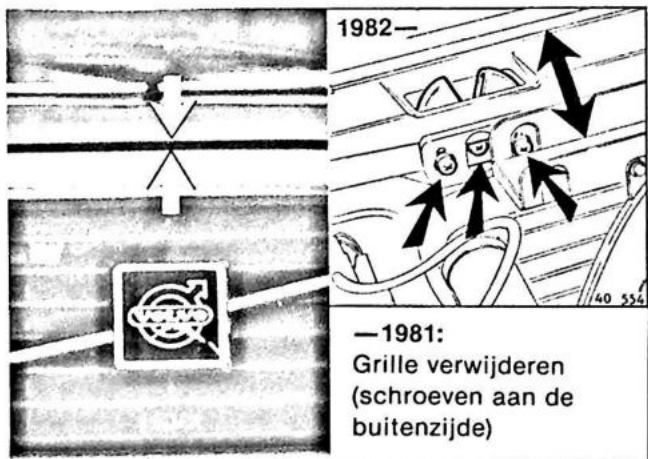

Motorkapscharnier verwijderen/bevestigen

Modeljaar 1976 - 1981

Chassisno. —484047

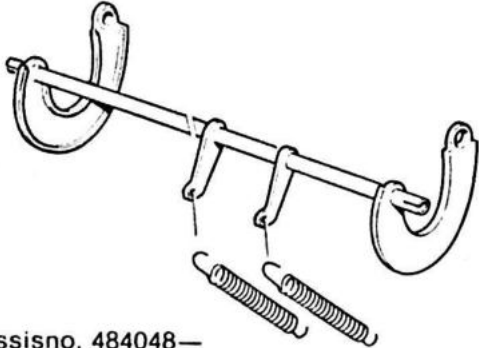

Chassisno. 484048—

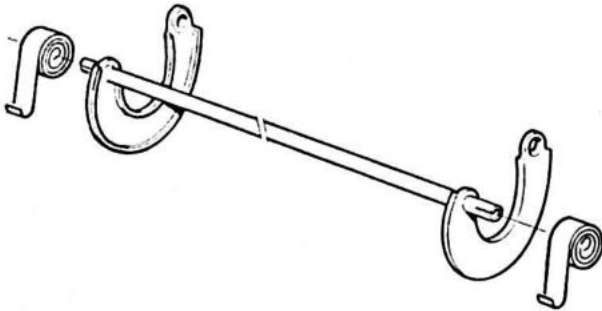

40 423

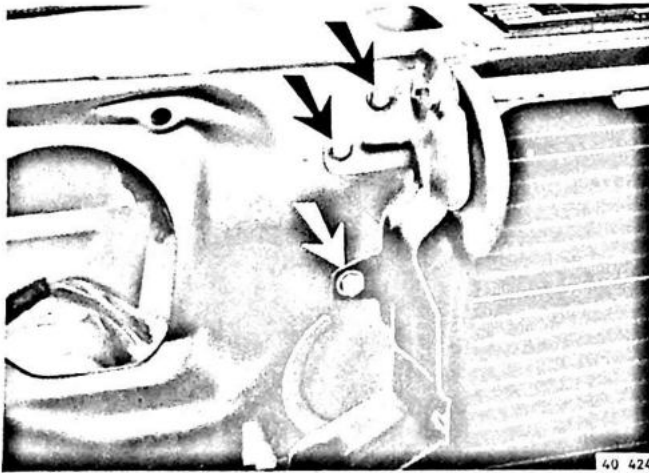

40 424



40 425

— Motorkap, grille en voorstuk verwijderen

Verwijderen

Neem de veren los.

A4

Verwijder de twee bovenste bouten.
Draai de onderste bout enige slagen los.

A5

Verwijder het scharnier.
(Buig hiertoe de rechter scharniersteun iets opzij.)

A6

Bevestigen

Aanbrengen is in omgekeerde volgorde van verwijderen.

A7

Motorkapslot verwijderen

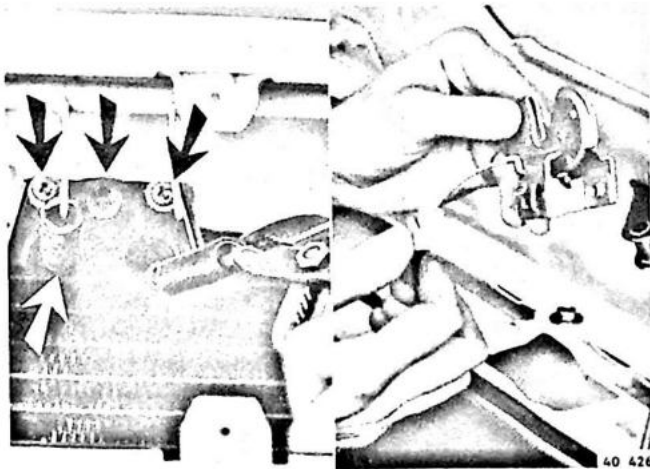

Verwijderen

A8

B14 1976-1981

Verwijder de grille.

Chassisno. —484047: open de motorkap en haak de trekveren los.

Verwijder de bevestigingsbouten.

Neem de nylon klem los van de carrosserie.

Neem het slot naar boven uit en haak de motorkap-kabel uit.

A9

B19

B14 1982—

Verwijder de bevestigingsbouten.

Neem het slot naar boven uit en haak de motorkap-kabel uit.

A10

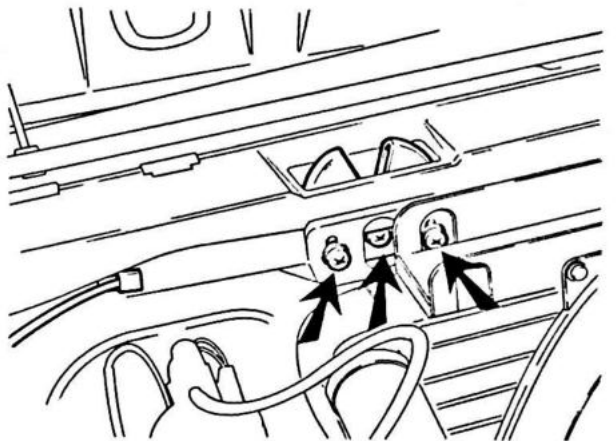

Bevestigen

Bevestigen is in omgekeerde volgorde van verwijderen. Stel de motorkap af.

Motorkap kabel vernieuwen

A11

Verwijderen

Verwijder het motorkapslot (zie pagina 5, handeling A8 en A9).

Neem de bevestigingspunten in de motorruimte los (B14: verwijder het reservewiel).

Neem de kabel van de bedieningshefboom (A) los en licht hem uit de steun.

Verwijder de kabel naar de motorruimtezijde.

A12

Bevestigen

Zet tule (B) over.

Zet klemstuk (C) over.

Aanbrengen is in omgekeerde volgorde van verwijderen.

Stel de kabel af.

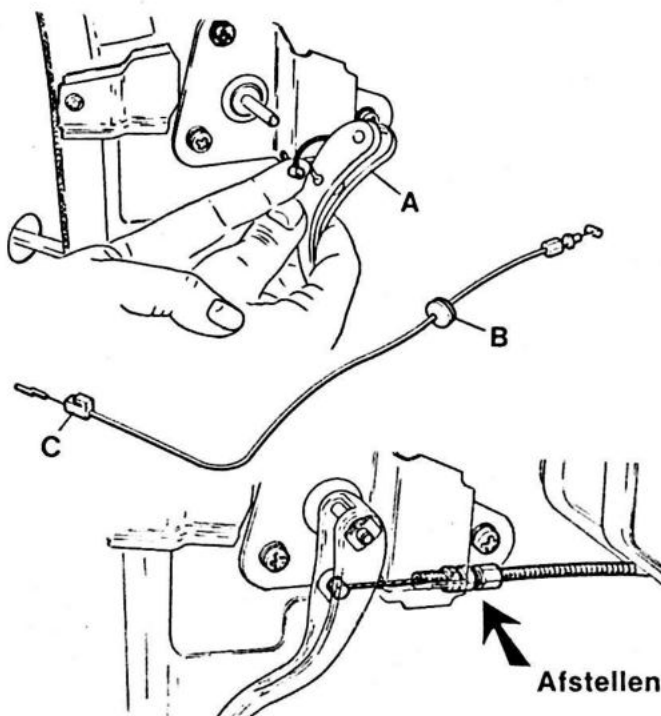

B. VOORSTUK Voorstuk, bevestigingspunten

Modeljaar 1976 - 1981

B1

- Bouten A zijn vervallen vanaf chassisno. 545500

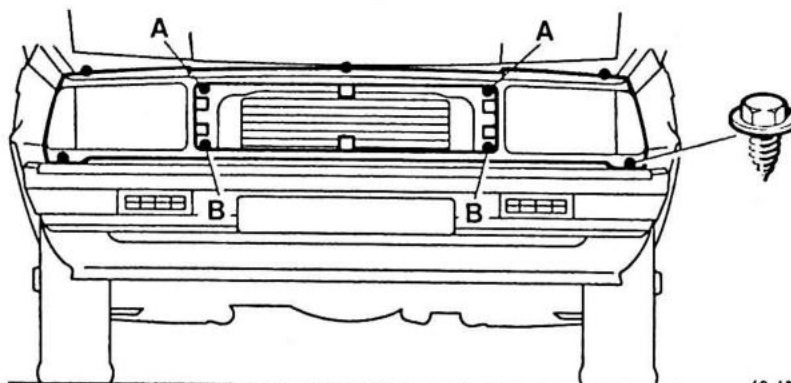

Verwijderen

- Verwijder de grille
- Chassisno. —368954: verwijder reservewielsteun
verwijder bouten B via motorruimte en gaten in frontplaat
- Neem de massakabel los van de accu
- Modeljaar 1981: verwijder de voorbumper
- Indien een koplampwisserinstallatie is gemonteerd (oud type):
geleiding losnemen van de aandrijfarm (C)
- Bij verwijderen voorstuk: neem de elektrische bedrading los
(neem slang van koplampsproeiers los).



Modeljaar 1982—

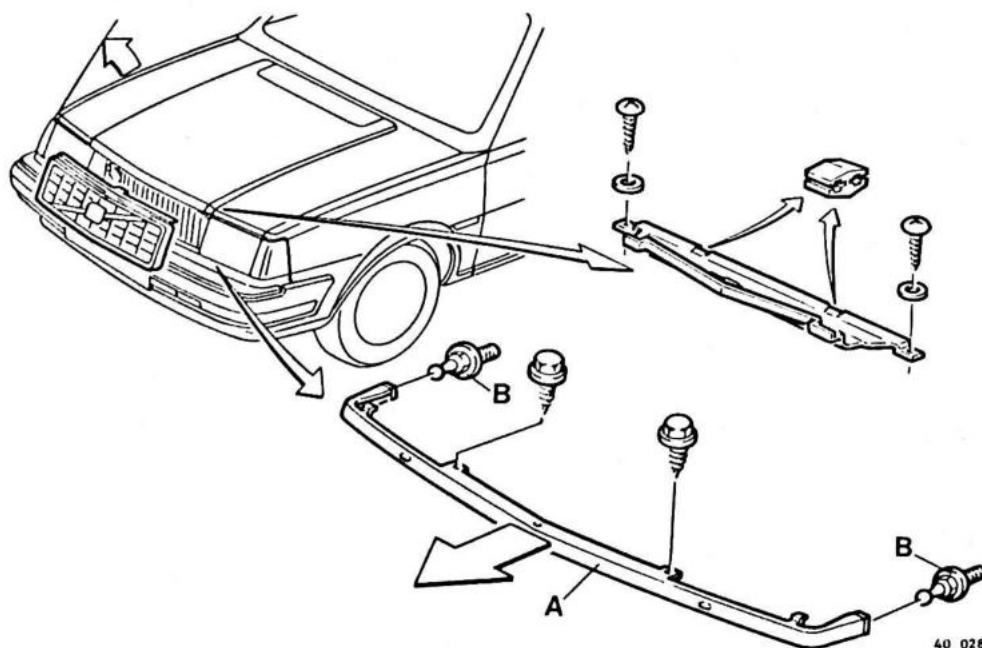

B2

Verwijderen

- Voorlijst (A):
- Verwijder de grille
 - Verwijder de koplampwisserarmen (Nordic)
 - Verwijder de schroeven en trek de lijst los van de kogelbouten (B)
(zorg ervoor dat de lijst niet knikt)

Grille verwijderen/bevestigen

B3

Modeljaar 1976 - 1981

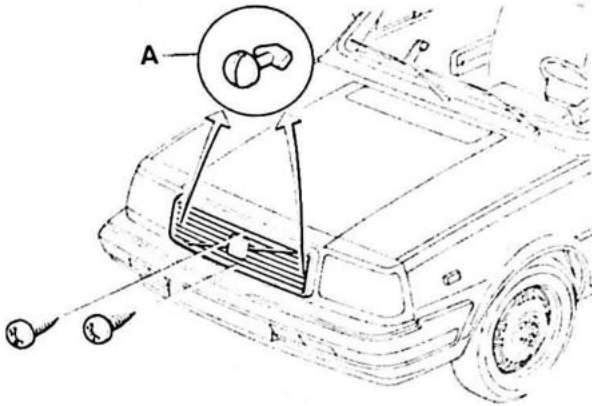

40 556

Modeljaar 1982—

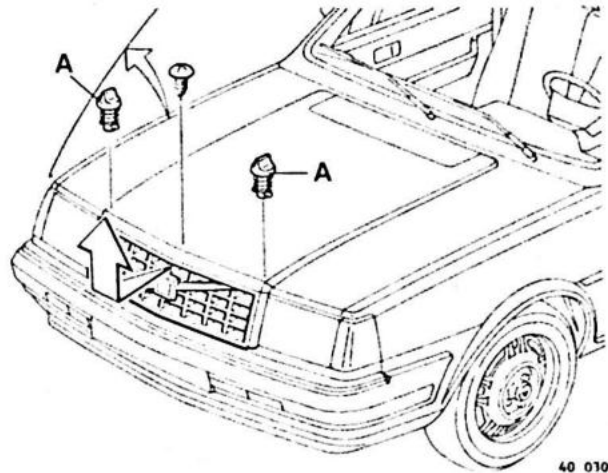

40 010

A = kwartslag draaien

C. VOORSPATSCHERM Bevestigingspunten

Modeljaar 1976 - 1981

Modeljaar 1982—

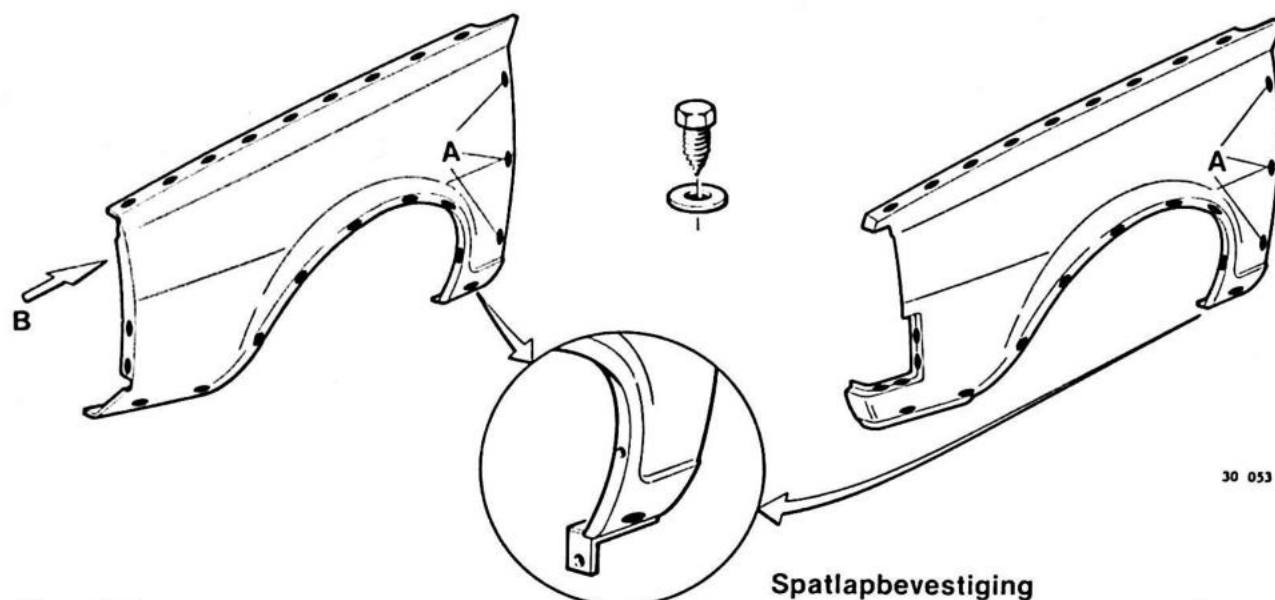

Verwijderen

- Schroeven A: open hiervoor het voorportier zover mogelijk (denk om beschadiging van de lak)
- Chassisno. —366601: verwijder het voorstuk
- Modeljaar 1981: verwijder de voorbumper
- Modeljaar 1982—: verwijder grille, voorlijst en voorbumper

Vorbereidingen voor aanbrengen

- Boor zondig gaten voor bumpergeleidesteun (zie onder)
- Volvo embleem: 1976-1979 overzetten
1980— vernieuwen (is gelijmd)
- Binnenzijde spatscherm en aanligplaatsen aan carrosserie reinigen en behandelen met anti-roestmiddel.

Aanbrengen

Bouten B niet meer monteren

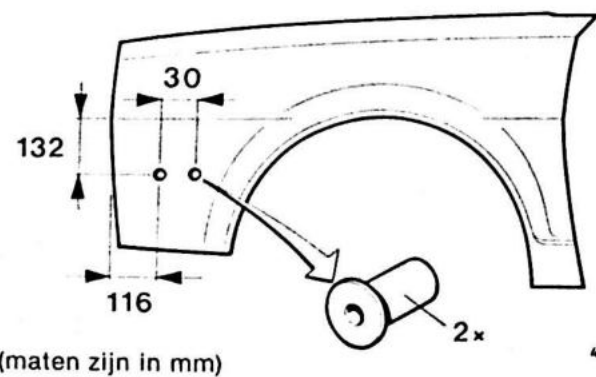

(maten zijn in mm)

40 429

Gaten boren voor bumpergeleidesteun (modeljaar 1981—)

Boor twee gaten van \varnothing 10 mm.
Monteer twee „well nuts”, O/N 3277848-2.

Groep 83 Portieren, achterklep, schuifdak

Inhoud

	Pagina	Handeling
PORTIEREN		
Verwijderen/bevestigen.....	10	D1-D4
Voorportier, onderdelen vernieuwen.....	11	D5-D20
Achterportier, onderdelen vernieuwen.....	15	D21-D31
ACHTERKLEP		
Verwijderen/bevestigen.....	18	E1-E4
Afstellen.....	19	E5-E7
Onderdelen vernieuwen.....	20	E8-E12
Uitsteller veranderen.....	21	E13-E18
SCHUIFDAK		
Onderdelen schuifdak.....	23	—
Verwijderen/aanbrengen.....	24	F1-F8
Onderdelen vernieuwen.....	26	F9-F26
Afstellen.....	31	F27-F29

D. PORTIEREN Portier verwijderen/bevestigen

Speciaal gereedschap 999 5937

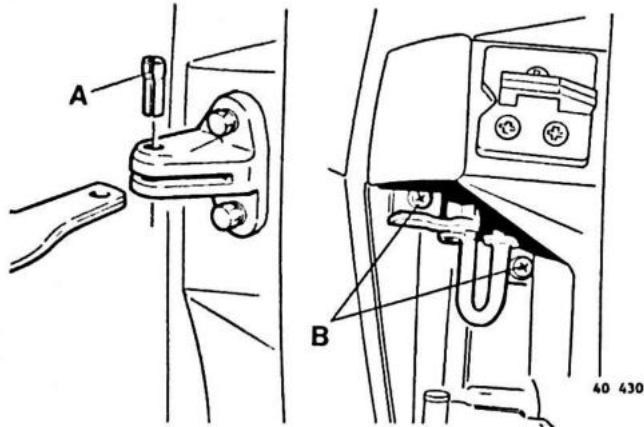

Verwijderen

D1

Portieruitsteller losnemen

Voorportier: verwijder kerfstift (A).
Achterportier: Verwijder twee boutjes (B) aan portierzijde.

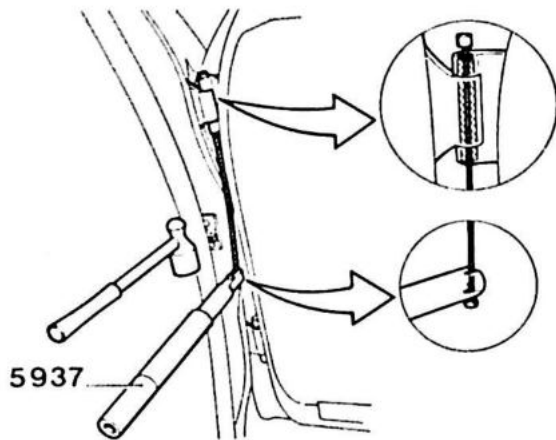

Scharnierpennen verwijderen

Verwijder de afdichtdopjes.
Gebruik gereedschap 5936.
Opmerking: tik de bovenste pen naar beneden en de onderste pen naar boven uit het scharnier.

D2

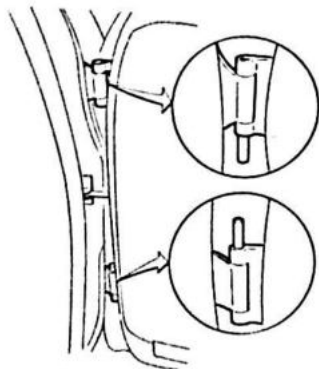

Bevestigen

Tik een scharnierpen ± 10 mm diep in de onderzijde van het bovenste en in de bovenzijde van het onderste scharnier.

Plaats het portier en tik de scharnierpennen helemaal in.

Gebruik gereedschap 5937.

Plaats de afdichtdopjes.

Bevestig de portieruitsteller.

D3

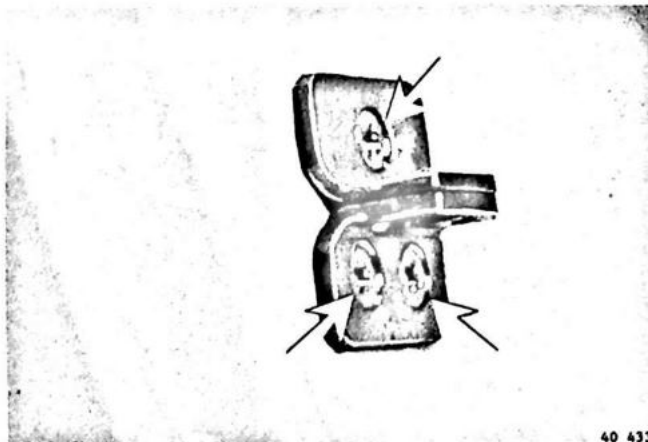

Slotvanger afstellen

Opmerking: zorg ervoor dat het portier goed in het slot valt.

D4

Voorportier, onderdelen vernieuwen

- Portierpaneel verwijderen (zie pagina 44, handeling K1 t/m K4).
- Afdekplaten of folie waar nodig verwijderen.

Handgreep buitenzijde

Cilinderslot

D5

Handgreep buitenzijde verwijderen

Verwijder de bevestigingsbout.

Chassisno. 516848— 4-deurs uitvoering: verwijder afschermkap (A).

Trek stangen (B) en (C) los van het mechanisme.

Neem de handgreep in „open” stand voorzichtig uit.

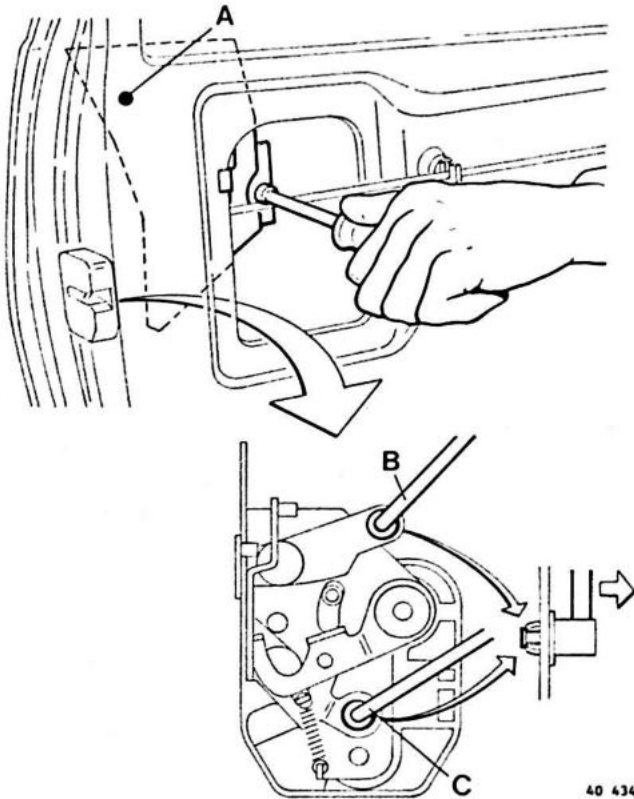

D6

Cilinderslot vernieuwen

Verwijder de borgpen (D) met een drevel.

Steek, vóór het aanbrengen, de sleutel in het slot. Hierdoor komen de klavieren goed op hun plaats.

D7

Handgreep buitenzijde bevestigen

Behandel vóór het aanbrengen, alle bewegende delen met speciaal vet, O/N 1161002-9.

Opmerking: in geval van klachten over bevroren van de portiersloten bij de 4-deurs uitvoering van voor chassisno. 516847 wordt geadviseerd om alsnog de afschermkap (A) te monteren; rechts O/N 3298303-3, links O/N 3298302-5.

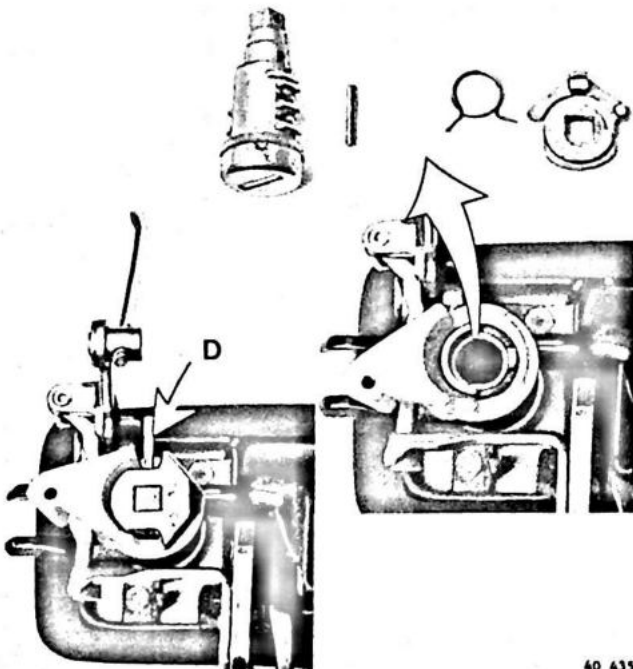

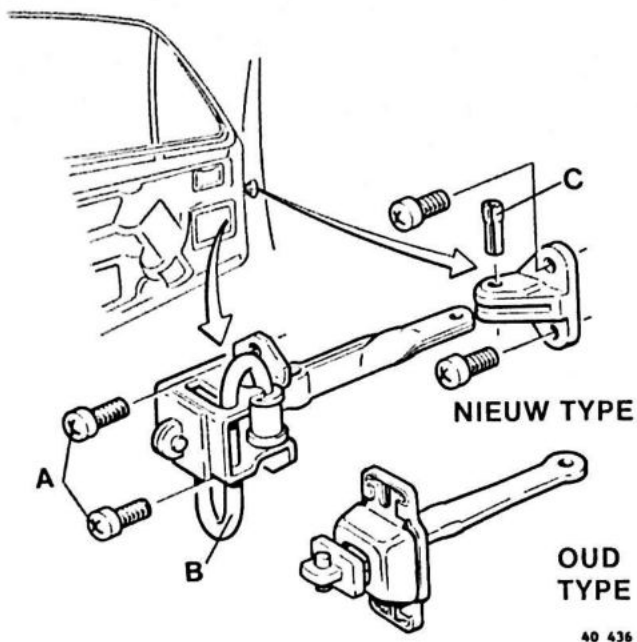

Portierbegrenzer

D8

Bevestigen

De portierbegrenzer moet goed vastzitten. Als dit niet mogelijk is met de kruiskopschroeven (A), gebruik dan bouten met binnenzeskant. De lange zijde van de torsieveer (B) moet bij het linker portier naar boven, en bij het rechter portier naar beneden gericht zijn. Plaats altijd een nieuwe kerfstift (C). Gebruik van een oude kerfstift kan een tikkend geluid veroorzaken.

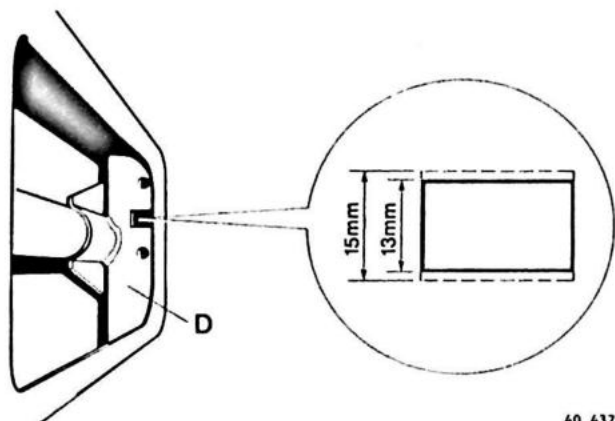

D9

Portierbegrenzer (nieuw type) bevestigen in oud type portier

Verwijder het oude vet van de stijl (D). Vijl aan de boven- en onderzijde 1 mm uit het gat. (Gebruik bij voorkeur een vierkante korte vijl.) Behandel het uitgevijlde gedeelte met een anti-roestmiddel, O/N 282172-6. Bevestig de portierbegrenzer.

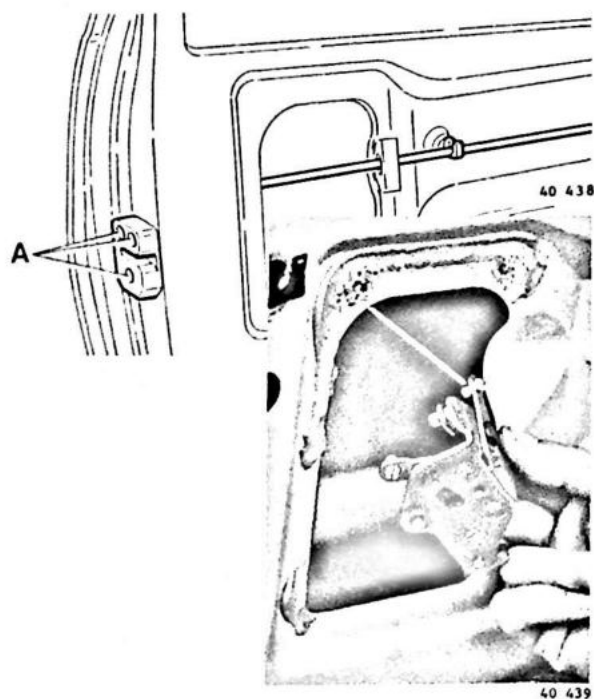

Portierslot

D10

Verwijderen

Chassisno. 516848— 345: verwijder de afschermkap. Druk de bedieningsstangen los van het binnenslot. Verwijder de bouten (A).

D11

Bevestigen

Behandel van tevoren alle scharnierende delen met speciaal vet, O/N 1161002-9.

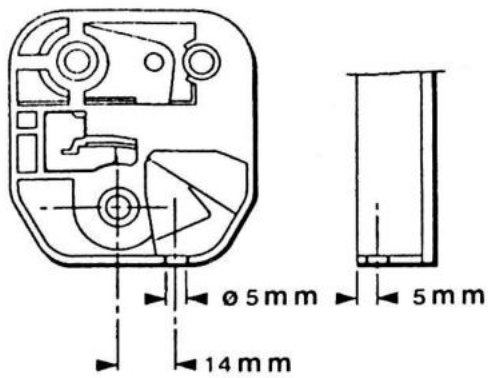

40 532

Opmerking.

Om vastvriezen te voorkomen zijn vanaf chassisno. 494312 alle sluitplaten voorzien van een afvoergat. Bij eerdere uitvoeringen kan dit alsnog worden gedaan. Boor een gat van $\varnothing 5$ mm zoals op de tekening is aangegeven.

Handgreep binnenzijde

D12

Verwijderen

Druk de beide borgnokken naar elkaar toe. Schuif de handgreep naar voren uit het portier. Neem de bedieningsstang uit de voorste stanggeleider en daarna uit de handgreep.

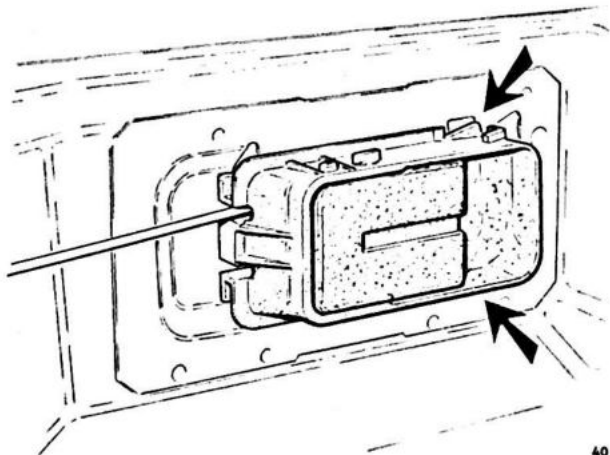

40 440

Raammechanisme 3-deurs uitvoering

D13

Chassisno. — 388531

Verwijderen

Draai het raam omlaag. Verwijder de vier bouten. Schuif de hefarm uit de geleiderail. Neem het mechanisme naar voren toe uit.

D14

Bevestigen

Schuif de hefarm van voren af in de geleiderail. Zet de bouten vast. Controleer op werking.

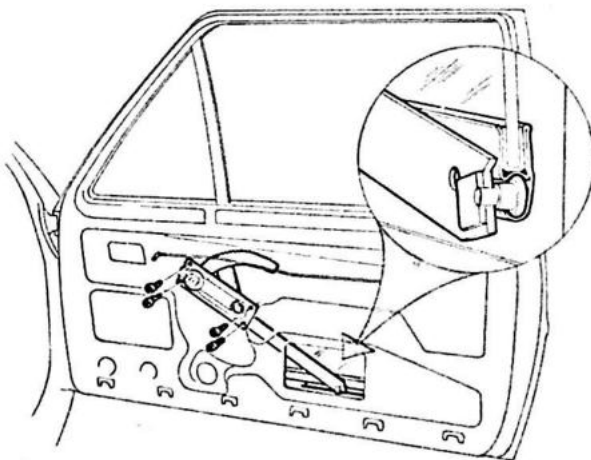

40 441

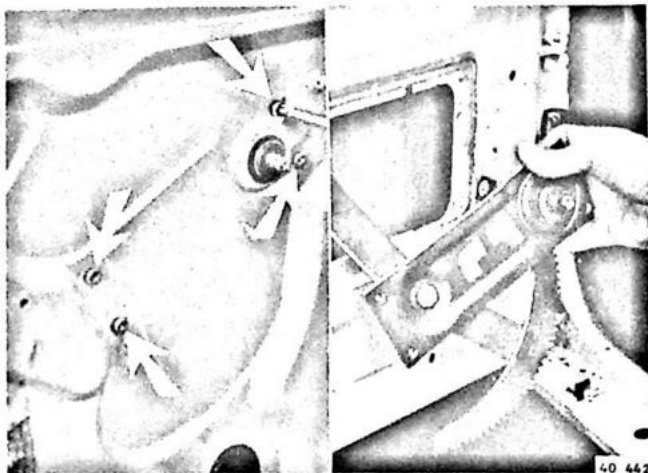

**Chassisno. 388531—
Verwijderen**

D15

Draai het raam omlaag.
Verwijder de vier bouten.
Draai d.m.v. de raamslinger het mechanisme helemaal linksom.
Verwijder het mechanisme.

D16

Bevestigen

Breng het raammechanisme via de voorste opening in het portier.
Plaats de raamslinger.
Schuif de hefarm in de geleiderail.
Draai de raamslinger rechtsonder totdat de vier draadgaten samenvallen met de gaten in het portier.
Zet de bouten vast.
Controleer op werking.

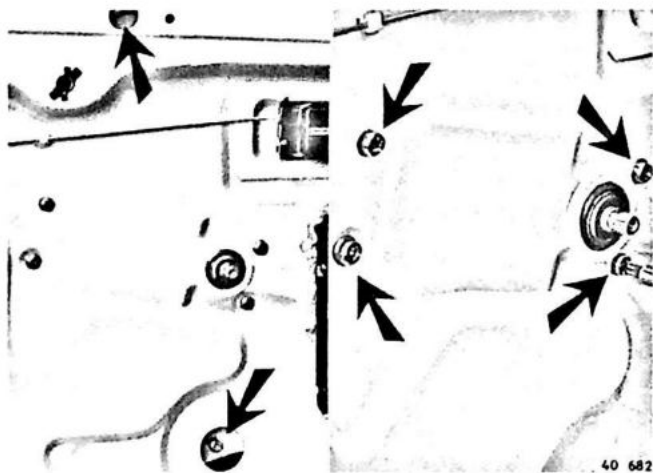

**Raammechanisme
5-deurs uitvoering**

D17

Verwijderen

Verwijder de bouten van de raamgeleider.
Verwijder de bevestigingsbouten.

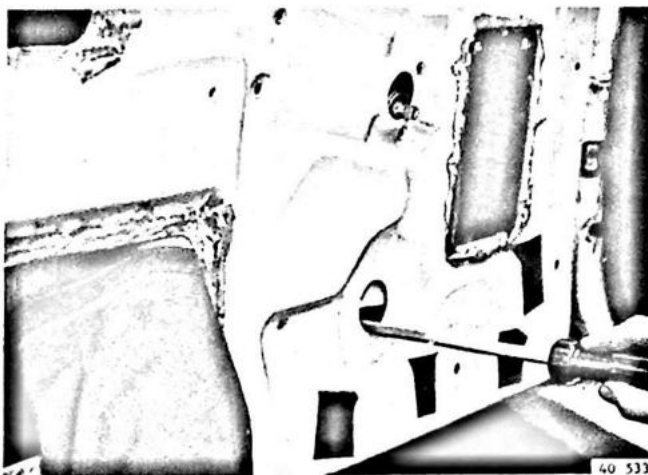

D18

Druk de onderzijde van de raamgeleiding terug.
Druk het raammechanisme terug en schuif het naar voren uit de geleiderail.

D19

Neem het raammechanisme door het achterste gat uit het portier.

D20

Bevestigen

Bevestigen is in omgekeerde volgorde van verwijderen. Controleer de werking.

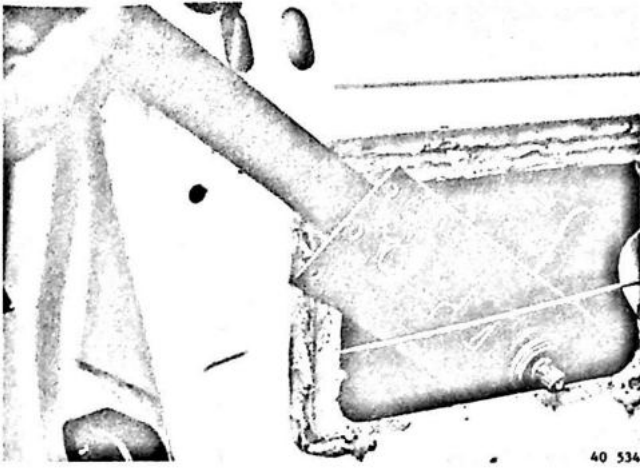

Achterportier, onderdelen vernieuwen

- Portierpanelen verwijderen (zie pagina 44, handeling K1 t/m K4).
- Afdekplaten of folie waar nodig verwijderen

Handgreep buitenzijde

D21

Verwijderen

Druk de onderste steun bij de tuimelaar omlaag (1) (alleen voor rechter portier).
Druk de bedieningsstang los uit de geleidesteunen (2).
Verwijder de borgclip (3).

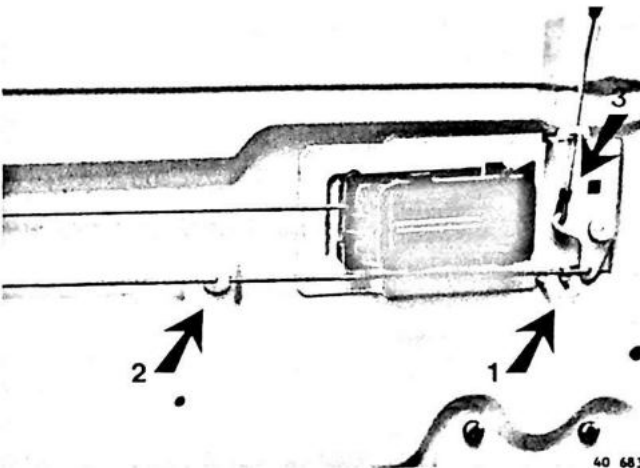

D22

Verwijder de bout van de buitenhandgreep (4).
Neem de handgreep in „open" stand voorzichtig uit het portier.
Verwijder de borgclip (5).

D23

Bevestigen

Behandel van tevoren alle bewegende delen met speciaal vet, O/N 1161002-9.
Controleer de werking.

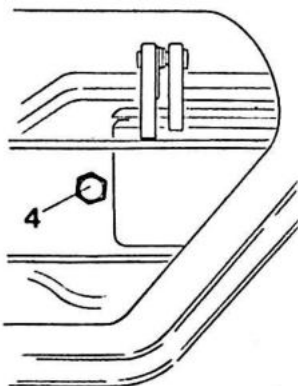

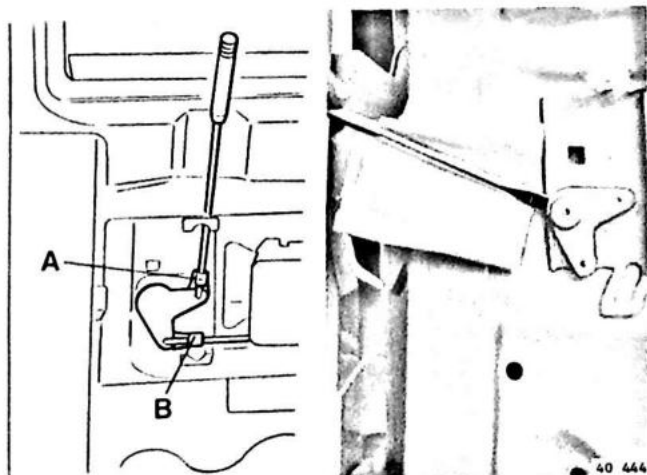
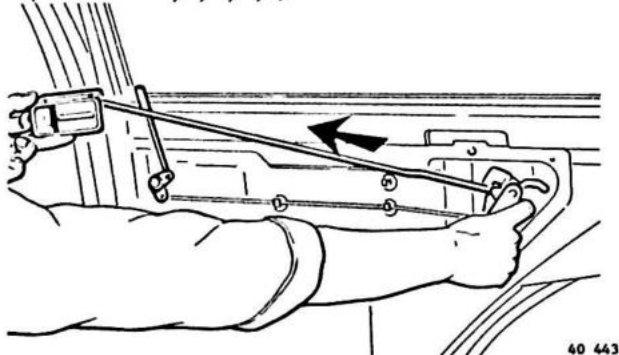
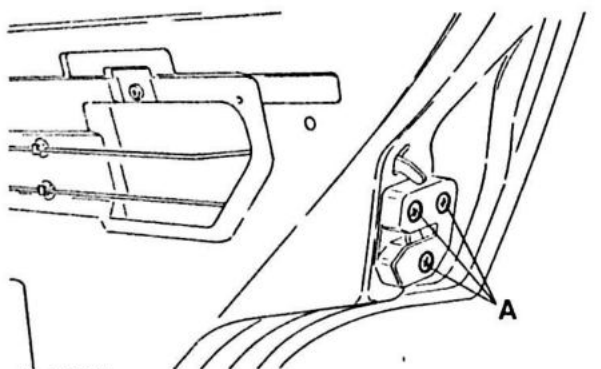
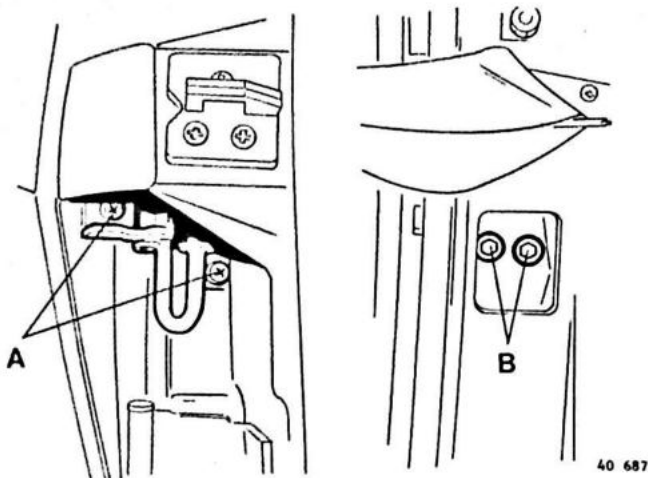

Portierbegrenzer

D24

Verwijderen

Verwijder de bouten aan de portierzijde (A).
Verwijder het B-stijlpaneel (zie pagina 47, handeling K12 en K13).
Verwijder de bouten (B).

Portierslot

D25

Verwijderen

Verwijder de bouten (A).
Neem de handgreep binnenzijde los.
Verwijder gelijktijdig handgreep binnenzijde, bedieningsstang en slotmechanisme.

D26

Bevestigen

Behandel van tevoren alle scharnierende delen met speciaal vet, O/N 1161002-9.

D27

Handgreep binnenzijde

Zie voorportier, pagina 44, handeling K1.

Vergrendelstang/tuimelaar

D28

Verwijderen

Verwijder de borgclips (A) en (B).
Verwijder de tuimelaar m.b.v. een schroevendraaier.

Raammechanisme

D29

Verwijderen

Verwijder de bouten.

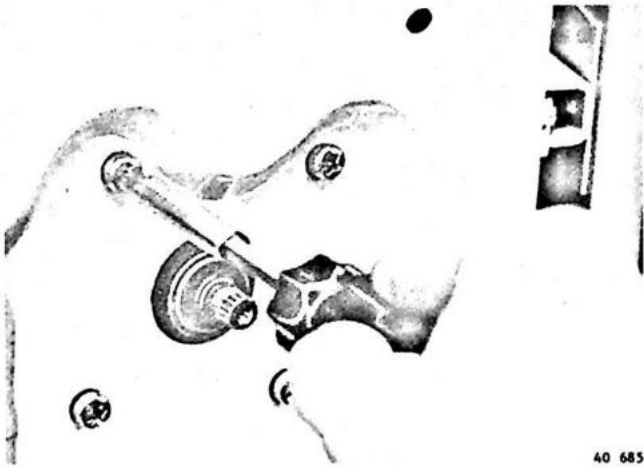

40 685

D30

Schuif het mechanisme uit de geleiderail.
Druk het raam omhoog.
Neem het mechanisme uit de onderste opening.

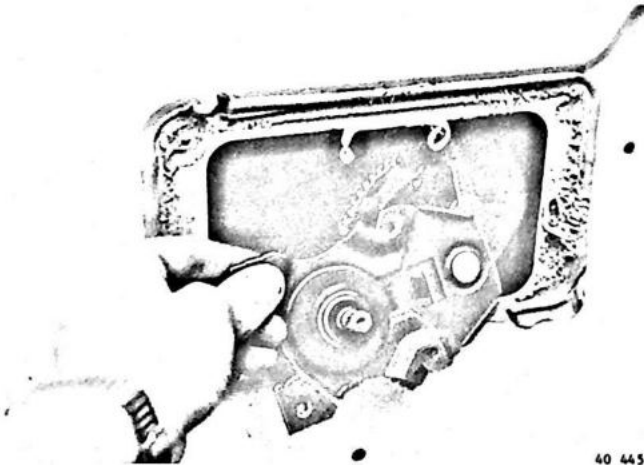

40 445

D31

Bevestigen

Druk het raam omhoog.
Schuif het mechanisme in de geleiderail.
Breng het mechanisme op zijn plaats en zet het met één bout handvast.
Plaats de raamslinger en draai deze rechtsonder totdat de gaten van mechanisme en portier samenvallen.
Zet alle bouten vast.
Controleer op werking.

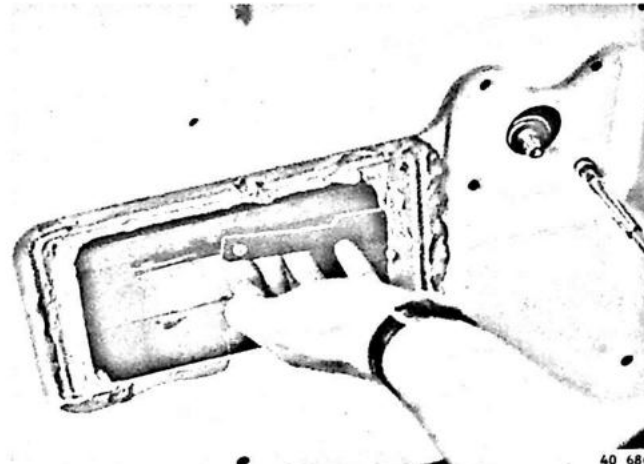

40 686

E. ACHTERKLEP

Achterklep verwijderen/bevestigen



Verwijderen

E1

Neem de hemelbekleding aan de achterzijde los.

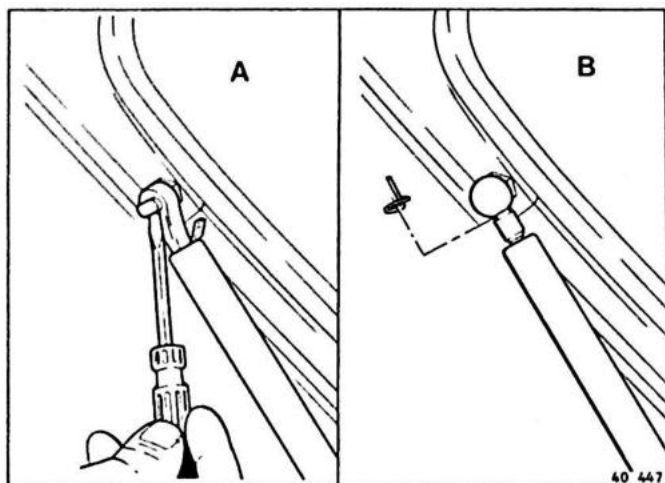

E2

Neem de elektrische bedrading los van de uitstellers (zodanig aansluitingen noteren).

Uitvoering A:

Trek de borgklemmen uit (niet verwijderen).

Trek de uitstellers los.

Uitvoering B:

Verwijder de borgveren.

Trek de uitstellers los.

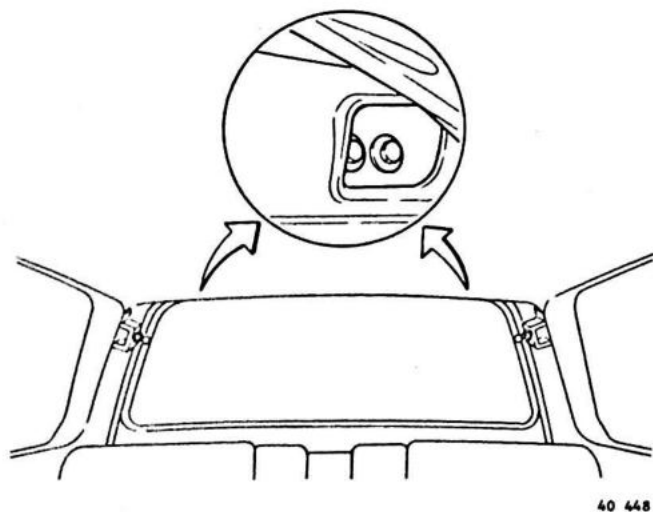

E3

Verwijder de bevestigingsbouten.
Verwijder de achterklep.

E4

Bevestigen

Aanbrengen is in omgekeerde volgorde van verwijderen.

Controleer de ligging.

Achterklep afstellen

E5

Hoogteligging achter

Opmerking: zorg ervoor dat de achterklep goed en zonder speling sluit.

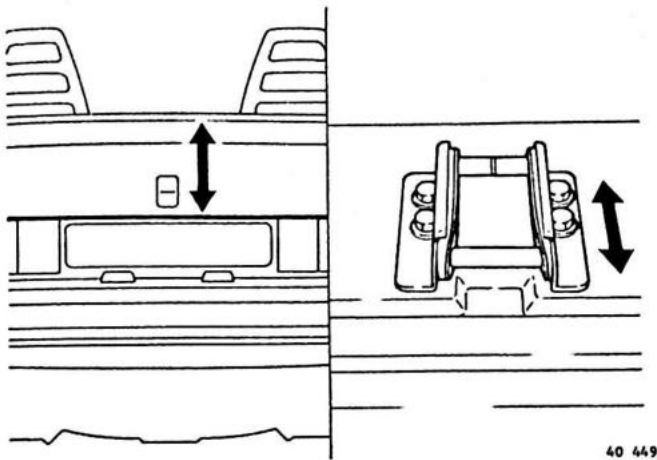

E6

Breedteligging

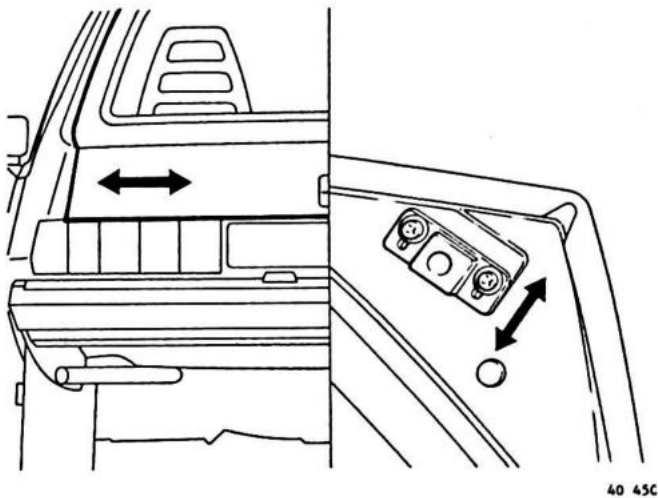

E7

Ligging bovenzijde

De ligging aan de bovenzijde kan zowel in de hoogte als in de breedte in beperkte mate worden gecorrigeerd door de scharnierbouten te lossen en de achterklep te richten t.o.v. de carrosserie.

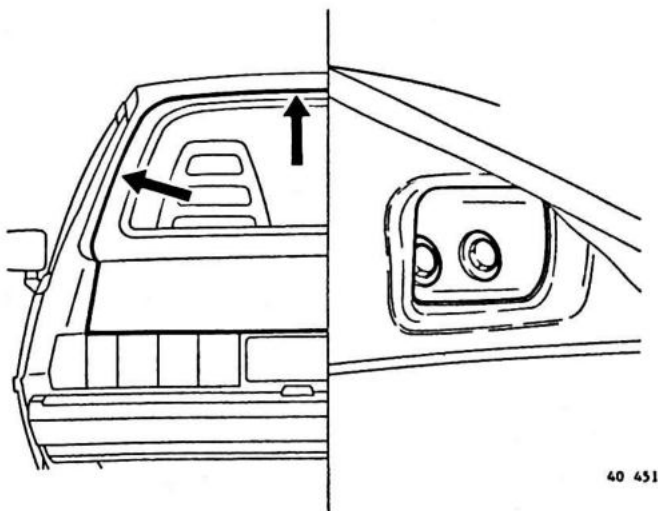

Achterklep, onderdelen vernieuwen

Slot, handgreep Cilinderslot

E8

Slot en handgreep verwijderen

Verwijder de afdekplaat.
Druk de bedieningsstang los.
Verwijder de bouten.
Verwijder het slot.

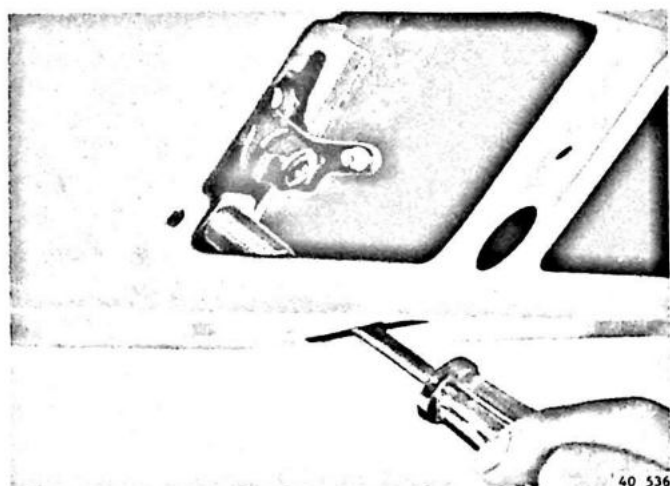
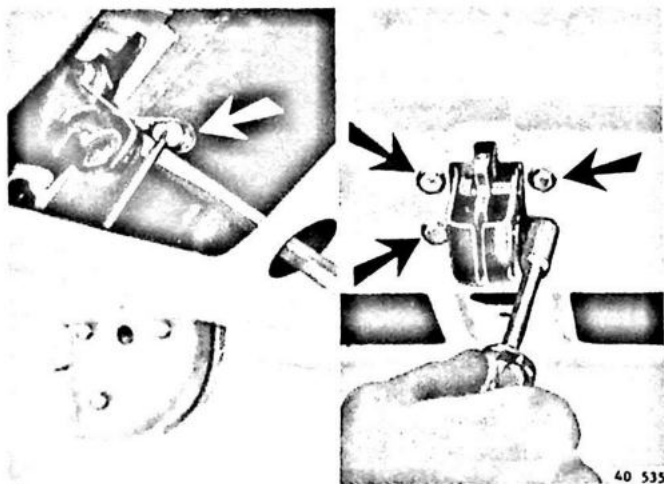

Verwijder de moer.
Verwijder de handgreep.

E9

Cilinderslot vernieuwen

Verwijder de borgstift m.b.v. een tang.
Verwijder het cilinderslot.
Steek de sleutel in het nieuwe cilinderslot zodat de klavieren goed op hun plaats komen.
Plaats het slot.
Plaats de borgstift.
Controleer de werking.

E11

Slot en handgreep bevestigen.

Behandel van tevoren alle bewegende delen met speciaal vet, O/N 1161002-9.
Controleer de werking.

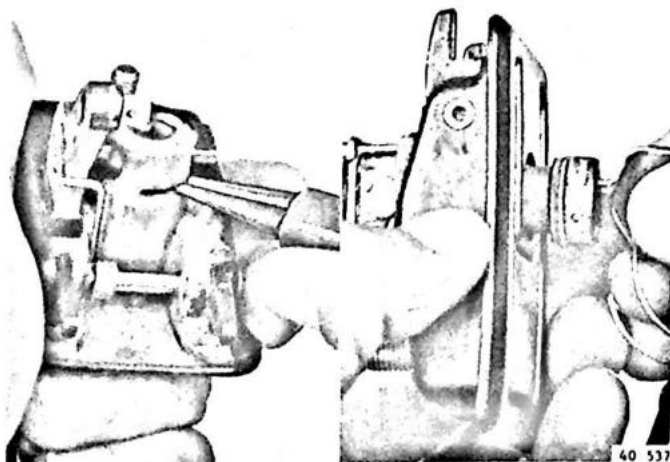

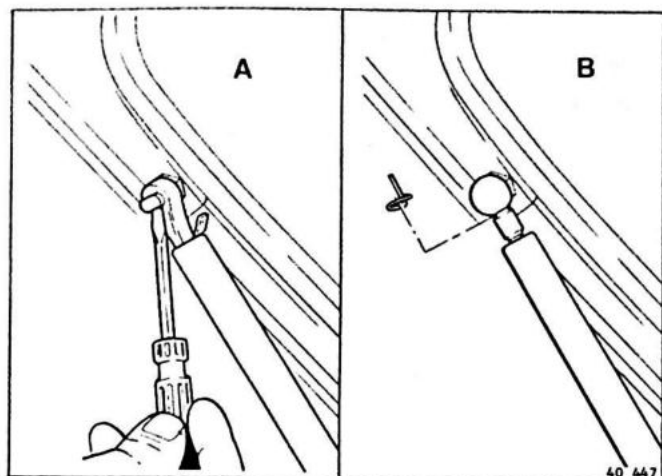

Uitsteller

E12

Verwijderen

Neem de elektrische bedrading los (zodanig aansluitingen noteren).

Uitvoering A:

Trek de borgklemmen uit (niet verwijderen).
Trek de uitsteller los.

Uitvoering B:

Verwijder de borgveren.
Trek de uitsteller los.

Achterklep, uitsteller veranderen

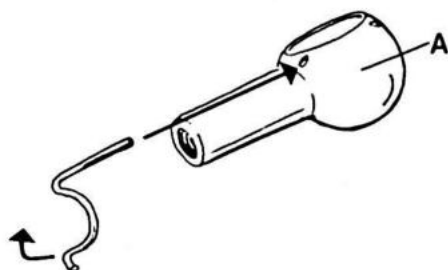

40 538

Vanaf chassisno. 504860 zijn de uitstellers van de achterklep voorzien van metalen scharnierkogelkommen (A) en een gewijzigde bedrading voor de achterrautverwarming.

De nieuwe uitvoering kan op eerdere typen auto's gemonteerd worden, mits de gewijzigde bedrading (massa via scharnierkogels) ook gemonteerd wordt.

Uitsteller, veranderen

E13

Neem de stekker (2 x) los van de uitsteller.
(Linker uitsteller: neem zodanig de stekker van de schakelaar van de kofferverlichting los.)

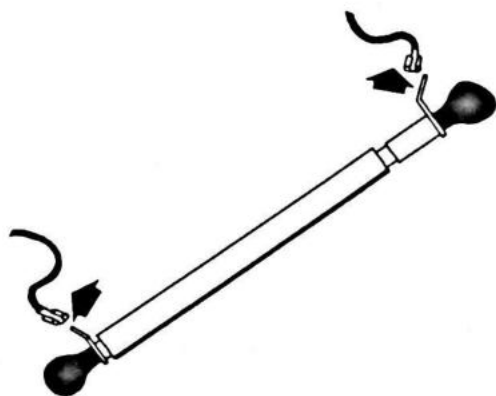

40 539

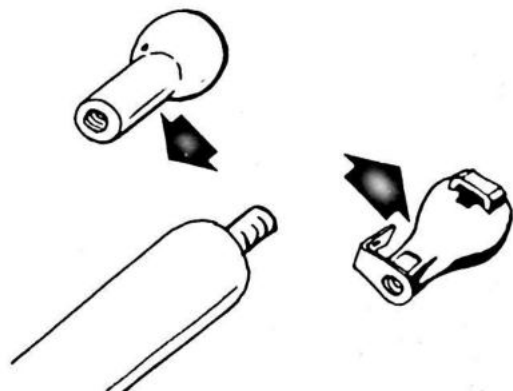

40 540

E14

Trek de uitsteller los van de scharnierkogels.
Verwijder de oude kogelkommen en contacten.
Monteer nieuwe kogelkommen.

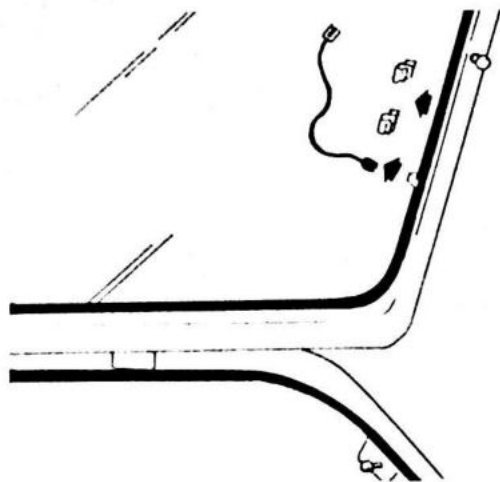

40 541

E15

Trek de steker uit de aansluiting van het verwarmings-
element.
Neem de kabelklemmen uit het ruitrubber.

E16

Druk de uitsteller op de scharnierkogels.
Monteer de borgklemmen in de kogelkommen.
(Linker uitsteller: zonodig de kabel van schakelaar
voor kofferverlichting aansluiten. Let op de juiste
stand van de schakelaar, d.w.z. met het contact naar
beneden gericht.)

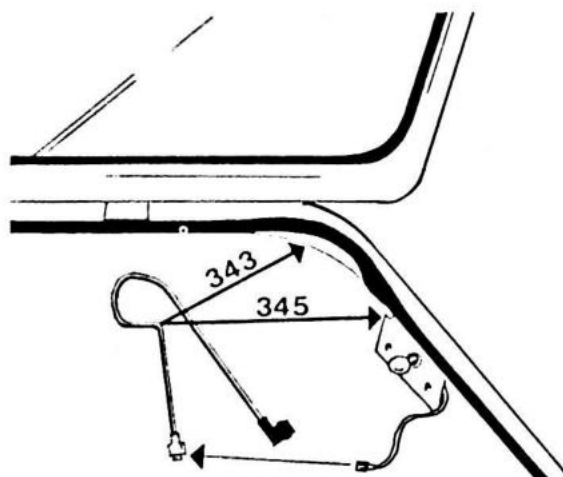

40 542

E17

343:

Neem het afdichtrubber van de achterklep gedeeltelijk
los boven het C-stijlpaneel.
Nieuwe kabel aan de bestaande aansluiten en deze
tezamen achter het paneel langs voeren totdat de
bocht van 90° bij de bovenste hoek van de achterklep-
opening ligt.
Breng het afdichtrubber weer op zijn plaats.

345:

Verwijder het afneembare kapje van het C-stijlpaneel
en controleer de bestaande kabel op beschadigingen.
Nieuwe kabel aan de bestaande aansluiten en deze
tezamen achter het paneel langs voeren totdat de
bocht van 90° boven de plaats van het kapje ligt.
Monteer het C-stijlpaneelkapje.

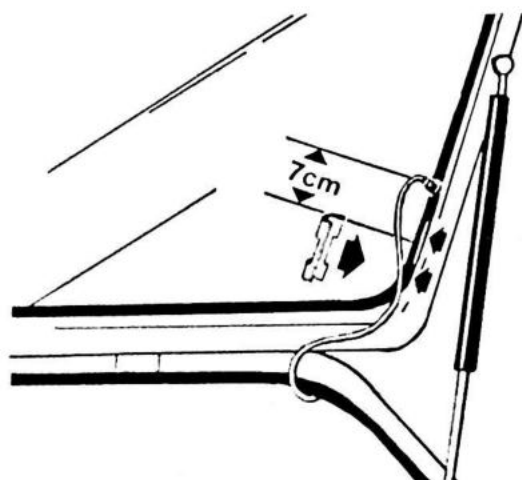

40 543

E18

Breng de nieuwe kabel als volgt op de achterklep aan:

- Sluit de kabel aan op de achterrautverwarming.
- Plaats de dubbele klem op 7 cm van de steker.
Steek twee schroevendraaiers tussen het ruitrubber
en de ruit en duw het rubber terug.
Druk de klem stevig op zijn plaats over de flens-
naad.
- Breng de kabel in de klem en duw het ruitrubber
terug.
- Controleer de ligging van de kabels met gesloten
achterklep.

F. SCHUIFDAK

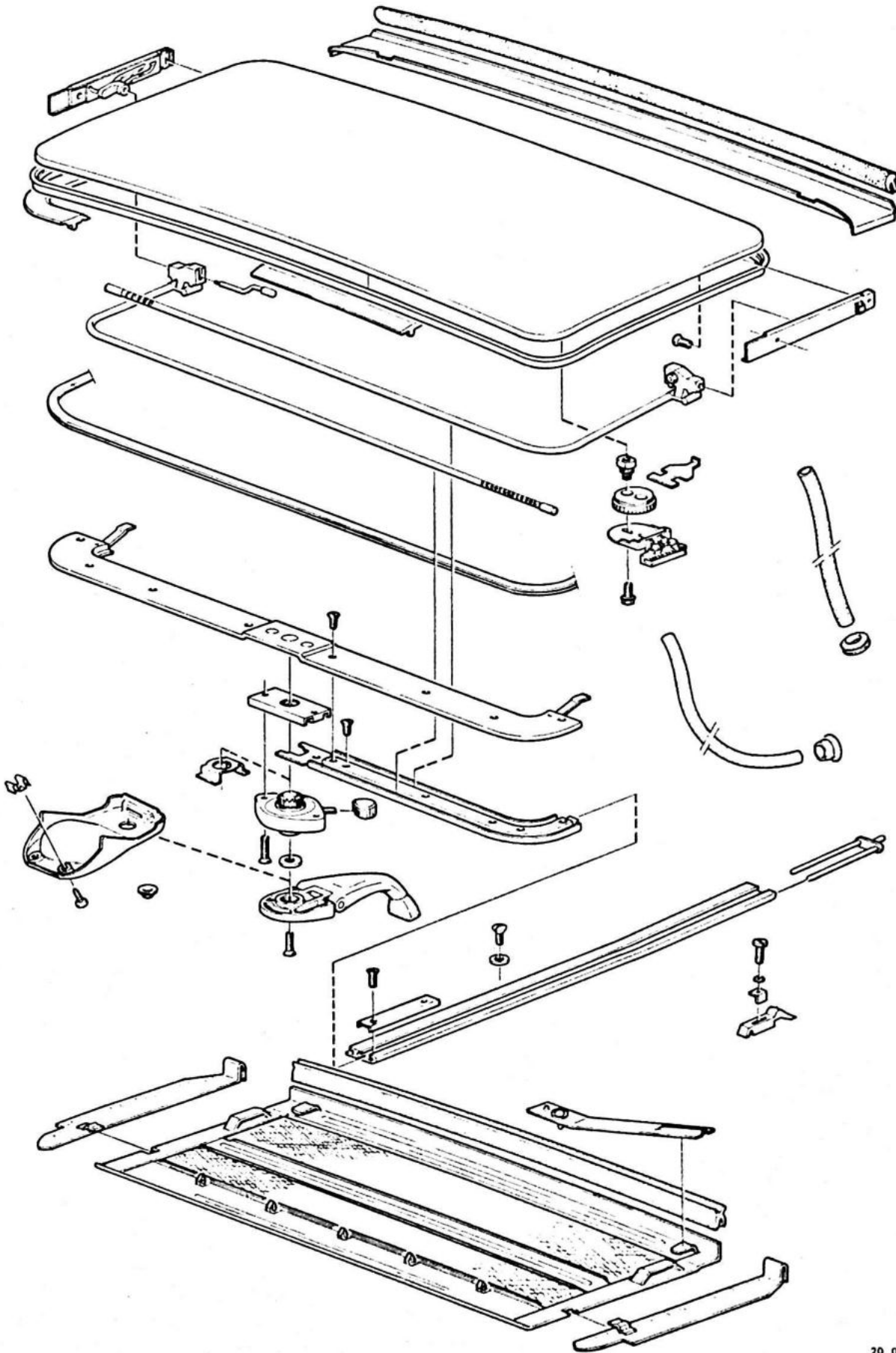

Schuifdak verwijderen/aanbrengen

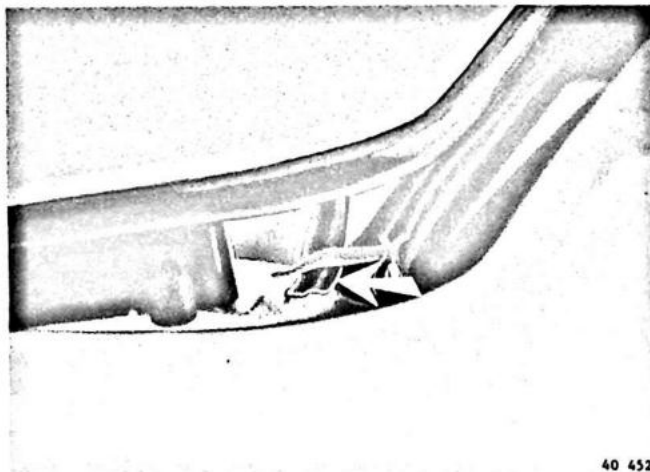

40 452

Verwijderen

F1

Zet het schuifdak in de ventilatiestand.
Draai aan beide zijden de bladveer uit de beugel.

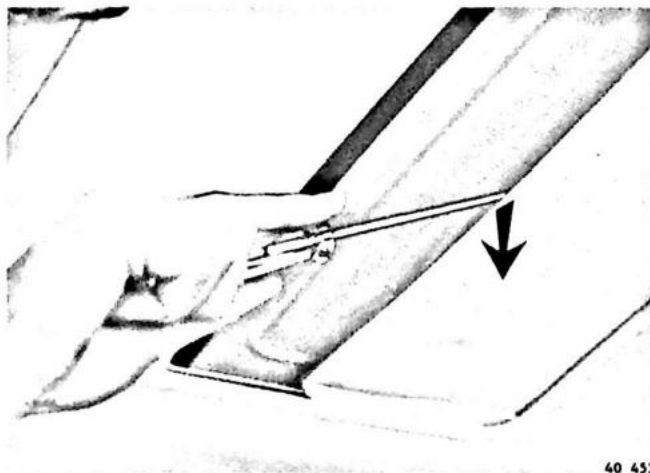

40 453

F2

Zet het schuifdak half open.
Maak de bekleding aan de voorzijde los.
Schuif de bekleding naar achteren.

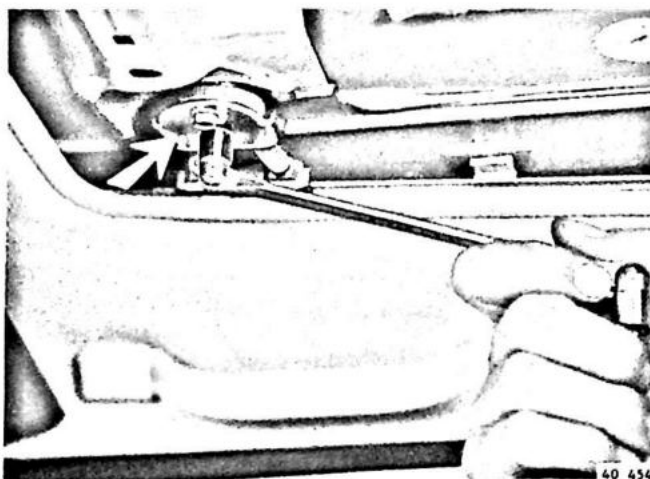

40 454

F3

Sluit het schuifdak en verwijder aan beide zijden de
bouten aan de voorzijde.

F4

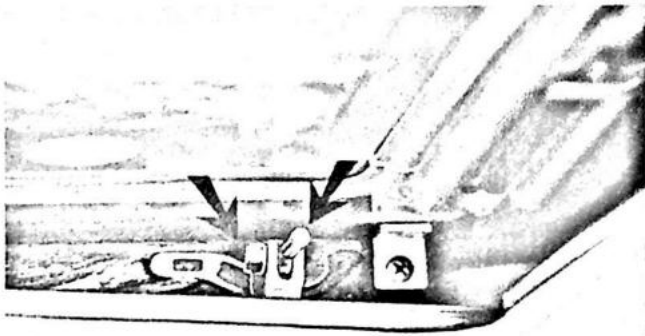

40 455

Los de borgmoeren aan de meenemers.
Verwijder de bevestigingspennen.
Neem het schuifdak uit.

Aanbrengen

F5

Opmerking: de afdichtprofielen moeten zijn geplaatst
zoals hiernaast afgebeeld.

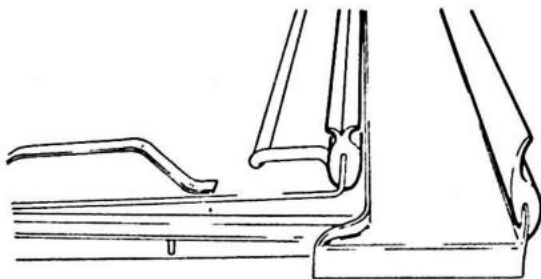

40 472

F6

Plaats het schuifdak en zet aan beide zijden de
bouten vast.
Maat B moet 12 mm zijn.

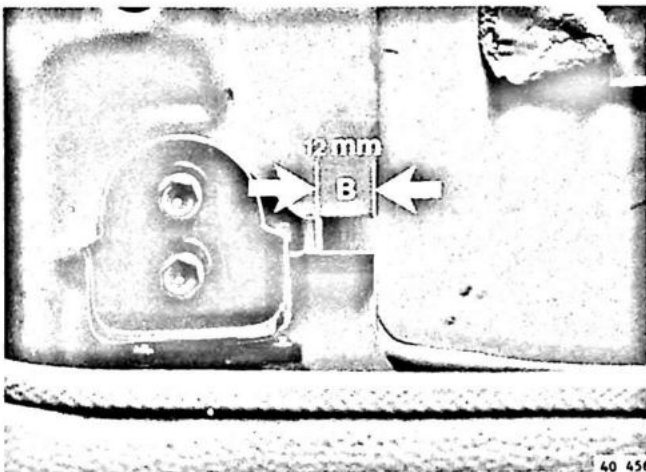

40 456

F7

Breng de bevestigingspennen door de meenemer in
de onderste groef.
Zet de borgmoeren vast.
Aanhaalmoment: **max. 2 Nm** (0,2 kgm).
Opmerking: plaats het geplastificeerde deel van de
pennen zo hoog mogelijk.

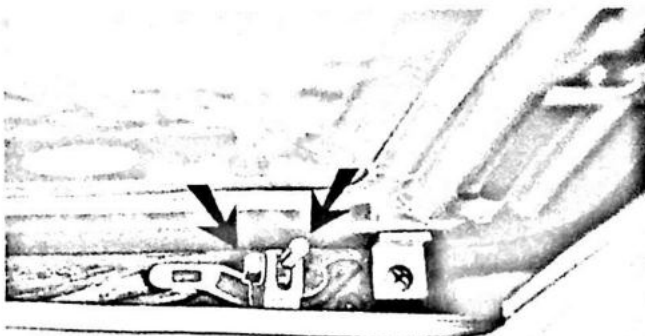

40 455

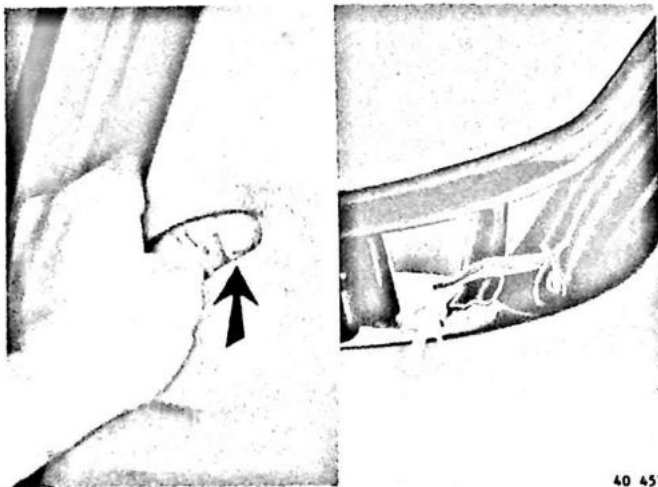

40 457

Controleer het schuifdak op werking.
Breng de schuifdakbekleding aan.

F8

Schuifdak, onderdelen vernieuwen

— Schuifdak verwijderen (zie pagina 24, handeling F1 t/m F4).

Geleidesteunen, draaimechanisme, kabelgeleiders, kabels, geleiderails

Verwijderen

F9

Geleidesteun

Trek de geleidesteun uit de geleiderail.

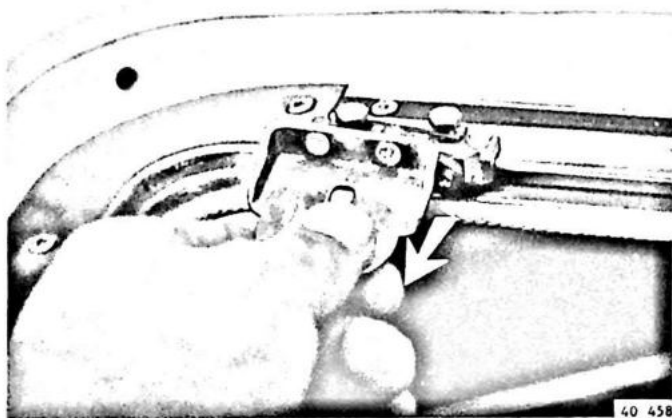

40 458

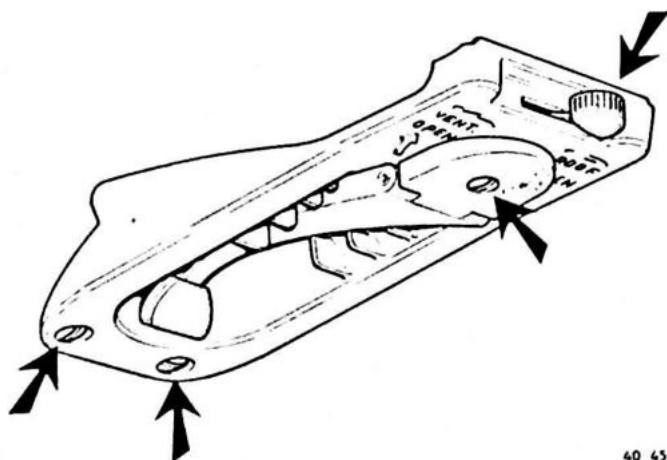

40 459

Draaimechanisme

Verwijder de slinger, de knop van de keuzehendel en de afdekkap.

F10

F11

Verwijder het draaimechanisme.

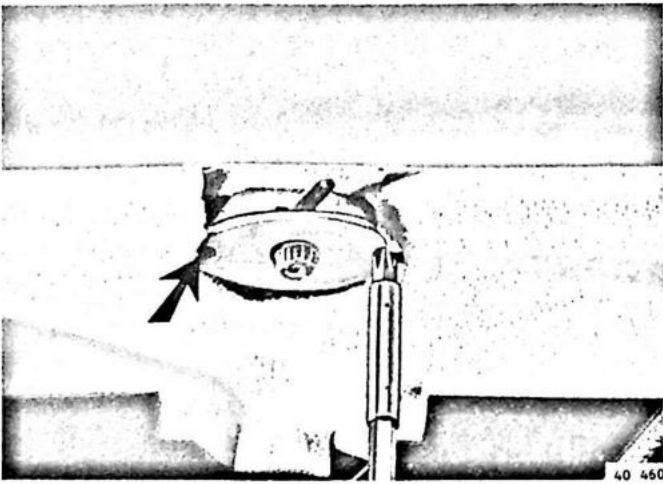

F12

Kabelgeleiders en kabels

Verwijder de beschermplaat en de aanslagstrippen.

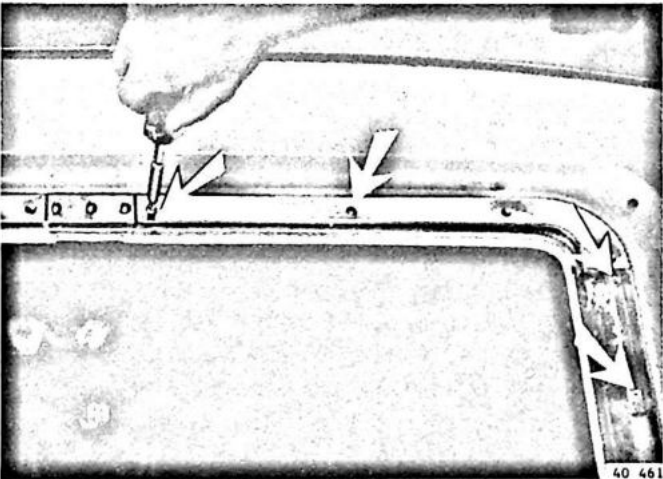

F13

Verwijder het steunblok.

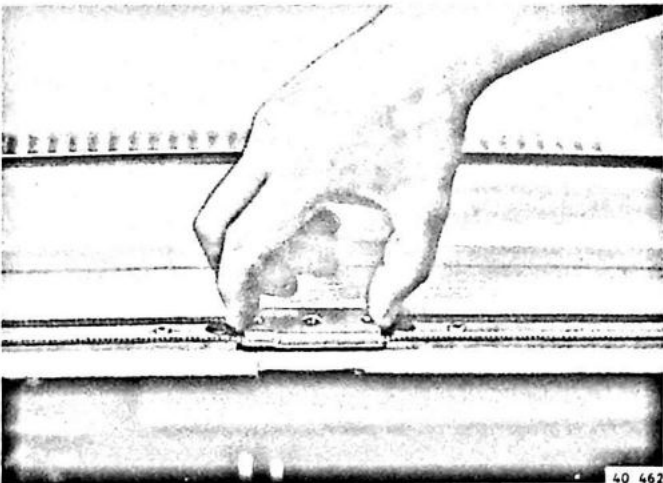

F14

Verwijder de schroeven.
Trek de kabels uit de kabelgeleiders.
Verwijder de kabelgeleiders (twee helften).

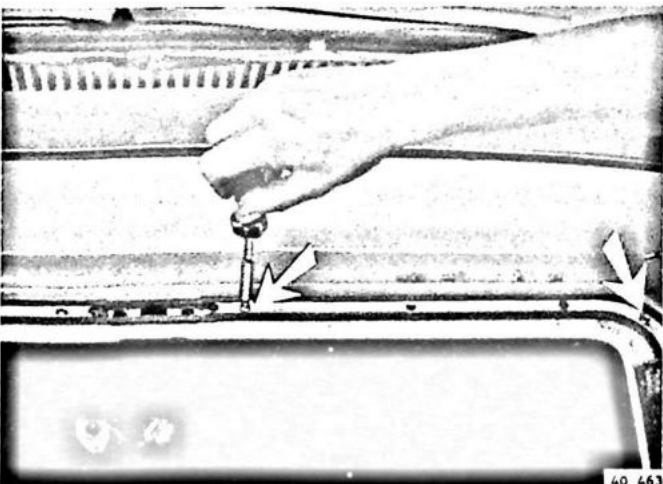

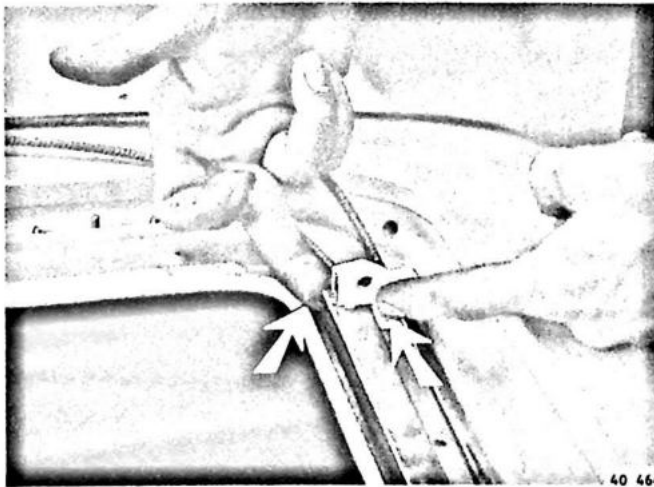

F15

Trek de kabels tezamen met de meenemers uit de geleiderails.

Opmerking: de voorzijde van de meenemers moet iets worden opgetild.

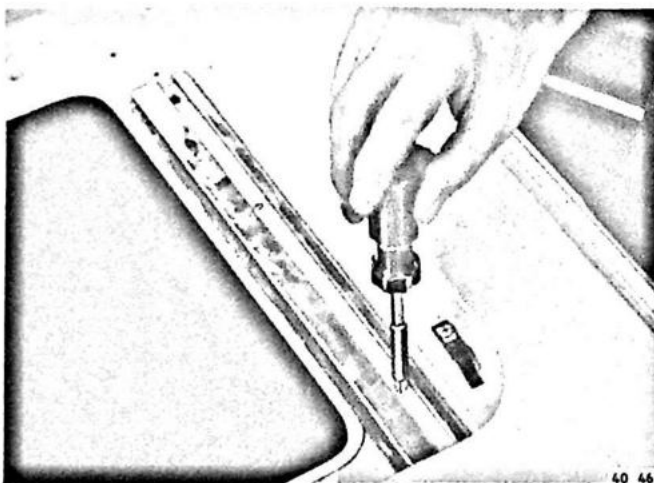

F16

Geleiderails

Verwijder de schroeven.

Neem de geleiderails tezamen met de schuifdakbekleding uit de schuifdakopening.



Aanbrengen

F17

Geleiderails

Zet de montagepennen over of vernieuw ze.

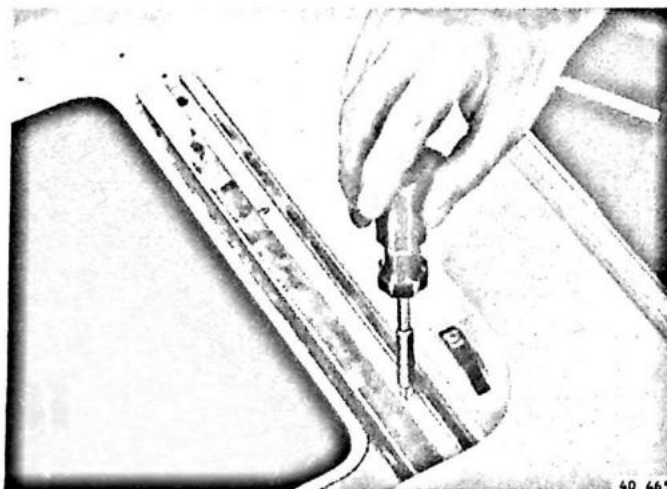

F18

Plaats de geleiderails tezamen met de schuifdakbekleding.

Plaats de afstandsring onder de geleiderail.

Zet de achterste schroef (platte kop) losvast.

Opmerking: zorg ervoor dat de montagepennen goed op hun plaats komen.

F19

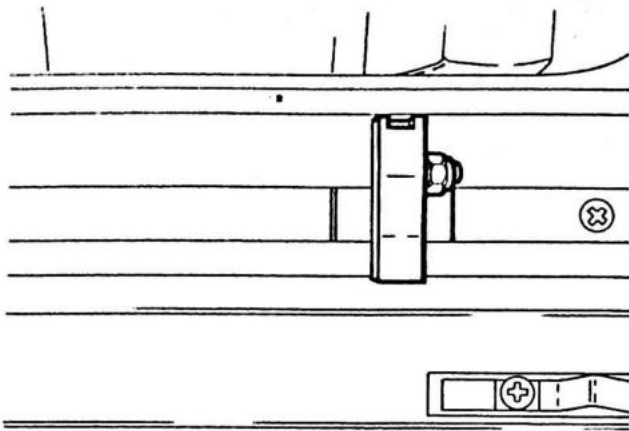

40 467

Kabelgeleiders en kabels

Plaats de meenemers met kabels in de geleiderails.
De hoge zijde van de meenemers moet naar het midden van de auto zijn gericht.

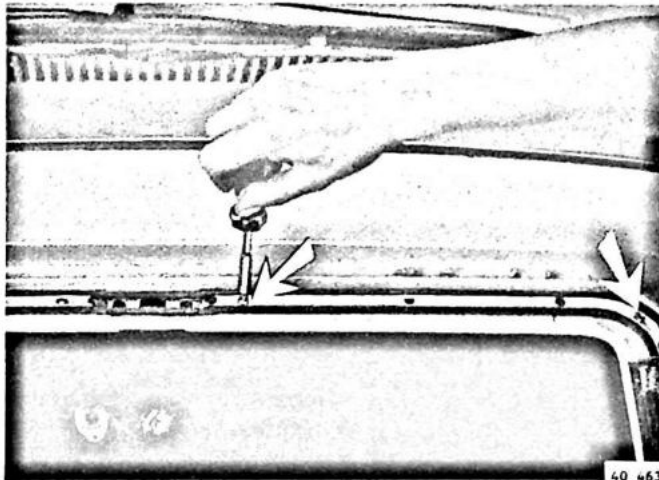

F20

Zet de kabelgeleiders vast.
Plaats de kabels in de geleiders.

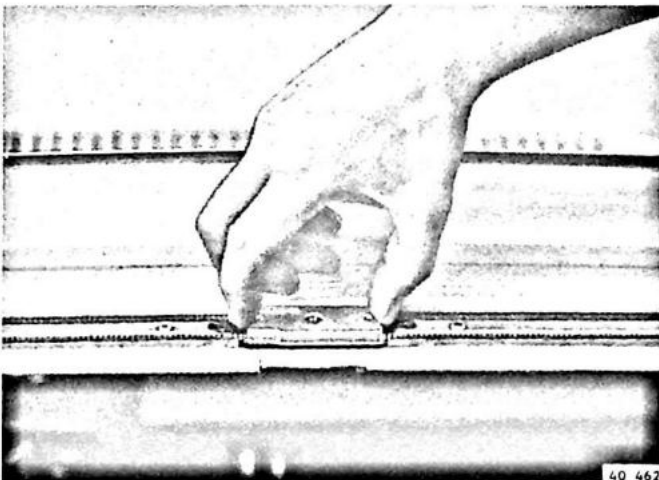

F21

Plaats het steunblok.
Zet de beschermplaat en de aanslagstrippen vast.
Opmerking: zorg ervoor dat de klemveren aan de beschermplaat in de geleiderails vallen.

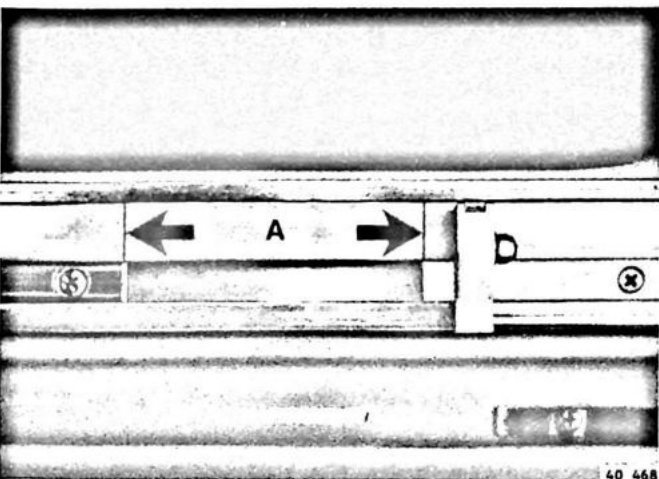

F22

Plaats de meenemers zodanig, dat maat A 85 mm is.

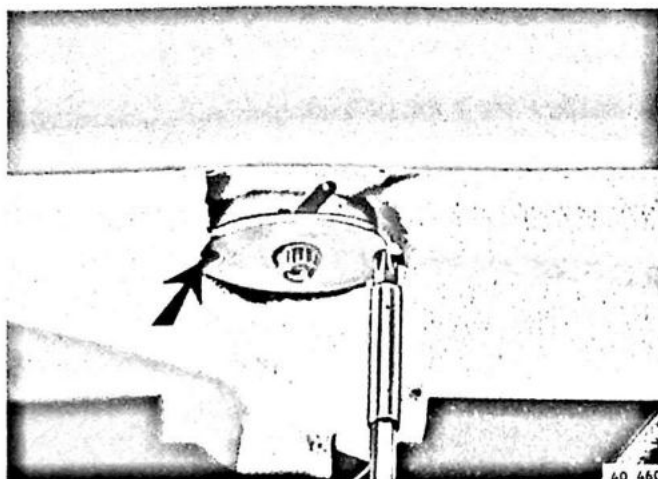

F23

Draaimechanisme

Plaats de keuzehendel naar rechts (dak open stand) en draai het mechanisme rechtsom tot aan de aanslag. Plaats het draaimechanisme en zet de schroeven vast.

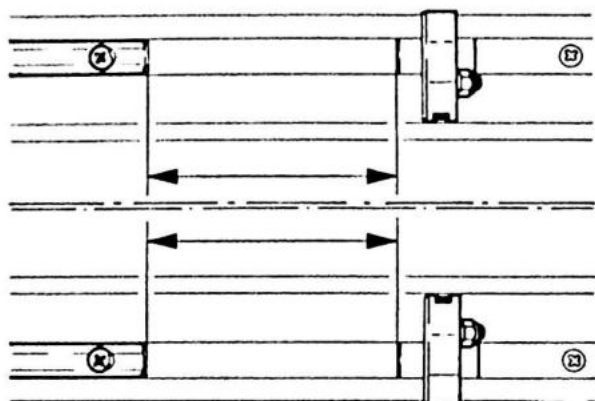

F24

Draai d.m.v. de slinger het mechanisme enige slagen linksom en daarna weer rechtsom tot aan de aanslag. Hierna mag het verschil tussen links en rechts niet meer bedragen dan 1,5 mm. Zonodig draaimechanisme lossen en de afstelling corrigeren.

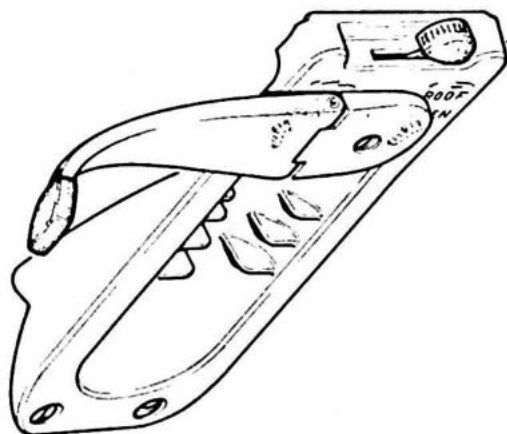

F25

Opmerking: de slinger moet naar links gericht worden vastgezet bij geheel gesloten schuifdak.

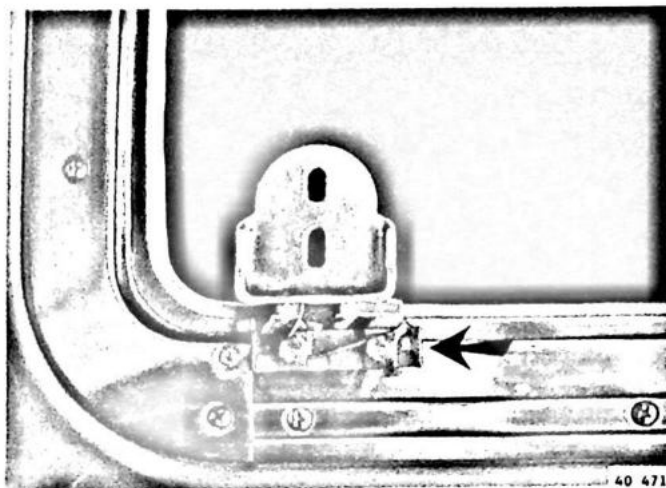

F26

Geleidesteun

Plaats de geleidesteunen in de geleiderails achter de klemveren. Schuif nu de geleidesteunen naar voren over de klemveren heen. Opmerking: de korte nok moet naar voren zijn gericht.

Schuifdak afstellen

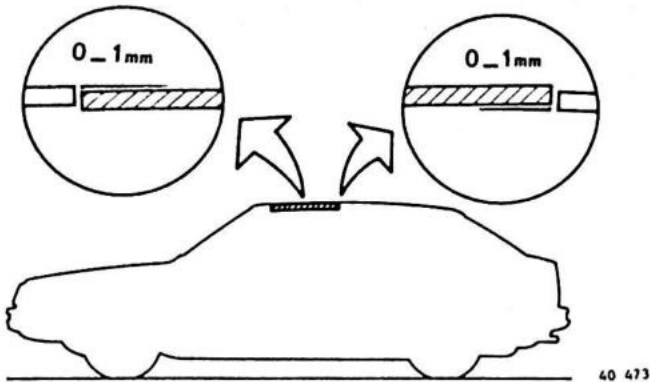

— Schuifdakbekleding losnemen, zie pagina 24, handeling F2.

De hoogte van de voorzijde ten opzichte van de dakrand moet zijn: 0 tot 1 mm eronder.
De hoogte van de achterzijde ten opzichte van de dakrand moet zijn: 0 tot 1 mm erboven.

F27

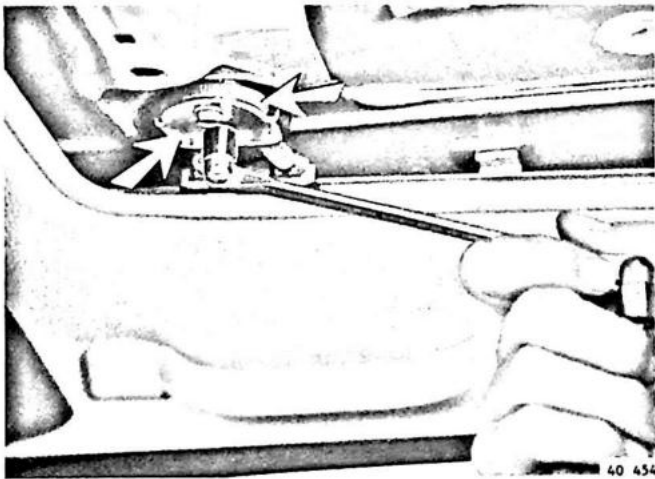

Hoogteligging voorzijde

Los de bouten.
Verdraai de stelringen.

F28

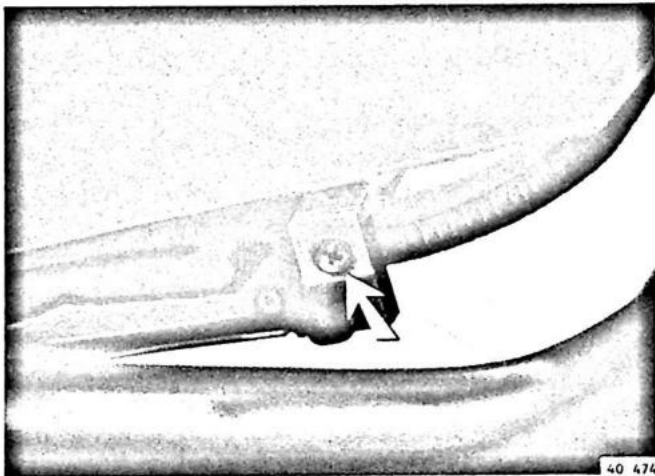

Hoogteligging achterzijde

Los de schroeven.
Verschuif het geleideprofiel over het getande plaatje.

F29

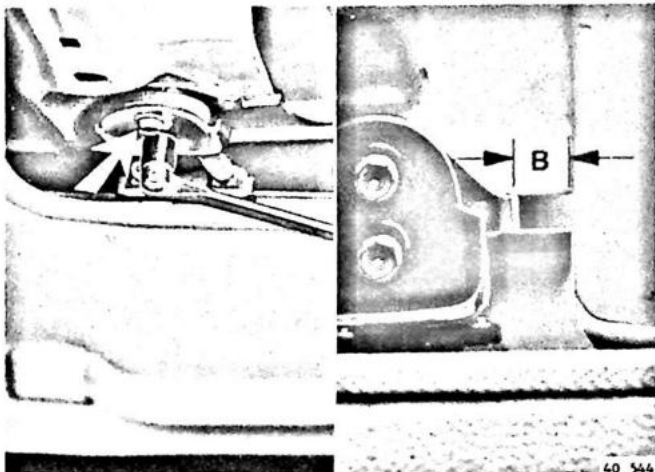

Ligging lengterichting

Los de bouten.
Corrigeer maat B.

Groep 84 Uitwendige sierdelen, ruiten en afdichtrubbers

Inhoud

EMBLEMEN	Pagina	Handeling
Verwijderen/bevestigen, 1976-1979.....	33	G1-G2
1980—.....	33	G3-G4
 LIJSTEN		
Verwijderen/aanbrengen		
— sierlijst voorruit/achterruit.....	34	H1-H3
— stootlijst zijkant.....	34	H4-H5
— lijst H-loper.....	35	H6-H7
— sierlijst portierraam.....	35	H8-H9
— afstrijkprofiel portierraam.....	36	H10-H12
— afstrijkprofiel driehoeksraam.....	36	H13
— lijst dakgoot/lijt A-stijl.....	37	H14-H15
— sierlijst uitstelbare zijruit.....	37	H16-H17
— sierlijst vaste zijruit.....	37	H18-H19
— lijst achterklep (GLS en DLS).....	38	H20-H21
 RUITEN		
Voorruit/achterruit verwijderen/aanbrengen.....	38	J1-J5
Spiegelvoet op nieuwe voorruit bevestigen.....	40	J6
Portierramen verwijderen/aanbrengen.....	40	J7-J14
Vaste zijruit verwijderen/aanbrengen.....	41	J15-J16
Uitstelbare zijruit verwijderen/aanbrengen.....	41	J17-J18
Uitstelbare zijruit, delen vernieuwen.....	42	J19-J21
 Buitenspiegel, glas vernieuwen.....	42	J22

G. EMBLEMEN

Emblemen, verwijderen/bevestigen

Met ingang van modeljaar 1980 zijn de emblemen op achterklep en voorspatscherm gelijk. De montagegaten op de servicedelen zijn hierdoor vervallen en vervangen door positioneringsgaten.

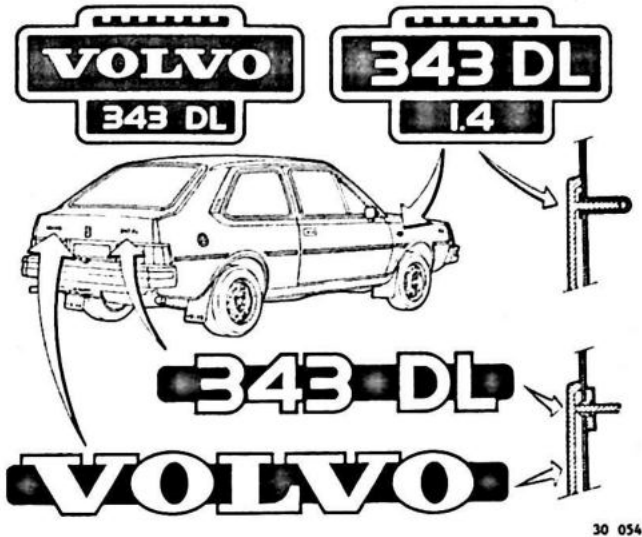

Emblemen 1976 - 1979

G1

Verwijderen

Wrik de emblemen met behulp van een schroevendraaier voorzichtig los.

Opmerking: de klemmen van de achterklepemblemen moeten worden opgevangen en kunnen eventueel opnieuw worden gebruikt.

G2

Bevestigen

Opmerking: breng aan de achterzijde van de emblemen wat carrosseriekit aan om eventueel gerammel te verhinderen.

Voorspatscherm:

Plaats nieuwe pluggen.

Druk het embleem vast in de pluggen.

Achterklep:

Druk de klemmen goed aan met behulp van bijvoorbeeld een pijpsleutel.

Emblemen 1980—

G3

Verwijderen

Verwijder de emblemen met behulp van een schroevendraaier (verwarm het embleem zonedig met warme lucht).

G4

Bevestigen

Reinig de ondergrond.

Verwijder het bescherm papier en druk de emblemen stevig aan.

De positioneringsgaten zorgen voor een juiste plaatsing van de emblemen.



40 475

H. LIJSTEN

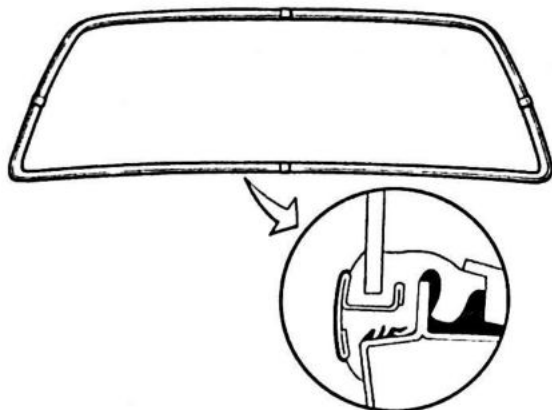

40 476

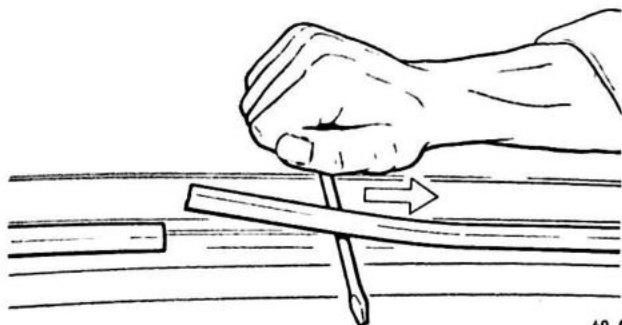

40 477

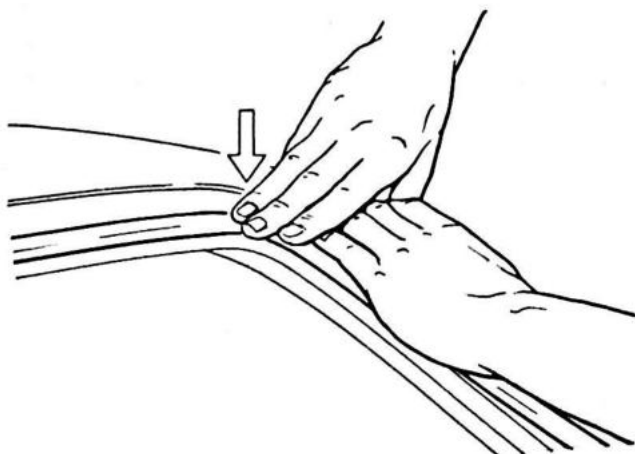

40 478

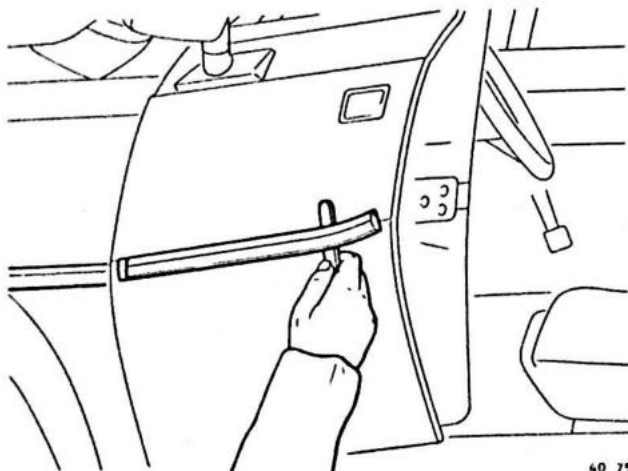

40 754

Sierlijst voorruit/achterraut

H1

Chassisno. —638598 (metaal)

Verwijderen en aanbrengen kan alleen gebeuren bij een uit de auto verwijderde ruit.
Zie voorruit/achterraut verwijderen/aanbrengen.

Chassisno. 638599— (kunststof)

Verwijderen

Schuif de verbindingstukken opzij.
Verwijder de sierlijst m.b.v. een schroevendraaier.

H2

Aanbrengen

Smeer het ruitrubber in met een zeepoplossing.
Druk de sierlijst op zijn plaats (zonodig iets verbuigen).
Schuif de verbindingstukken op hun plaats.

H3

Stootlijst zijkant

H4

Verwijderen

Maak de stootlijstdelen m.b.v. bijvoorbeeld een spatel voorzichtig los (zonodig verwarmen met warme lucht).

H5

Aanbrengen

Reinig de ondergrond.
Verwijder het beschermpapier en druk de lijstdelen, juist onder de profilering in het plaatwerk, stevig aan.

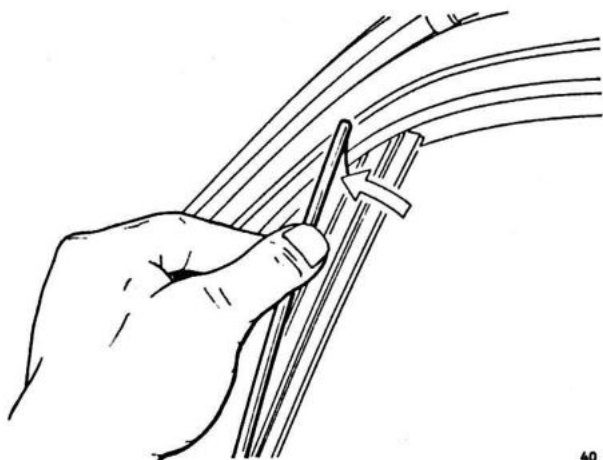

40 735

Lijst H-loper

H6

Verwijderen

Open het portierraam.
Maak de lijst aan portierraamzijde een stukje los met behulp van een kleine schroevendraaier.
Neem de lijst verder met de hand los.

H7

Aanbrengen

Haak eerst de lijst aan driehoeksraamzijde in de H-loper.
Druk hem daarna aan portierraamzijde vast.

Sierlijst portierraam (voor- en achterportier)

H8

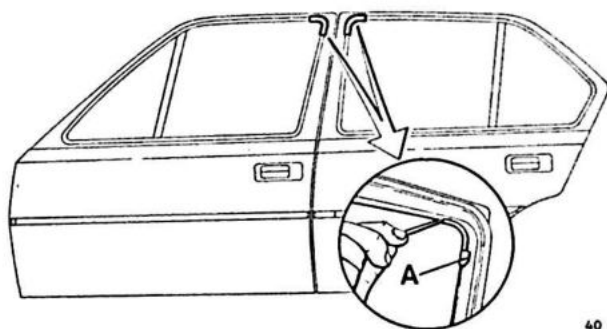

40 479

Verwijderen

Verwijder eerst:

- portierraam
- H-loper
- driehoeksraam
- afstrijklijst(en)
- ruitrubbers

Buig het verbindingstuk los aan tegenovergestelde zijde van de lip (A).
Schuif het verbindingstuk van de sierlijst.
Trek de sierlijst uit de raamopening.

H9

Aanbrengen

Plaats de sierlijst in de raamopening en sla hem met de handpalm vast.

- 1 Schuif de zijde van het verbindingstuk waaraan zich de lip (A) bevindt over de sierlijst.
- 2 Trek aan de andere zijde de sierlijst iets los uit de raamopening.

Klem nu het verbindingstuk vast en breng de sierlijst op zijn plaats.

Opmerking: zorg ervoor dat het afdichtrubber goed op zijn plaats zit.

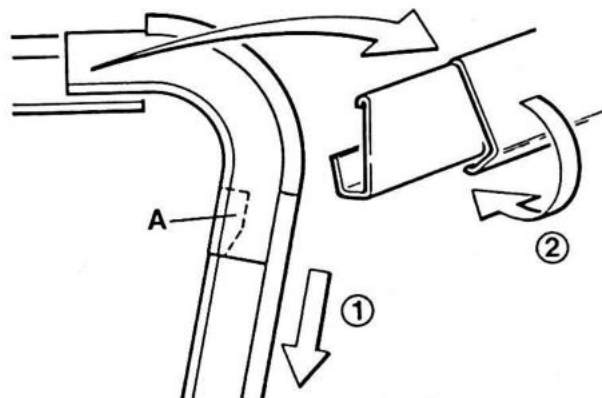

40 480

Breng de onderdelen in de volgende volgorde op hun plaats:

- afstrijklijst(en)
- driehoeksraam
- ruitrubbers
- portierraam
- H-loper

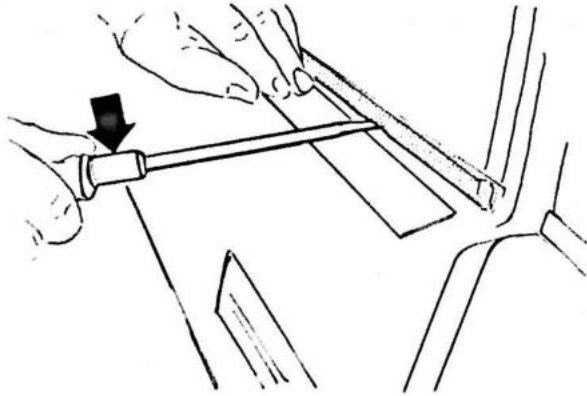

40 545

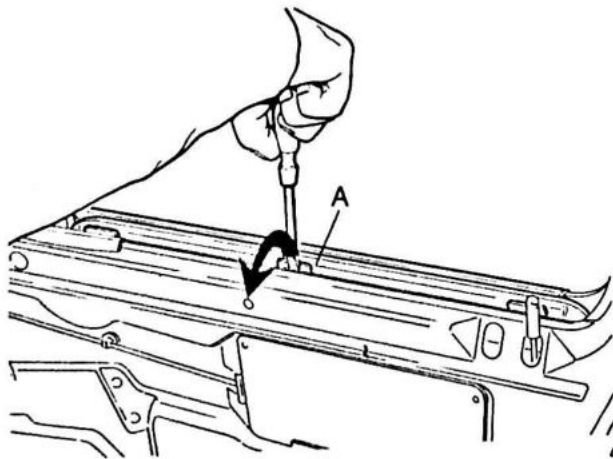

40 743

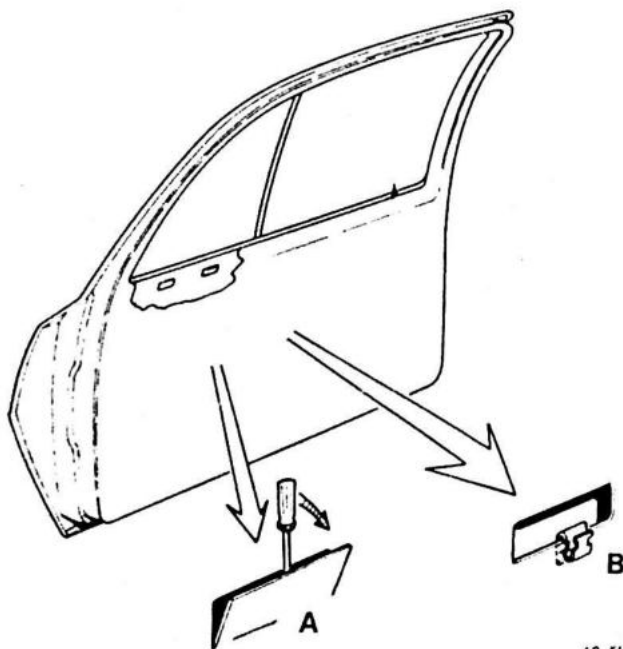

40 546

Afstrijkprofiel portierramen

Verwijderen

H10

Voorportier

Verwijder het afstrijkprofiel m.b.v. een schroevendraaier.

Leg een houten spatel onder de schroevendraaier om beschadiging van de lak te voorkomen.

H11

Achterportier

Verwijder het portierraam.

Trek het afstrijkprofiel los uit de bevestigingslippen.

Bevestigen

H12

Plaats het afstrijkprofiel in de bevestigingslippen. Buig de lippen terug zodat het profiel vastzit.

Opmerking: bij het voorportier moet het terugbuigen van de lippen zodanig gebeuren, dat het portierraam niet teveel onder druk komt te staan (A).

Afstrijkprofiel driehoeksraam (343 oud model) monteren in nieuw portier

H13

Portieren als serviceonderdeel worden zowel in uitvoering A (met twee lippen) als in uitvoering B (met twee gaten) geleverd.

De bevestigingsmethode voor het korte afstrijkprofiel is als volgt:

Uitvoering A:

- buig de lippen naar buiten
- plaats het profiel
- buig de lippen terug zodat het profiel vastzit.

Uitvoering B:

- plaats twee clips, O/N 3287014-9, in de gaten
- zet het profiel in de clips vast.

Lijst dakgoot/lijst A-stijl

H14

Verwijderen

Maak het uiteinde van de lijst voorzichtig los met behulp van een schroevendraaier en een houten blokje. Neem de lijst verder met de hand los.

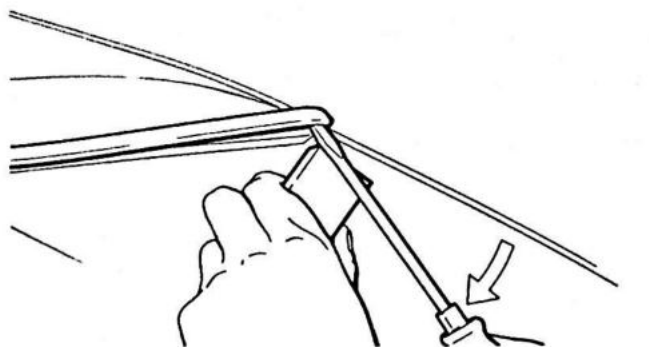

40 481

H15

Aanbrengen

Breng de lijst in lengterichting op zijn plaats. Haak de lijst over de bovenzijde van de goot en sla hem daarna met de hand vast. Zorg ervoor dat het achterste lijstdeel in het verbindingstuk van het voorste lijstdeel komt te zitten.

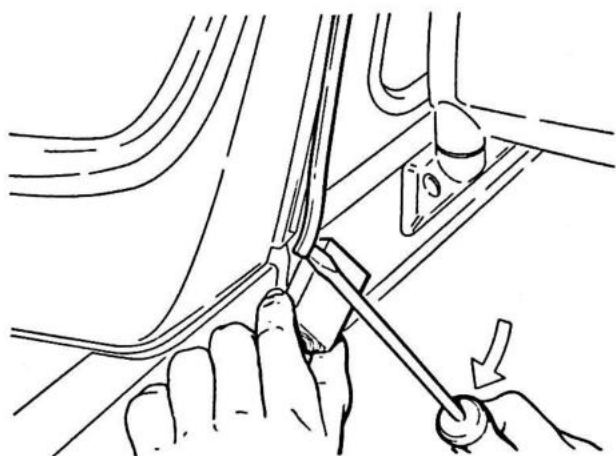

40 482

Sierlijst uitstelbare zijruit

H16

Verwijderen

Verwijder de sierlijstdelen voorzichtig met behulp van een schroevendraaier of spatel (zodanig verwarmen met warme lucht).

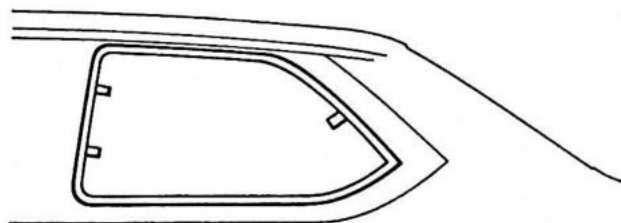

40 483

H17

Aanbrengen

Reinig de ruit. Verwijder het bescherm papier en druk de sierlijstdelen stevig op hun plaats.

Sierlijst vaste zijruit

H18

Verwijderen en aanbrengen kan alleen gebeuren bij een uit de auto verwijderde ruit.

Zie vaste zijruit, verwijderen/aanbrengen, pagina 41, handeling J16 en J17.

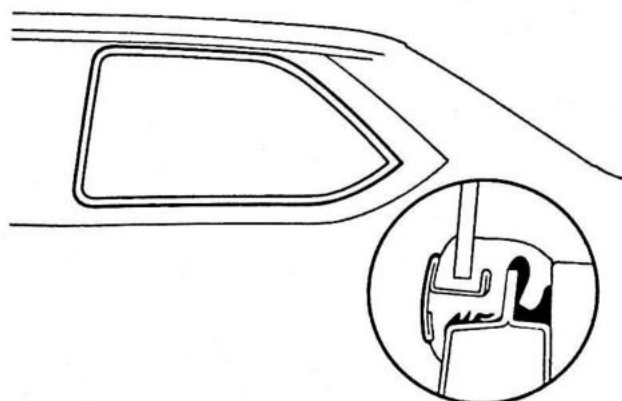

40 484

H19

Aanbrengen

Behandel het ruitrubber met een zeepoplossing om aanbrengen van de sierlijst te vergemakkelijken.

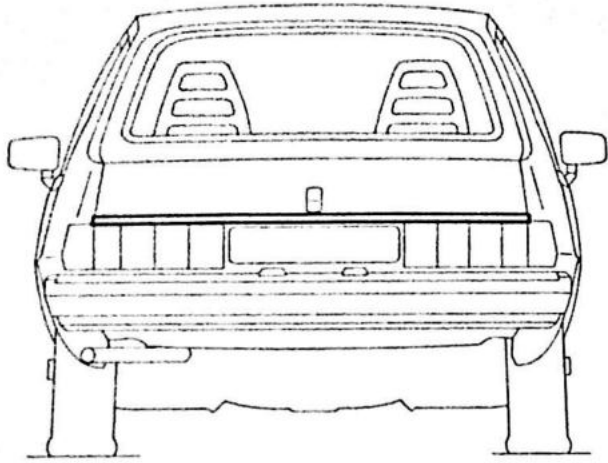

Lijst achterklep (GLS en DLS)

H20

Verwijderen

Verwijder de sierlijst voorzichtig met behulp van een schroevendraaier of spatel.
(Zonodig verwarmen met warme lucht.)

H21

Aanbrengen

Reinig de ondergrond.
Verwijder het bescherm papier en druk de lijst stevig aan.

J. RUITEN

Opmerking: in de loop van 1979 zijn alle ruiten, behalve de voorrui, teruggebracht van 5 mm dik naar 4 mm dik. De ruitrubbers zijn hierop aangepast.

5 mm ruiten mogen wel in 4 mm ruitrubbers worden gemonteerd.

4 mm ruiten mogen niet in 5 mm ruitrubbers worden gemonteerd.

De voorrui ging van 6 mm naar 5 mm, verder geldt dezelfde opmerking.

Voorrui/achterrai, verwijderen/aanbrengen

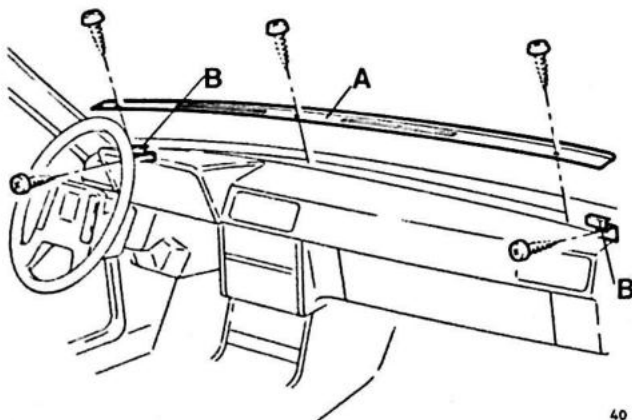

Vorbereidende werkzaamheden

J1

Voorrui

- Ruitewisserarmen verwijderen
- Binnenspiegel verwijderen
- A-stijlpanelen en paneel boven de voorrui verwijderen
- Modeljaar 1979—: defrosterafdekplaat (A) en ruitrubbersteunen (B) verwijderen
- Modeljaar —1978: dashboard losmaken en iets naar achteren trekken (C).

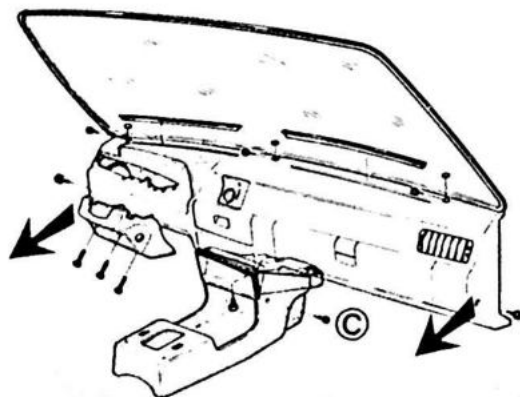

J2

Achterrai

- Elektrische bedrading van ruitverwarming en kabelklemmen verwijderen
- Hoedeplank verwijderen
- Rugleuning van de achterbank naar voren klappen.

Verwijderen

J3

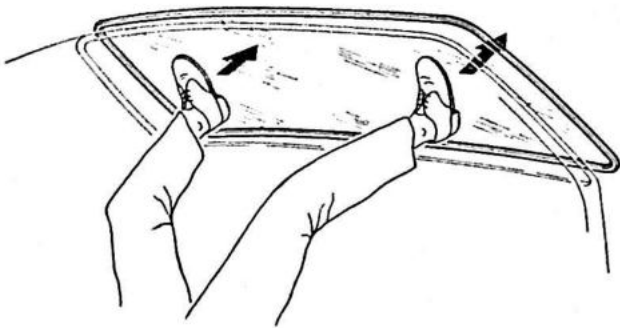

40 487

Los het ruitrubber van de carrosserie m.b.v. een schroevendraaier.
Druk de ruit compleet met ruitrubber en sierlijst gelijkmatig uit de sponning.
Houd de ruit aan de buitenzijde tegen.

Aanbrengen

J4

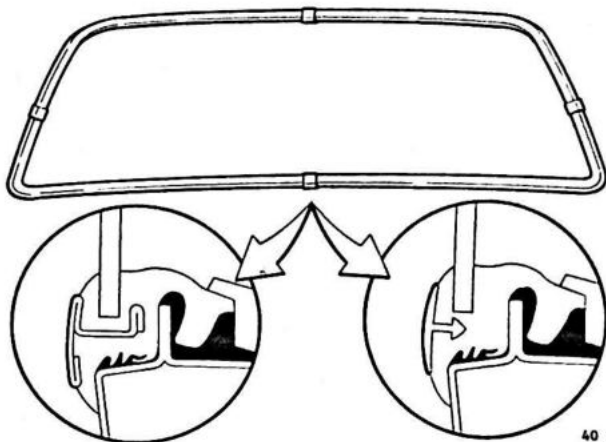

40 744

Vernieuw het ruitrubber en breng de sierlijst aan.
Om dit te vergemakkelijken moet een zeepoplossing worden gebruikt.
Opmerking: het is mogelijk dat een nieuwe sierlijst van het nieuwe type (kunststof) iets verbogen moet worden om gemonteerd te kunnen worden (zie sierlijsten).

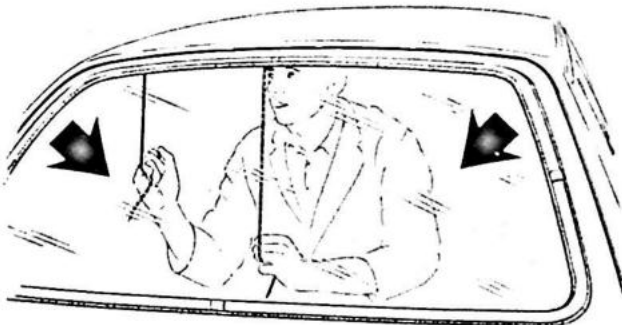

40 488

Achterruit, alleen bij montage met metalen sierlijst: breng veterkit aan op de rand van de raamsponning.

Breng het montagekoord aan in het rubber.
Breng de ruit aan terwijl deze aan de buitenzijde wordt aangedrukt.
Opmerking: houd tijdens montage het koord zo dicht mogelijk tegen de ruit.
Breng de verbindingstukken van de sierlijst aan (let op voor beschadigingen).

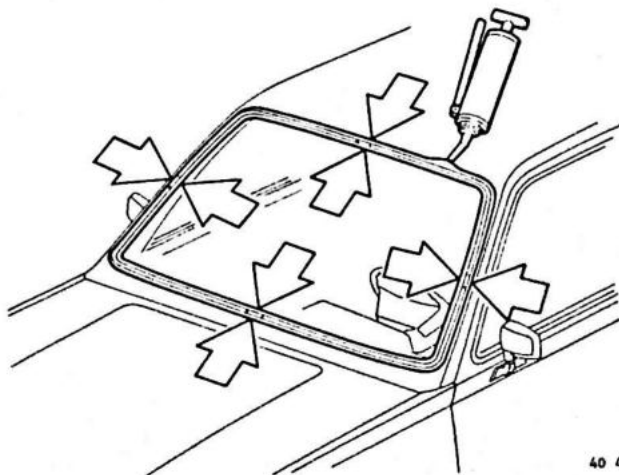

40 489

J5

Voorruit, alleen bij montage met metalen sierlijst: breng tussen ruit en ruitrubber en tussen carrosserie en ruitrubber kit aan m.b.v. een kitspuit.

J6

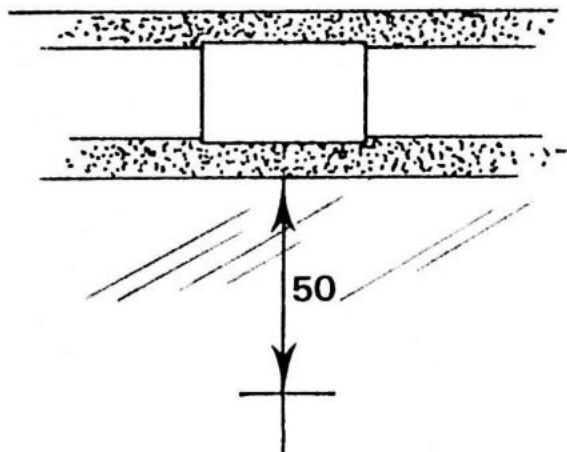

40 490

Spiegelvoet op nieuwe voorruit bevestigen

Maak de voorruit vetvrij en droog.
 Teken aan de buitenzijde van de voorruit met een viltstift de plaats af waar de voet moet komen (in het midden van de ruit, 50 mm onder het ruitrubber).
 Behandel deze plaats aan de binnenkant met Loctite Activator 312 NF (O/N 1161044) (drie minuten laten drogen).
 Lijm de spiegelvoet met 1 à 2 druppels Loctite Adhesive 312 (O/N 1161043) op de voorruit.
 Druk de spiegelvoet gedurende ongeveer één minuut stevig aan.

Opmerking: monteer de ronde voet met de nok naar rechts en de rechthoekige voet met de open zijde naar boven.

Portierramen verwijderen/aanbrengen

- Portierpaneel verwijderen (zie pagina 44, handeling K1 t/m K4).
- Afdekplaten of folie waar nodig verwijderen

Portierraam (voor- en achterportier)

Verwijderen

Draai het portierraam omlaag.
 Verwijder de 2 bouten (A).
 Verwijder de treknael (losboren), of 2 bouten.

Verwijder de sierlijst van de H-loper.
 Druk de H-loper eerst iets omlaag en neem hem dan naar boven uit het portier.

Verwijder het raammechanisme (zie pagina 13, handeling D13 t/m D20).
 Neem het portierraam naar boven uit het portier.

Aanbrengen

Bij een nieuw portierraam moet de geleiderail worden overgezet of vernieuwd.

Maat A, voorportier:

343 = 140 mm

345 = 150 mm

Maat A, achterportier: 133 mm.

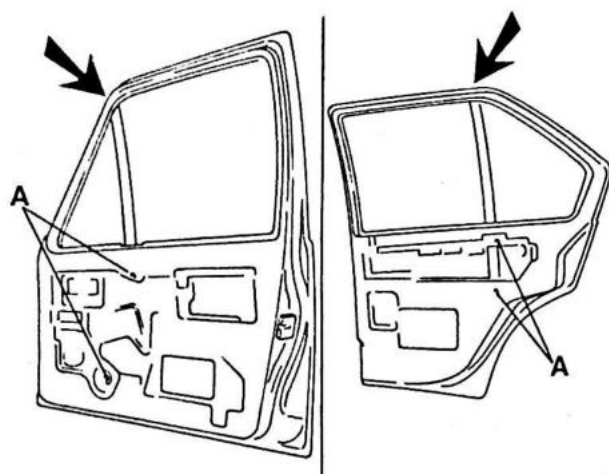

40 491

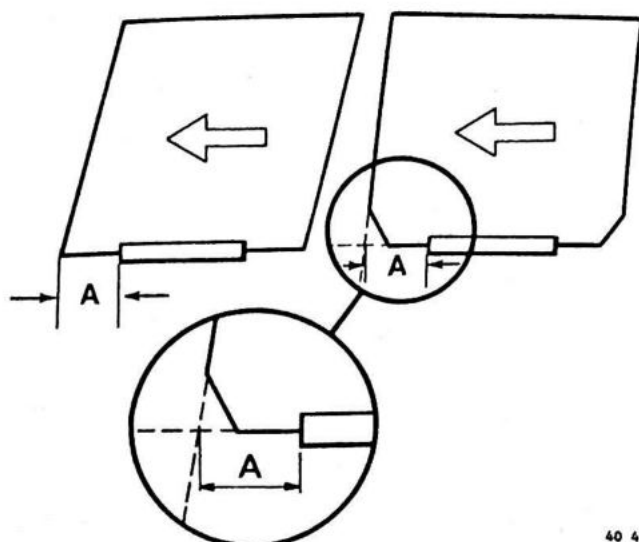

40 492

Driehoeksraam (voor- en achterportier)

J11

Verwijderen

Verwijder de H-loper (zie portierraam A en A, pagina 40, handeling J8).

J12

Voorportier 343 oud type:

Verwijder de rubber strip van het driehoeksraam.
Trek het driehoeksraam naar achteren uit het portier.

J13

Alle portieren 343 en 345 nieuw type:

Trek het driehoeksraam tezamen met het afdicht-
rubber uit het portier.

J14

Aanbrengen

Behandel de rubber delen met een zeepoplossing om
het monteren te vergemakkelijken.

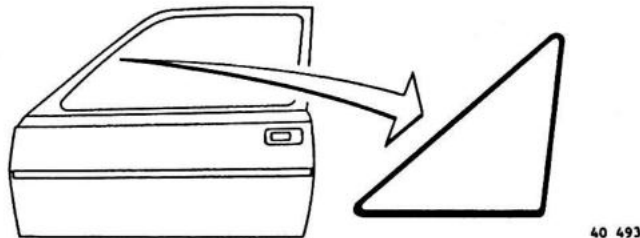
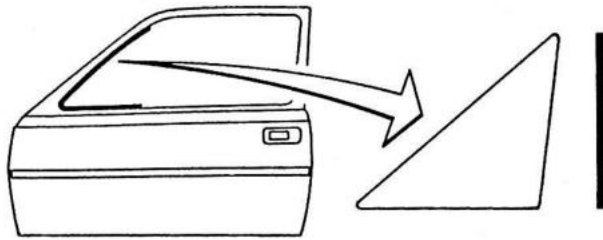

Vaste zijruit, verwijderen/aanbrengen

J15

Verwijderen

Druk de ruit uit de sponning.
Houd de ruit aan de buitenzijde tegen.

J16

Aanbrengen

Zet ruitrubber en sierlijst over.
(Als het oude ruitrubber hard is geworden, moet een
nieuw worden aangebracht.)
Bring de ruit aan m.b.v. een montagekoord.
Bring het ruitrubber aan de binnenzijde over de
panelen.

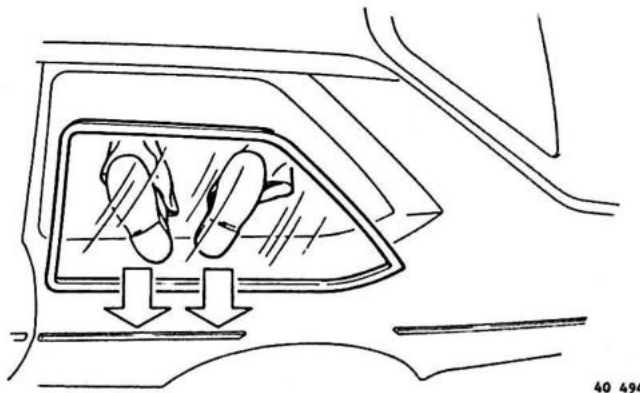

Uitstelbare zijruit, verwijderen/aanbrengen

J17

Verwijderen

Verwijder de kruiskopbouten van uitsteller en
scharnieren.

J18

Aanbrengen

Zet de ruit losvast aan de scharnieren en aan de
uitsteller.
Richt de ruit.
Zet de kruiskopbouten vast.

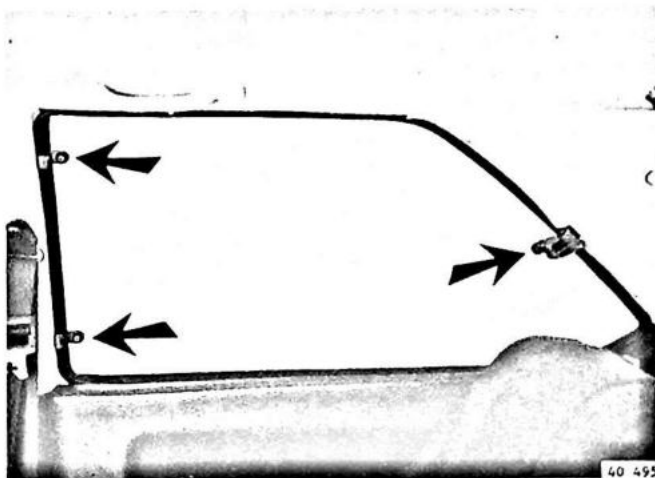

Uitstelbare zijruit, delen vernieuwen

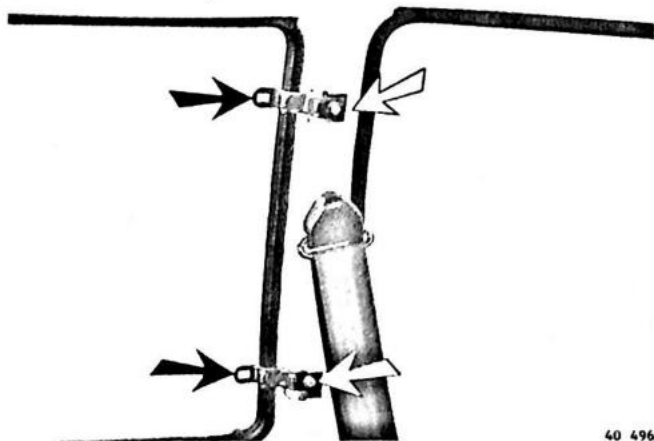

Scharnieren

J19

Verwijderen

Verwijder de afdekkapjes.
Verwijder de bouten.

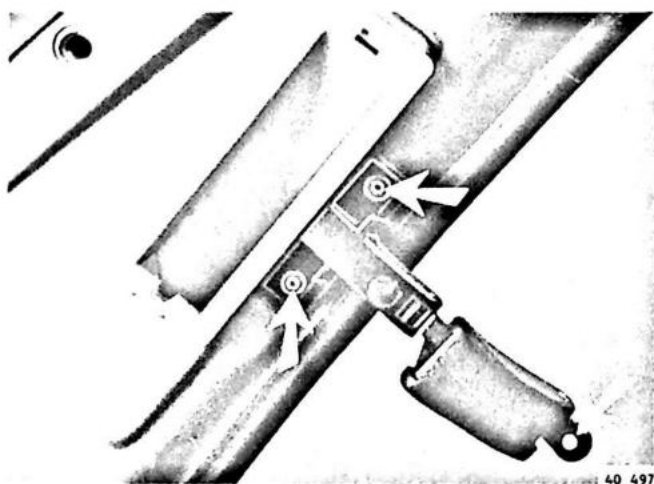

Uitsteller

J20

Verwijderen

Chassisno. 426261 - 561670:
verwijder het afdekkapje van de C-stijl.
Verwijder de inbusbouten.
Neem de uitsteller los van de zijruit.

J21

Bevestigen

De uitsteller moet in lijn liggen met de raamstijl.

Buitenspiegel, glas vernieuwen

Opmerking: vernieuwen van het glas is alleen mogelijk bij het type buitenspiegel, dat wordt gemonteerd vanaf chassisno. 420023.

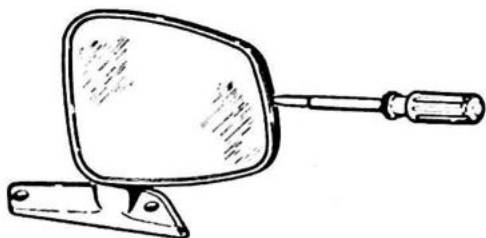

J22

Glas verwijderen

Verwijder de rand van de spiegel.
Opmerking: om breken van de rand te voorkomen moet het verwijderen zeer voorzichtig gebeuren. Begin aan de smalle zijde van de spiegel. Gebruik een kleine schroevendraaier. Maak de bevestigingspunten één voor één los.

