

VOLVO

TP 12406/1
800. 8.78
Dutch

Handelstryckeriet Göteborg, 1978

SPROEIERMONDSTUKKEN 6209 EN 6210 MOETEN ONDER EEN NIEUWE HOEK GEBOGEN WORDEN

Om het aantal sproeiermondstukken zo veel mogelijk te beperken, hebben wij de sproeiermondstukken 6209 en 6210 onder een nieuwe hoek gebogen om ze geschikt te maken voor alle Volvo modellen.

De sproeiermondstukken waren gemaakt voordat de Volvo 343 in het anti-roestbehandelingprogramma werd opgenomen. Daarom is er nog een groot aantal sproeiermondstukken met de "oude" hoek in voorraad.

Wij verzoeken U de sproeiermondstukken onder de juiste hoek te buigen aan de hand van de volgende schetsen.

VERBUIGEN ALS VOLGT:



1. Buig het mondstuk helemaal recht.



2. Het sproeiermondstuk in de afbeelding is van boven af gezien met de afsteuning en sproeieropeningen naar beneden gericht.

**Buig het sproeiermondstuk 6209 naar LINKS,
400 mm van de bovenkant gerekend.**



**Het mondstuk 6210 wordt op dezelfde manier
gebogen, maar dit maal naar RECHTS.**

Bestelnummer: TP 12406

Het recht tot wijzigingen wordt voorbehouden.

SCHEMA ANTI-ROESTBEHANDELING



VOLVO 343

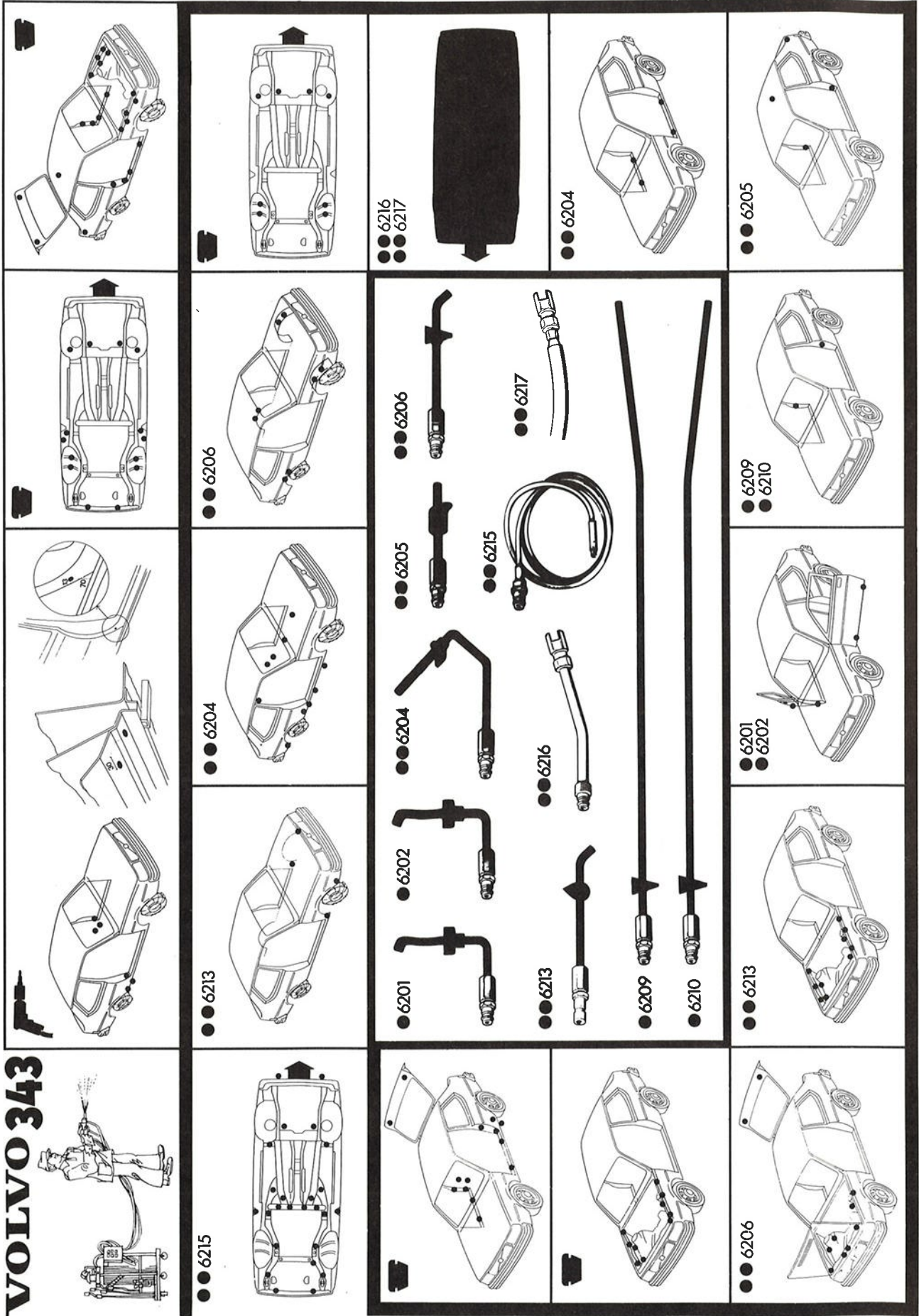

● ● 6216
● ● 6217

● ● 6204

● ● 6205

● ● 6206

● ● 6206

● ● 6217

● ● 6209
● ● 6210

● ● 6205

● ● 6215

● ● 6204

● ● 6204

● ● 6216

● ● 6201
● ● 6202

● ● 6213

● ● 6202

● ● 6213

● ● 6209

● ● 6210

● ● 6213

● ● 6215

● ● 6206

Bewerkingsvolgorde

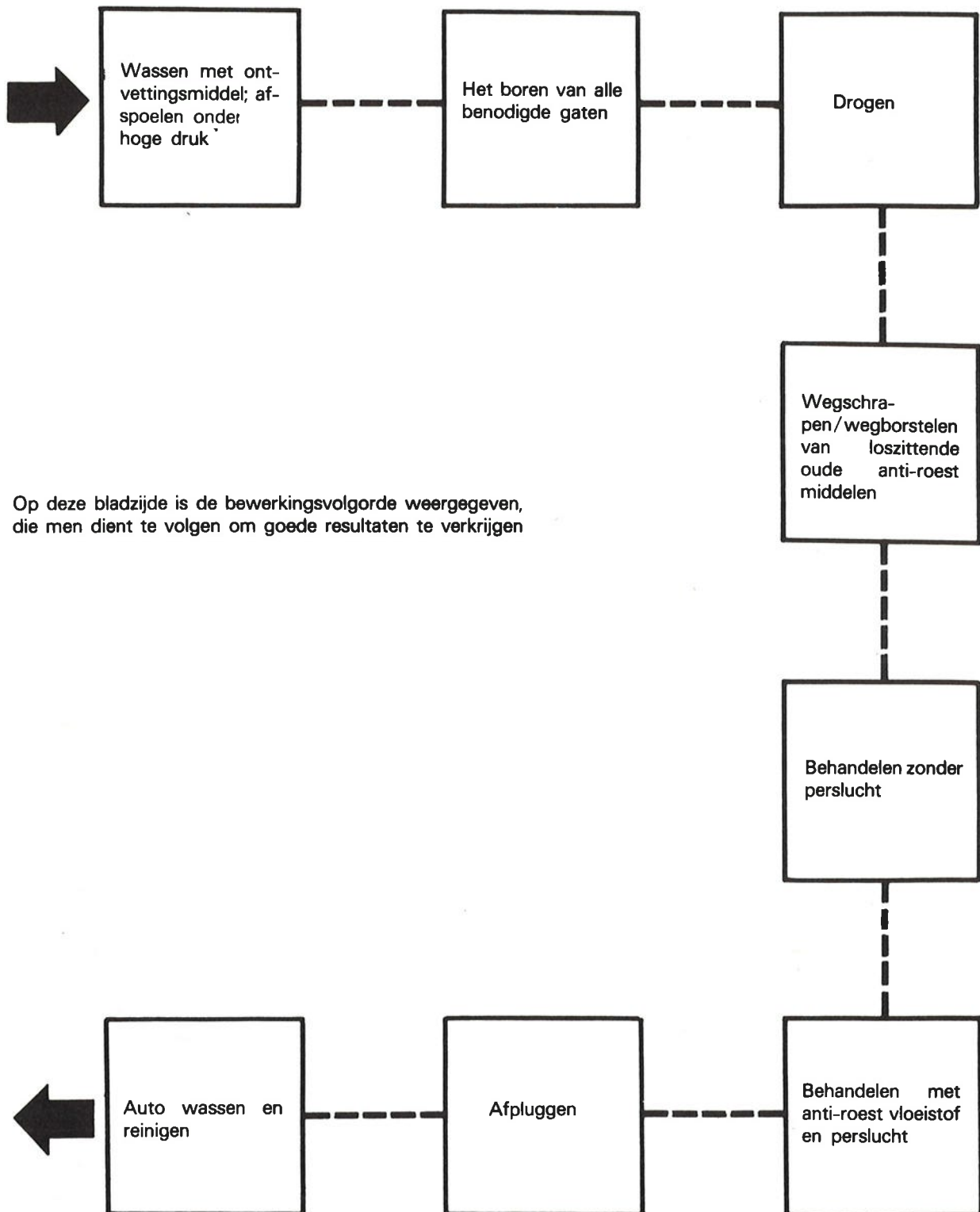

Op deze bladzijde is de bewerkingsvolgorde weergegeven, die men dient te volgen om goede resultaten te verkrijgen

WERKOMSCHRIJVING

Vorbereidende werkzaamheden

Boren en schoonmaken

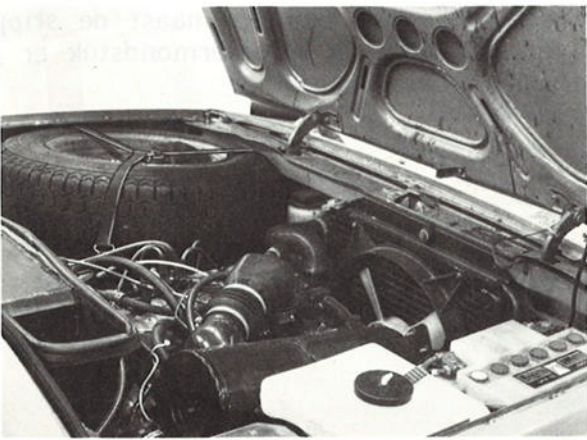

- 1 Verwijder eerst het reservewiel en plaats het waterreservoir aan de kant.

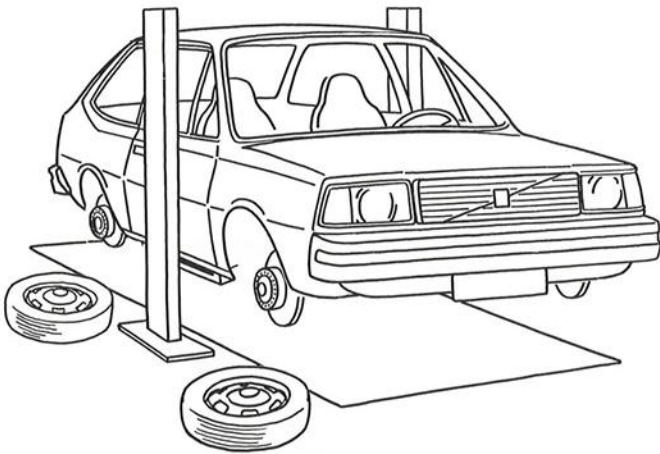

- 2 Sluit alle ramen. Breng de auto op werkhoogte en verwijder de wielen.

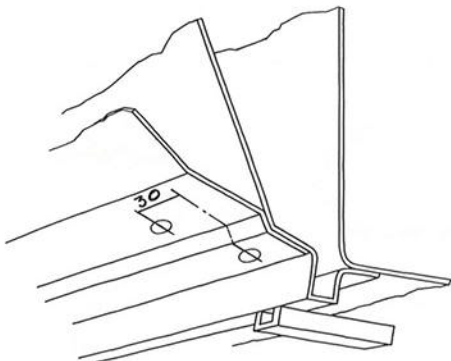

- 3 Boor $\text{Ø } 10$ mm gaten in het achterste deel van de langsbalk, tegenover de achterste kriksteun.

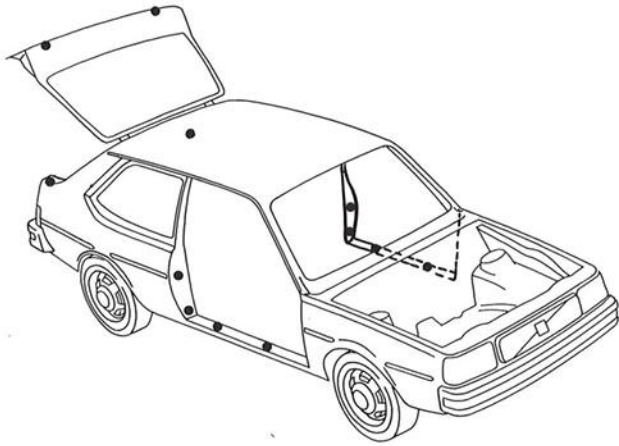

- 7 Verwijder de pluggen uit de carosserie (12 pluggen).

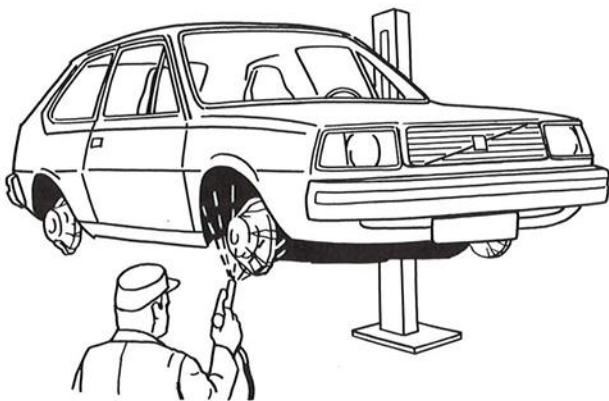

- 8 Bespuit de gehele onderkant met een ontvettingsmiddel, en besteed hierbij vooral aandacht aan de schermen en alle componenten van de voor- en achterwielophanging. Spoel vervolgens af met water onder hoge druk.

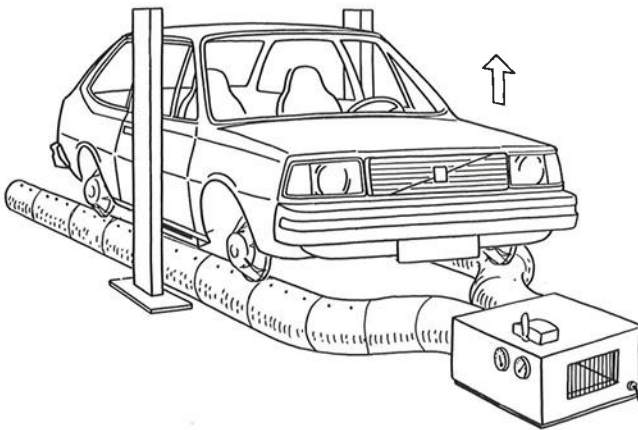

- 9 Breng de hefbrug omlaag en laat de auto drogen.

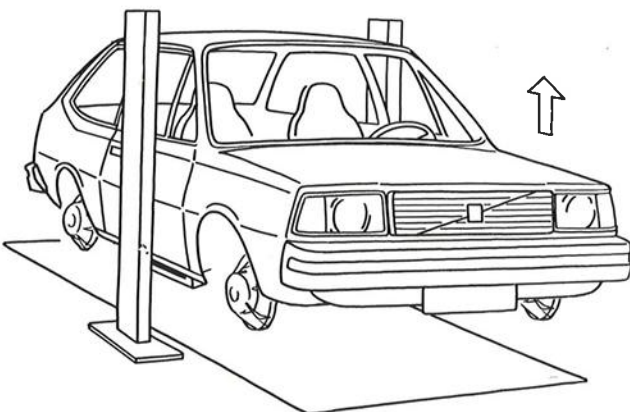

- 10 Breng de auto op werkhoogte. Bescherm de remmen met plastic hoezen.

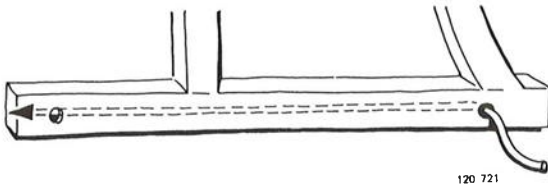

13 Voorbereidende werkzaamheden

Bij het gebruik van sproeiermondstuk 6215 in kokerbalken is het belangrijk dat het mondstuk zo ver mogelijk in de kokerbalk zit. Het mondstuk tijdens het sproeien zo geleidelijk mogelijk terugtrekken.

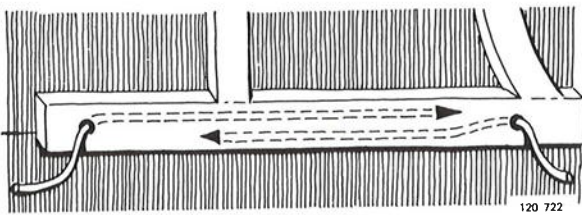

14 Spuit, indien mogelijk, altijd door twee gaten van twee verschillende kanten.

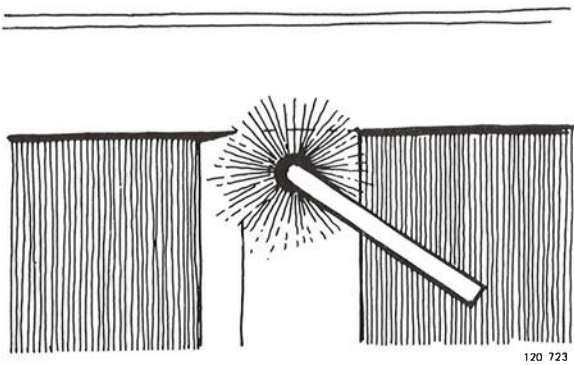

15 Als er alleen door één gat gespoten wordt, dient men een extra hoeveelheid vloeistof rond dit gat te sproeien alvorens het mondstuk helemaal te verwijderen.

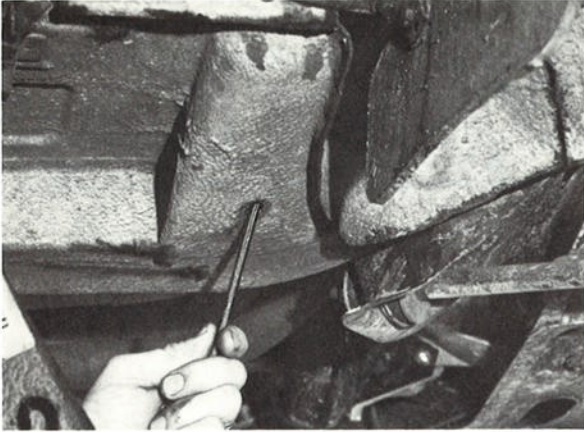

- 20 Bespuit de dwarsbalk achter de voorste wielkuip.

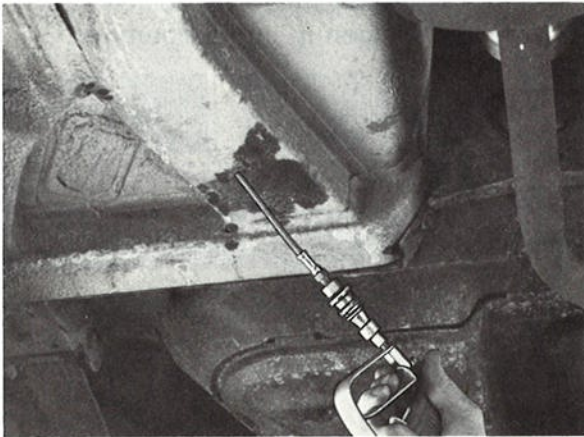

- 21 Bespuit de achterkant van de drempelkokers door de afwateringsgaten. **Let op! Niet naar achteren spuiten.**

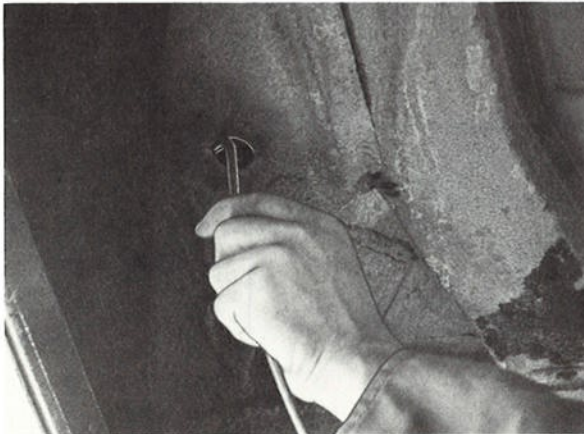

- 22 Bespuit het voorste gedeelte van de achterste drempelkokers.



- 23 Bespuit de achterste drempelkokers bij de voorste bevestigingspunten van de vering.

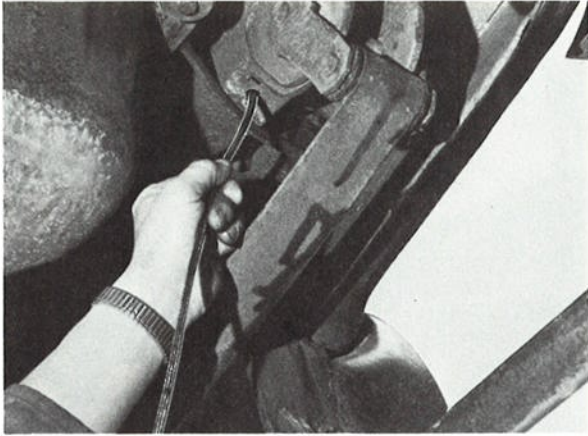

- 28 Bespuit het achterstuk van de achterste drempelkoker bij de achterste bevestigingspunten van de vering.



- 29 Bespuit de kokerbalkonder de slotstijl.

BEHANDELING MET ANTI-ROESTVLOEISTOF EN PERSLUCHT

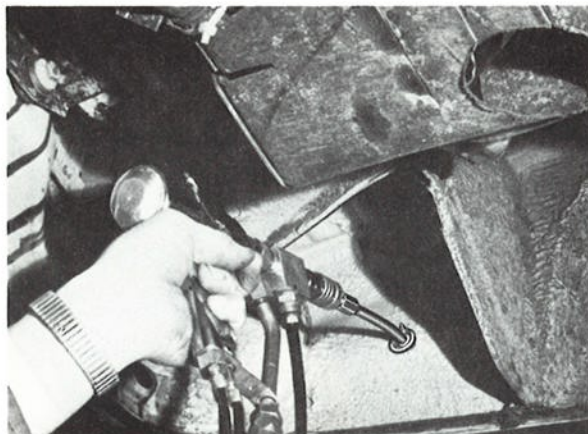

- 30 6213
Bespuit het voorste benedengedeelte van de voorste wielkuipen.
(OPMERKING! Met de pijl van de afsteuning op het sproeiermondstuk naar boven gericht.)

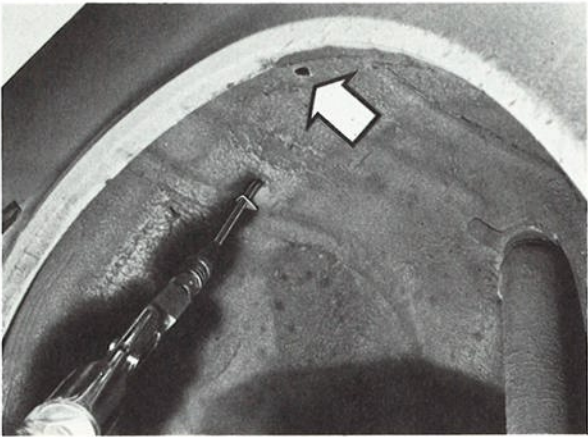

35 6206

Bespuit, door twee gaten en van twee verschillende kanten, de achterste wielkuipversterkingen.

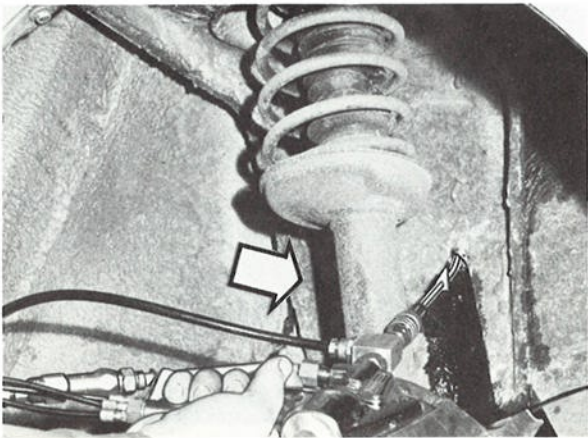

36 6206

Bespuit door twee gaten de bevestigingsversterkingen van de veerpoten.

(Degaten dienen eventueel te worden opgeboord.)

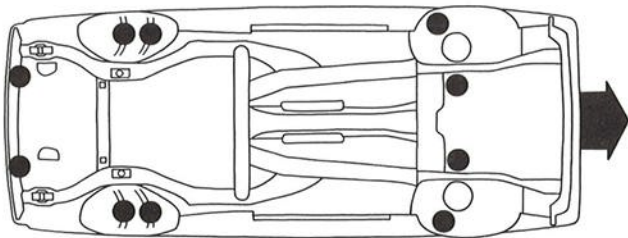

37 **Afpluggen van gaten aan de onderkant**

- A Voorste wielkuip
Een plug per wielkuip
- B Achterste wielkuip
Twee pluggen per wielkuip
- C Binnenkant van de drempelkokers
Een plug per kokerbalk
- D De kokerbalk onder het achterstuk
Twee pluggen

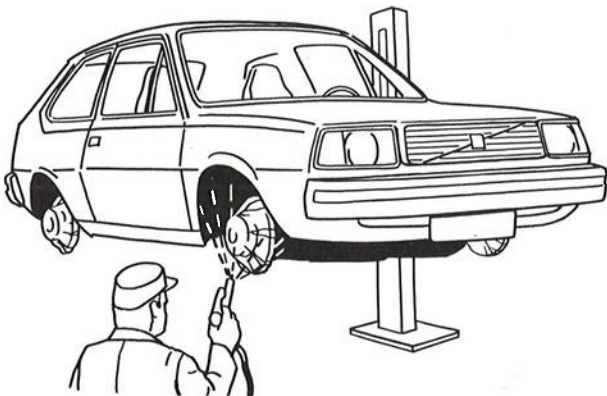

38 6216

Bespuit de gehele onderkant van de auto met dunne anti-roestvloei-stof.
OPMERKING! Besteed vooral aandacht aan de volgende onderdelen:

- de wielkuipen
- de bevestigingspunten van de veerpoten en de binnenkant van de veerschotels
- de componenten van de coor-wielophanging
- de voorasbalk
- de versterkingen bij de achterste geleide-armbevestigingen
- de componenten van de achter-wielophanging

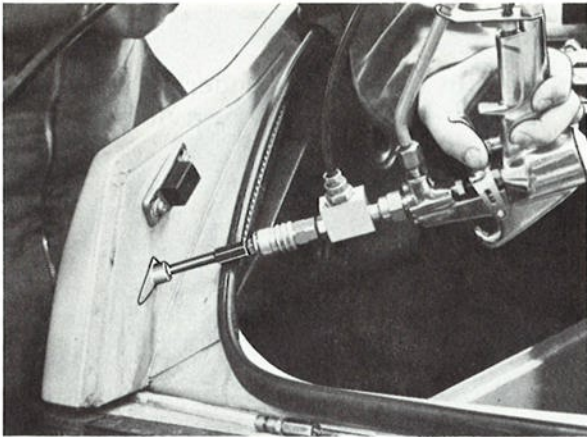

43

6205

Besluit de achterste wielkuipen.

(De pijl moet naar beneden worden gericht; vervolgens het sproeiermondstuk bewegen om het profiel van de wielkuipen te volgen.)

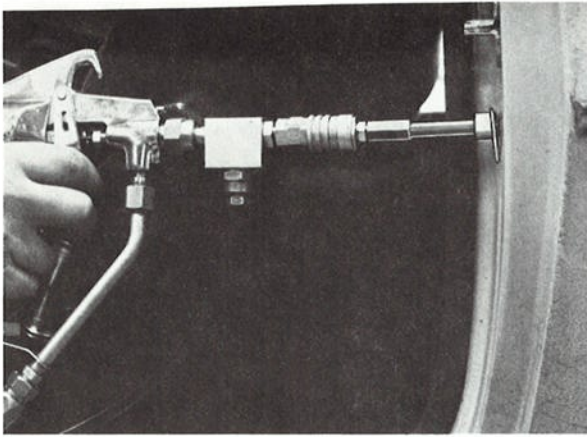

44

6209 Linkerzijde

Besluit de achterste wielkuip via de portieropening. Spuit tweemaal.

(De pijl is naar beneden gericht.)

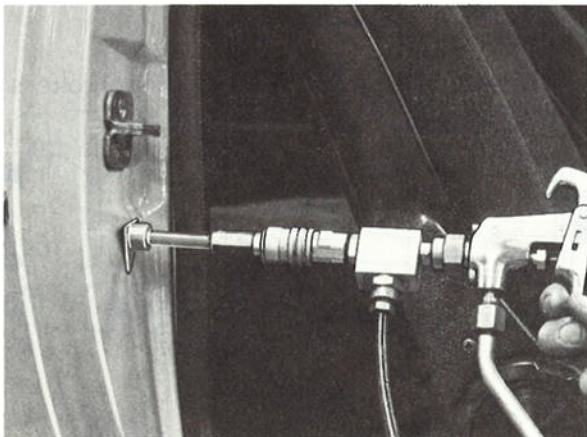

45

6210 Rechterzijde

Besluit de achterste wielkuip via de portieropening. Spuit tweemaal.

(De pijl is naar beneden gericht.)

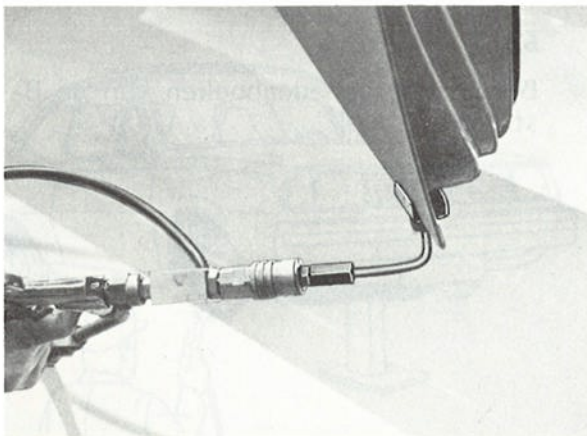

46

6201

Besluit de binnenkant van het linker portier door de voorste en achterste afwateringsgaten.

Bij het voorste gat dient men het sproeiermondstuk vanaf de binnenkant van het portier in het gat te steken; bij het achterste gat dient dit vanaf de buitenkant van het portier te gebeuren.

(Het is ook mogelijk dat een van de overige afwateringsgaten moet worden gebruikt.)

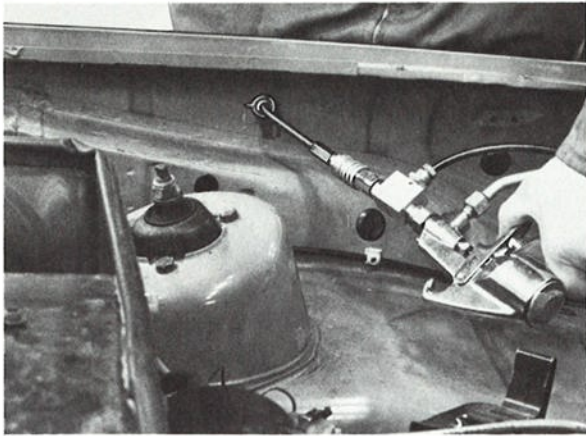

51 6213

Bespuit de ruimte tussen het binnenste en het buitenste scherm met de pijl eerst naar voren, daarna naar achteren gericht.

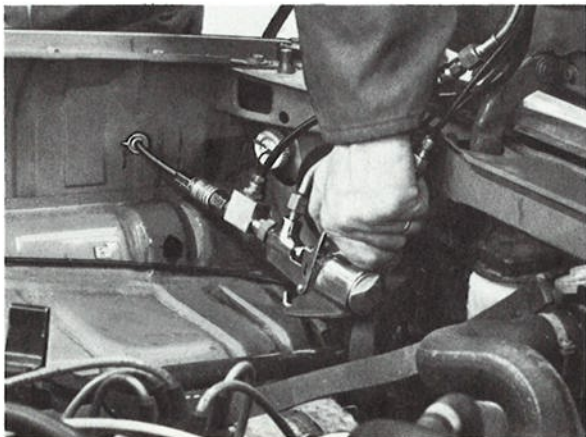

52 6213

Bespuit de ruimte tussen het binnenste en het buitenste scherm met de pijl eerst naar achteren, daarna naar beneden gericht.

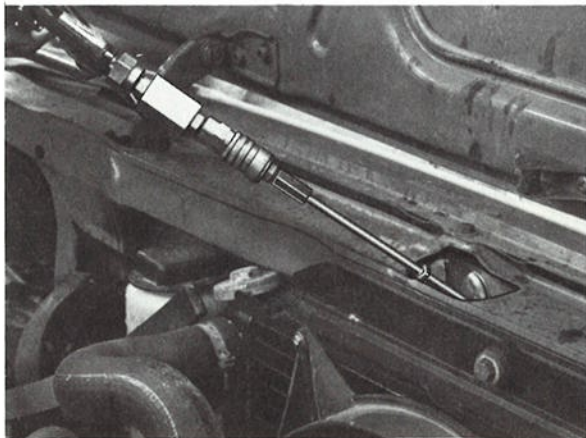

53 6206

Bespuit de bovenste dwarsbalk van de frontplaat.
Spuit door twee gaten.

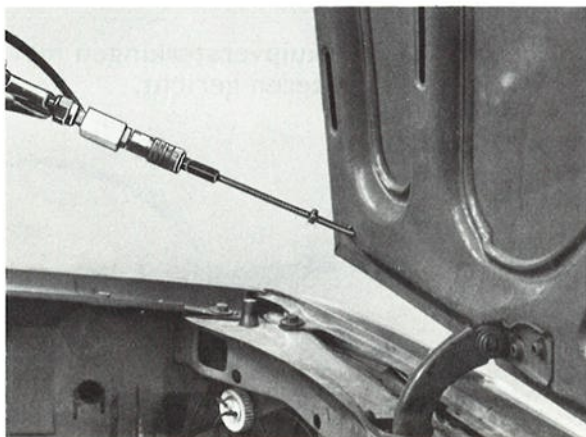

54 6206

Bespuit de voorkant van de motorkap.
Twee gaten.



59 Verwijder de eventuele spatten op de lak met gezuiverde petroleum.

OPMERKING!

Gebruik bij het wassen van de auto geen chemicaliën die een nadelige invloed kunnen hebben op de anti-roestvloei-stof.