

# VOLVO

TP 35120/1  
800.8.82  
Dutch  
Printed in the  
Netherlands

D3.1.6380

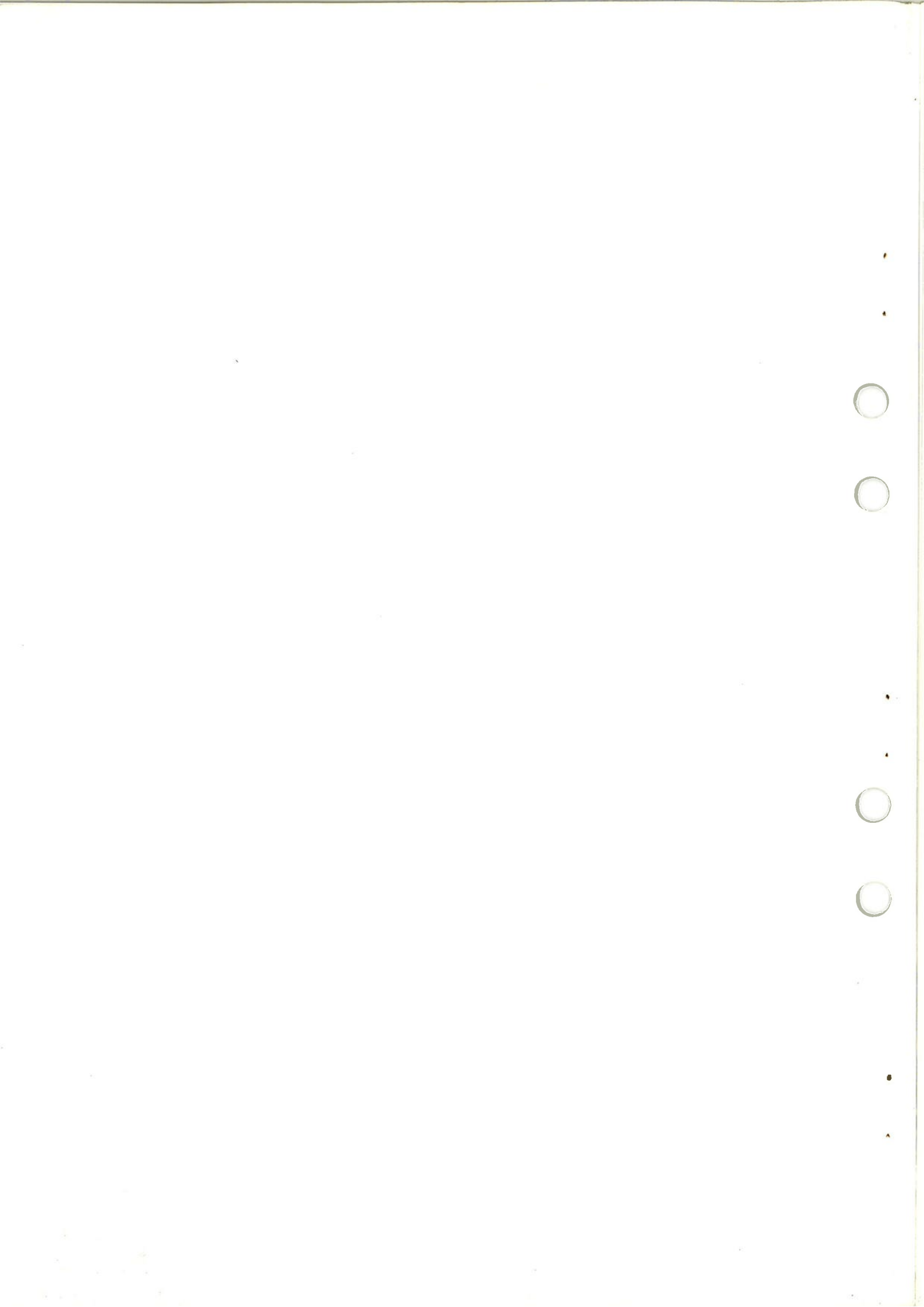

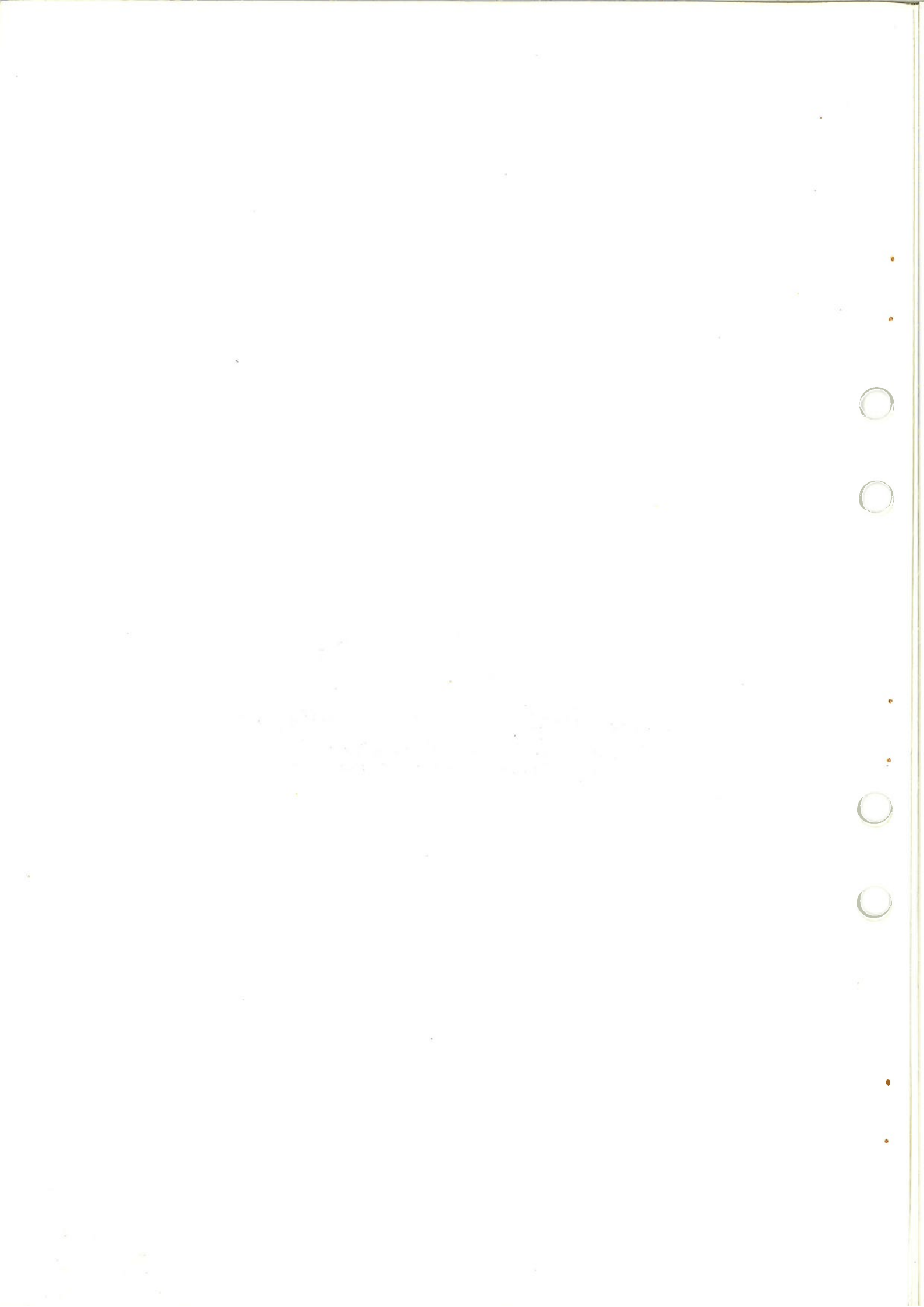

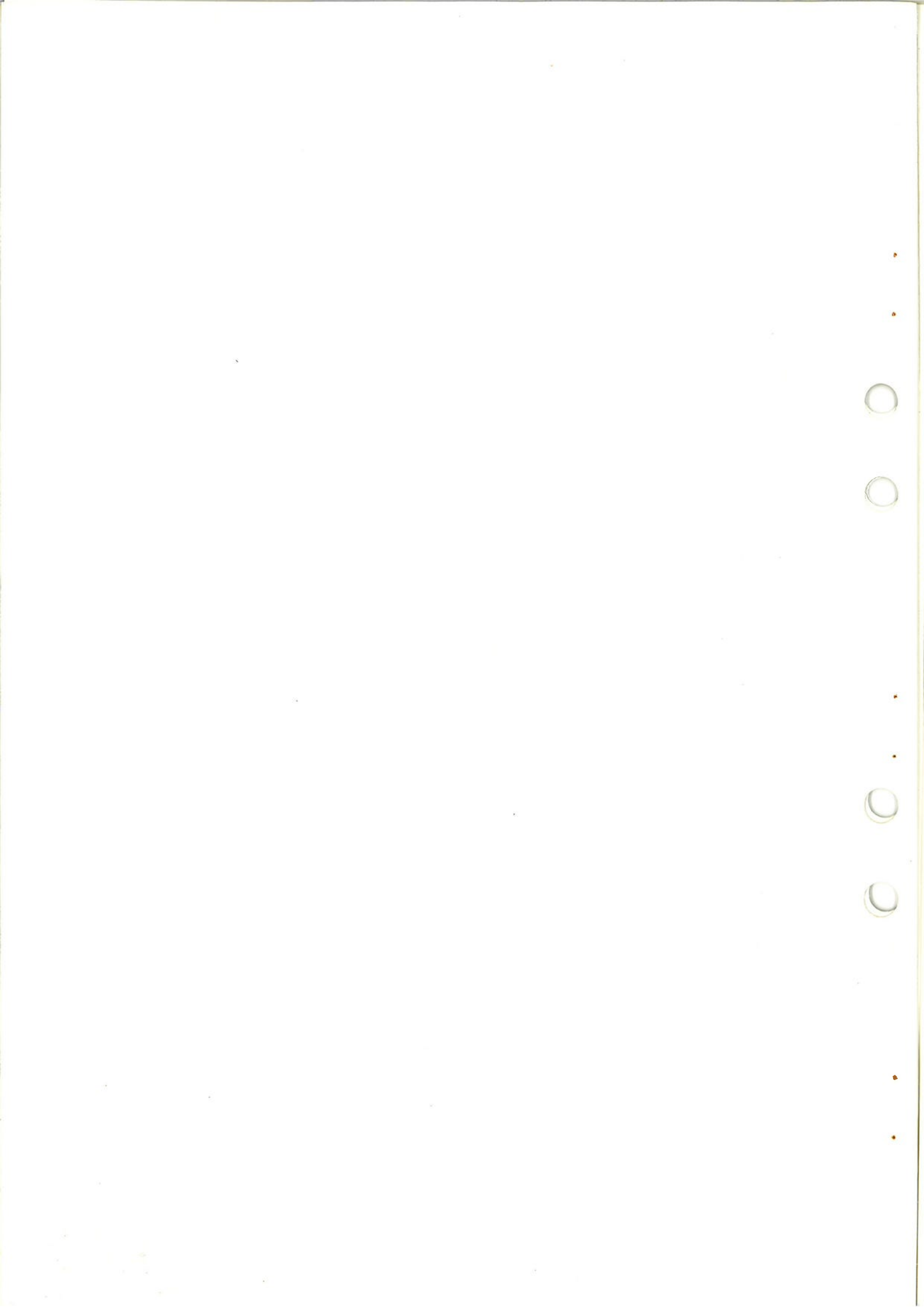

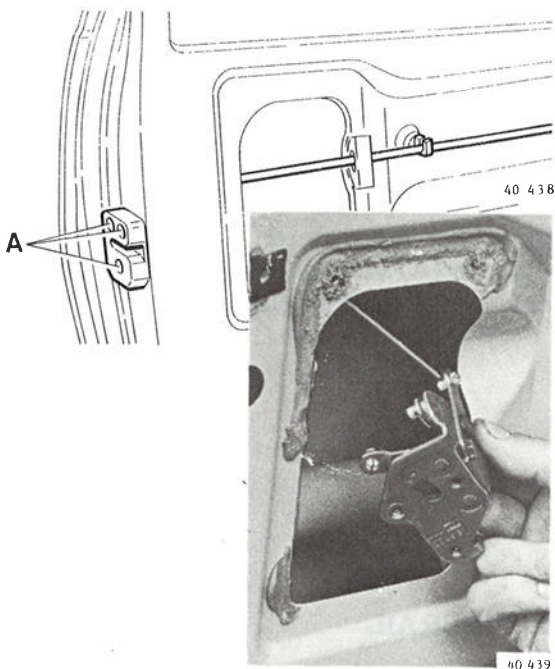

## PORTIERSLOT

### Verwijderen

Verwijder de raamgeleiderail.  
 Verwijder de afschermkap.  
 Druk de bedieningsstangen los van het binnenslot.  
 Verwijder de bouten (A).

### Bevestigen

Behandel van tevoren alle bewegende delen met speciaal vet, O/N 1161002-9.

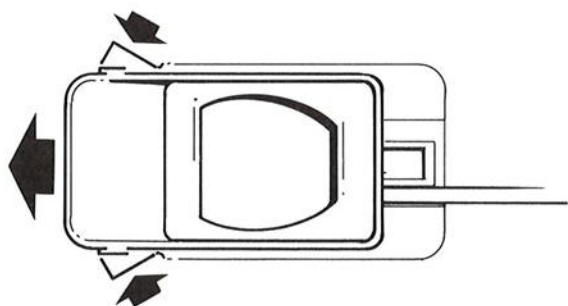

## HANDGREEP BINNENZIJDE

### Verwijderen

Druk de beide borgnokken naar elkaar toe.  
 Schuif de handgreep naar voren uit het portier.  
 Neem de bedieningsstang uit de handgreep.

41 111

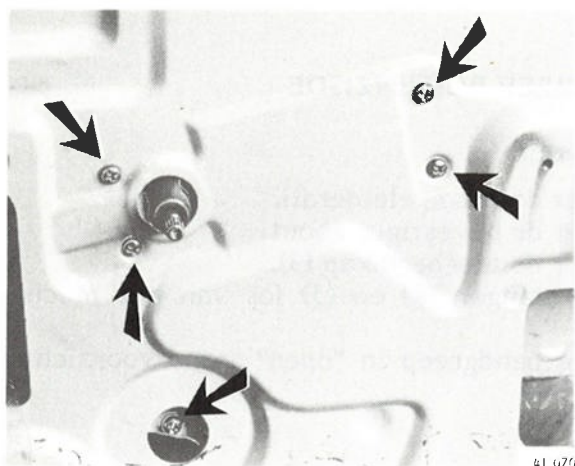

## RAAMMECHANISME

### Verwijderen

Draai het portierraam dicht.  
 Verwijder de bevestigingsbouten van het raammechanisme en van de raamgeleider.

41 676

## Groep 84 Uitwendige sierdelen, ruiten en afdichtrubbers

### Voorruit, verwijderen/aanbrengen

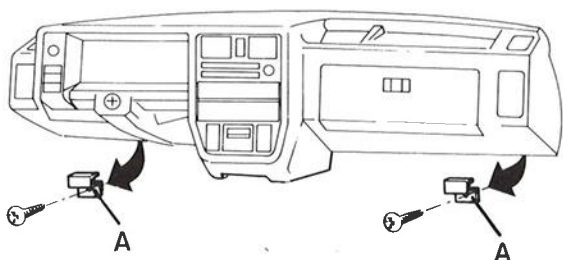

#### Vorbereidende werkzaamheden

- Ruitewisserarmen verwijderen
- Binnenspiegel verwijderen
- A-stijlpanelen en paneel boven de voorruit verwijderen
- Afdekplaten onder het dashboard verwijderen
- Ruitrubbersteunen (A) **vanaf de onderzijde** van het dashboard verwijderen.

41 113

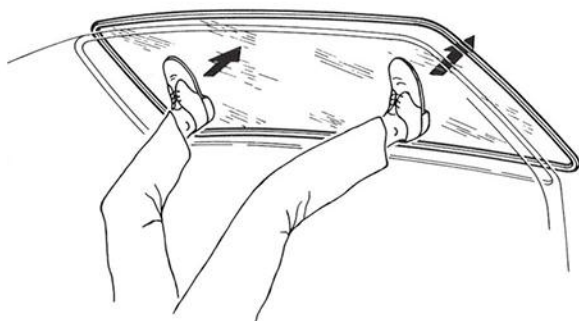

#### Voorruit verwijderen

Los het ruitrubber van de carrosserie met behulp van een schroevendraaier.

Druk de ruit compleet met ruitrubber en sierlijst **gelijmatig** uit de sponning. (Houd de ruit aan de buitenzijde tegen.)

Verwijder de sierlijst uit het ruitrubber.

40 487

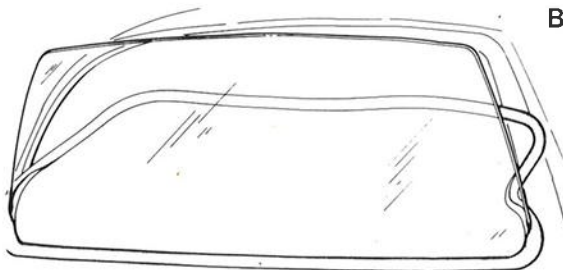

#### Voorruit aanbrengen

Vernieuw het ruitrubber.

Breng het ruitrubber aan in de onderzijde van de raamsponning (B).

Plaats de ruit in het reeds aangebrachte deel van het ruitrubber (gebruik een zeepoplossing).

Breng het nog loshangende gedeelte van het ruitrubber aan om de ruit.

Breng het montagekoord aan in het gedeelte van het ruitrubber, dat nog niet vastzit in de sponning (zie stippellijn). (C).

Monteer de ruit terwijl deze aan de buitenzijde wordt aangedrukt.

**Opmerking:** houd tijdens montage het koord zo dicht mogelijk tegen de ruit.

Breng de sierlijst aan.

(Gebruikt een zeepoplossing).

41 114

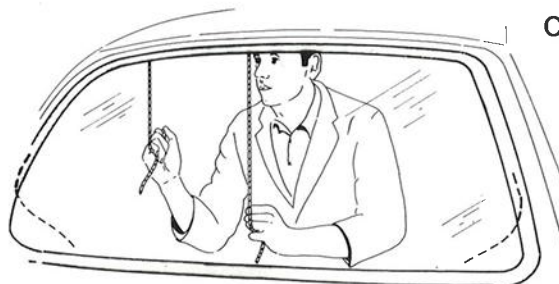

41 115

## Groep 85 Interieur

### Portierpanelen verwijderen/aanbrengen

**Opmerking:** (De handelingen bij voor- en achterportieren zijn hetzelfde tenzij anders aangegeven.)

**Verwijderen** (Volg de handelingsvolgorde A t/m E).

**Aanbrengen** is in omgekeerde volgorde van verwijderen.

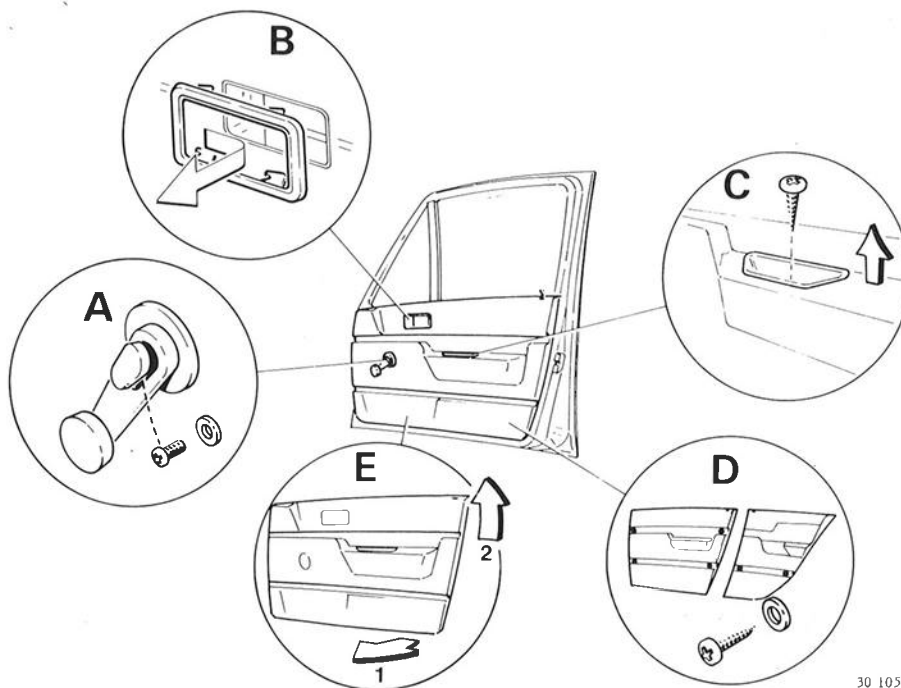

30 105

### Zijpaneel achter (3-deurs), verwijderen/aanbrengen

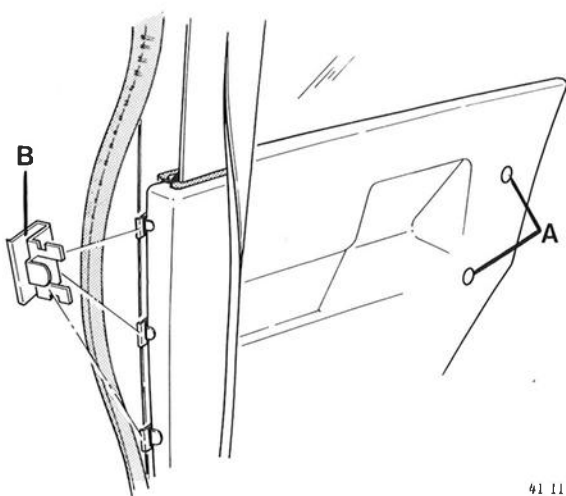

41 117

#### **Verwijderen**

Neem het afdichtrubber in de portiersponning gedeeltelijk los.

Klap de rugleuning van de achterbank naar voren.

Verwijder de drukknopen (A).

Neem de veiligheidsgordel los van het paneel en neem het paneel naar boven uit.

**Aanbrengen** is in omgekeerde volgorde van verwijderen.

**Opmerking:** zorg ervoor dat het afdichtrubber goed over de paneelklemmen (B) sluit.

## Groep 87, verwarming en ventilatie

### Centrale blaasmonden uit het dashboard verwijderen/aanbrengen

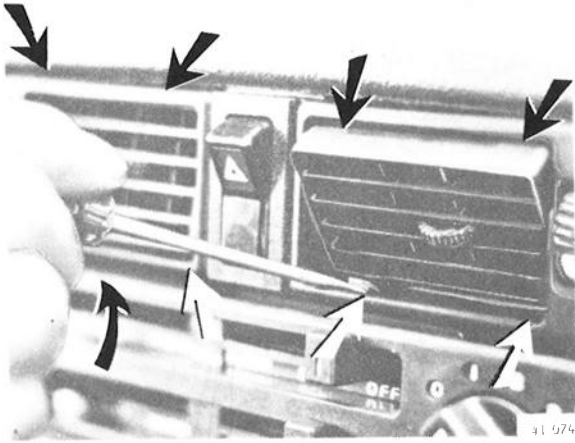

#### Verwijderen

##### Omlijsting verwijderen

Druk de acht borglippen naar binnen en verwijder de omlijsting.

##### Schakelaar voor waarschuwingsknipperlichten verwijderen

Neem de connector los.

##### Centrale blaasmonden verwijderen

Druk de vier borglippen naar binnen en trek tegelijkertijd de blaasmonden uit het dashboard.

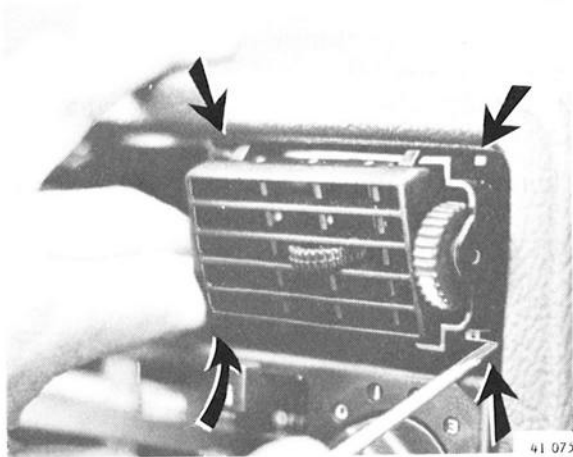

#### Aanbrengen

Zet eerst de omlijsting vast op de blaasmonden. Breng de connector door de schakelaaropening en druk de blaasmonden in het dashboard totdat de borglippen vastzitten. Plaats de schakelaar.

## Kachel verwijderen/aanbrengen

### Verwijderen

- Verwijder het dashboard (zie pagina 14).
- Verwijder de zijpanelen van de console (indien aanwezig)
- Tap het koelsysteem af
- Neem de aan- en afvoerslang in de motorruimte los
- Neem de bedieningskabel los van de kachelkraan
- Neem de bedieningsstangen los van de kachel.

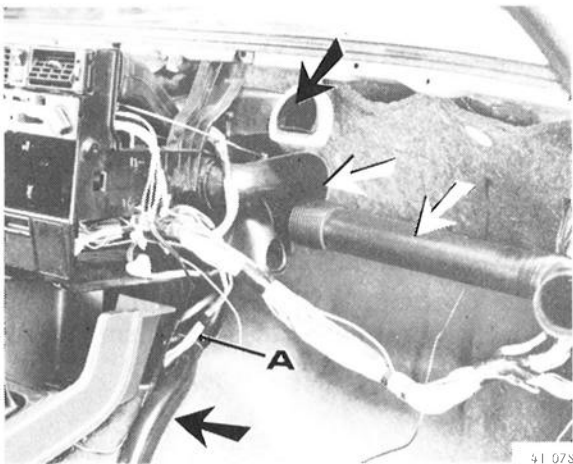

Neem de diverse verbindingspijpen aan beide zijden los.

Neem de verbingsbocht (A) los van de kachel

### Verwijder de bevestigingsschroeven

- twee in de motorruimte en twee in de auto.

### Verwijder de kachel zijdelings

Let er op dat de kunststof aansluitingen van de kachelradiator niet afbreken.

- Neem de verlichting van het bedieningspaneel en de connector van de ventilatorschakelaar los.
- Neem de twee bedieningsstangen los.
- Neem de bedieningskabels los van de kachelkraan en van de bocht onder de kachel en verwijder het bedieningspaneel.

### **Aanbrengen**

Aanbrengen is in omgekeerde volgorde van verwijderen.  
Stel de bedieningskabels af en controleer op werking.

## Groep 88 Binnenuitrusting

### Dashboard verwijderen/aanbrengen

- Neem de massakabel los van de accu
- Verwijder de panelen onder het dashboard
- Verwijder het stuurwiel
- Verwijder de afdekkap van de stuurschakelaars.

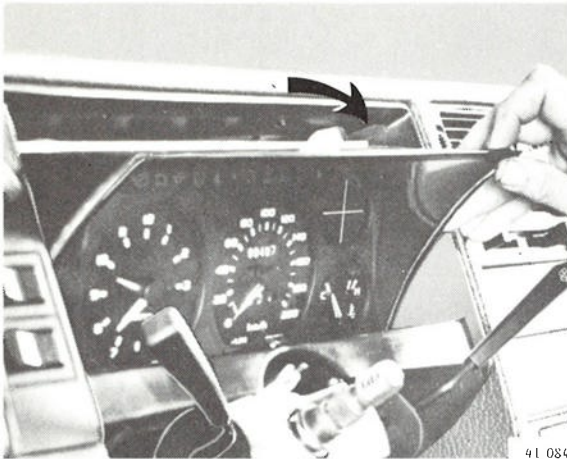

#### Combi-instrument verwijderen

Neem de kilometertellerkabel en de twee connectors aan de achterzijde los. Verwijder de twee schroeven en de klemstrip. Kantel het combi-instrument naar achteren en neem het uit.

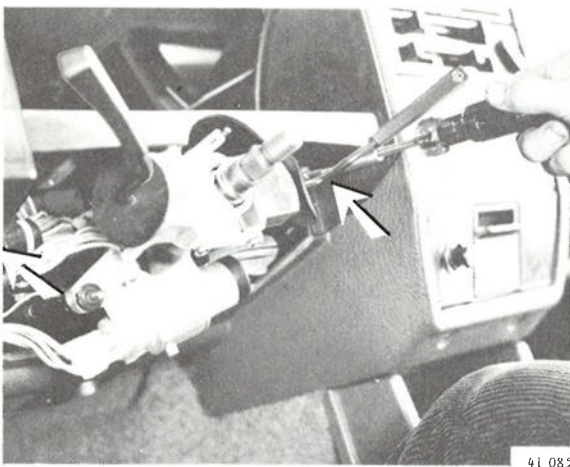

#### Omlijsting van het combi-instrument losnemen

Verwijder de twee schroeven en leg de omlijsting weg in de opening van het combi-instrument.

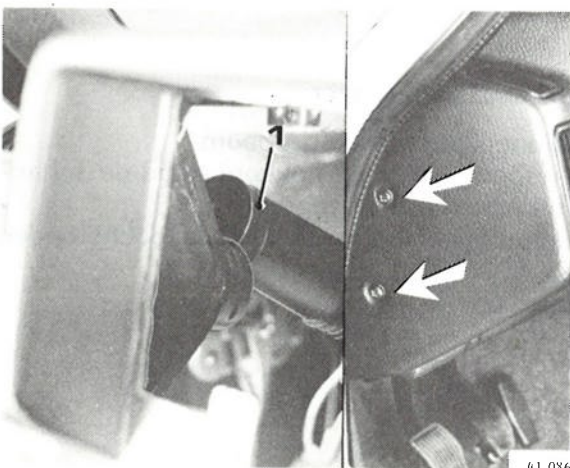

Verwarmingsslang links (1) losnemen en de twee bevestigingsschroeven verwijderen.

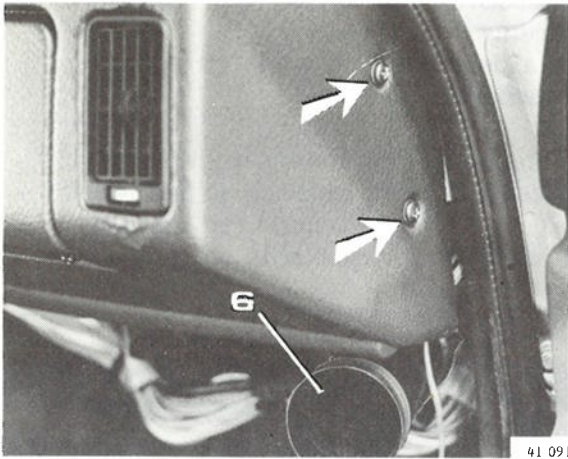

Verwarmingsslang rechts (6) losnemen en de twee bevestigingsschroeven verwijderen.

### Dashboard verwijderen

Dashboard naar achteren trekken.  
(Let op voor beschadiging van de stuurschakelaars en het contactslot.)  
Neem de -aansluiting van de handschoenenkastverlichting los.  
Neem het dashboard uit de auto.

### Console verwijderen/aanbrengen

#### Console DL (L-automatische transmissie), verwijderen/aanbrengen

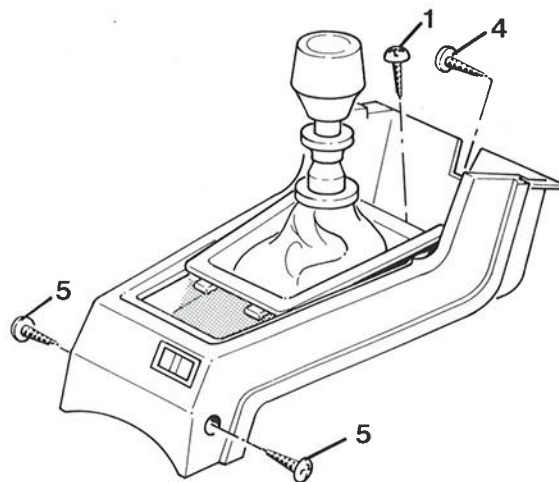

41 116

- Schuif de stoelen naar achteren.
- Verwijder de twee zijpanelen.
- Verwijder de twee achterste schroeven (5).
- Verwijder de centrale schroef (4) aan de voorzijde.
- Verwijder de schroef (1) van het afdekpaneel.
- Verwijder het console.

**Aanbrengen** is in omgekeerde volgorde van verwijderen.