

F3

Tandwielen van nokkenas en inspuitspomp blokkeren

Plaats blokkeergereedschap 5315 over pen (A) op de tandwielen.

Trek het tandwiel met speciaal gereedschap 5204 los van de inspuitspompas.

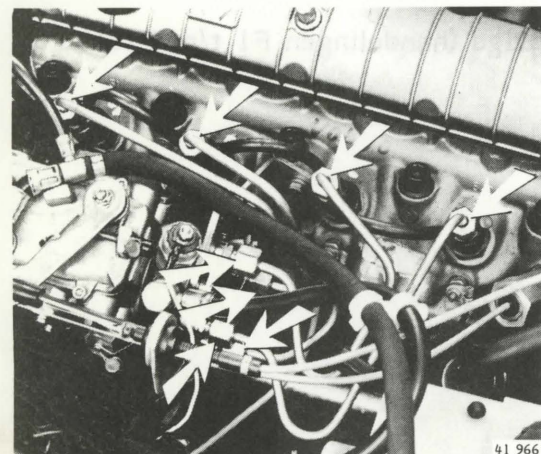

F4

Verstuiverleidingen verwijderen

Reinig de aansluitingen voordat deze worden losgenomen.

Verwijder de verstuiverleidingen en plug alle aansluitingen af, zodat er geen vuil in het systeem komt.

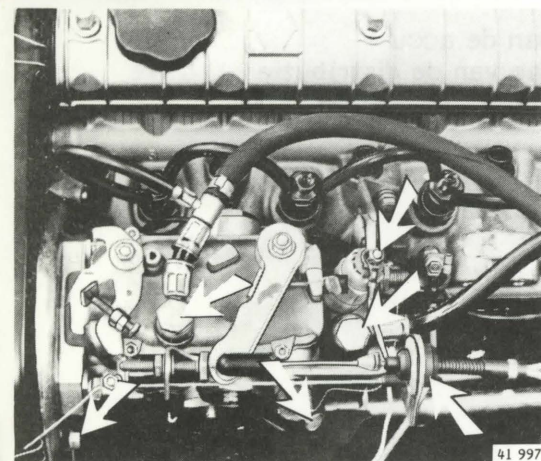

F5

Van de inspuitspomp verwijderen

- de kabel van de wasthermostaat (warmloopregeling)
- de kabel van de gasbediening
- de retourslang van de achterste verstuiver naar de pomp
- de brandstof-retourleiding
- de brandstof-toevoerleiding
- de opvangbak (2 bouten)
- de elektrische aansluiting van de stopinrichting

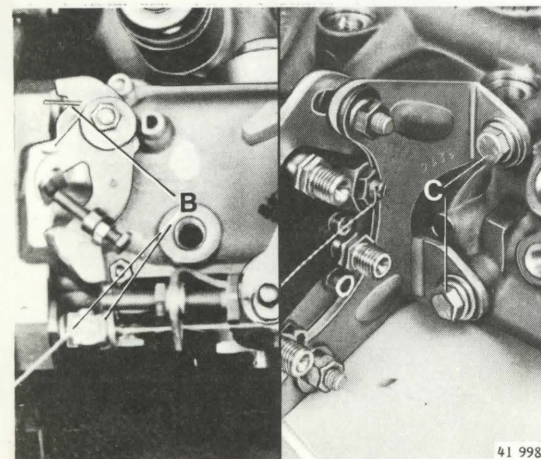

F6

Inspuitspomp met steun verwijderen

Verwijder de drie bevestigingsbouten (B) aan distributiezijde.

Verwijder de twee bevestigingsbouten (C) uit de cilinderkop.

Trek de pompas uit het tandwiel, let hierbij op de spie.

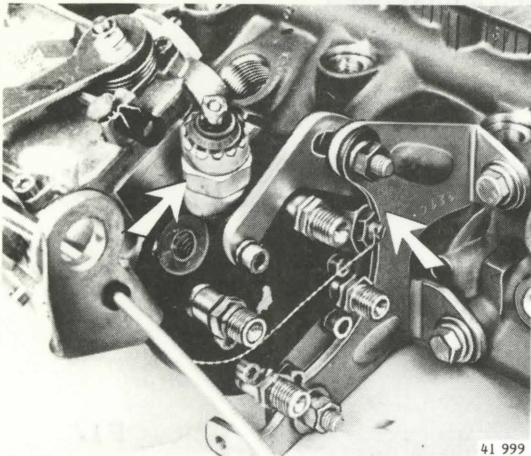
F7
Bij nieuwe inspuitpomp, onderdelen overzetten

- de achterste steun en breng deze los-vast aan
- de elektrische stopinrichting (elektromagnetische klep) met O-ring.

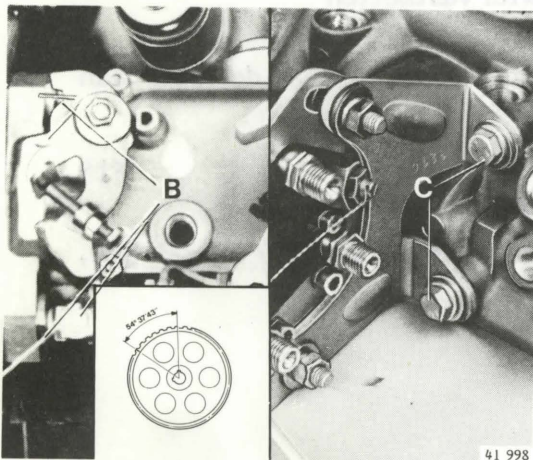

F8
Inspuitpomp aanbrengen

Plaats de inspuitpompas in het tandwiel. Breng de drie bevestigingsbouten (B) los-vast aan.

Zet de twee bevestigingsbouten (C) van de steun aan de cilinderkop vast.

Aanhaalmoment 22,5 Nm (2,25 kgm).

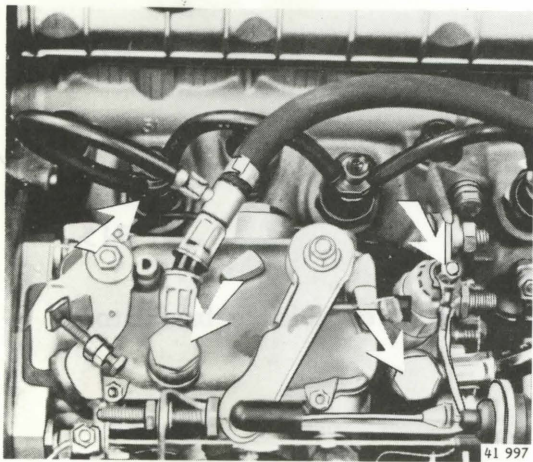
Opmerking: bij een tandwiel met twee spiebanen moet de pompas volgens afbeelding ingebracht worden.

F9
Aanbrengen aan de inspuitpomp

- de brandstof-toevoerleiding
- de brandstof-retourleiding
- de retourslang van de achterste verstuiver naar de inspuitpomp
- de elektrische aansluiting van de stopinrichting

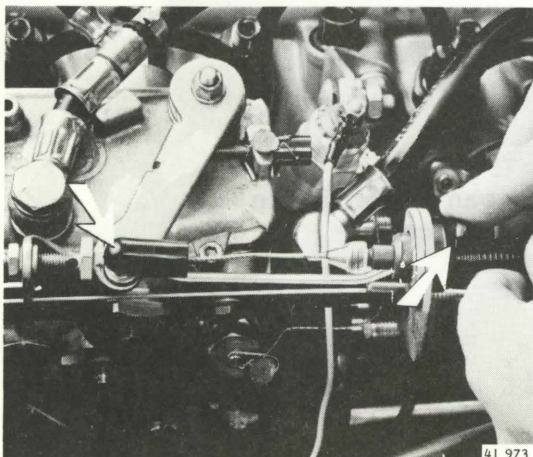

F10
Gaskabel aanbrengen en afstellen

Druk de kabel op de hevel.

Trek de kabel zo ver terug uit de steun, dat deze net niet gespannen is.

Breng nu de borgclip aan in één van de groeven van de kabelsteun.

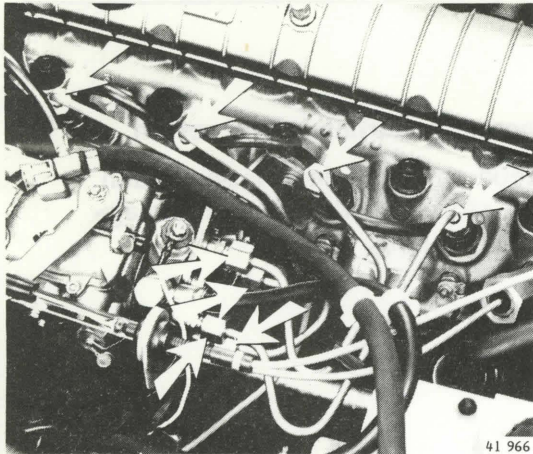
Controleer de werking.



Verstuurverleidingen aanbrengen

Aanhaalmoment 22,5 Nm (2,25 kgm).

F11

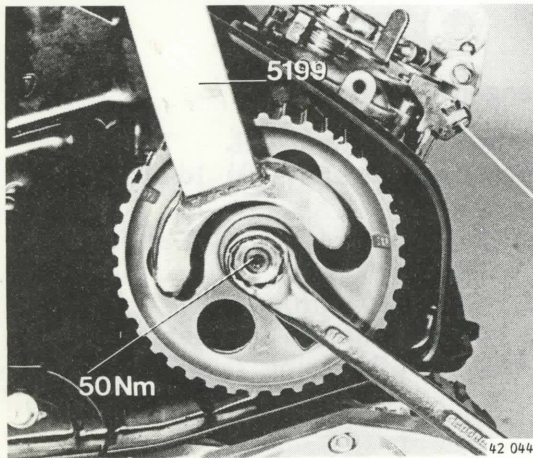

Inspuitpomptandwiel vastzetten

Verwijder gereedschap 5315.
Gebruik tegenhouder 5199 en haal de moer aan met 50 Nm (5,0 kgm).

F12

Aandrijfriem distributie afstellen

Zie Servicehandboek 2(20-22), D16 Diesel 340, 1984-19..

F13

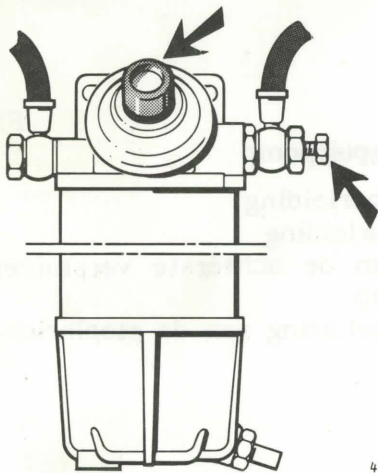

Inspuitpomp afstellen

Zie Servicehandboek 2(23-29), D16 Diesel, handelingen E1 t/m E6.

F14

Inspuitpomp ontluchten

Pomp enkele malen totdat er zuivere brandstof komt.

F15

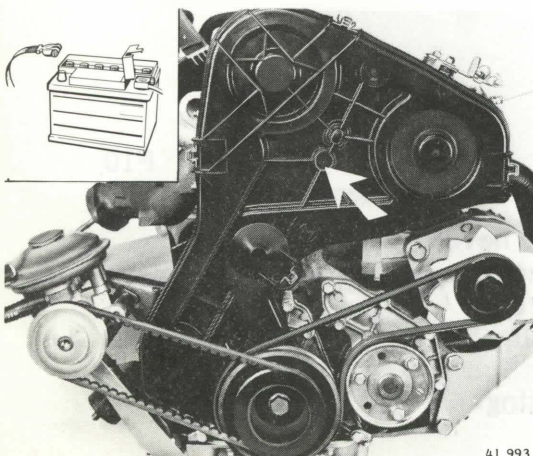

Monteer

- de beschermkap van de distributie
- de min kabel van de accu

F16