

PRODUKT	HOOFD GROEP	GROEP
P	2	23
BETR.		NO.
Beluchtungsklep B 200 K		89
360		DATUM Sept '85

pagina 1 van 3

Modificatie Beluchtungsklep

Bij de B 200 K motor kan naar aanleiding van een onjuiste werking van de beluchtungsklep een warmstart-probleem en/of een hoog brandstofverbruik optreden. Dit kan worden verholpen door de beluchtungsklep aan te passen. Hoe dit uitgevoerd moet worden is in onderstaande methode beschreven. Het controleren/afstellen (handeling A8 - A9) dient bij iedere 10.000 km beurt te gebeuren, voordat het CO-gehalte gecontroleerd wordt.

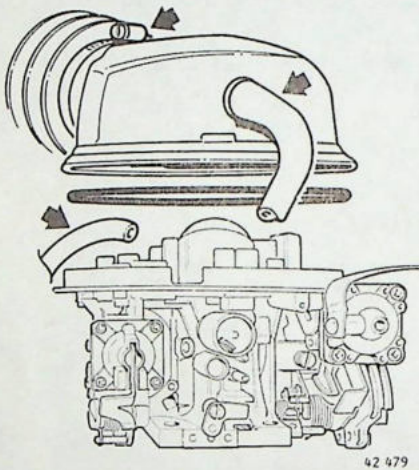

Verwijder:

- slang carterontluchting
- klemband aan luchtfilterbalg
- de carburateurkap
- O-ring
- beluchtungs-slang

A1

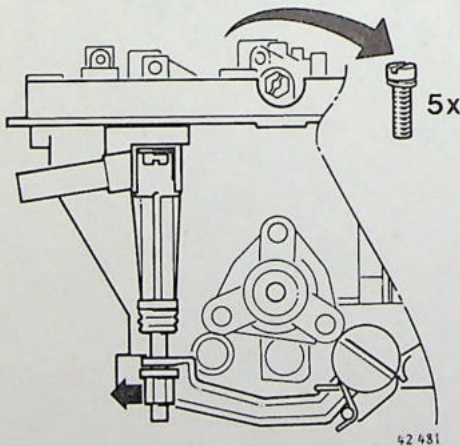

Carburateurdeksel verwijderen

- verwijder de vijf schroeven
 - licht het ventiel uit de hefboom
- Let op dat de vlotter niet beschadigt.

A2

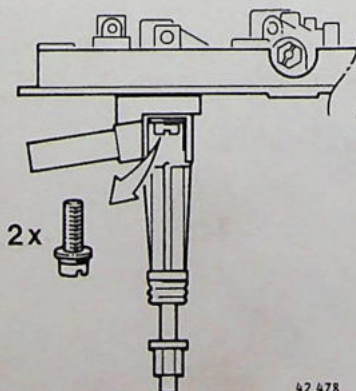

Beluchtungsklep verwijderen

A3

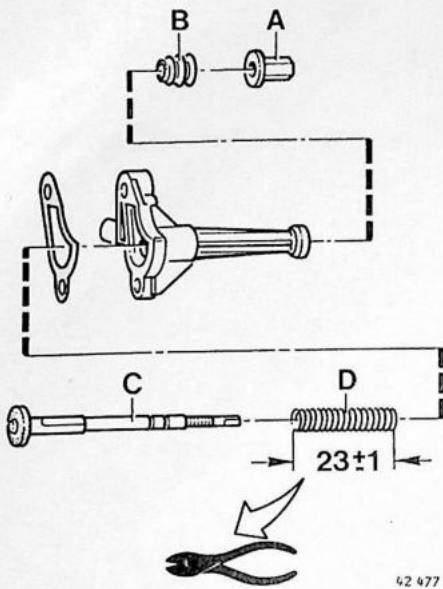

42 477

A4 Aanpassen van de beluchtungsklep

Verwijder moer (A) en rubberbalgje (B) trekas (C) en veer (D) er recht uit.

Reinig deze onderdelen.

Plaats een nieuwe veer (Volvo O/N 237984), of kort de bestaande veer (D) op 23 ± 1 mm af.

A4

A5 Monteren van de beluchtungsklep

- monteer de rubberbalg met de grootste opening naar het huis, de andere zijde moet in de groef vallen.
- breng de moer zover aan dat het tapeind ca. 5 mm uitsteekt.

A5

Opm: breng de veer met het afgeknipte einde naar de onderzijde van het dekseltje (E) aan en gebruik bij de montage altijd een **nieuwe** pakking.

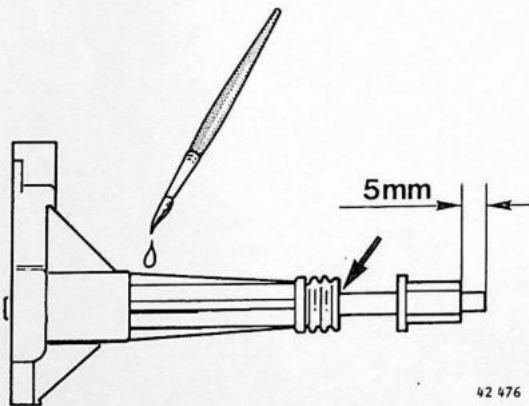

42 476

A6 Merk de klep met witte verf nadat het eerst goed gereinigd en vetvrij gemaakt is (dit i.v.m. het kenbaar maken dat de modificatie is uitgevoerd)

Opmerking: monteer tevens een nieuwe pakking onder het ventiel.

A6

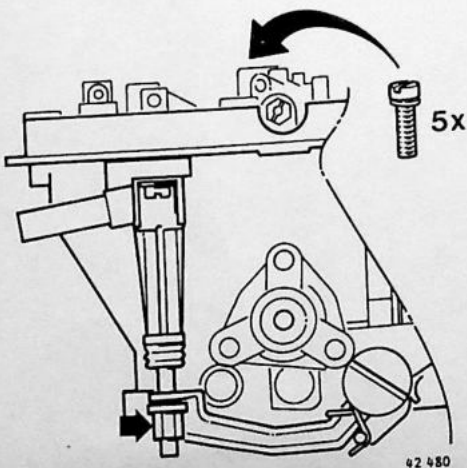

42 480

A7 Deksel monteren

- breng een nieuwe pakking aan
- let op dat de vlotter niet wordt beschadigd.
- haak bij het monteren van het deksel gelijktijdig de hefboom in de beluchtungsklep (let hierbij op dat het choke-bedieningsmechanisme niet wordt beschadigd).
- monteer de schroeven (5x)

A7

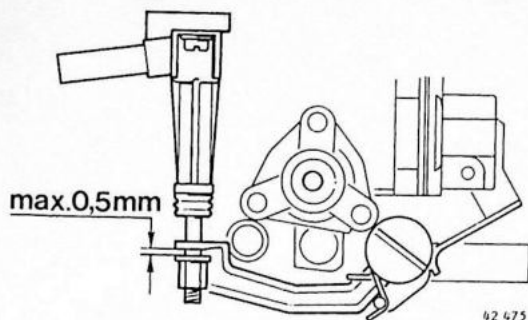
**Afstellen van de klep****A8**

- sluit de gasklep.
- zet de chokeklep geheel open.
- stel de beluchtungsklep af met de afstelmoer totdat er een speling bereikt is van 0,1-0,5 mm tussen de hefboom en de moer (gebruik hiervoor een voelmaat).

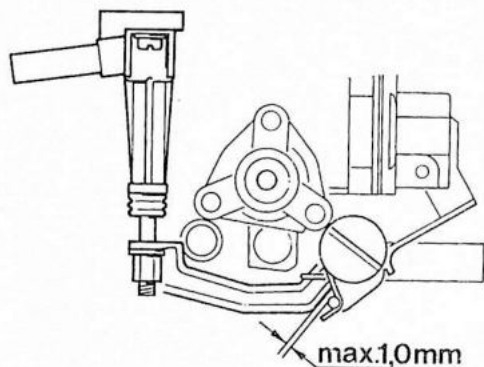
**Controleer de werking van het ventiel****A9**

Zet de gasklep open, blaas in het ventiel, draai de gasklep langzaam dicht tot 1 mm (maat A) vóór de aanslag.

Het ventiel moet nu net opengaan.

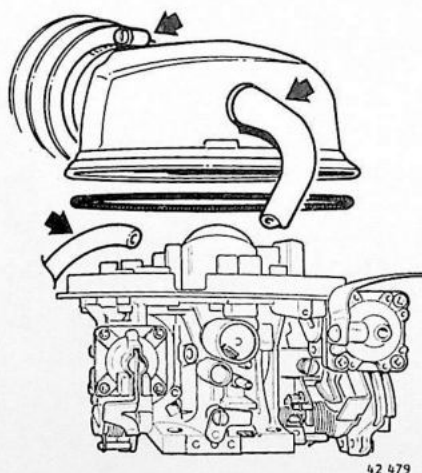
**Monteer****A10**

- de O-ring, carburateurkap, en carterontluchtingslang.
- de beluchtungs-slang
- de klemband.

Controleer de werking.