

Servicehandboek

Reparatie en onderhoud

Hoofdgroep 2 (25-29)

Motor B14, B19, B200

340-360

1977-19...

VOLVO

Groep 27 Motorbediening

N. Gas- en chokebediening B14, B19 en B200

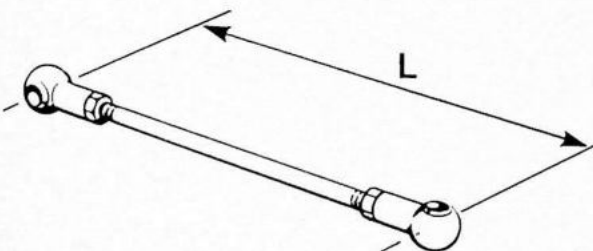
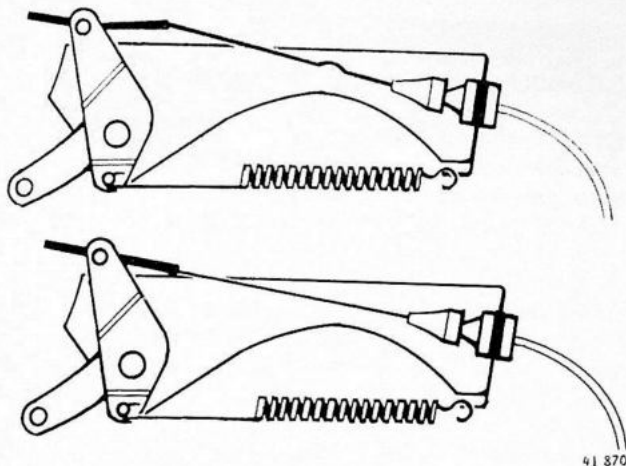

Algemeen

N1

- de bedieningskabels van de gas- en chokebediening mogen niet geknikt zijn. Dit beïnvloedt de levensduur en de functie van de kabels.
- in de gaslosstand dient de binnenkabel ten opzichte van de buitenkabel in één lijn te liggen. Corrigeer indien nodig door de steun, waaraan de buitenkabel is bevestigd, te verbuigen.
- bij het bedienen van het gaspedaal dient de binnenkabel recht in de buitenkabel te lopen. Corrigeer indien nodig door het gaspedaal aan de kabelzijde te verbuigen.
- de bedieningsstang komt voor, tot modeljaar 1982 bij de B14, in de volgende lengten:

B14.0E tot motornr. 32249 L = 198-200 mm
B14.0S tot motornr. 9421

B14.0E vanaf motornr. 32249 L = 190-192 mm
B14.0S vanaf motornr. 9421

B14.1E vanaf motornr. 10.022 en
B14.1S vanaf 1e motor
met bedieningsstanglengte van 190-192 mm,
inkorten tot 184-186 mm

Bij het vernieuwen of niet goed scharnieren van het gaspedaal, de volgende draaipunten voorzien van vet.

- draaipunt van de gasbediening op het inlaatspruitstuk
- draaipunt van het gaspedaal
- draaipunt van binnenkabel aan het gaspedaal

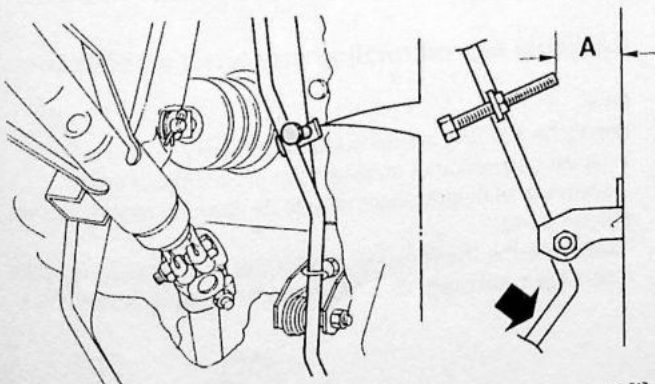

Pedaal afstelling B14, B19 en B200 RHD uitvoering

N2

Een nieuw gaspedaal moet als volgt afgesteld worden:

- druk het pedaal tot op de bodemaanslag
- stel nu de bout (maat A) zodanig af dat een waarde van: $35,5 \pm 1$ mm voor B14 en $30,5 \pm 1$ mm voor B19, B200 wordt verkregen tussen de pedaalbak en de stelbout
- bevestig de gaskabel op de carburateur en stel deze af.

Let op: gaspedaal niet verbuigen.

O. Gaskabel B14, B19, en B200 vernieuwen/afstellen

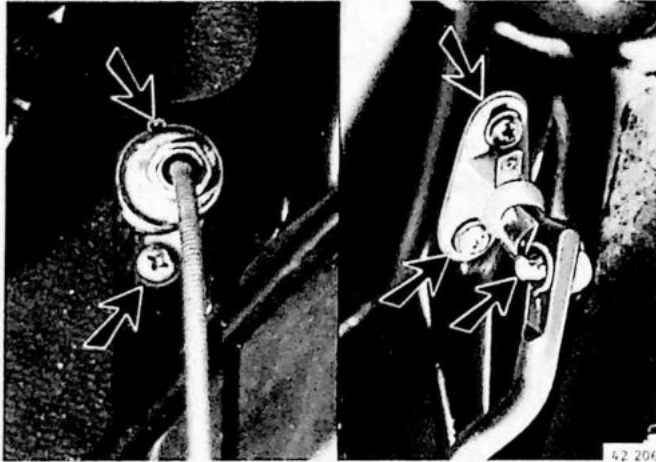

Gaskabel aan motorzijde losnemen

O1

Gaskabel uit de pedaalbak verwijderen

O2

B14 (tot modeljaar 1981)

Verwijder de binnenkabel uit het pedaal.
Verwijder de kruiskopschroeven en de borgringen.
Trek de gaskabel naar interieurzijde uit.
Verwijder de pakking.

B14, B19 en B200 (vanaf modeljaar 1981)

Neem de binnenkabel los van het pedaal.
Verwijder de kruiskopschroeven en de borgringen.
Trek de gaskabel aan motorzijde uit.

Opmerking (AT): neem de kabelschoen voor de kick-down los van de gaskabel.

Laat de massakabel aan de steker zitten.

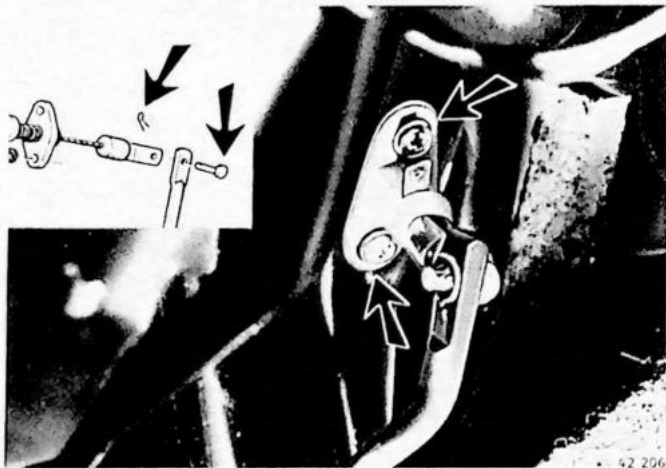

Gaskabel aan de pedaalbak bevestigen

O3

B14 (tot modeljaar 1981)

Plaats de pakking.
Bring de twee kruiskopschroeven en borgringen aan en zet ze vast.
Haak de binnenkabel in het pedaal.

B14, B19 en B200 (vanaf modeljaar 1981)

Bring de twee kruiskopschroeven en borgringen aan en zet ze vast.
Monteer de binnenkabel aan het pedaal.

Opmerking (AT): plaats de steker met de massakabel in de bovenste bevestiging.

Sluit de kabelschoen voor de kick-down aan.

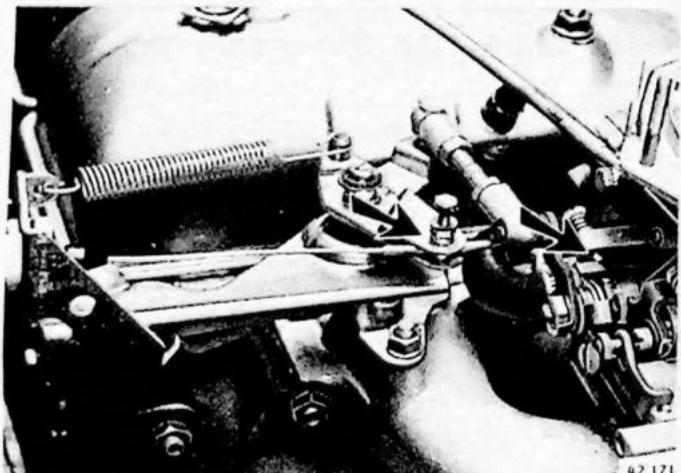

Gaskabel aan motorzijde monteren en afstellen

O4

B14

Bring de borging op de buitenkabel aan.
Trek de binnenkabel strak en zet de borgbout vast.
Controleer of bij gaslos en volgas de gasklep tegen de aanslagen komt.
Automatische transmissie: controleer of bij volgas (gaspedaal tegen aanslag) de kick-down in werking komt.

05

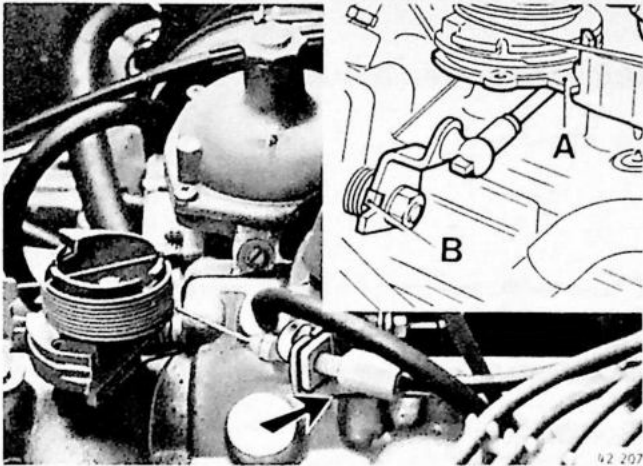

B19A

Breng de gaskabel door de steun en in de kam aan.
Plaats de borgclip.
Neem de bedieningsstang los van de carburateur.
Stel de gaskabel zo af, dat deze gespannen is en de bedieningsrol net aanligt tegen de aanslag (A).
Breng de bedieningsstang aan en draai de lengte van de stang zover uit, dat de kam (B) net aanligt tegen de flens van de gasklepas.

06

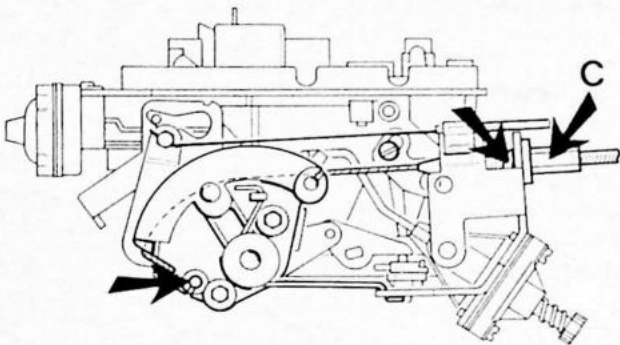

B200K

Breng de gaskabel door de steun en in de kam aan.
Plaats de borgclip.
Stel de gaskabel met stelschroef (C) zo af, dat de kam op de aanslag ligt en de kabel net niet gespannen is.
Opmerking: de choke mag niet uitgetrokken zijn.

42 085

07

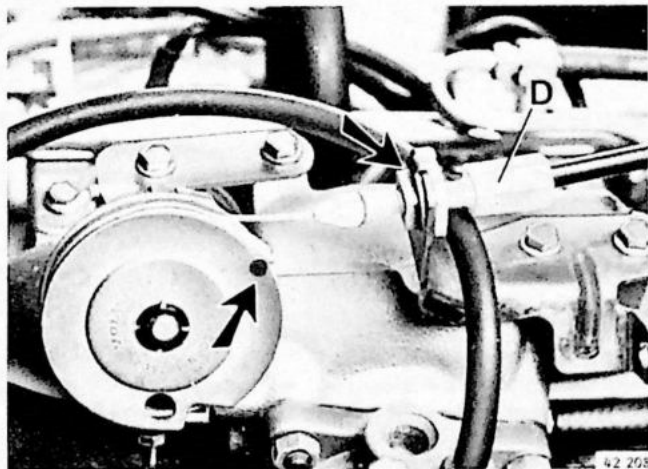

B19E/B200E

Breng de gaskabel door de steun en in de afstelschijf aan.
Plaats de borgclip.
Stel de gaskabel met stelschroef (D) zo af, dat de afstelschijf op de aanslag ligt en de kabel net niet gespannen is.

42 208

P. Chokekabel B14, B19 en B200 vernieuwen/afstellen



Chokekabel aan motorzijde losnemen

P1

Afschermkap van stuurkolom verwijderen

P2

Verwijder de contactsleutel.
Draai de chokeknop af.
Verwijder de bevestiging uit de onderste kap.

Chokekabel van stuurkolom verwijderen

P3

Verwijder de moer.
Neem de chokekabel uit.
Neem de kabelschoen voor het controlelampje los.
Neem de chokekabel naar interieurzijde uit.
Opmerking: laat de tule in het schutbord zitten.

Chokekabel aanbrengen

Het aanbrengen van de chokekabel gebeurt in omgekeerde volgorde van verwijderen.

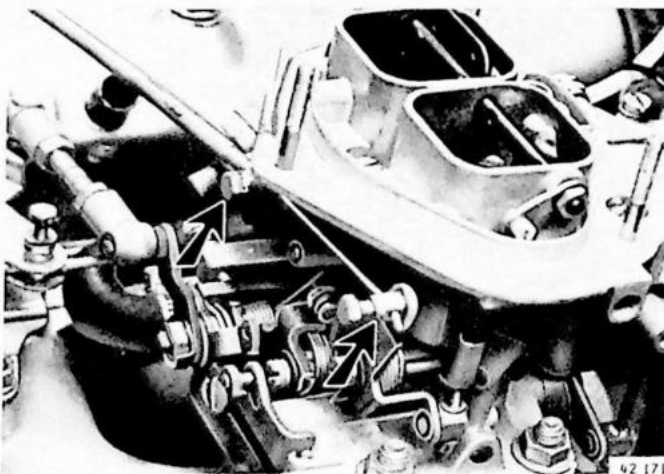

Chokekabel afstellen en vastzetten

P4

P5

B14 Weber

Eerst de binnenkabel bij de nippel losmaken.
Zet de chokekleppen door middel van de hefboom op de carburateur geheel open.
Trek de binnenkabel strak aan en zet de borgbout in de nippel vast.

B14 Solex

Breng de binnenkabel op de chokehefboom aan.
Trek de binnenkabel strak met de buitenkabel.
Zet de buitenkabel vast met de borgbout in de nippel.

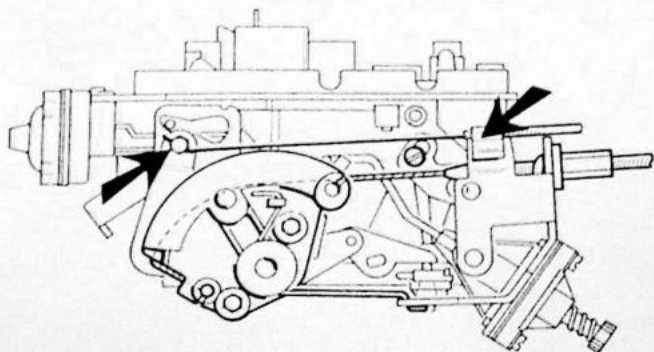

B19A/B200K

Breng de buitenkabel van de choke aan en zet deze vast met de borgclip.
Plaats de binnenkabel in de nippel en zet deze vast.
Controleer de werking.

P6