

PRODUKT	HOOFDGROEP	GROEP
P	3	33
BETR.		NO.
Startmotor		6
B172		DATUM
340		Aug
		85

## Service Bulletin

Pagina 1 van 5

Dit Service Bulletin is een aanvulling op Servicehandboek Reparatie en onderhoud, Hoofdgroep 3, Elektrische installatie 340

XX

### WIJZIGINGEN 1986

#### Startmotor B172

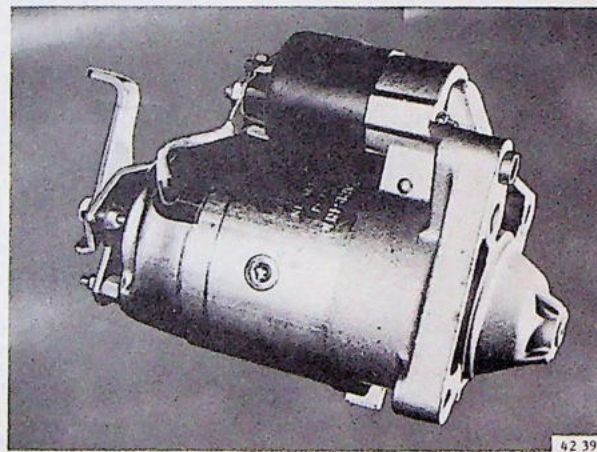

#### Specificaties

Type ...		Paris-Rhône D9 E771
Vermogen ...	kW (pk)	1
Aantal koolborstels ...		4 (axiaal)
Koolborstlengte, minimaal ...	mm	6
Spanning koolborstelveren ...	Nm (kgm)	15 (1,5)
Radiale speling anker ...		0,01 - 0,06
Axiale speling anker ...	mm	0,8
Min. dikte collector (axiaal) ...	mm	2
Inschakelspanning relais ...	V	7,5

Testwaarde	Volt	Ampère	Min. toerental r/s (omw/min)
Startmotor onbelast ...	12	60	6000
Startmotor belast ...	9	200	2400
Startmotor geblokkeerd ...	6	480	-

### Startmotor uitbouwen

- Neem de min-klem los van de accu.
- Neem de vacuümslang van de rembekrachtiger en ontsteking los.
- Neem de elektrische aansluitingen los van de startmotor.
- Verwijder de kabelsteun.
- Verwijder de drie bevestigingsbouten..
- Neem de steun los van het motorblok.
- Neem de startmotor uit.

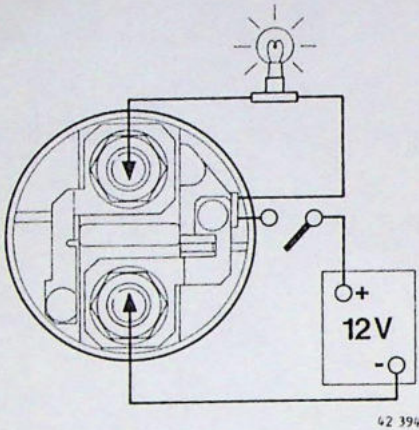

### Startrelais controleren

- Sluit het relais aan volgens schema.
- Schakel in.
- Het proeflampje moet branden en het anker is ingetrokken.
- Schakel enige malen snel in en uit.
- Mocht het anker niet intrekken en/of het controlelampje niet branden, dan moet het startrelais worden vernieuwd.

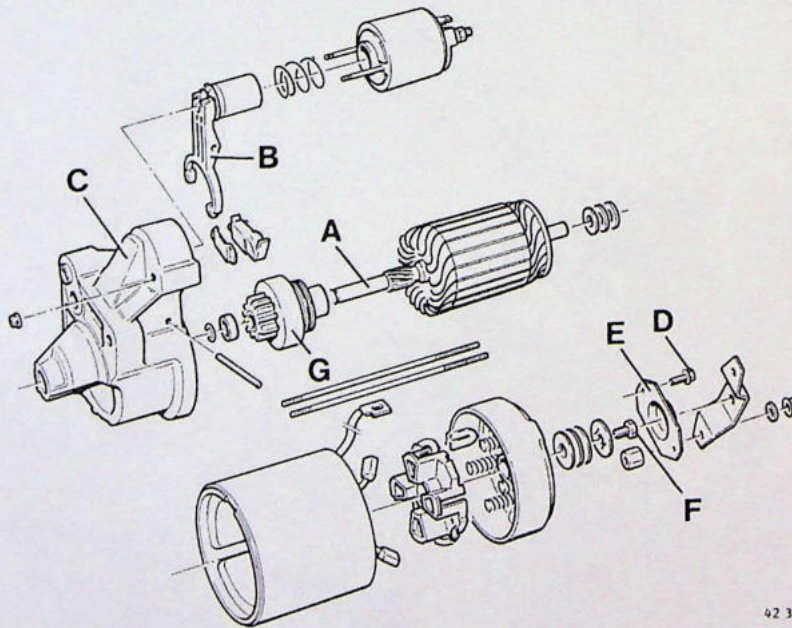

### Startmotor uit elkaar nemen

**Opmerking:** de startmotor moet voor alle reparaties helemaal uit elkaar genomen worden.

- Bij het verwijderen van het startrelais blijft het anker (A) hiervan aan de gaffel (B) vastzitten. Moet anker (A) verwijderd worden, dan moet het voorschild (C) worden losgenomen.
- De twee schroeven (D) en kapje (E) verwijderen.
- Om bout (F) los (of vast) te kunnen draaien, dient rondsel (G) tegengehouden te worden met een tang (let op voor beschadigingen).

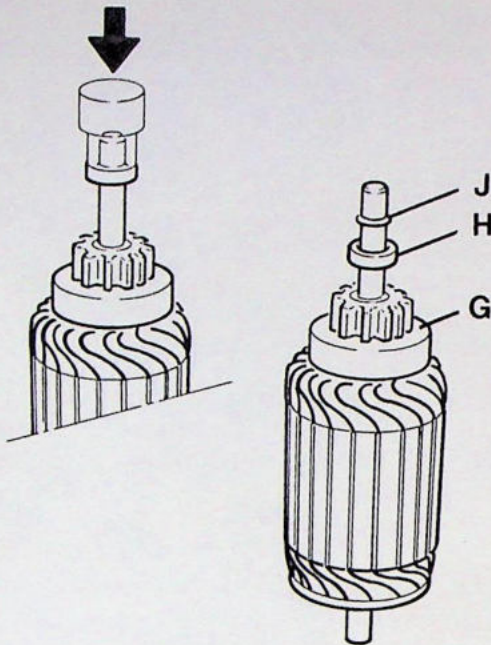

42 396

**Rondsel verwijderen**

Tik de aanslag (H) iets terug.  
Verwijder borgring (J), aanslagbus (H) en rondsel (G).

**Pluskoolborstels verwijderen**

Los solderen van de veldwikkelingen.

**Onderdelen reinigen en controleren**

- Het anker en het huis mogen niet in een vloeistofbad worden gereinigd.
- Controleer alle onderdelen visueel op slijtage en beschadiging.

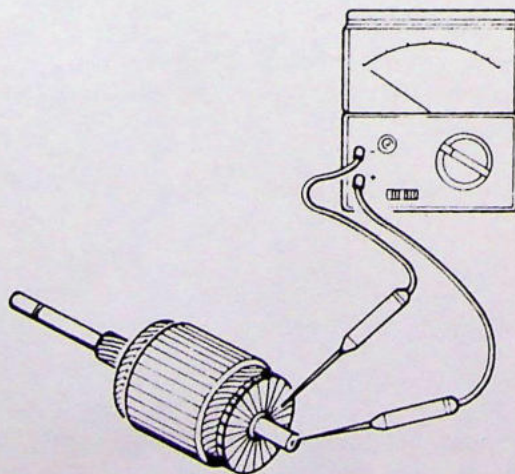

42 397

**Collector**

- Controleer de collector op kortsluiting naar massa:  
Meet met een Ohmmeter (bereik x K) tussen de ankeras en iedere lamel van de collector.  
De meter mag niet uitslaan.

### Veldwikkeling

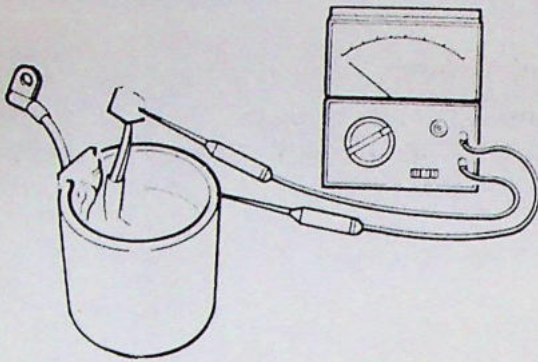

42 398

- Controleer de veldwikkeling op kortsluiting naar massa:  
Meet met een Ohmmeter (bereik x K) tussen de koolborstel en het poolhuis.  
De meter mag niet uitslaan.

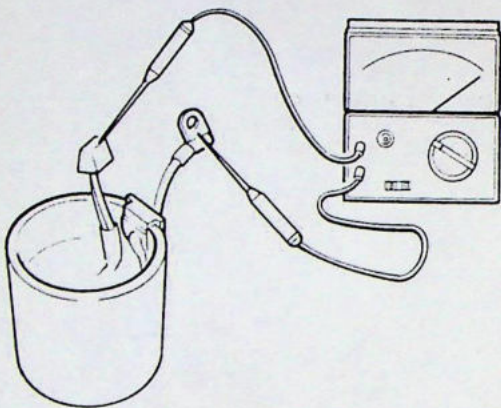

42 399

- Controleer de veldwikkeling op onderbreking:  
Meet met een Ohmmeter (bereik x 1) tussen de koolborstel en de aansluiting voor het startrelais.  
De meter moet uitslaan.

Indien nodig, veldwikkeling vernieuwen en opnieuw controleren.

### Lagerbussen controleren/vernieuwen

Druk de lagerbussen uit met een passende dop.

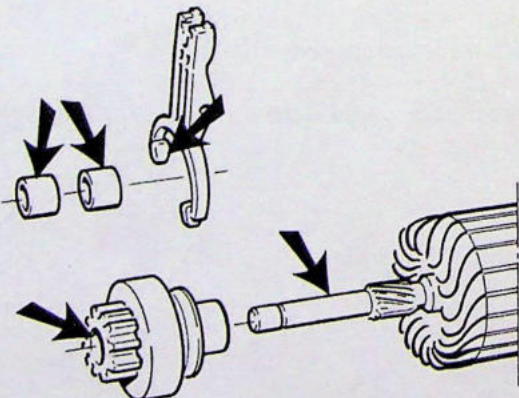

42 400

### Startmotor samenstellen

- Lagerbussen: goed doordrenken met olie.  
Loopas, rondsel, trekstang en gaffel: invetten met Molykote.
- Pluskoolborstel: kabel goed isoleren.

- Afdichting: zorg ervoor, dat afdichtingrubber en plaatje correct geplaatst worden.  
Behandel na het samenstellen van de startmotor de naden met lak om indringen van water te voorkomen.

**Opmerking:** aanslag (H) mag pas worden gemonteerd als bout (F) is aangebracht.

Aanslag (H): de aanslag moet met een poelietrekker over de borgring (J) worden getrokken.

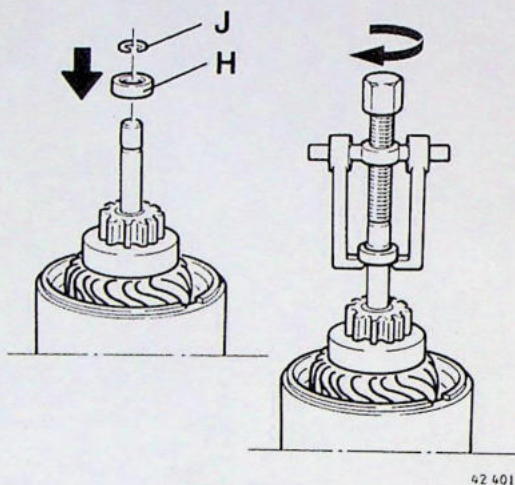

### Controle

Controleer de startmotor vóór het inbouwen op werking.

### Startmotor inbouwen

Het inbouwen gebeurt in omgekeerde volgorde van uitbouwen.