

PRODUKT	HOOFDGROUP	GROEP
P	3	37
BETR.		NO.
Startmotorkabel B 172 K		8
340		DATUM
		Sept '85

Wijziging startmotorkabel

Bij de B 172 K motor kan naar aanleiding van een onjuiste loop van de startmotorkabel naar de accu een kortsluiting ontstaan doordat de doorvoertule uit de kabelsteun kan trillen, zodat de kabel tegen de metalen steun komt te liggen, waardoor deze door de warmte-ontwikkeling doorsmelt en kortsluiting veroorzaakt. Door het aanbrengen van een nieuwe kabel, steun en de nieuwe ligging kan dit worden voorkomen.

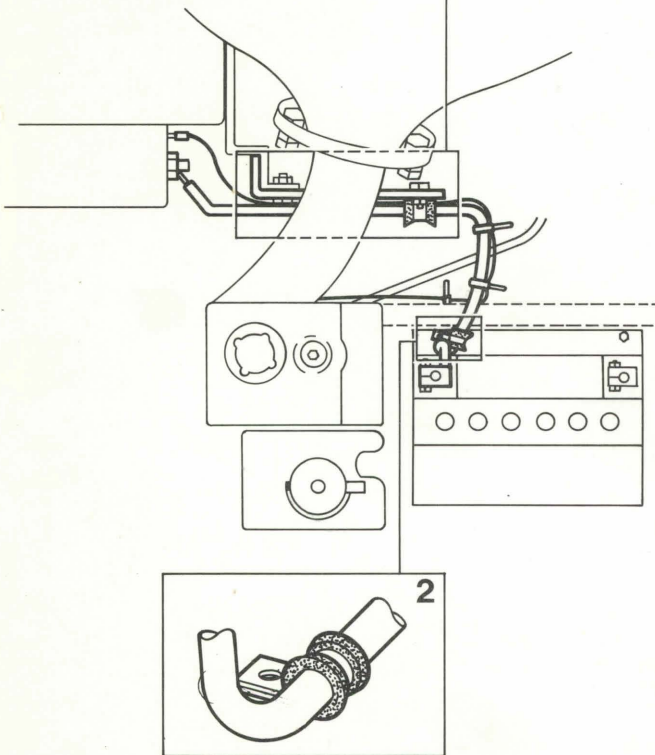
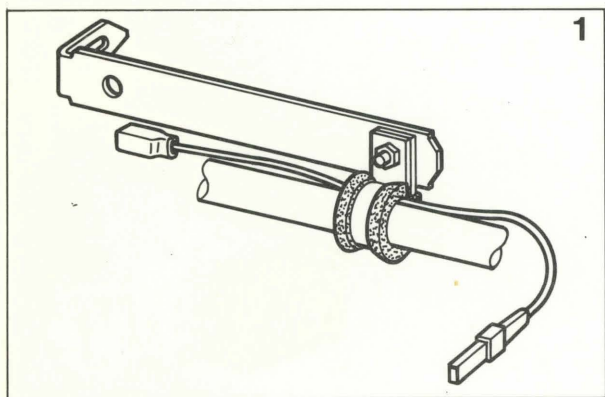

A1

Oude kabelsteun verwijderen

Neem de + kabel los van de accu.
Verwijder de slang van het luchtfilter.
Neem de blauw/witte voedingskabel van het startrelais los.
Neem de + kabel los van de startmotor.
Haal de + kabel door het oog en neem de tule af.
Verwijder de oude kabelsteun van de startmotorsteun.

A2

Extra kabel en steun monteren

Monteer de nieuwe steun (1) op de startmotor (zie tek).
Verleng de voedingskabel naar het relais (blauw-wit) en sluit deze aan.
Monteer de + kabel op de startmotor.

Monteer de beide kabels met de nieuwe klembeugel aan de startmotorsteun (zie tek).
Voer de bedrading **over** de benzineleidingen en achter de waterslang (die naar het reservoir loopt) door.
Zet de + kabel vast aan de accubak-bevestiging met een nieuwe klem (2) (zie tek).

A3

Kabel monteren

Sluit de + kabel aan op de accu.
Zet de blauw-witte bedrading vast met twee klembandjes aan de + kabel en lus de overtollige kabel op en zet deze vast aan de kabelboom.
Monteer de slang aan het luchtfilter.
Controleer de werking.