

PRODUKT P	HOOFDGROUP 8	GROEP 87
BETR. Kachelunit		NO. 31
340/360		DATUM Feb. '85

Service Bulletin

Pagina 1 van 2

Dit Service Bulletin is een aanvulling op Servicehandboek Reparatie en onderhoud, Hoofdgroep 8, Carrosserie 340, 1977-19..

XX

Kachelunit verwijderen/aanbrengen

Met ingang van chassisnummer **837100** is de bevestiging van de kachelunit zodanig gewijzigd, dat deze verwijderd/aangebracht kan worden zonder het dashboard te verwijderen.

Vorbereidende werkzaamheden

- Neem de massakabel van de accu los.
- Neem de stekerverbinding van de kachelventilator los.
- Verwijder de 4 schroeven (A) van de luchtinlaatbak en leg deze opzij.
- Verwijder de twee bevestigingsschroeven (B) van de kachelunit in de motorruimte.
- Klem de beide kachelslangen (C) in de motorruimte af met speciaal gereedschap **8957**.

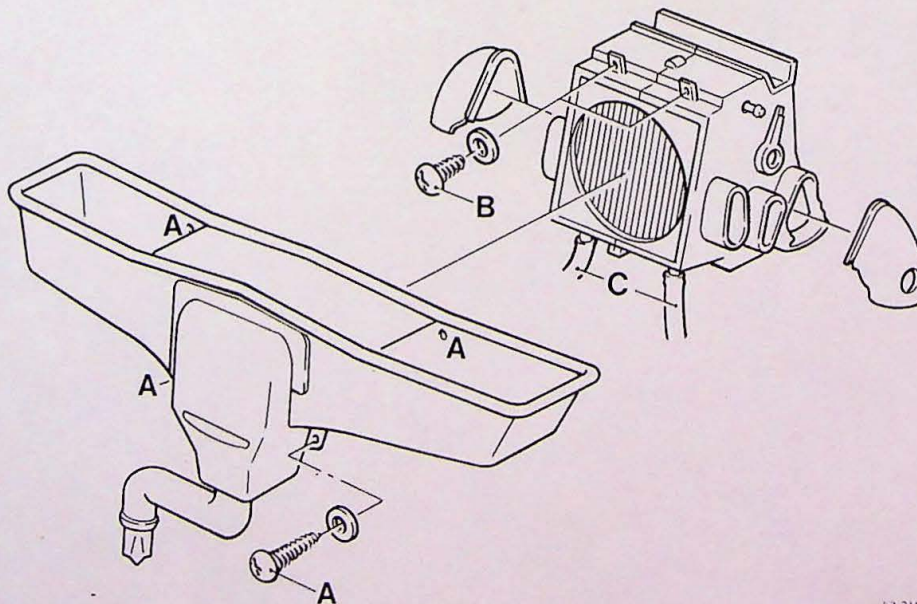

42 214

Kachelunit verwijderen

Verwijder de beide panelen links en rechts onder het dashboard en de zijpanelen van de middenconsole.

Neem de defrosterslangen, -bochten en -pijpen los van de kachelunit.

Neem de bedieningsstangen los.

Maak de aan- en afvoerslang los en vang de koelvloeistof op.

Neem de kachelunit uit aan de dashboardkastzijde.

Let erop de kunststof aansluitingen van de kachelradiateur niet te beschadigen.

Kachelunit aanbrengen:

- Plaats de kachelunit aan de binnenzijde tegen het schutbord en sluit de toe- en afvoerslangen van de koelvloeistof aan
- Zet de kachelunit in de motorruimte met 2 schroeven vast
Belangrijk: gebruik de **korte schroeven (zonder punten, zie tekening)** om beschadiging van de kachelradiateur te voorkomen.
- Plaats de luchtinlaatbak en zet de 4 schroeven vast
- Sluit stekerverbinding van de kachelventilator aan
- Zet de koelvloeistofslangen vast en controleer de doorvoerrubbers
- Sluit de defrosterslangen, -bochten en -pijpen aan
- Sluit de bedieningsstangen aan
- Verwijder de klemmen
- Vul koelvloeistof bij
- Sluit de accu aan
- Draai de motor warm **met volledig geopende kachelkraan** en controleer de werking van de kachel
- Controleer de diverse slangaansluitingen op lekkage
- Controleer nogmaals het koelvloeistofniveau
- Breng de panelen aan.