

Servicehandboek

Reparatie en onderhoud

Hoofdgroep 8

Carrosserie

340

1977-19..

VOLVO

Uitstelbare zijruit, delen vernieuwen

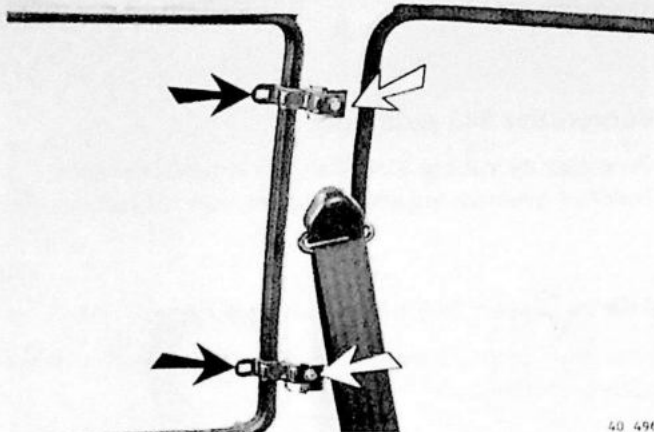

Scharnieren

J19

Verwijderen

Verwijder de afdekkapjes.
Verwijder de bouten.

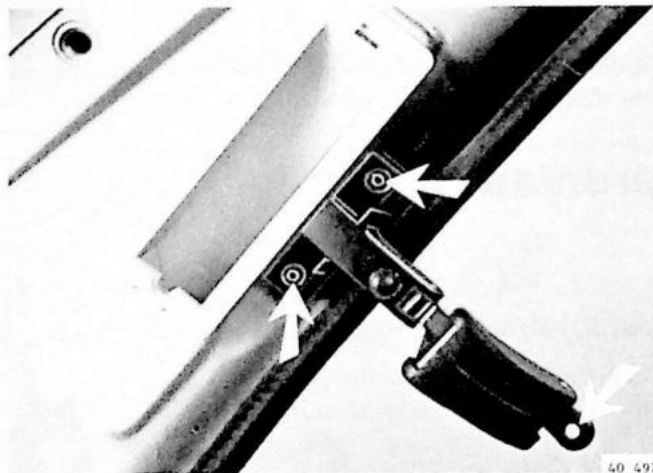

Uitsteller

J20

Verwijderen

Chassisno. 426261 - 561670:
verwijder het afdekkapje van de C-stijl.
Verwijder de inbusbouten.
Neem de uitsteller los van de zijruit.

J21

Bevestigen

De uitsteller moet in lijn liggen met de raamstijl.

Buitenspiegel, glas vernieuwen

Opmerking: vernieuwen van het glas is alleen mogelijk bij het type buitenspiegel, dat wordt gemonteerd vanaf chassisno. 420023.

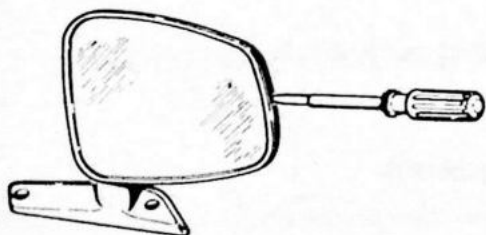

Glas verwijderen

J22

Verwijder de rand van de spiegel.
Opmerking: om breken van de rand te voorkomen moet het verwijderen zeer voorzichtig gebeuren. Begin aan de smalle zijde van de spiegel. Gebruik een kleine schroevendraaier. Maak de bevestigingspunten één voor één los.

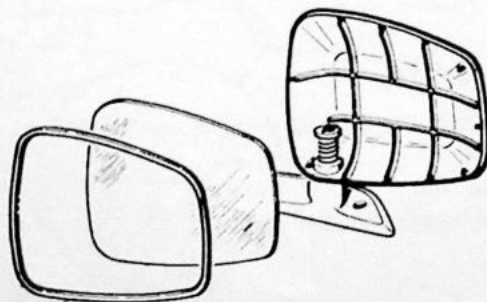

Groep 85 Interieur

Inhoud

	Pagina	Handeling
PANELEN		
Verwijderen/aanbrengen.....	44	K1-K18
VOORSTOEL		
Onderdelen voorstoel.....	49	—
Onderdelen verwijderen/aanbrengen.....	50	L1-L10
Bekleding vernieuwen.....	53	L11-L18
ACHTERBANK		
Onderdelen achterbank.....	55	—
Bekleding vernieuwen.....	56	M1-M5
Vergrendeling verwijderen/aanbrengen.....	57	M6-M7
VLOERBEDEKKING		
Verwijderen/aanbrengen.....	58	N1-N4
HEMELBEKLEDING		
Verwijderen/aanbrengen.....	59	O1-O6

K. PANELEN

Panelen verwijderen/aanbrengen

Portierpaneel

K1

Voorportier
—1979

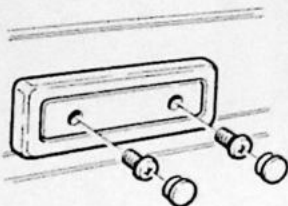

Voorportier
1980—

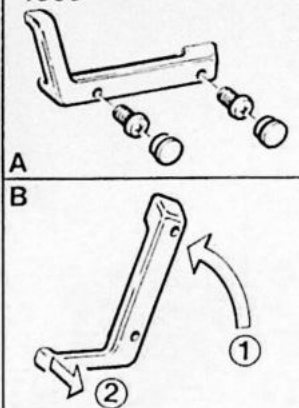

Verwijderen

Verwijder de armsteun.

40 500

Achterportier

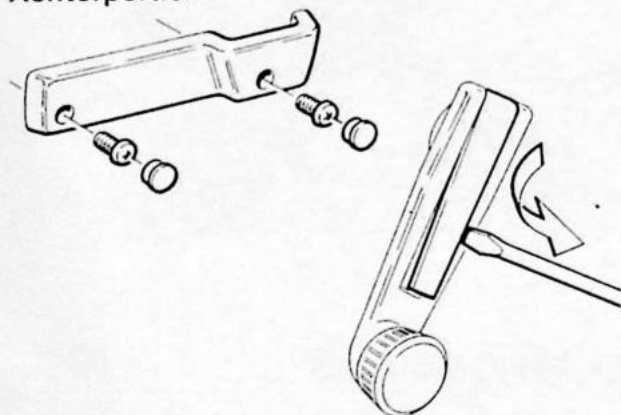

Verwijder de raamslinger.

K2

40 501

Voorportier

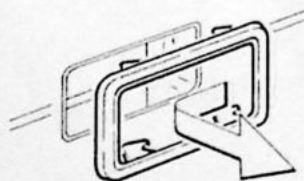

Achterportier

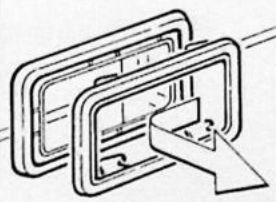

Verwijder de afwerkrand van de handgreep.

K3

40 736



40 558

K4

Trek de onderzijde en de zijkanten van het paneel los van het portier.
Neem het paneel naar boven weg.

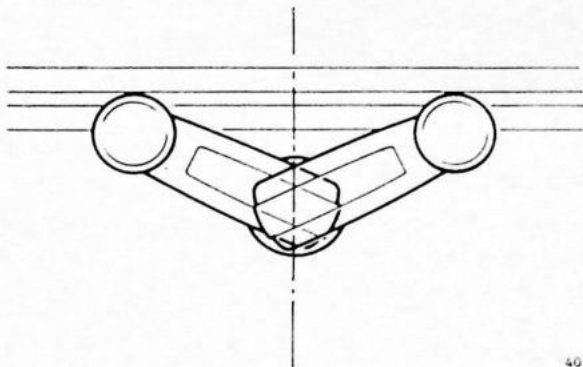

40 502

K5

Aanbrengen

Montage is in omgekeerde volgorde van demontage.
Opmerking: behandel het afstrijkrubber van de ruit met een zeepoplossing.
Breng het rubber over het paneel.
Zet de raamslinger vast in de stand 10 over 12 (linker portier) of 10 voor 12 (rechter portier) bij geheel gesloten portierraam.

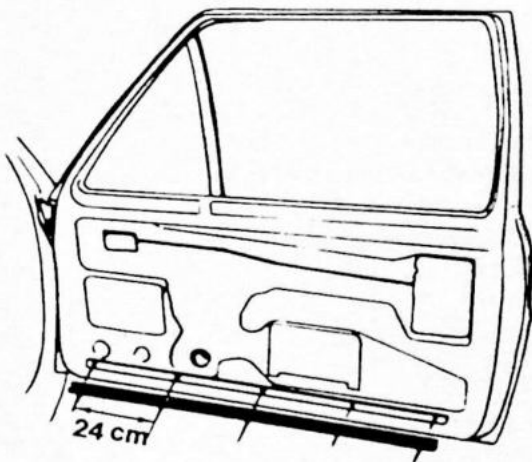

40 503

Portierpaneel modeljaar 1977 aanbrengen op portier modeljaar 1978—

K6

Plaats U-profiel, O/N 3277499-4, in de ondiepe door-drukking aan de onderzijde van het portier.
Boor 5 gaten van 3 mm door het profiel en het portier, zoals hiernaast afgebeeld.
Zet het profiel met trekagels vast.

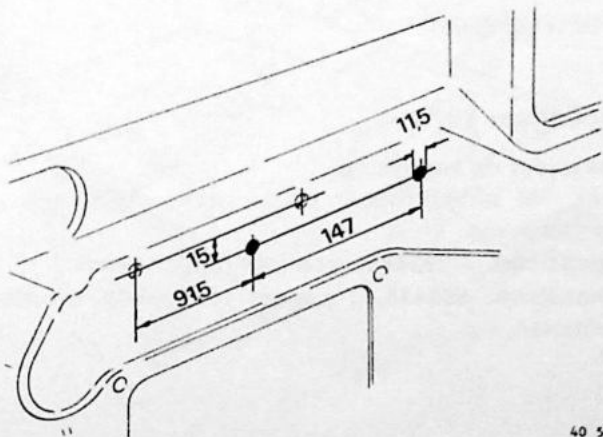

40 504

K7

Boor 2 gaten van 11,5 mm in het portier, zoals hier-naast afgebeeld, ter bevestiging van de armsteun.

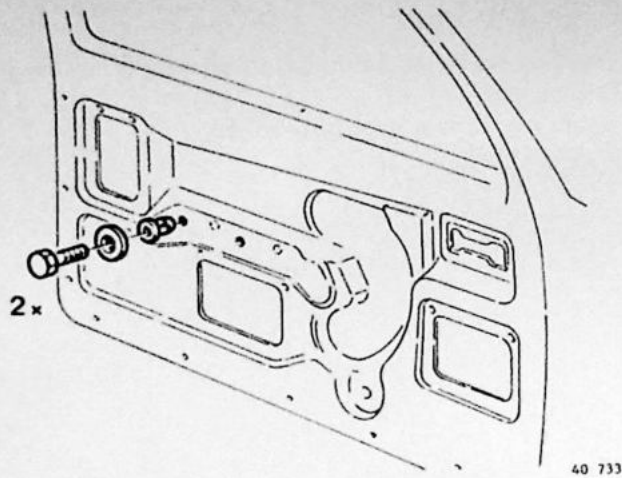

K8

Plaats blindspreidmoeren, O/N 3273639-9, in de gaten en zet ze vast.

Opmerking: het vastzetten kan worden gedaan m.b.v. de bevestigingsbouten voor de armsteun.

Plaats onder de kop van de bouten een onderlegging om meedraaien van de blindspreidmoer te voorkomen.

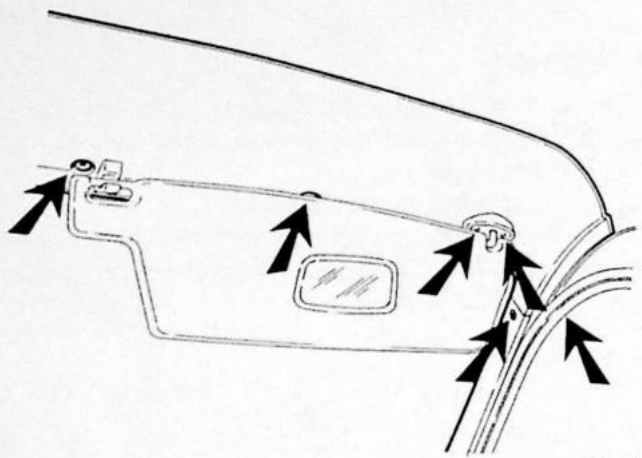

Paneel boven de voorruit

Verwijderen

K9

Modeljaar —1978

Verwijder de zonnekleppen.

Los de bovenzijde van de A-stijlpanelen.

Trek het afdichtrubber in de portieropeningen gedeeltelijk los.

Verwijder de schroeven.

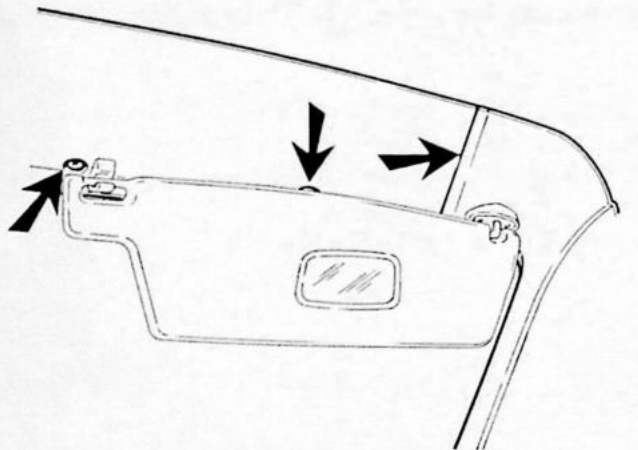

K10

Modeljaar 1979—

Verwijder de schroeven.

Verwijder, indien aanwezig:

- binnenverlichting
- schuifdakdraaimechanisme.

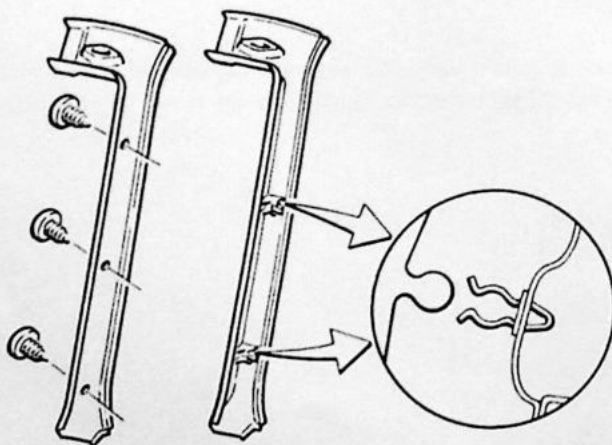

A - stijlpaneel

Verwijderen

K11

Modeljaar 1979—

Verwijder de zonneklep.

Trek het afdichtrubber in de portieropeningen gedeeltelijk los.

Chassisno. —598445: verwijder de schroeven.

Chassisno. 598446—: paneel lostrekken uit de 2 klemmen.

B - stijlpaneel

Verwijderen

K12

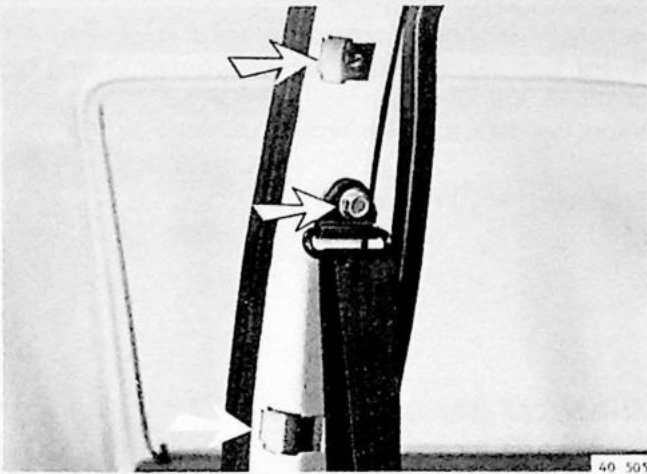

3-deurs uitvoering

Verwijder, indien aanwezig, de verstelbare zijruit compleet met scharnieren.
Neem de gordelbevestiging los.
Trek het afdichtrubber in de portieropening gedeeltelijk los.

K13

5-deurs uitvoering

Neem de gordelbevestiging aan boven- en onderzijde los.
Verwijder de twee schroeven (A) van de drempellijsten.
Verwijder de twee schroeven (B).
Trek de afdichtrubbers in de portieropeningen gedeeltelijk los.
Trek het paneel aan de onderzijde onder de drempel uit en verwijder het.

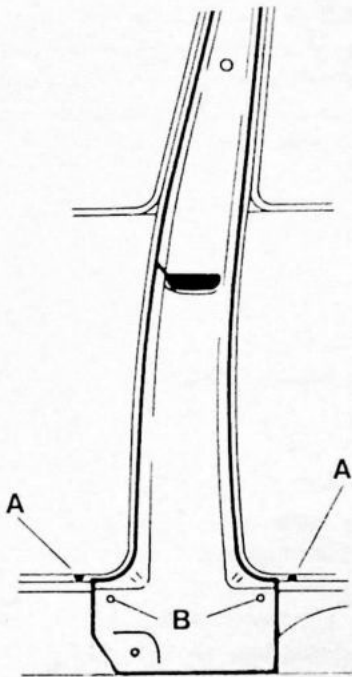

40 548

C - stijlpaneel

K14

Verwijderen

Neem, zonodig, de elektrische bedrading los van de uitsteller.
Neem het afdichtrubber in de achterklepopening (en portier- of raamopening) gedeeltelijk los.
Neem, indien aanwezig, de gordelbevestiging los.
C-stijlpaneel met losse kap type A of B: verwijder de kap.
Licht het C-stijlpaneel omhoog en neem het zijdelings uit.

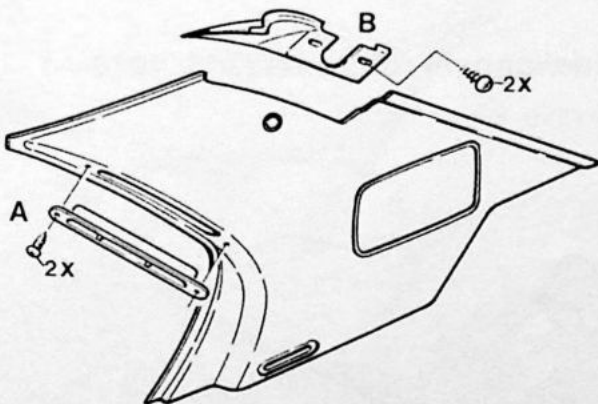

40 506



Zijpaneel vóór

K15

Verwijderen

Verwijder de voorste schroef uit de drempellijst.
Neem het afdichtrubber uit de portieropening gedeeltelijk los.
Verwijder de schroeven en/of drukknoppen.

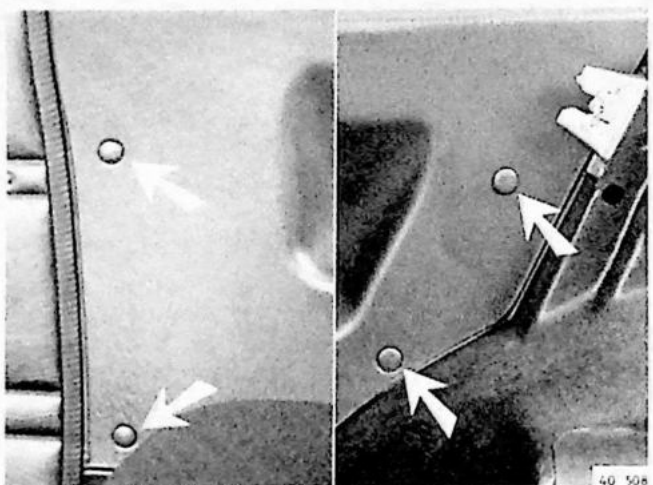

Zijpaneel achter (343)

K16

Verwijderen

Verwijder de drukknoppen aan de voorzijde.
Klap de rugleuning van de achterbank naar voren.
Verwijder de drukknoppen aan de achterzijde.
Neem, indien aanwezig, de gordelbevestiging los.
Neem het afdichtrubber in de portieropening gedeeltelijk los.
Neem het paneel naar boven uit.

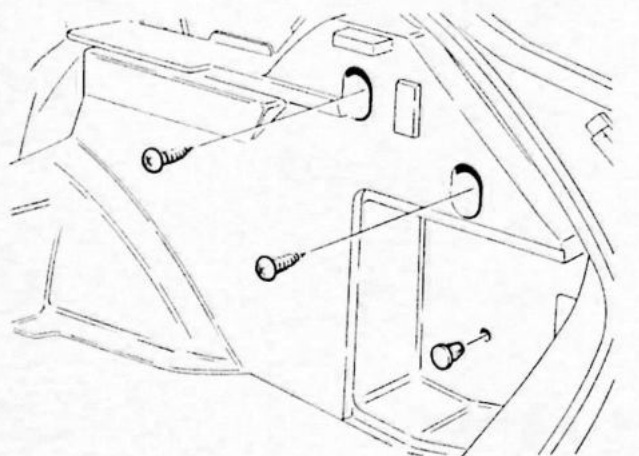

Zijpaneel kofferruimte

K17

Verwijderen

345 modeljaar 1979— en 343 chassisno. 561670—:
verwijder het C-stijlpaneel.
Verwijder de rugleuning van de achterbank.
Verwijder het zijpaneel achter (3-deurs uitvoering).
Verwijder de afdekplaat van het achterlicht.
Verwijder, indien aanwezig, de kofferruimteverlichting (alleen rechts).
Verwijder de schroeven en de drukknoppen.
Vouw de vloermat opzij.



Afdekpaneel rolgordel (343, 1978—)

K18

Bevestigingspunten.

L. VOORSTOEL

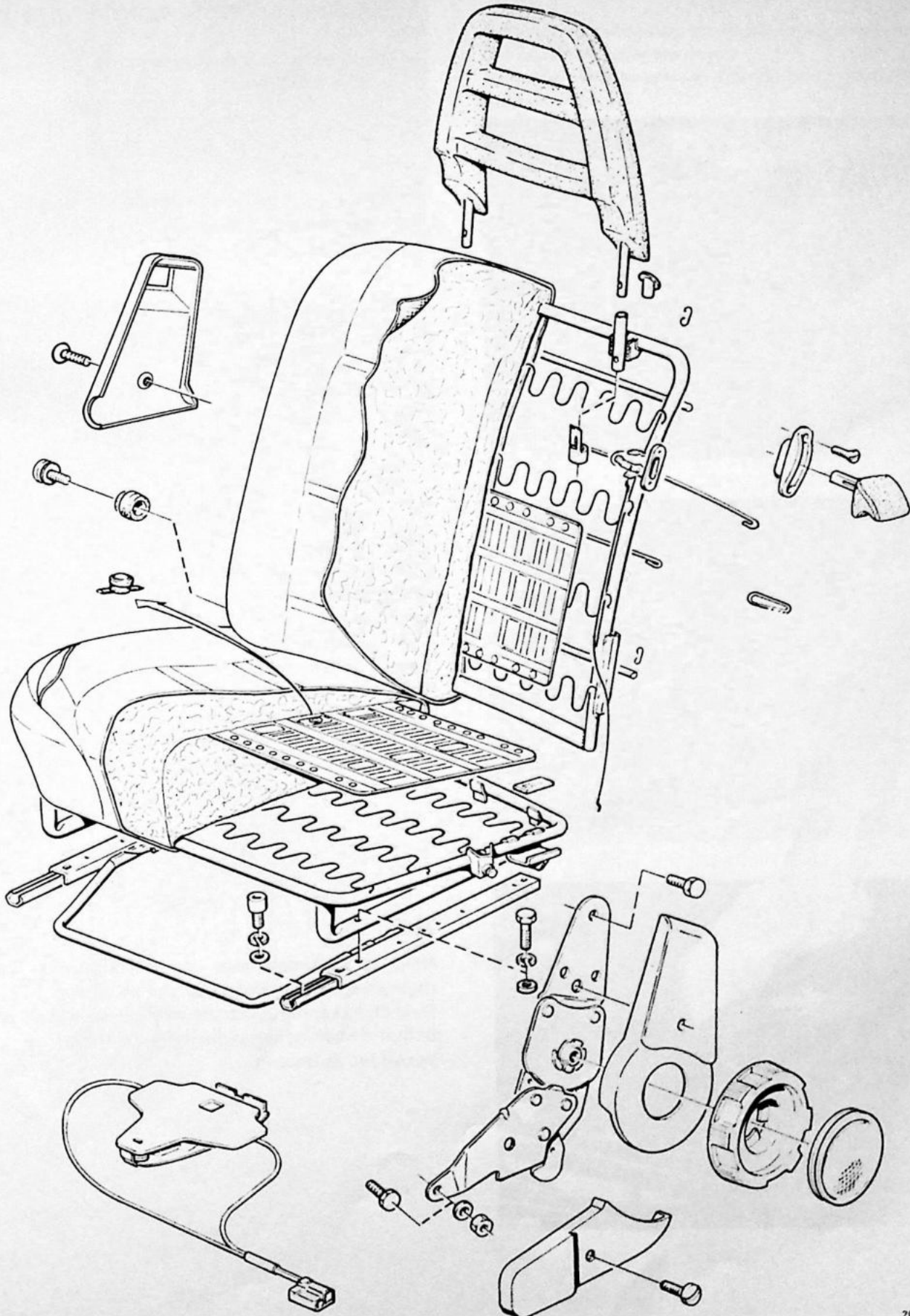

Onderdelen verwijderen/aanbrengen

Verstelmechanisme van de rugleuning

— Bij de 5-deurs uitvoering moet de stoel uit de auto worden verwijderd.

Verwijderen

L1

Verwijder de stelknop: verdraai de borgplaat met behulp van een punttang.

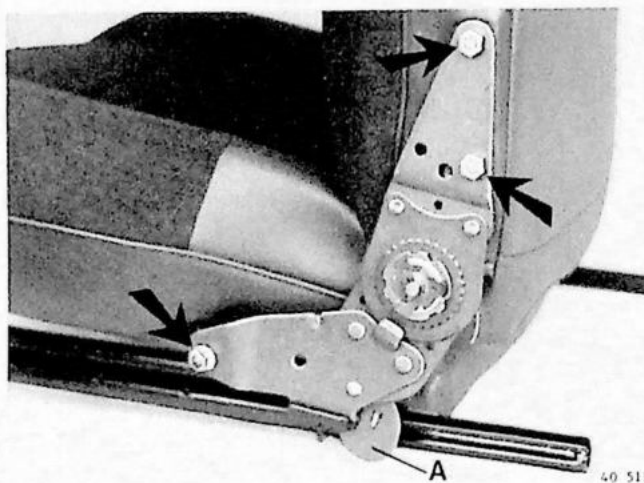
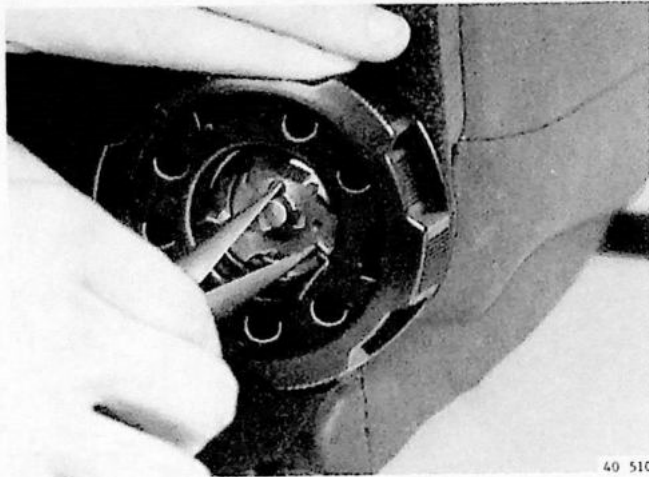

L2

343

Verwijder de twee schroeven en trek de sierkappen **rechtstandig** van het verstelmechanisme.

Verwijder de twee bouten en de moer.

Trek de vergrendelhaak naar achteren (A).

Neem het verstelmechanisme af.

Trek de bedieningskabel achter de bladveer weg.

Haak de bedieningskabel uit het verstelmechanisme.

Opmerking: vervang de bouten altijd door plusbouten om lostrillen te verhinderen.

L3

345

Knip de krammen door aan de onderzijde van de rugleuning en aan één zijde van de zitting.

Buig de haken terug aan de achterzijde van de zitting.

Schuif de bekleding gedeeltelijk omhoog.

Verwijder de bouten.

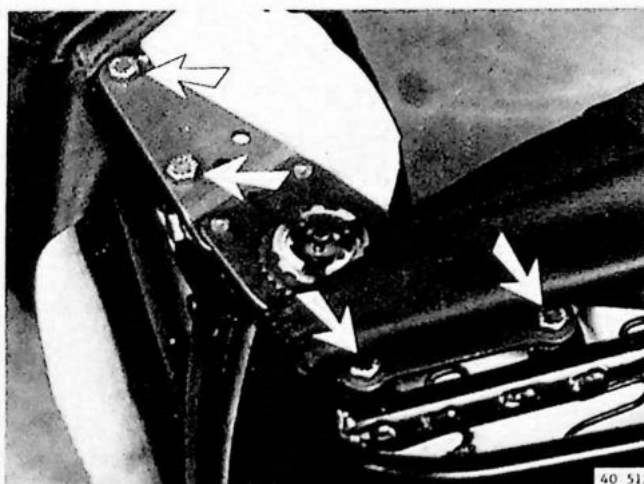

Bedieningskabel van de ontgrendeling (343)

Verwijderen

L4

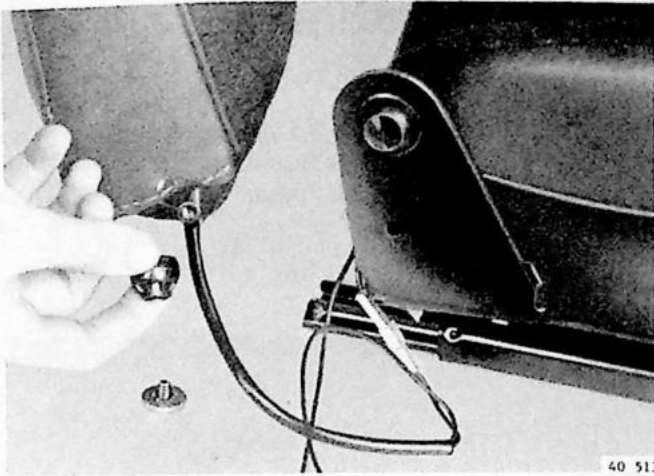

Verwijder de stelknop en de bovenste sierkap.
Verwijder de twee bouten.
Verwijder aan de andere zijde de bout, de sluitring en de scharnierbus.
Haak de bedieningskabel uit het verstelmechanisme.
Neem de rugleuning uit de auto.

L5

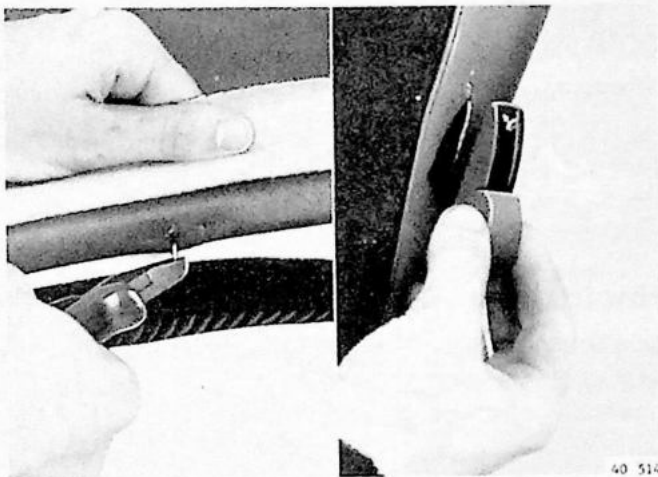

Knip de krammen aan de onderzijde van de rugleuning door.
Verwijder de ontgrendelknop.
Trek de kabel door de bekleding naar binnen.

L6

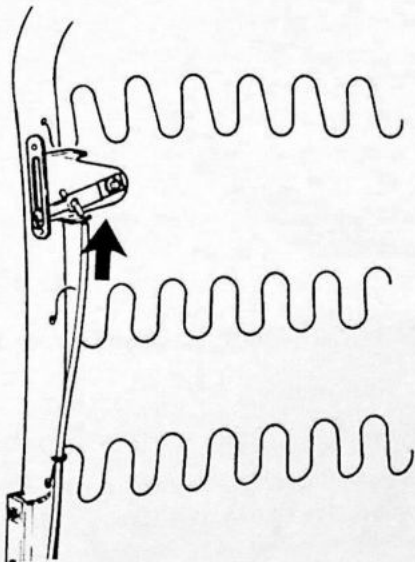

Schuif de bekleding omhoog.
Haak de kabel uit de hefboom en trek hem naar boven uit de rugleuning.

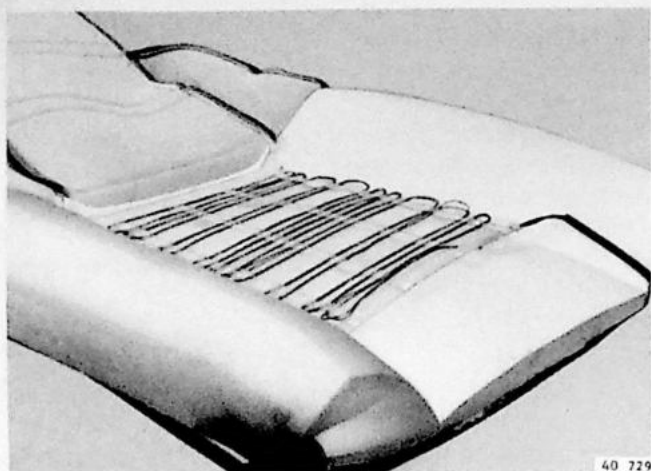

Verwarmingselement (bestuurdersstoel GL - GLS)

Verwijderen

L7

Knip de krammen door aan de onderzijde van de rugleuning of aan de achterzijde van de zitting.
(Oude uitvoering: buig de haken recht en haak de bekleding los.)

Verwijder het element.

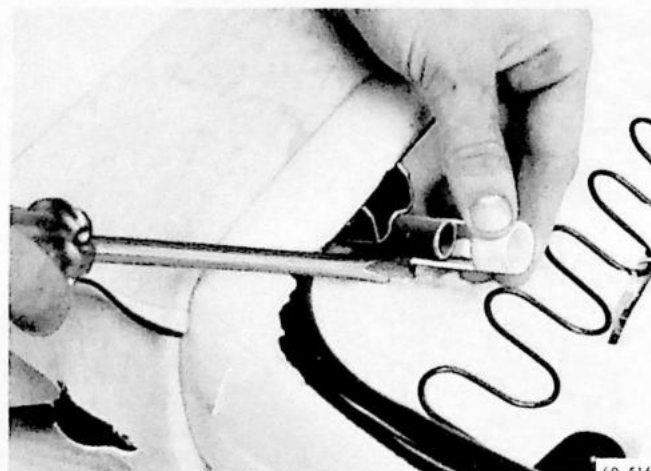

Aanbrengen

L8

Plaats het element zo, dat de elektrische bedrading zich aan handremzijde bevindt.

De thermostaat moet zich in het zittinggedeelte bevinden.

L9

Hoofdsteun (1978—)

343: Neem de rugleuning uit de auto.

345: Neem de stoel uit de auto.

Neem de rugleuning van de zitting.

Verwijderen

Verwijder de ontgrendelknop (343).

Knip de krammen aan de onderzijde van de rugleuning door en schuif de bekleding omhoog.

Verdraai de borgbussen en schuif ze daarna met behulp van een schroevendraaier van de hoofdsteunpijpen.

Trek de hoofdsteun uit de rugleuning.

Verklikkerschakelaar (bijrijdersstoel)

L10

Verwijderen

Neem de bevestigingsclip los van de stoelvoer.

Neem de elektrische bedrading los.

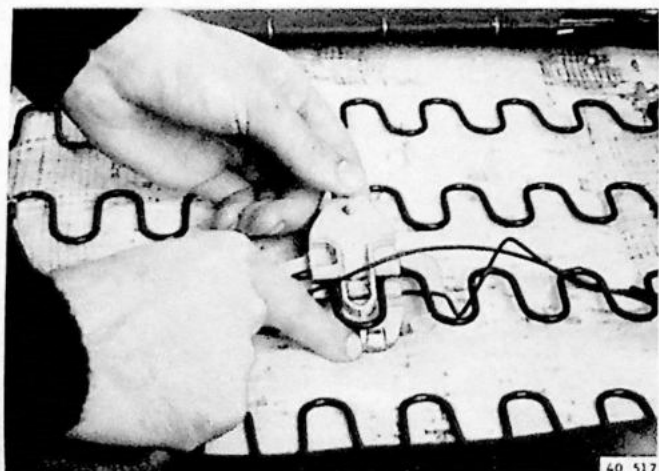

Bekleding van de voorstoel vernieuwen

- Neem de stoel uit de auto
- Verwijder het verstelmecanisme, zie pagina 50, handeling L1 t/m L3
- Verwijder de bout, de sluitring en de scharnierbus en neem de rugleuning van de zitting.

Bekleding van de rugleuning

Verwijderen

L11

Verwijder de ontgrendelknop (343).
Knip de krammen aan de onderzijde door en schuif de bekleding omhoog.
343: breng de bedieningskabel door de bekleding naar binnen.

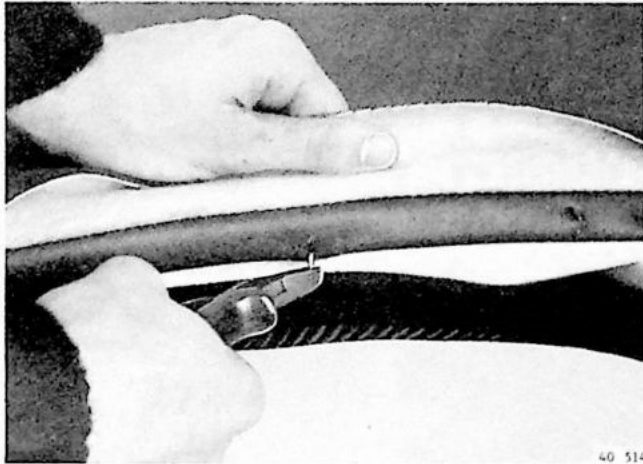

L12

1978—: verwijder de hoofdsteun.
Zie pagina 52, handeling L9.

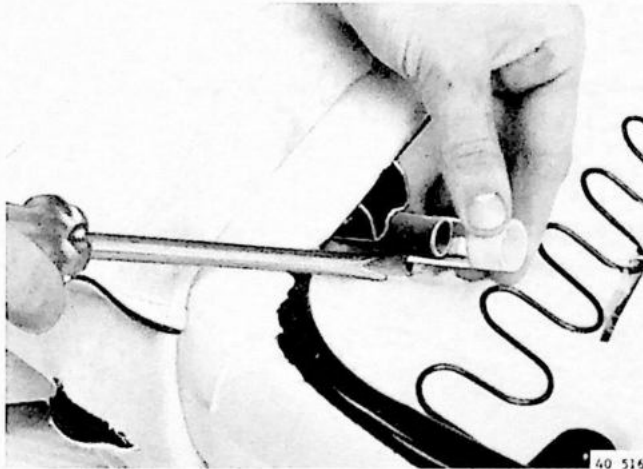

L13

Knip de krammen door en verwijder de bekleding.

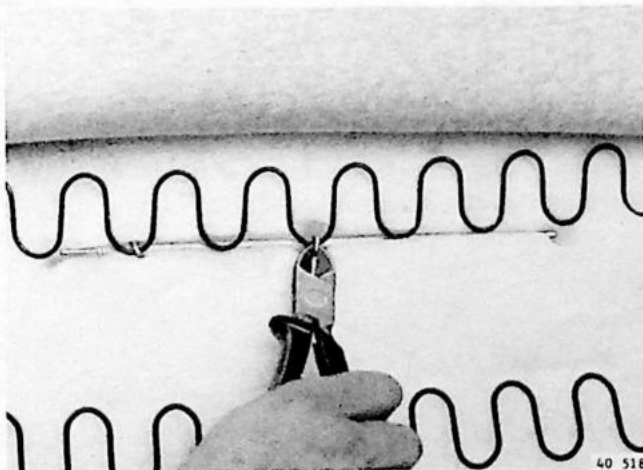

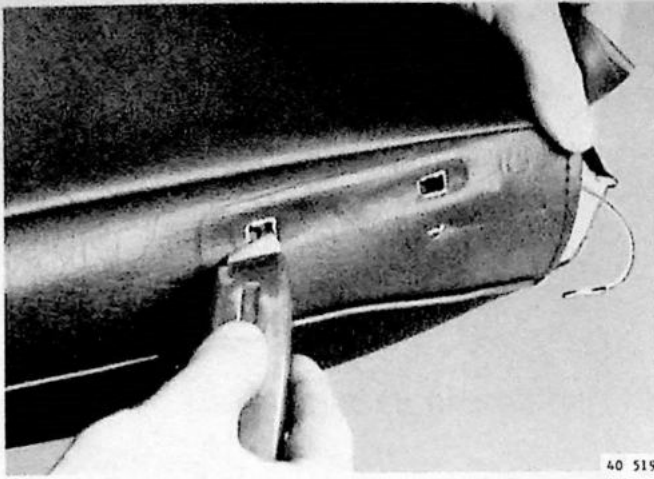

Aanbrengen

Breng, waar nodig, gaten aan voor hoofdsteun en verstelmechanisme.

L14

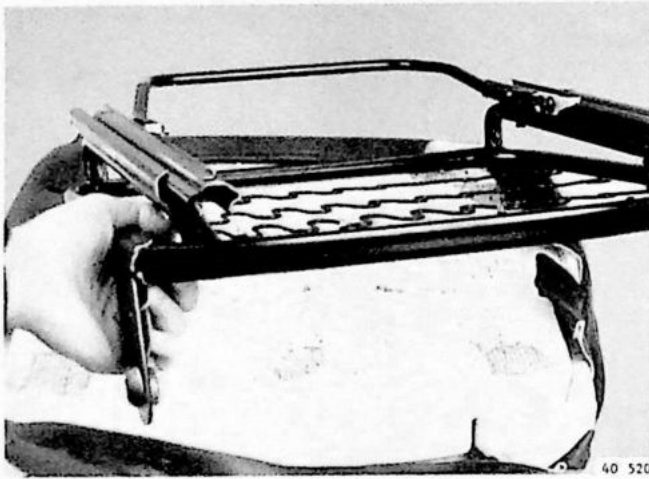

Bekleding van de zitting

Verwijderen

Knip de krammen door en/of buig de haken terug. Neem de zitting van het onderstel.

L15



—1977: de bekleding is gelijmd. Trek de bekleding van het schuimrubberprofiel.

L16

1978—: knip de krammen door en verwijder de verstevigingspennen.

L17

Aanbrengen

Snijd de nieuwe bekleding in waar dit nodig is (vergelijk met de oude bekleding).

L18

M. ACHTERBANK

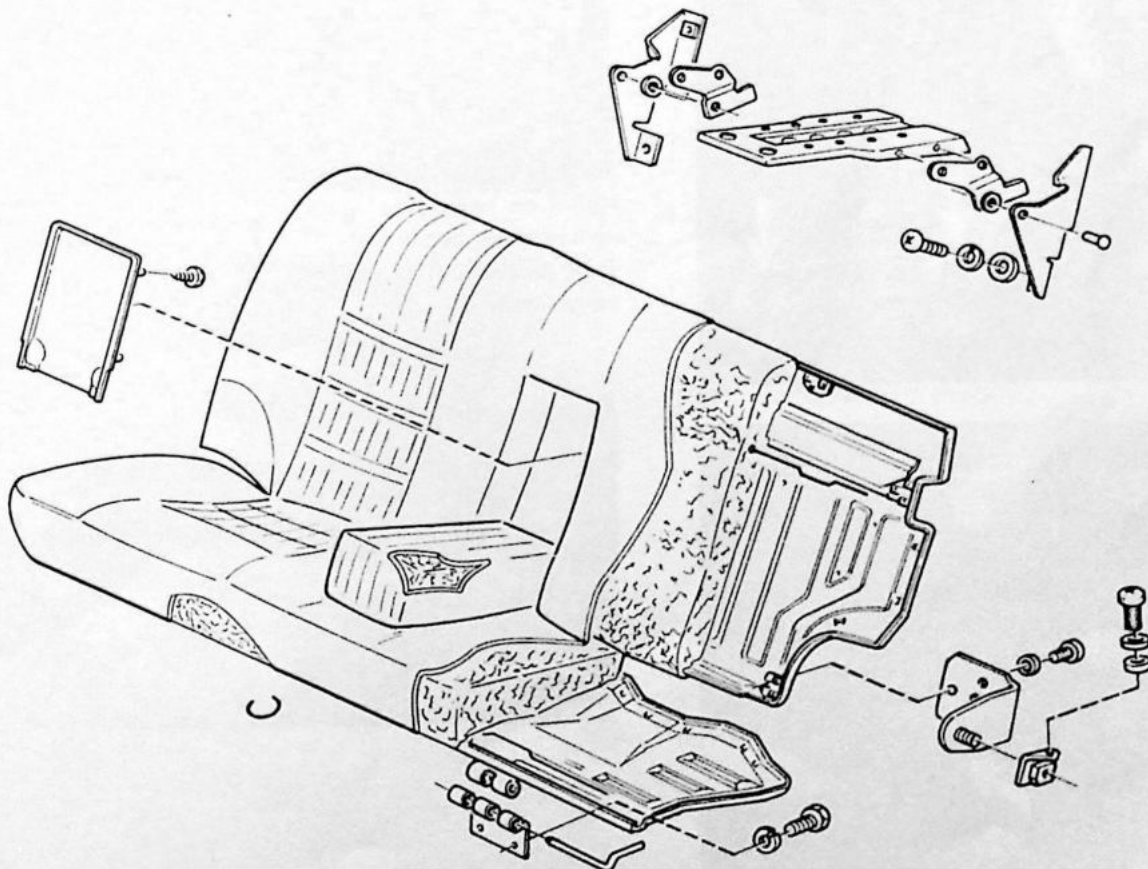
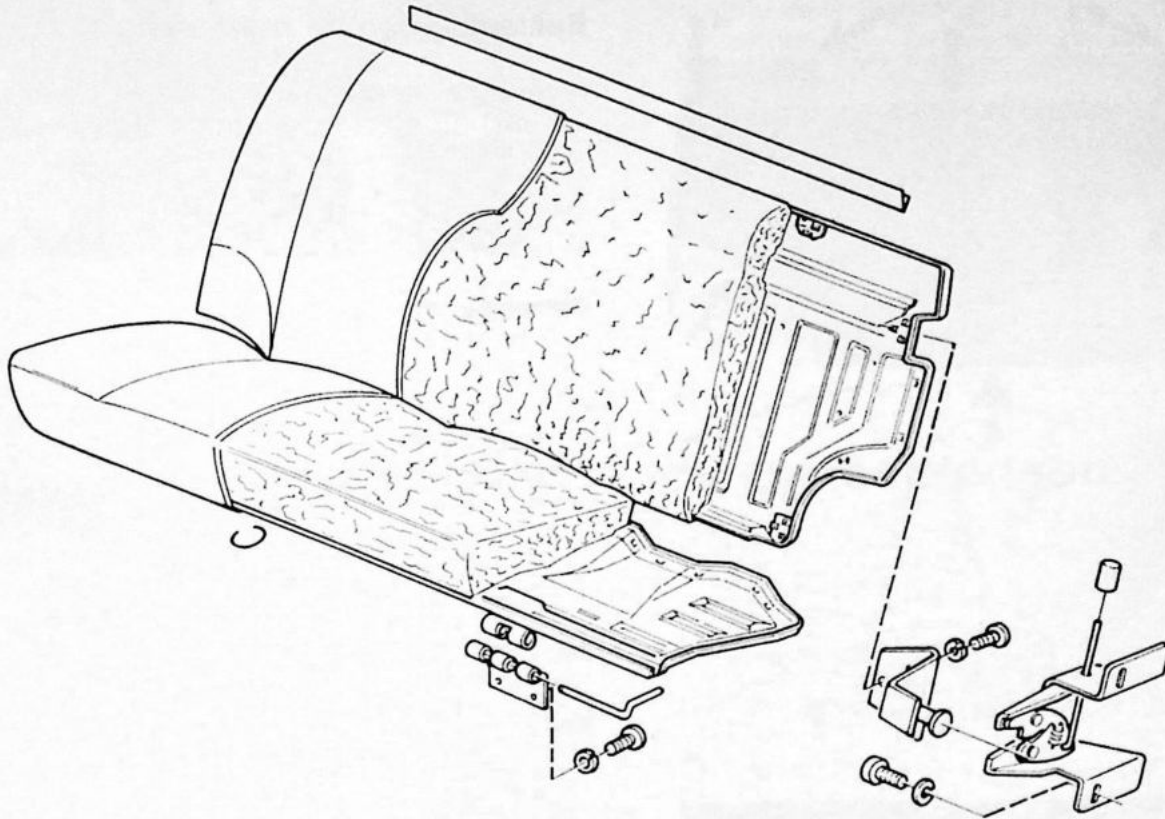

Bekleding vernieuwen

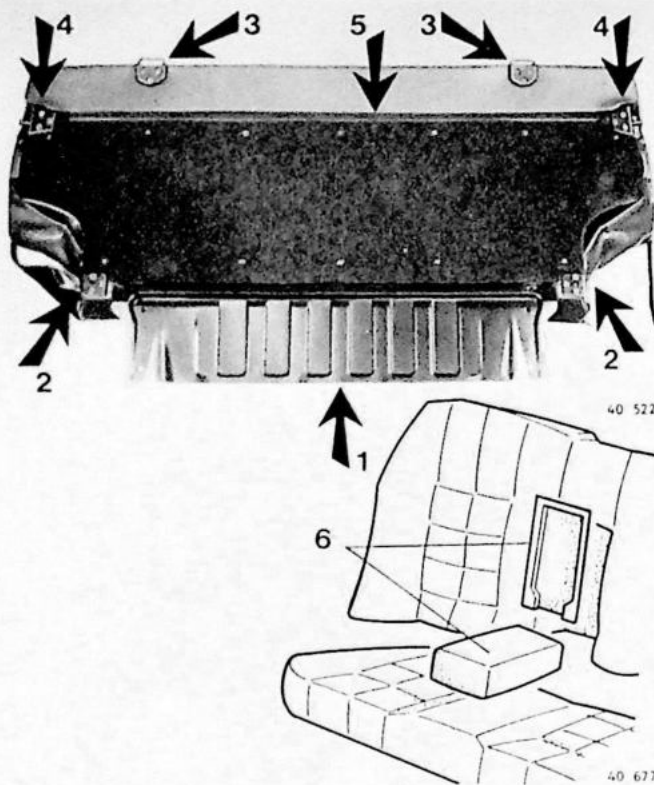

Bekleding van de rugleuning

— Neem de rugleuning en/of de zitting uit de auto.

Verwijderen

- Verwijder:
- (de afschermplaat (1))
 - de scharnieren (2)
 - (de invalhaken (3))
 - de slotvangers (4)
 - het afwerkprofiel (5)
 - (de armsteun en de afdekplaat (6))

M1

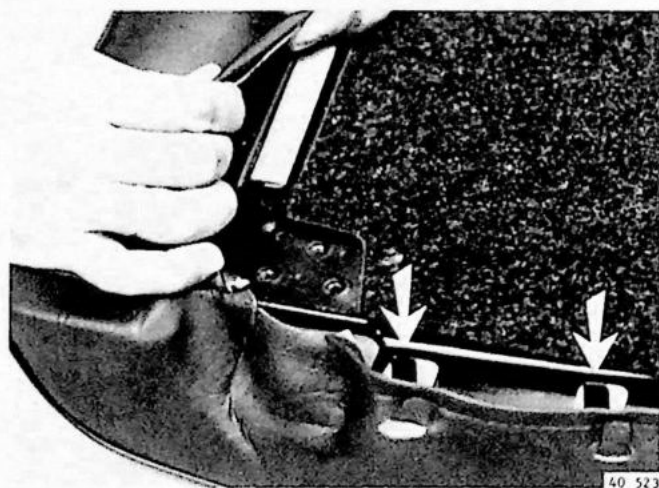

M2

Buig de lippen terug en haak de bekleding los. Neem de bekleding los van de bevestigingsrand en verwijder de onderplaat. Trek de bekleding los van het schuimrubber profiel (is gelijmd).

M3



Aanbrengen

Richt de nieuwe bekleding vóór het lijmen t.o.v. het schuimrubber profiel. De bekleding moet ter plaatse van de haken worden ingesneden.

Bekleding van de zitting

M4

Verwijderen

Buig de haken en de lippen terug en haak de bekleding los.

Verwijder de onderplaat.

Trek de bekleding los van het schuimrubber profiel (is gelijmd).

M5

Aanbrengen

Richt de bekleding, vóór het lijmen, t.o.v. het schuimrubber profiel.

De bekleding moet ter plaatse van de haken worden ingesneden.

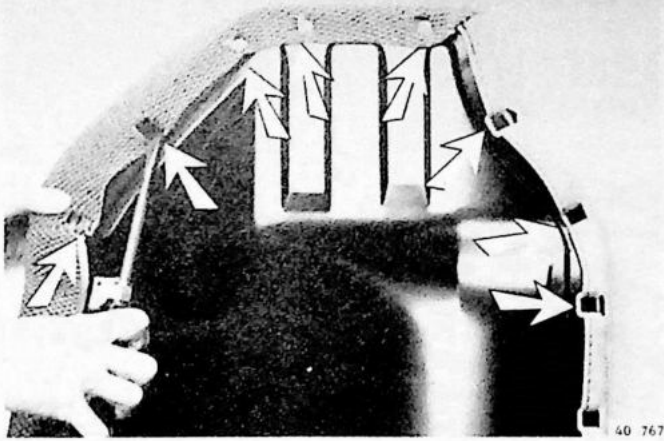

40 767

Vergrendeling verwijderen/aanbrengen

M6

Verwijderen

Verwijder de hoedeplank en klap de rugleuning naar voren.

Verwijder de ontgrendelknop (trekken) en de schroeven.



40 525

M7

Aanbrengen

Plaats de vergrendeling en zet de schroeven losvast.

Klap de rugleuning omhoog.

Druk de rugleuning in de vergrendeling en draai tegelijkertijd de schroeven vast.

Plaats de ontgrendelknop.

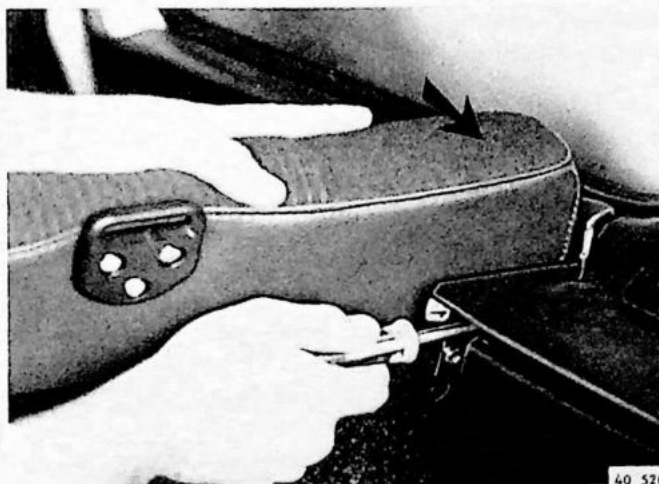

40 526

N. VLOERBEDEKING

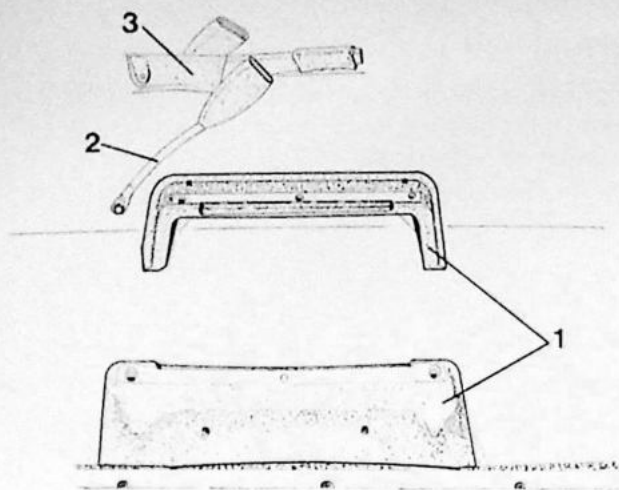

40 549



40 509

Verwijderen

N1

Verwijder:

- de afschermplaten onder het dashboard
- de console, zie pagina 97, handeling V27
- de drempellijsten
- de zijpanelen vóór, zie pagina 95, handeling V16
- de voorstoelen
- de afdekpanelen van de stoelsteunen (1)
- de snelsluitingen voor de veiligheidsgordels (2)
- de afdekkap van de handremhefboom (3)
- 1978—: de afdekpanelen van de rolgordelautomaten vóór (4) (343)
- de zitting van de achterbank
- de asbak van de tunnel (345 GL - GLS)
- de onderzijde van de B-stijlpanelen (345)

N2

Neem de veiligheidsgordels vóór aan de onderzijde los (5).

N3

Verwijder de vloerbedekking uit de auto (is op enkele plaatsen vastgelijmd en vóór de achterbank kunnen zich plaatschroeven of drukknoeven bevinden).

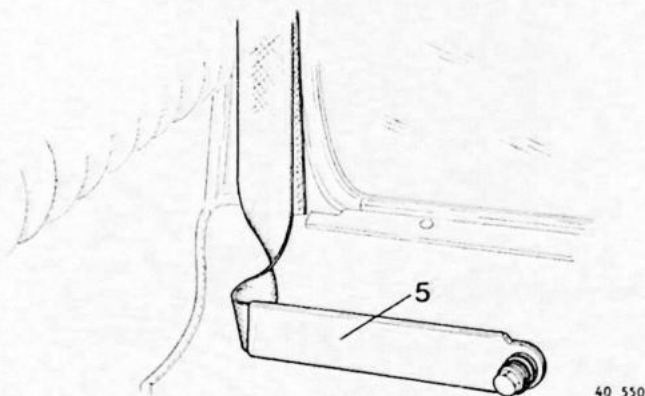

40 550

Aanbrengen

N4

Smeer de zijkanten van de drempels in met lijm.
 — 1979: smeer de voor- en bovenzijde van de hielplaat in met lijm (A).
 Richt de vloerbedekking en voer de elektrische bedrading door.
 Druk de vloerbedekking op de lijmplaatsen goed aan.

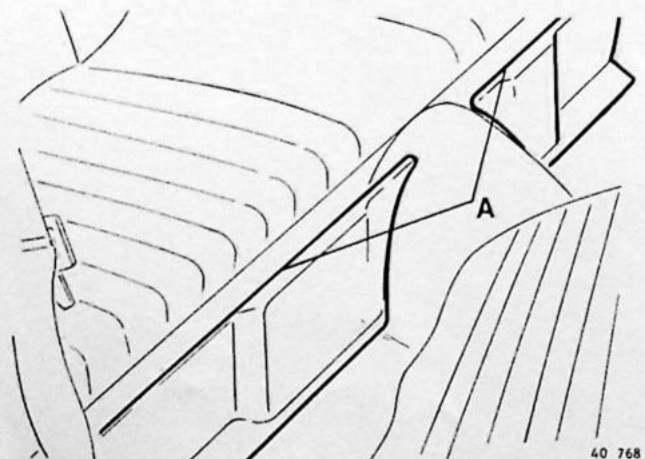

40 768

O. HEMELBEKLEDING

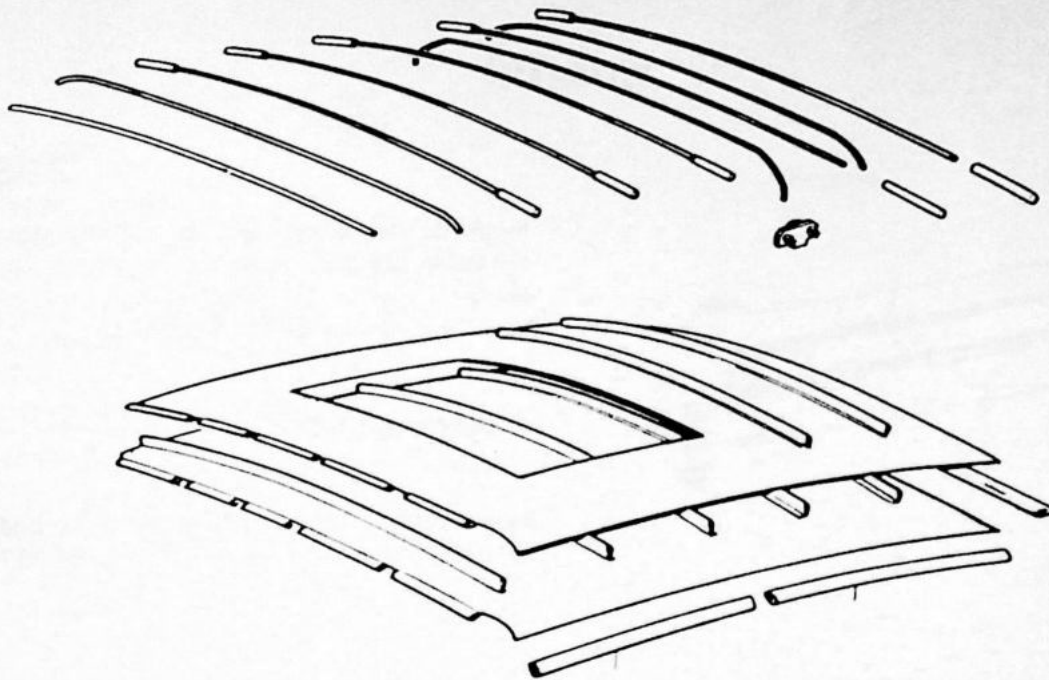

40 730

Verwijderen

O1

Verwijder:

- het schuifdak (indien aanwezig), zie pagina 24, handeling F1 t/m F4
- het afwerkprofiel van de schuifdakopening
- de binnenverlichting (—1979)
- de handgrepen
- het paneel boven de voorruit, zie panelen, pagina 46, handeling K9 en K10
- het A-stijlpaneel (1978—)
- het B-stijlpaneel (niet 345 1978—)
- 343 chassisno. —561170: het C-stijlpaneel
- 343 chassisno. 561171— en 345: de afdekkap van het C-stijlpaneel.

O2

Trek de hemelbekleding los uit de schuifdakopening (bij oudere typen ook uit de portieropeningen. Neem hiervoor de afdichtrubbers gedeeltelijk los.)

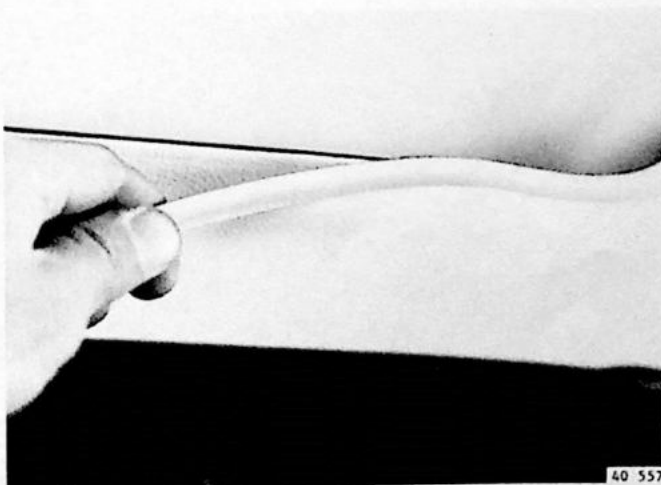

40 557

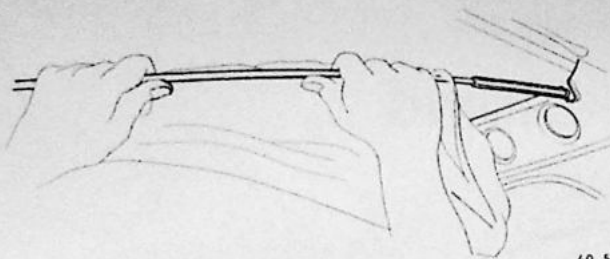

40 527

O3

Trek de voorste spantoon uit de haken.

Opmerking: om de spantogen te kunnen verwijderen moeten deze in het midden worden doorgebogen.

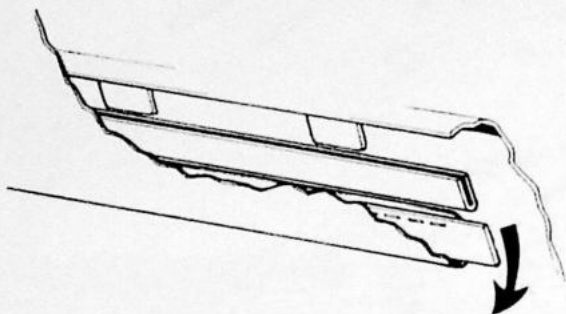

40 528

O4

Haak de bekleding aan de achterzijde en aan de zijkanten los (buig zondig de lippen aan de C-stijl terug).

Verwijder de overige spantogen.

Aanbrengen

O5

Opmerking: vergeet niet de elektrische bedrading van de binnenverlichting door te voeren (—1979).

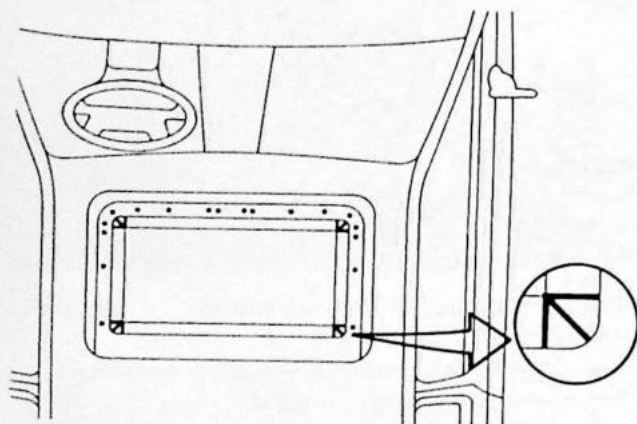

40 529

O6

Schuifdak:

Smeer de rand van de schuifdakopening in met lijm. Knip een gat in de bekleding zodanig, dat er in de schuifdakopening een strook bekleding overblijft van ca. 5 cm.

(Bij oudere typen moet de bekleding weer in de portieropeningen worden vastgelijmd.)

Knip de hoeken van deze rand in volgens afbeelding. Lijm de bekleding op de rand van de schuifdakopening.

Knip de overtollige bekleding weg.

Plaats het afwerkprofiel met de uitsparing aan de voorzijde.

Groep 86 Bumpers

Inhoud

BUMPERS	Pagina	Handeling
Modeljaar 1976—1980.....	62	—
Modeljaar 1981—.....	63	—
 BUMPERSTEUN VÓÓR		
Verwijderen/aanbrengen —1981.....	64	P1-P3
 BUMPERSTEUN VÓÓR		
1982—, bevestiging.....	64	P4

Modeljaar 1976 - 1980

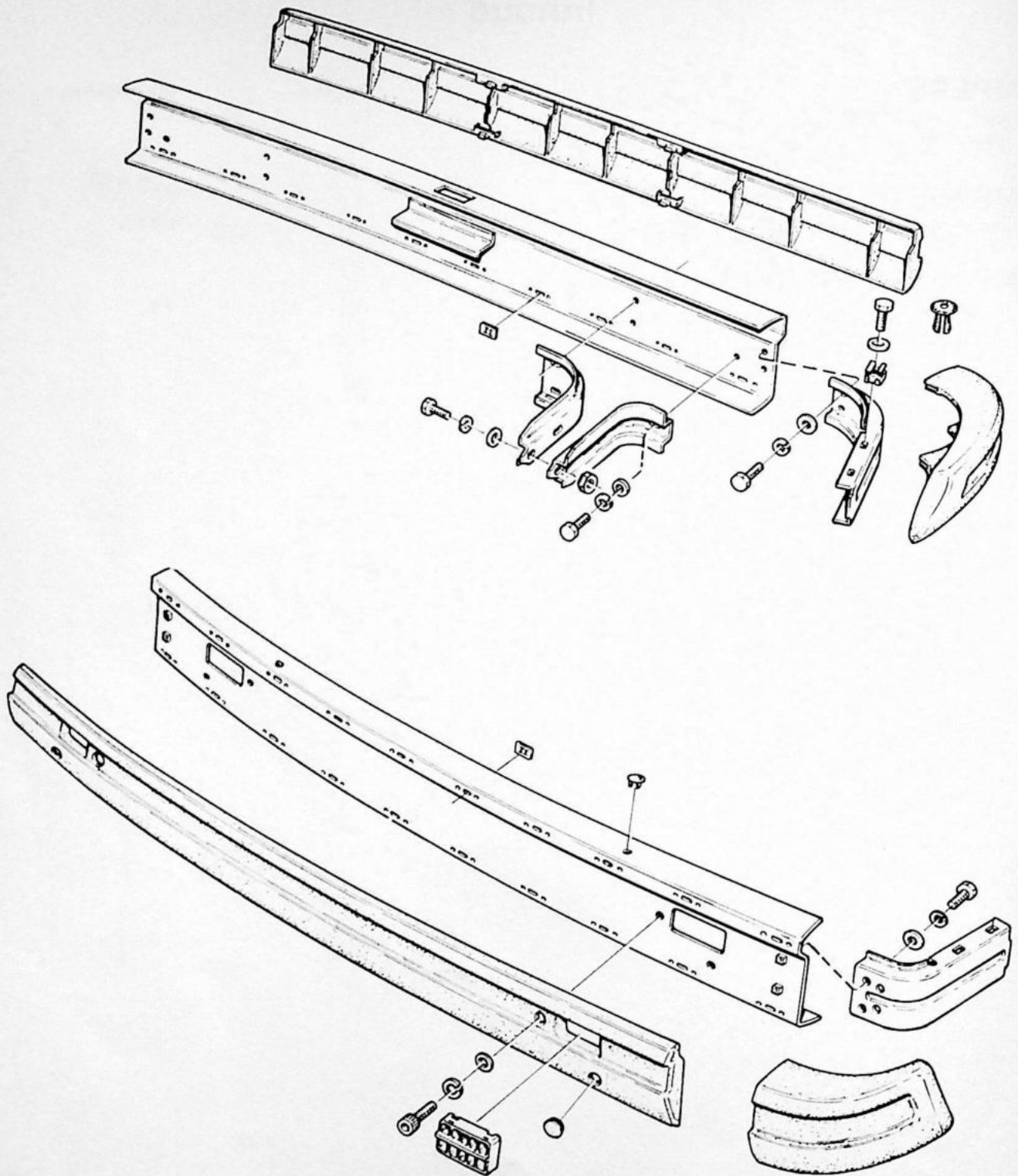

20 019

Modeljaar 1981—

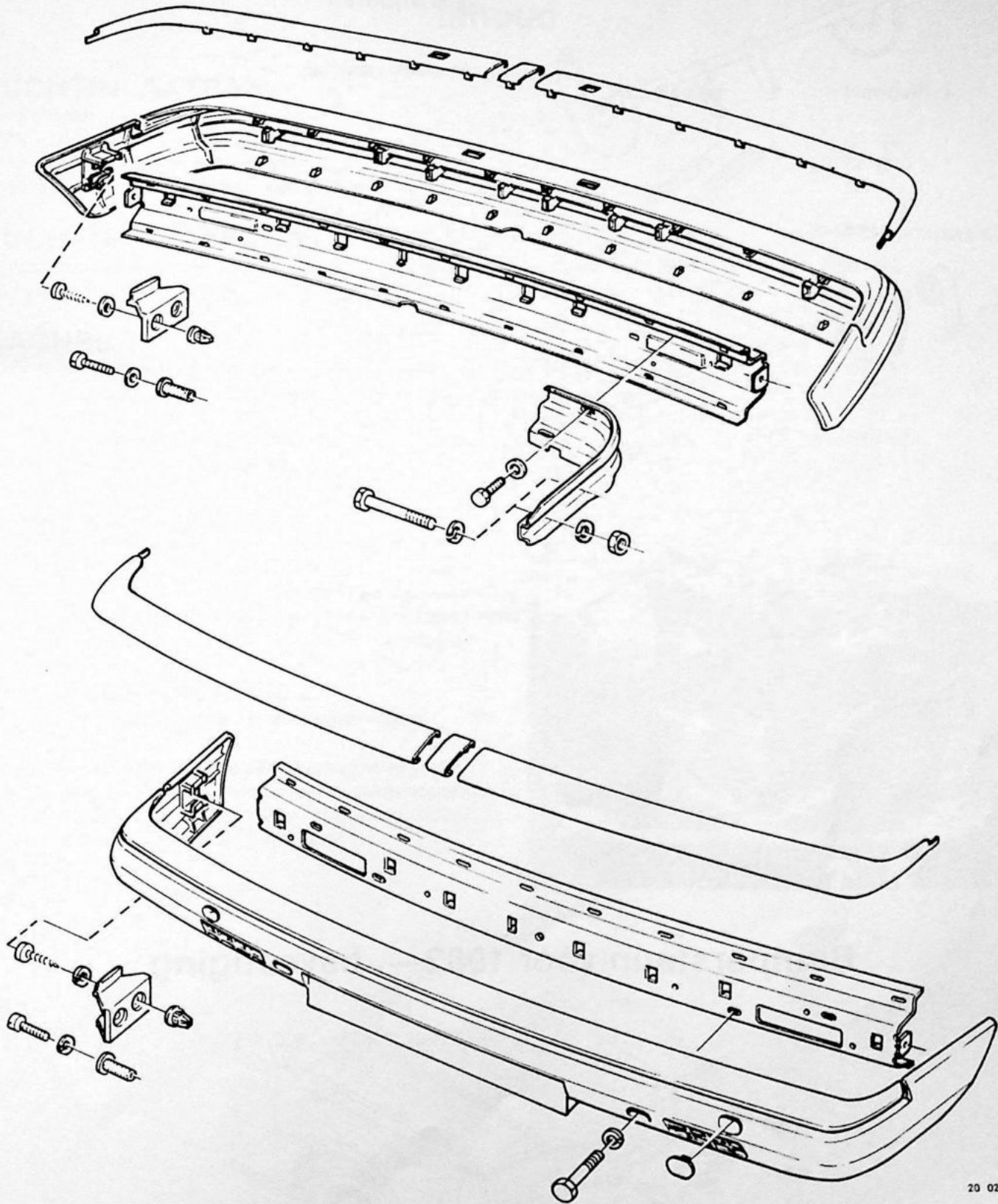

20 020

P. Bumpersteun vóór verwijderen/aanbrengen, — 1981

Chassisno. —484047

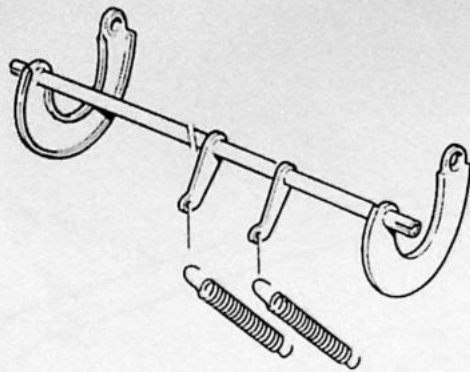

- Verwijder de bumper.
- Verwijder de motorkap en het voorstuk.

Verwijderen

Neem de veren los.

P1

Chassisno. 484048—

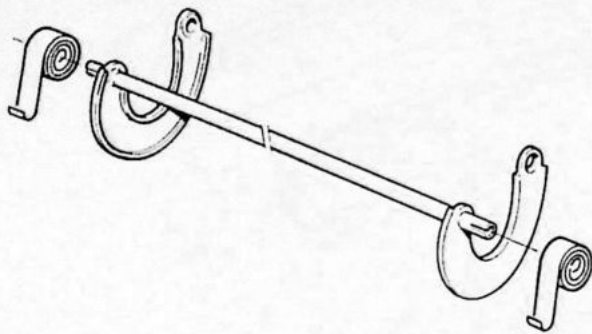

40 423

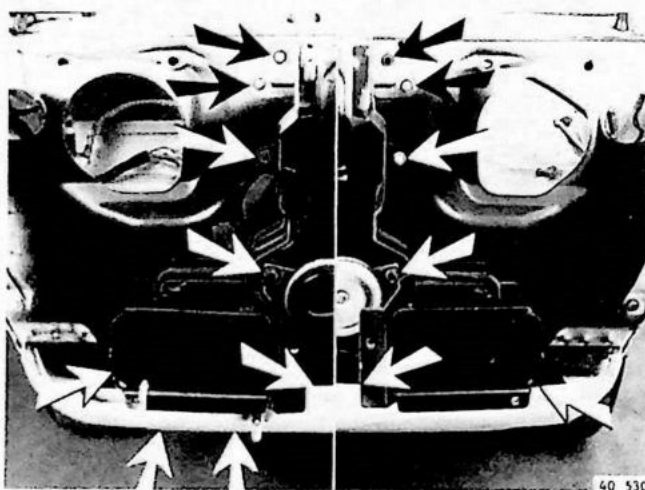

40 530

Verwijder de bouten:
links 6 x
rechts 8 x

P2

Verwijder de bumpersteun(en) tezamen met het motor-
kapscharnier.

P3

Bumpersteun vóór 1982—, bevestiging

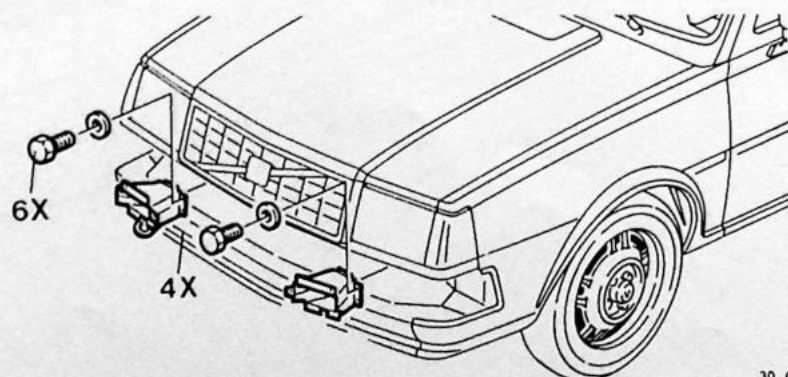

30 001

P4

Groep 87 Verwarming en ventilatie

Inhoud

LUCHTINLAATBAK	Pagina	Handeling
Verwijderen		
1976 - 1978.....	66	Q1-Q4
1979 - 1980 (gewijzigd dashboard).....	67	Q5-Q10
1980 (bevestiging in motorruimte) en 1981—.....	69	Q11
 LUCHTUITLAATPOORT		
Vlinderklep vernieuwen (343).....	70	R1-R2
Lamellen vernieuwen (345).....	71	R3-R6
 KACHEL		
Kachel verwijderen/aanbrengen.....	72	S1-S10
Onderdelen verwijderen/aanbrengen.....	75	S11-S15
1979—,		
Kachel verwijderen/aanbrengen.....	76	S16-S23
Onderdelen verwijderen/aanbrengen.....	78	S24-S34
 KACHELKRAAN		
Verwijderen/aanbrengen		
1976 - 1979.....	81	T1-T4
1978—.....	82	T5-T6
Kachelkraan met thermostaat vervangen door type zonder thermostaat.....	82	T7-T13
 KACHELBEDIENING		
Bedieningskabels verwijderen/aanbrengen		
— kachelkraan 1976 - 1978.....	84	U1-U2
— kachelkraan 1979—.....	84	U3-U9
— verwarming achtercompartiment.....	85	U10-U16
— regelkleppen (modeljaar 1979— chassisno. 520242).....	87	U17-U22
— regelkleppen (zelfstellend systeem).....	88	U23-U24

Q. LUCHTINLAATBAK

Modeljaar 1976 - 1980

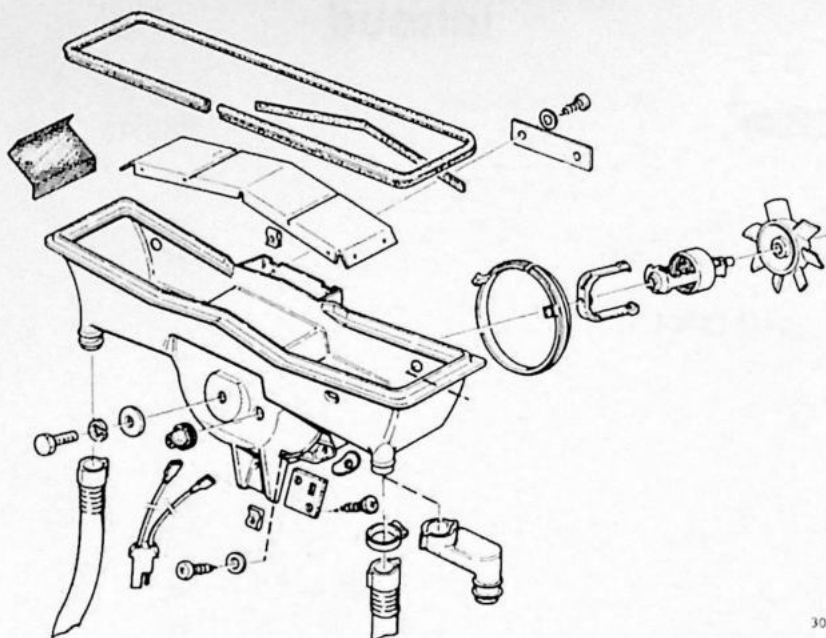

30 079

Verwijderen 1976 - 1978

Q1

Neem de massakabel los van de accu.
Verwijder de defrosters, de asbak, de klok (DL) en het opbergvak.

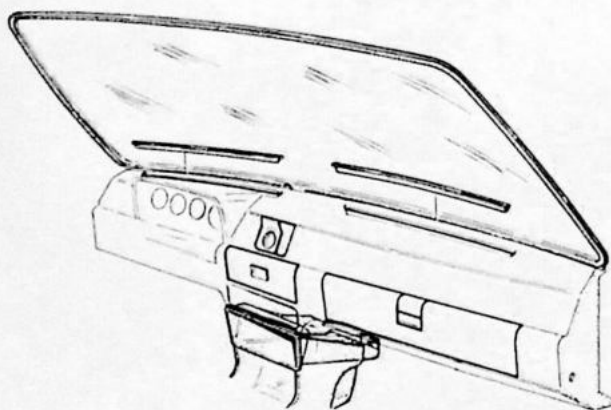

40 655

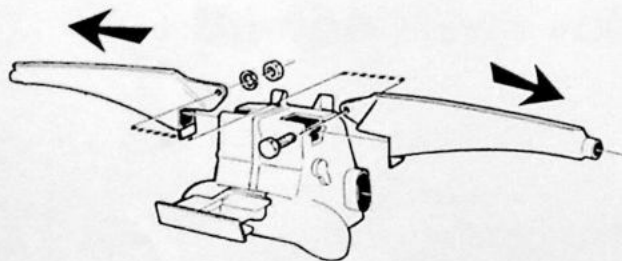

40 656

Q2

Neem de verbindingspijpen van het kachelhuis los.

Q3

Neem de steker los en verwijder de vier schroeven (de bovenste twee via de asbakopening).

Opmerking: scherm de gaten in het kachelhuis af, zodat de schroeven er niet in kunnen vallen.

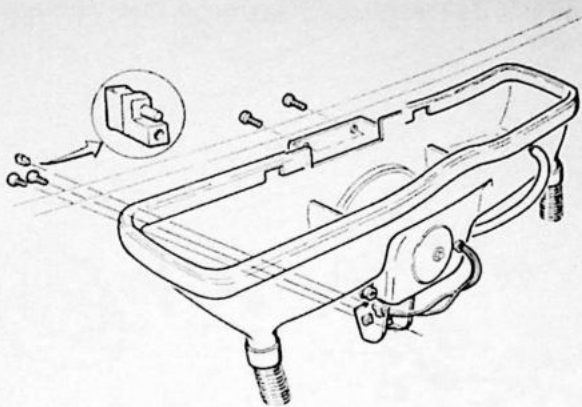

40 657

Q4

Verwijder de afwateringsslangen en de twee schroeven. Neem de ontluichtingsnippel los (kwartslag draaien). Til de luchtinlaatbak uit de haken.

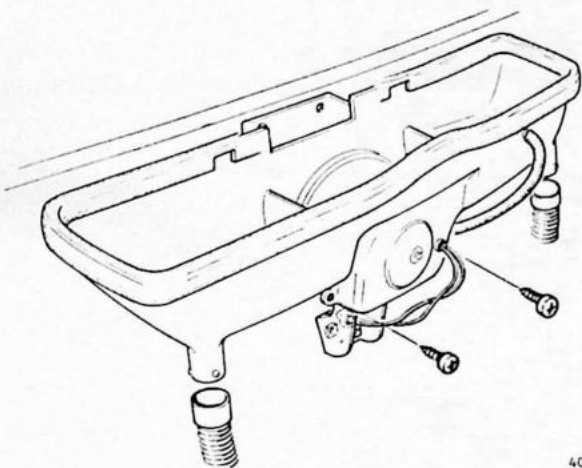

40 658

Verwijderen 1979 - 1980 (gewijzigd dashboard)

Q5

- Neem de massakabel los van de accu.
- Verwijder de handschoenenkast.
- Verwijder het combi-instrument.

Q6

Verwijder het rechter zijpaneel van de console en de afdekplaat aan de bovenzijde van het dashboard.

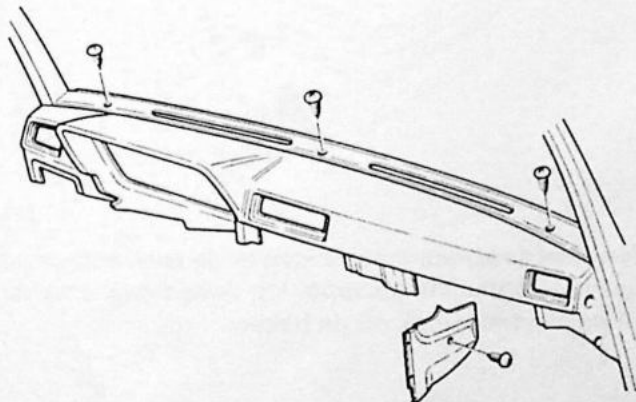

40 746

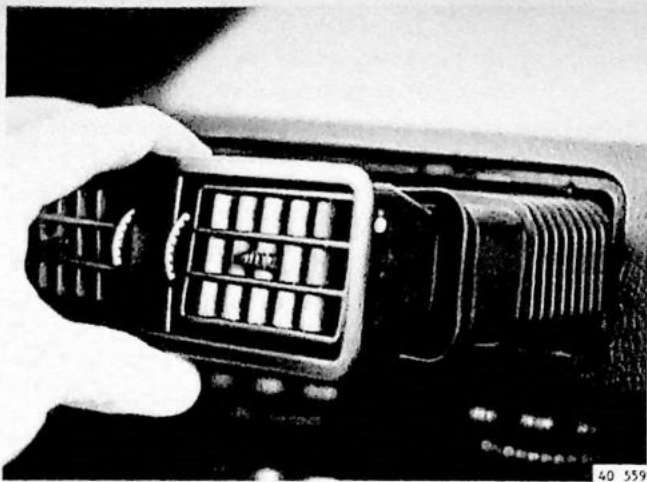

Q7

Verwijder de middelste blaasmond met verbindingspijpen.

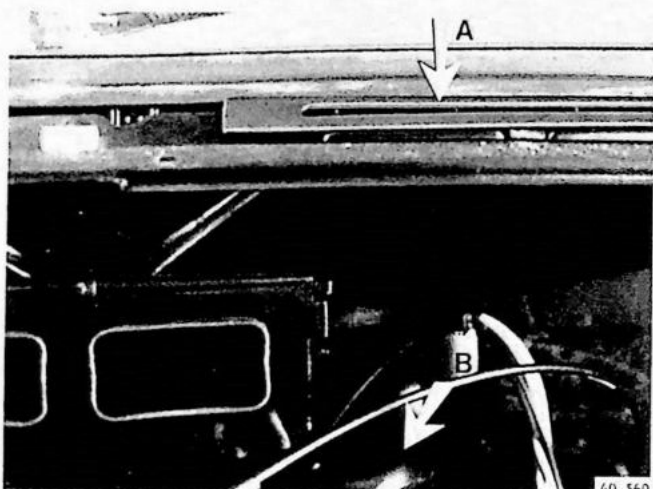

Q8

Verwijder de defrosters (A).
Verwijder de verbindingspijpen van het kachelhuis (B).

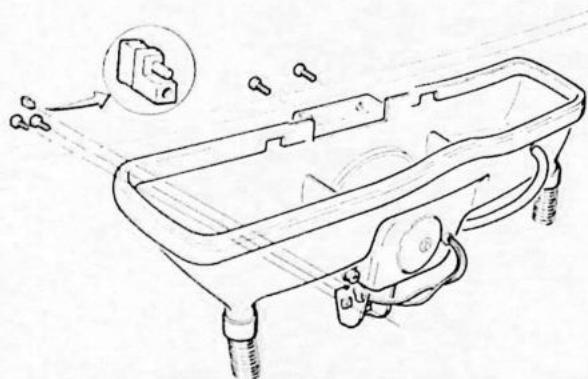

Q9

Neem de steker los en verwijder de vier schroeven.
Opmerking: scherm de gaten in het kachelhuis af, zodat de schroeven er niet in kunnen vallen.

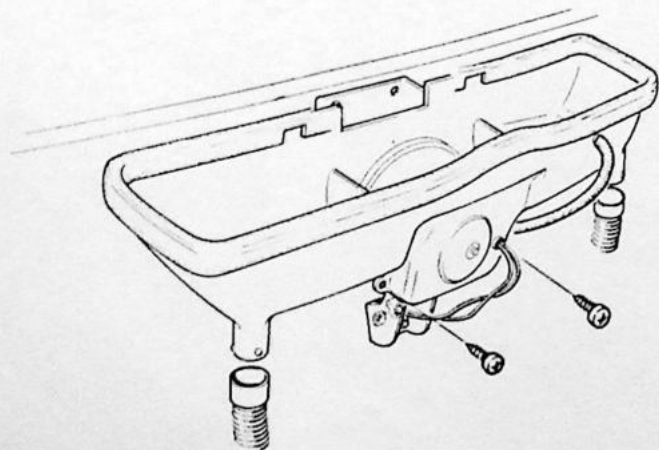

Q10

Verwijder de afwateringslangen en de twee schroeven.
Neem de ontluchtingsnippel los (kwartslag draaien).
Til de luchtinlaatbak uit de haken.

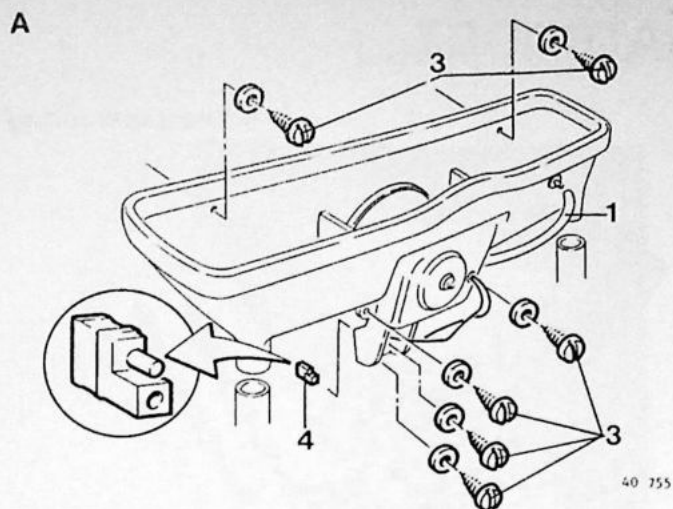

Modeljaar 1980
(bevestiging in motorruimte (A))
Modeljaar 1981— (B)

Q11

Verwijderen

Neem de ontluichtingsnippel (1) los.
Neem de ruitesproeierslangen (2) los (alleen 1981—).
Verwijder de bevestigingsschroeven (3).
Neem de steker (4) los.
Neem de luchtinlaatbak uit de motorruimte.

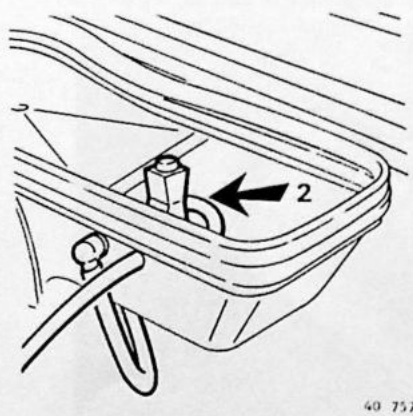
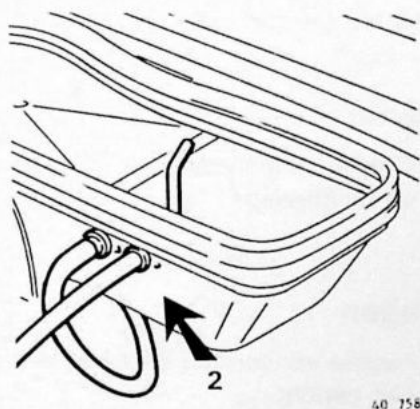
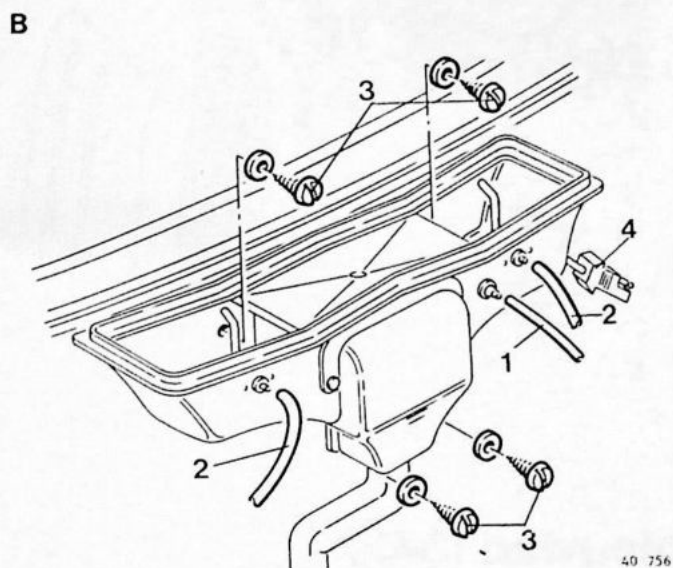

R. LUCHTUITLAATPOORT

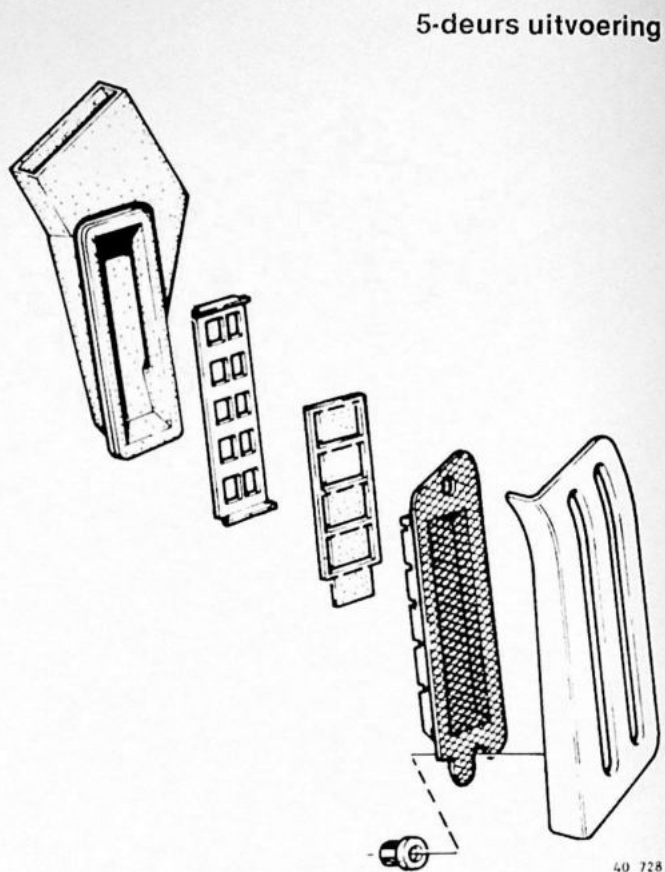
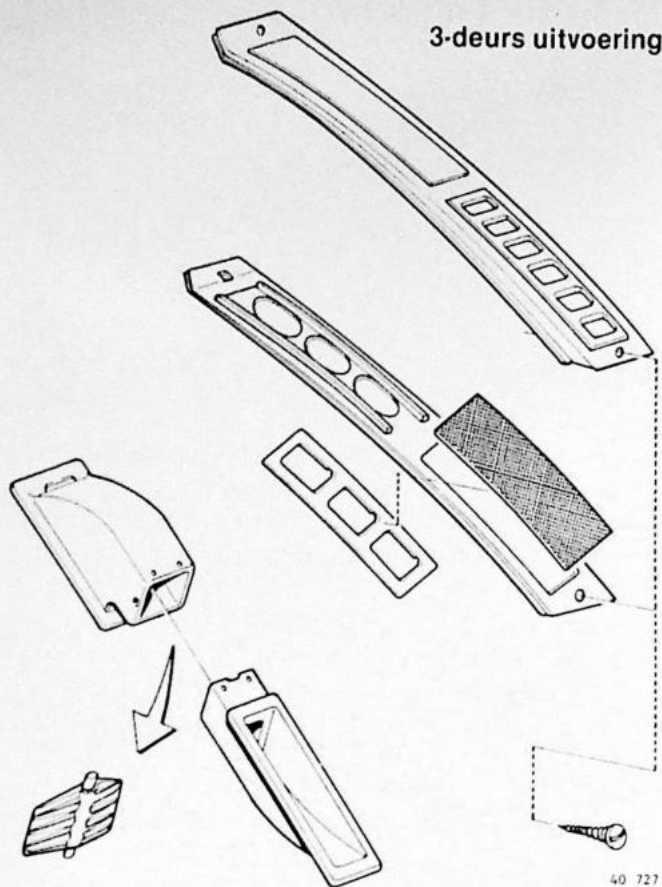

Vlinderklep vernieuwen (343)

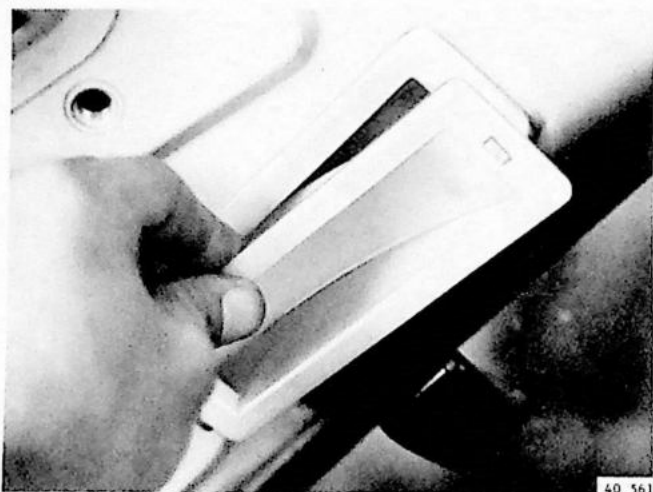

— Verwijder het C-stijlpaneel

R1

Verwijderen

Trek het luchtpoort-binnendeel uit de C-stijl.
Verwijder de vlinderklep.

R2

Aanbrengen

Breng de nieuwe vlinderklep aan met de lange zijde
naar beneden gericht.
Plaats het luchtpoort-binnendeel in de C-stijl.

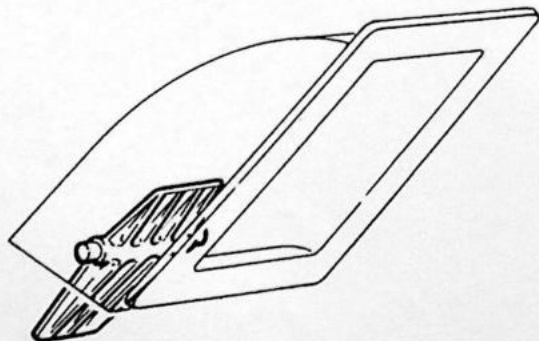

Opmerking: het binnendeel moet in het buitendeel
vallen.

Controleer de werking: de vlinderklep moet **vanzelf**
dichtvallen.

Lamellen vernieuwen (345)

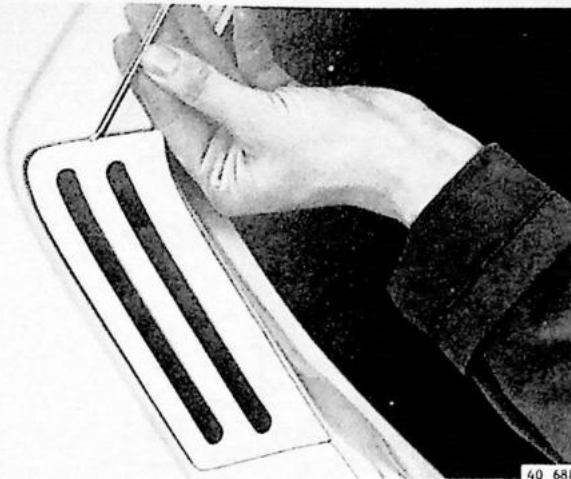

Verwijderen

R3

Trek de afdekplaat voorzichtig los van de C-stijl (bovenzijde 1 plug, onderzijde 2 pluggen).
Verwijder de lamellenhouder.

R4

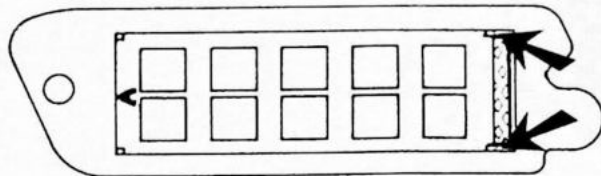

Verwijder het verstevigingsprofiel door beide zijden van de lamellenhouder uit elkaar te drukken.
Verwijder de lamellen.

Aanbrengen

R5

De pijl A op het verstevigingsprofiel moet naar de bovenzijde gericht zijn.
Plaats **eerst** de lamellenhouder in de luchtpoort en druk daarna pas de afdekplaat vast op de C-stijl.

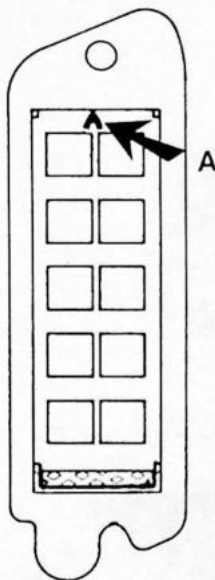

Opmerking:

Indien de luchtpoort-buitenzijde B werd verwijderd moet er bij het aanbrengen op worden gelet, dat deze goed aansluit op de C-stijl.

R6

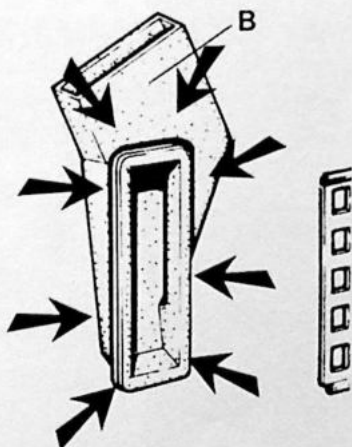

40 728

S. KACHEL

Modeljaar 1976 - 1978

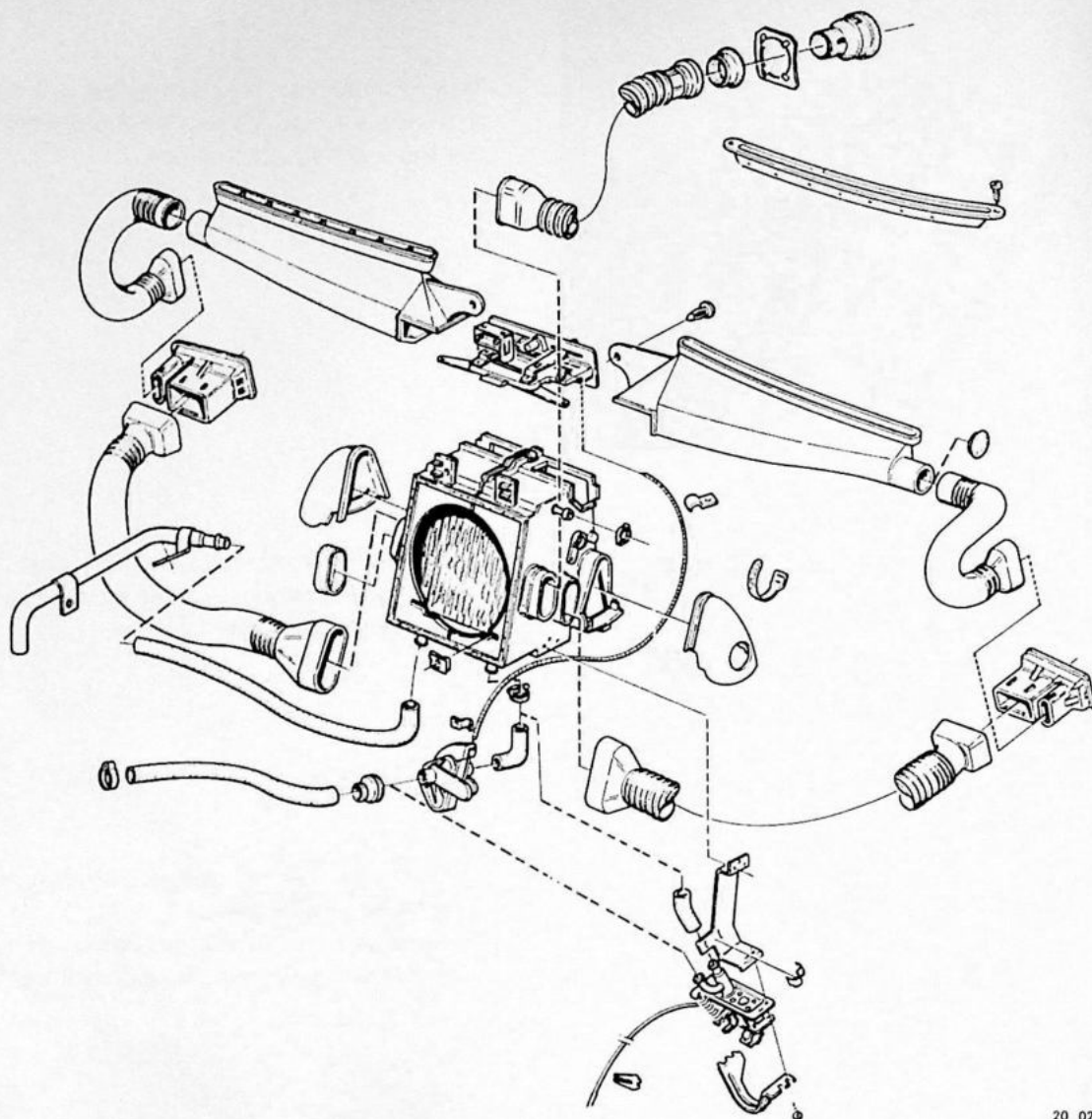

20 028

Kachel verwijderen/aanbrengen

S1

- Neem de massakabel los van de accu
- Modeljaar 1978 met thermostaatkraan: verwijder het dashboard
- Verwijder de console
- Verwijder het combi-instrument
- Tap het koelsysteem af.

Verwijderen

S2

Verwijder de bevestigingsschroeven in de motorruimte.

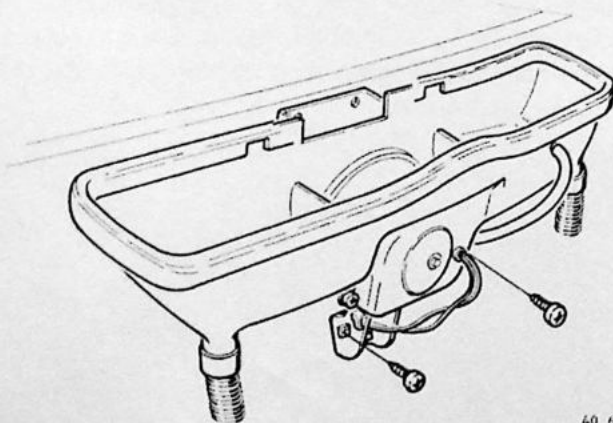

40 659

S3

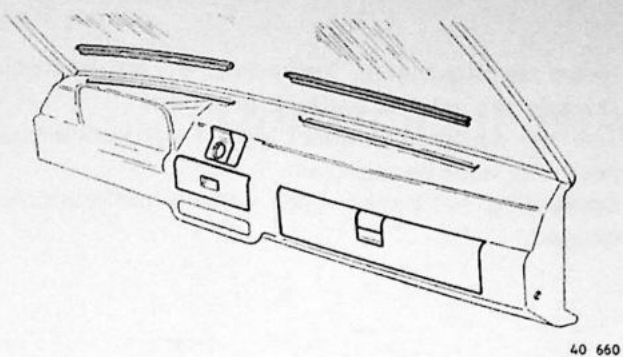

- Verwijder:
- de defrosters
 - de asbak
 - de klok (DL)
 - de handschoenenkast

S4

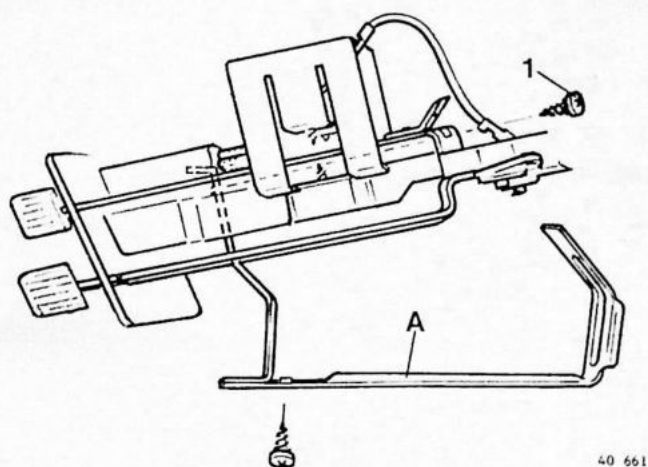

Verwijder de bevestigingssteun (A).
(Indien schroef (1) aanwezig is, bevindt deze zich direct onder de verlichting van het bedieningspaneel.)

S5

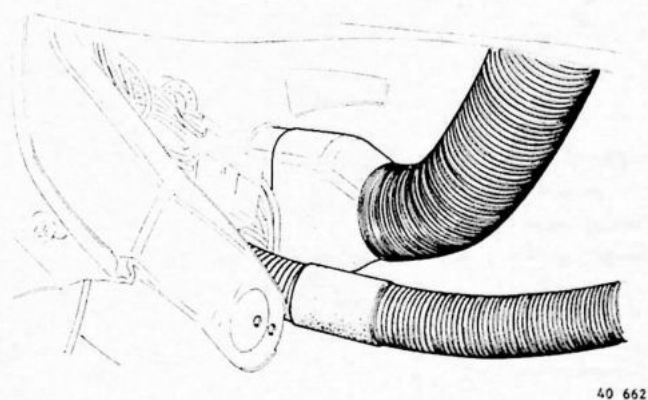

Verwijder, aan beide zijden, de slangen en de verbindingspijpen van het kachelhuis.

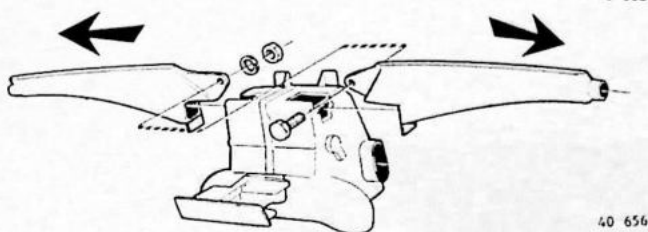

S6

Neem de ontluftings slang los van de kachel.



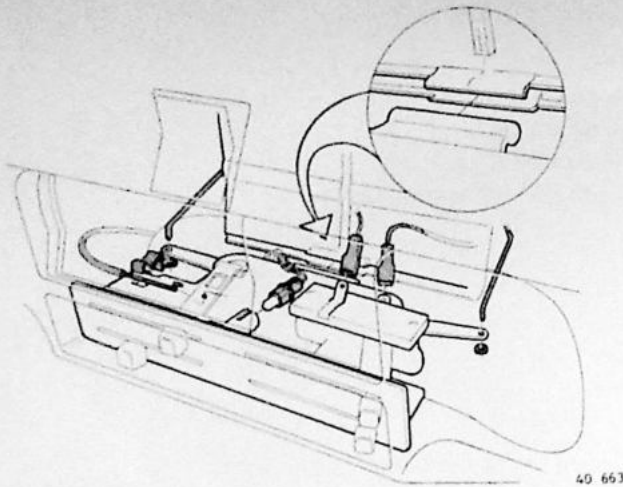

S7
Neem de elektrische bedrading en de bedieningsstangen los van het bedieningspaneel.
Trek het bedieningspaneel los uit het kachelhuis en neem het naar beneden uit.
Opmerking: het paneel blijft aan de bedieningskabel hangen.

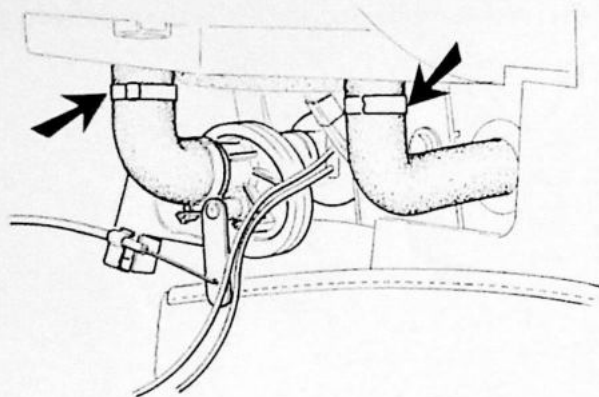

S8
Neem de waterslangen los van de kachel.

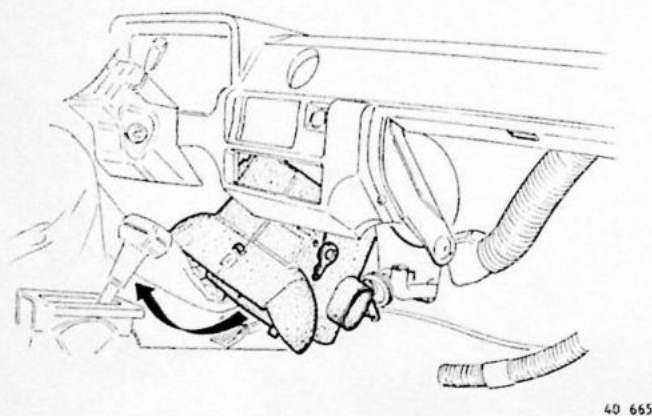

S9
Verwijder de bevestigingsbouten (de bovenste bouten via de asbakopening).
Neem de steker los.
Neem de kachel naar beneden uit.

Aanbrengen

S10
Plaats de kachel vanaf de rechterzijde.
Breng alle onderdelen op hun plaats en zet ze vast.
Vul en ontluicht het koelsysteem.
Controleer het koelsysteem op lekkage.
Controleer de werking van de ventilatormotor, van de console-schakelaars en van de regelkleppen.

Onderdelen verwijderen/aanbrengen

S11

— Verwijder de kachel uit de auto.

Kachelradiateur Regelkleppen

Verwijderen

S12

Verwijder de klemmen (7 x).
Neem de kachelhuishelften voorzichtig van elkaar.
Verwijder de radiator.

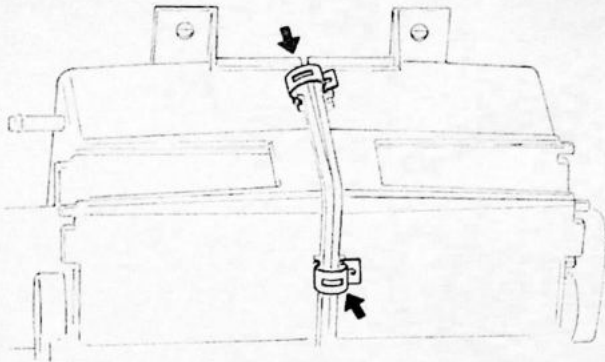

40 667

S13

Verwijder het tussenschot A en de lange scharnierpen (B).

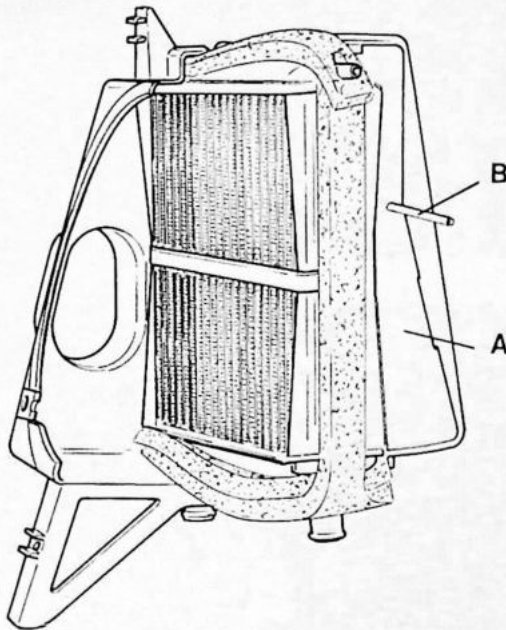

40 666

S14

Druk de nokken van de korte scharnierpen naar elkaar toe en verwijder de regelkleppen tezamen met het bedieningsmechanisme.

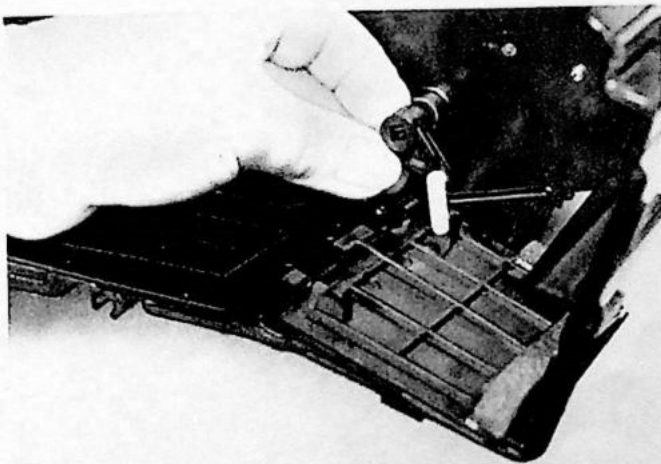

40 563

Aanbrengen

S15

— Zorg ervoor dat de lange scharnierpen en het tussenschot goed op hun plaats komen.
— Controleer de regelkleppen op werking.

Modeljaar 1979—

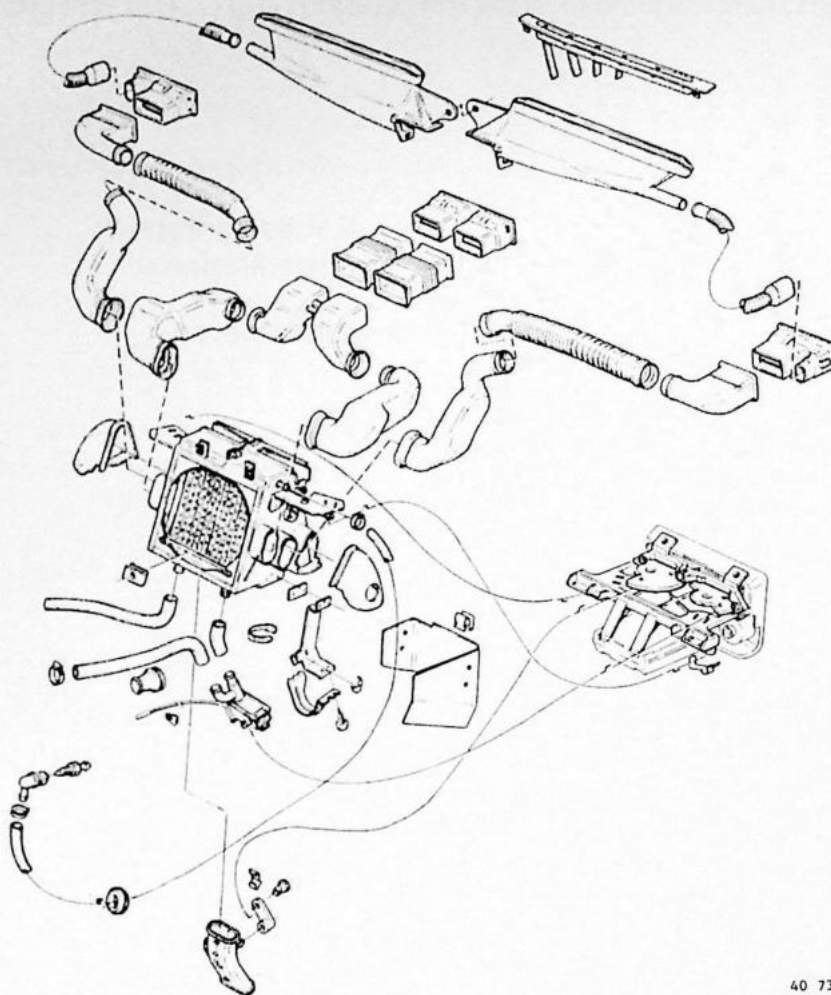

40 738

Kachel verwijderen/aanbrengen

S16

- Neem de massakabel los van de accu.
- Verwijder het dashboard.
- Tap het koelsysteem af.

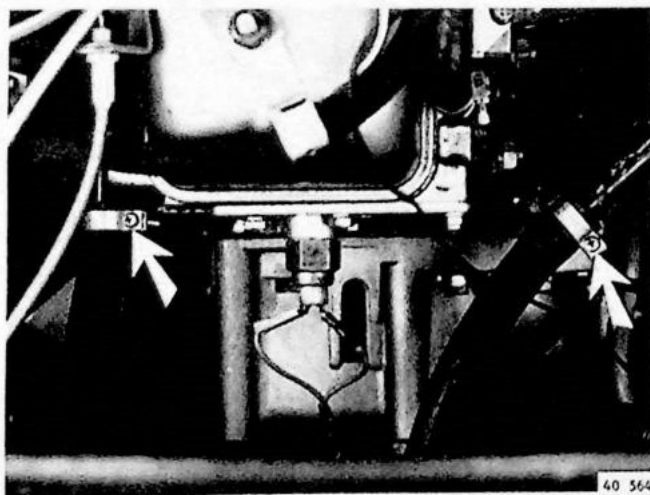

40 564

Verwijderen

S17

Neem de aan- en afvoerslangen los.

S18

Verwijder de bevestigingsschroeven in de motor-
ruimte.

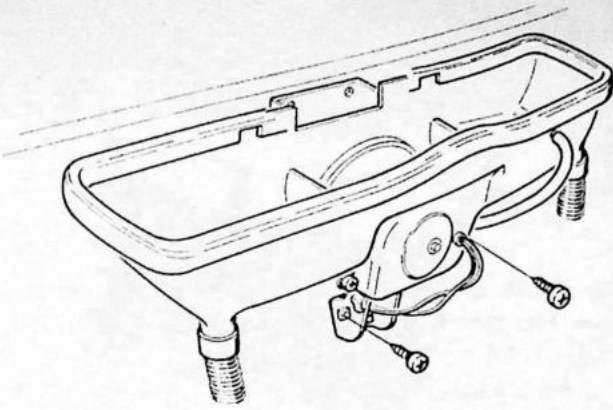

40 559

S19

Verwijder aan beide zijden:
— de defrosters
— de slangen en de verbindingspijpen.

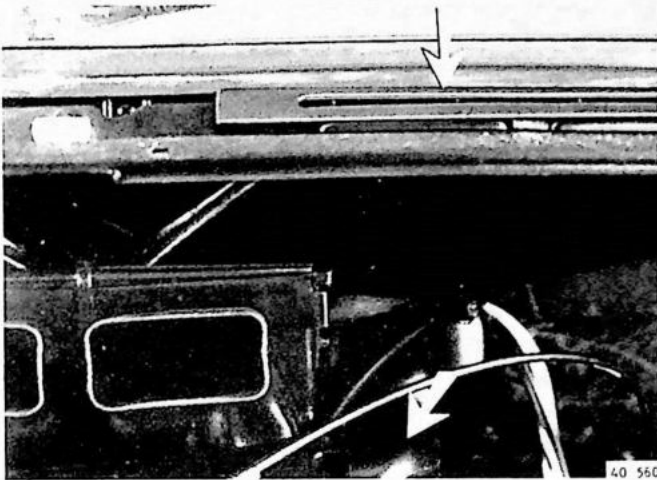

40 560

S20

Neem de ontluuchtings slang los van de kachel.

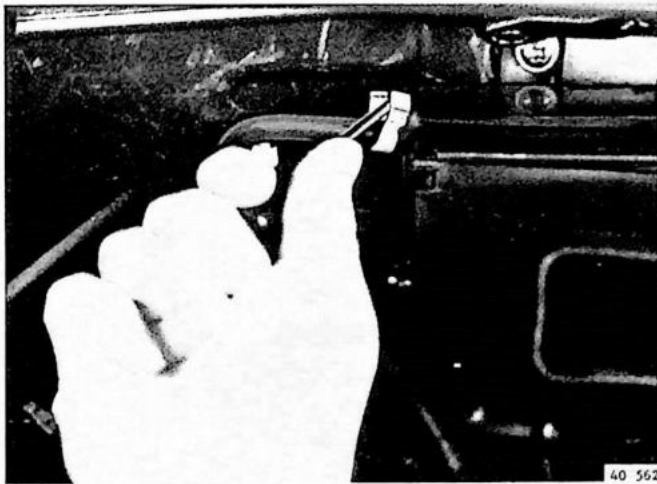

40 562

S21

Neem de steker los en verwijder de bevestigings-
schroeven.

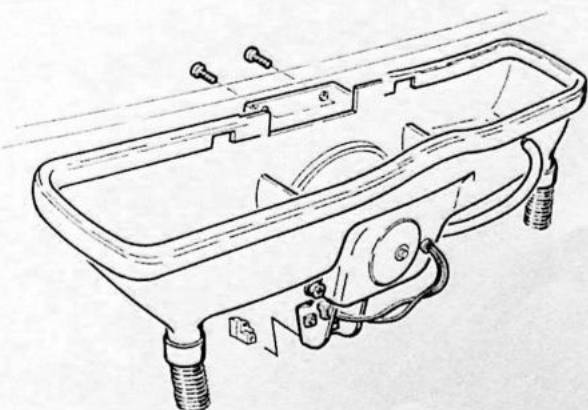

40 559

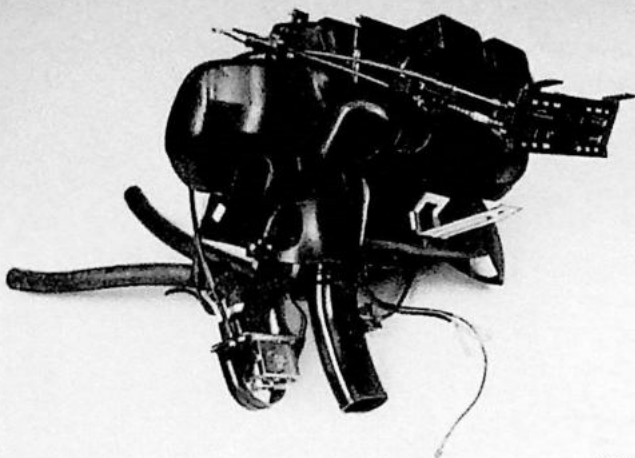

40 565

S22

Verwijder de kachel tezamen met het bedieningspaneel.
Indien aanwezig: de verbingsbocht met regelklep blijft aan het kachelhuis zitten.

Aanbrengen

S23

Breng alle onderdelen op hun plaats en zet ze vast.
Vul en ontlucht het koelsysteem.
Controleer het koelsysteem op lekkage.
Controleer de werking van de ventilatormotor, van de console-schakelaars en van de regelkleppen.

Onderdelen verwijderen/aanbrengen

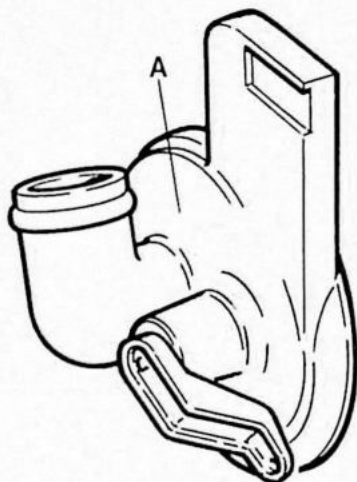

49 759

S24

— Verwijder de kachel uit de auto.
Opmerking: met ingang van chassisno. 588872 is een kachelkraan gemonteerd zonder thermostaat (A).
Voor het vernieuwen van deze kraan hoeft de kachel niet uit de auto te worden verwijderd.
Zie pagina 79, handeling S29.

Kachelkraan Kachelradiateur Regelkleppen

Zelfstelmechanisme (588872—)

Verwijderen

S25

Alleen 1979—: verwijder de verbingspijpen voor de middelste blaasmond (1).
Indien aanwezig: verwijder de verbingsbocht met regelklep (2).

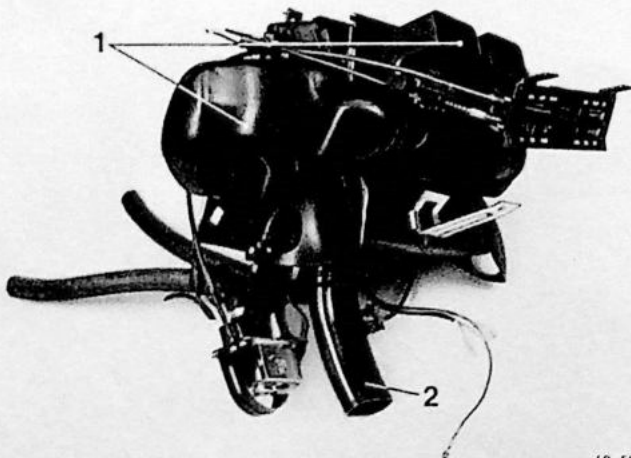

40 565

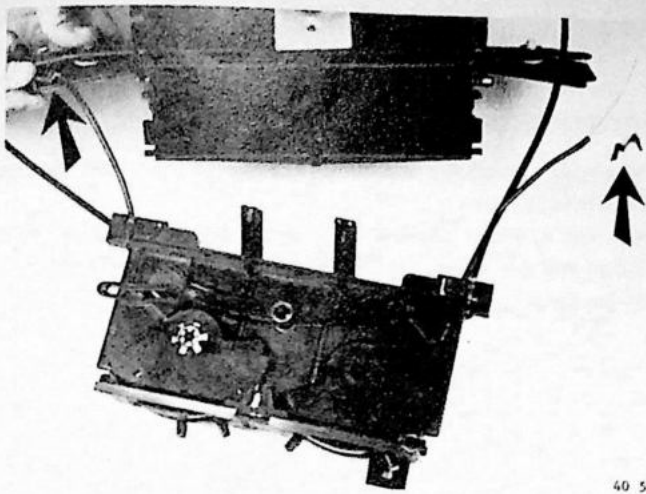

40 566

S26

Neem de bedieningskabels of stangen van de ventilatiekleppen los van het kachelhuis.

S27

Neem de bedieningskabel los van de kachelkraan.

S28

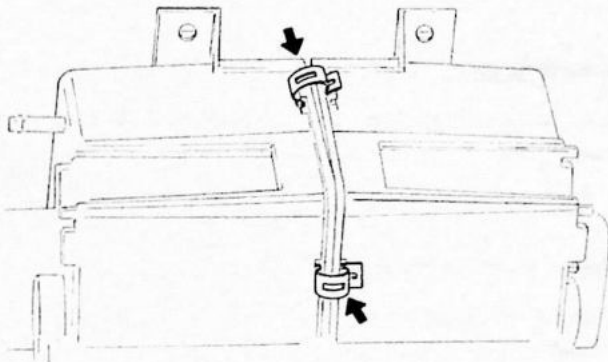

40 667

Verwijder de klemmen (7 x).
Snijd het afdichtrubber door op de scheiding van de kachelhelften.
Verwijder eventueel aanwezig plakband.
Neem de kachelhuishelften voorzichtig van elkaar.

Kachelkraan

Verwijderen

S29

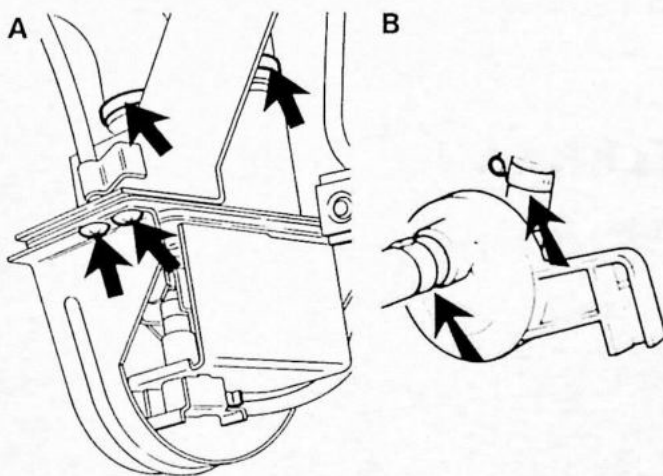

40 760

Chassisno. —588871 (A)

Neem de twee slangklemmen los.
Verwijder de twee plaatschroeven.

Trek de thermostaatvoeler voorzichtig los uit de klemmen.

Chassisno. 588872— (B)

Neem de twee slangklemmen los.

Radiator

S30

Verwijderen

Neem de radiator uit de linker kachelhuishelft.
(Verwijder zonodig het tussenschot en de lange scharnierpen.)

S31

Als de radiator wordt vernieuwd moeten de volgende delen worden overgezet:

- de waterslang
- de schuimrubber omlijsting
- de montageklemmen voor de thermostaatvoeler.

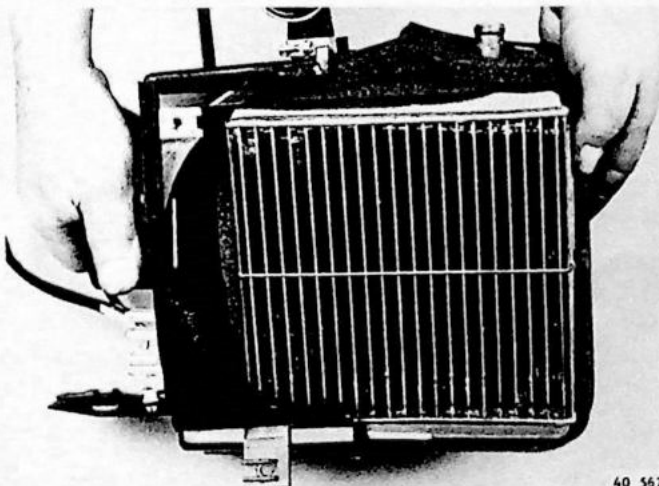

40 567

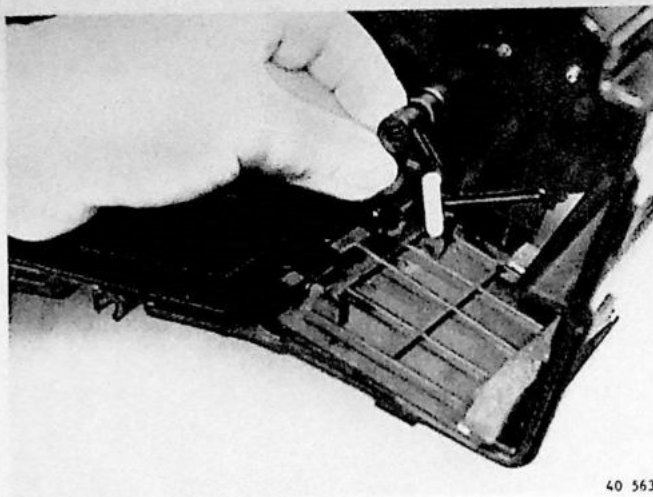

40 563

Regelkleppen

S32

Verwijderen

Verwijder zonodig het tussenschot en de lange scharnierpen.
Druk de nokken van de korte scharnierpennen naar elkaar toe en verwijder de regelkleppen tezamen met het bedieningsmechanisme.

Zelfstelmechanisme (chassisno. 588872—)

S33

Verwijderen

Verwijder de clips (A) en (B) en neem de delen van elkaar.

S34

Onderdelen aanbrengen

- Breng de waterslang aan met een nieuwe slang-klem.
- Zorg ervoor dat de lange scharnierpen en het tussenschot goed op hun plaats komen.
- Controleer de regelkleppen op werking. Zonodig afstellen, zie pagina 88, handeling U24.

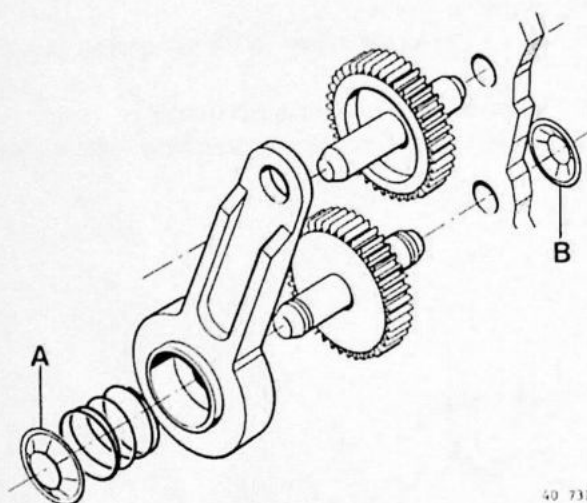

40 731

T. KACHELKRAAN

Modeljaar 1976 - 1977

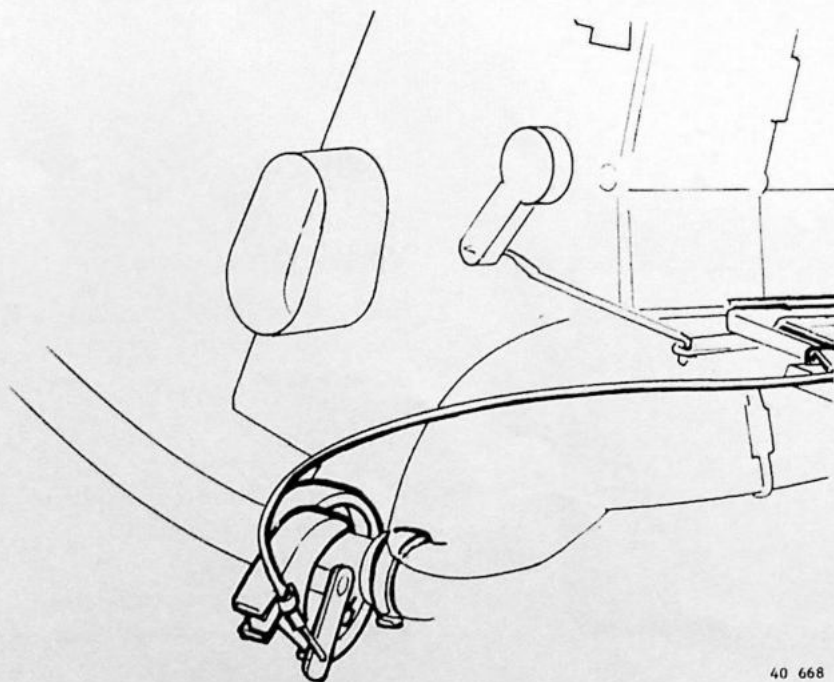

40 668

Kachelkraan verwijderen/aanbrengen

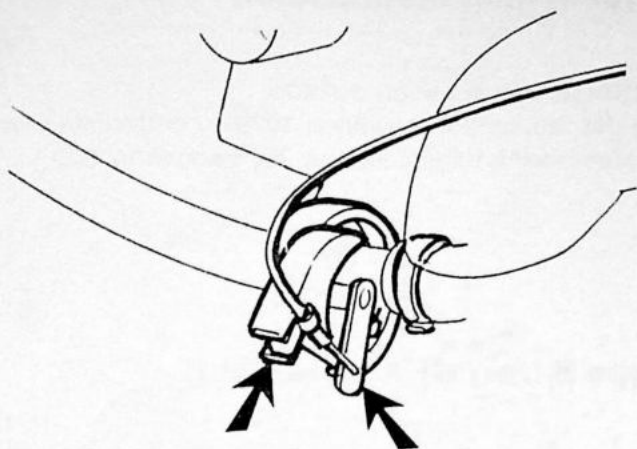

— Tap het koelsysteem af.

T1

T2

Verwijderen

(Verwijder het linker consolepaneel.)

Neem de bedieningskabel los van de kachelkraan.

T3

Neem de waterslang waarin zich de kachelkraan bevindt, los aan de motorzijde.

Verwijder de kachelkraan uit de slang aan kachelzijde.
Verwijder de kachelkraan.

T4

Aanbrengen

Zet de waterslang over.

Breng de kachelkraan aan met nieuwe slangklemmen.

Zet de kraan dicht en zet de bedieningshendel op „uit”.

Zet nu de bedieningskabel vast.

Vul en ontluicht het koelsysteem.

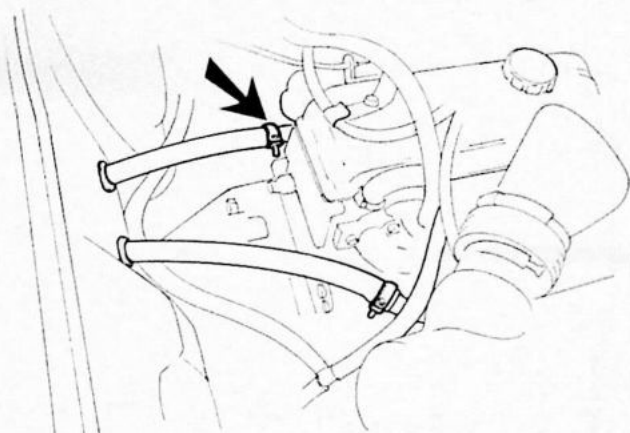

40 668

40 669

Modeljaar 1978 - 1981 (met thermostaat)

A

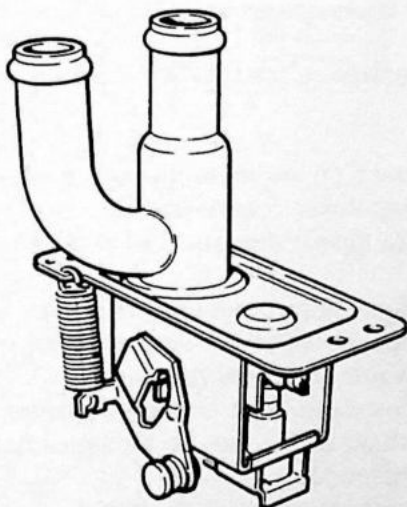

40 761

Modeljaar 1981— (zonder thermostaat)

B

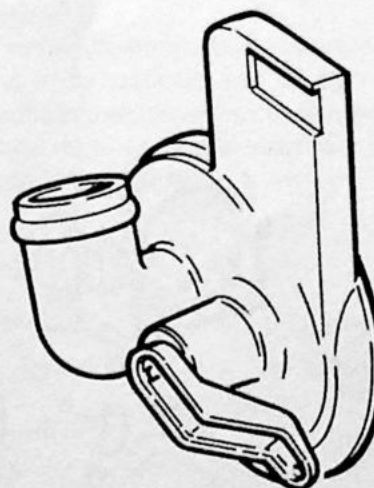

40 759

Met ingang van chassisno. 588872 (L-uitvoering ca. chassisno. 610000) is de kachelkraan met thermostaat (A) vervangen door een kachelkraan zonder thermostaat (B).

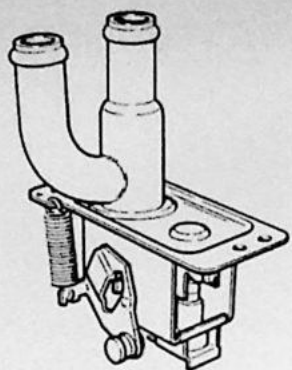

40 761

Verwijderen

Type A (met thermostaat)

T5

Verwijder de kachel uit de auto.
Verder, zie kachel modeljaar 1978—, onderdelen verwijderen/aanbrengen, pagina 79, handeling S29.

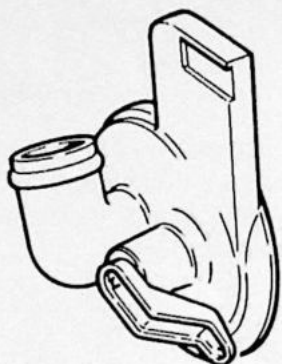

40 759

Type B (zonder thermostaat)

T6

De handelingen voor verwijderen en aanbrengen zijn in principe hetzelfde als voor modeljaar 1976 - 1977, zie pagina 79, handeling S29.

Kachelkraan, uitvoering A vervangen door uitvoering B

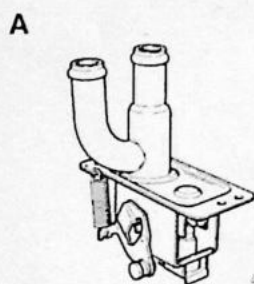

40 761



40 759

T7

— Tap het koelsysteem af.

Verwijderen

T8

Neem de slang (1) los in de motorruimte.
Verwijder het linker consolepaneel.
Verwijder de bevestigingsbeugel (2) (wordt niet meer gebruikt).
Neem de bedieningskabel los van de kachelkraan.
Boor de koppen van de trekknagels af en verwijder de steun (3) (wordt niet meer gebruikt).
Plak de gaten waarin de trekknagels gezeten hebben af.
Neem de slang (4) los van de kachelradiateur (wordt niet meer gebruikt).
Knip de thermostaatvoeler (5) door.
Verwijder de kachelkraan.
(De rest van de thermostaatvoeler blijft achter in de kachel.)

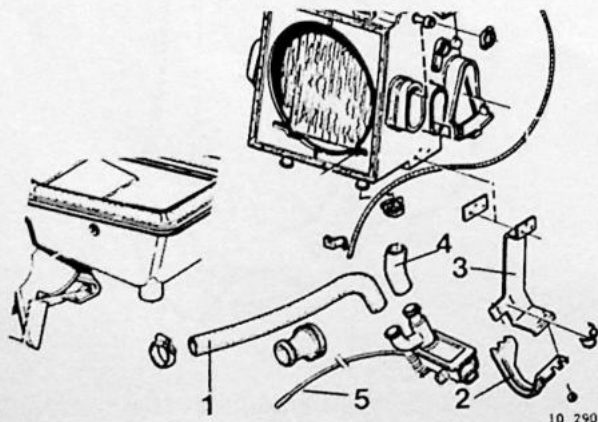

10 290

Aanbrengen

T9

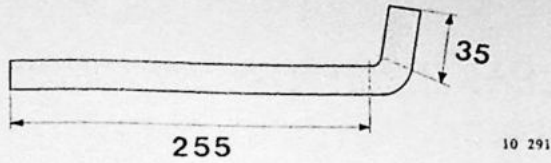

Snijd de oude waterslang in twee delen zoals hier-naast afgebeeld.

T10

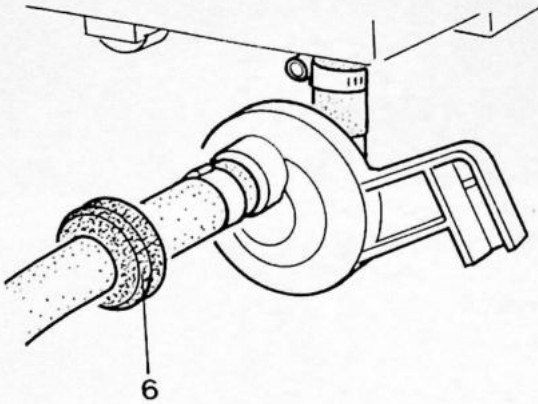

Bevestig de waterslangen aan de kachelkraan met slangklemmen, O/N 943473-9. Plaats de kachelkraan en bevestig de korte slang met een slangklem aan de radiator. Breng de tule (6) op zijn plaats. Bevestig de lange slang aan de waterpijp.

T11

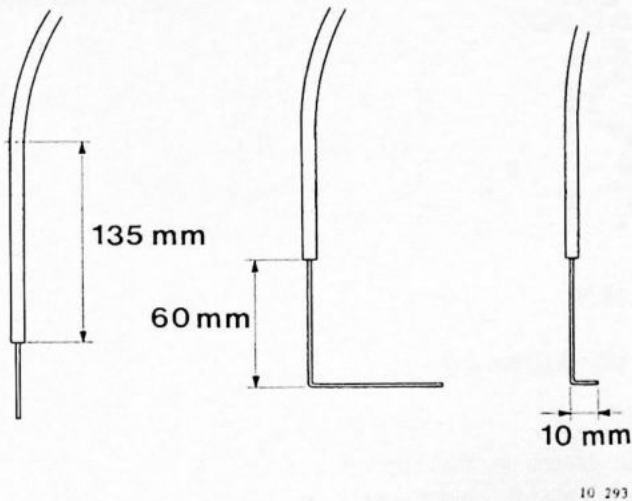

Verwijder 135 mm van de buitenkabel (zorg ervoor dat de binnenkabel niet wordt beschadigd). Zet de bedieningshendel in de stand „koud”.

T12

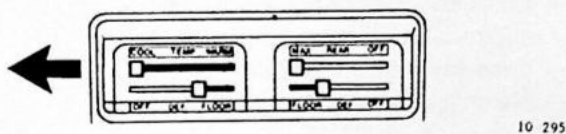

Buig de binnenkabel haaks om op 60 mm van het buitenkabeluiteinde en gericht naar het schutbord (zie ook pos. 8).

Knip nu een deel van de binnenkabel af zodat er 10 mm overblijft.

Plaats de kabel tussen de kachelslangen (7) en breng het uiteinde in de hefboom van de kachelkraan (8).

Sluit de kachelkraan (tegen de aanslagnok (9)) en zet in deze stand de buitenkabel vast met de eerder verwijderde clip (10).

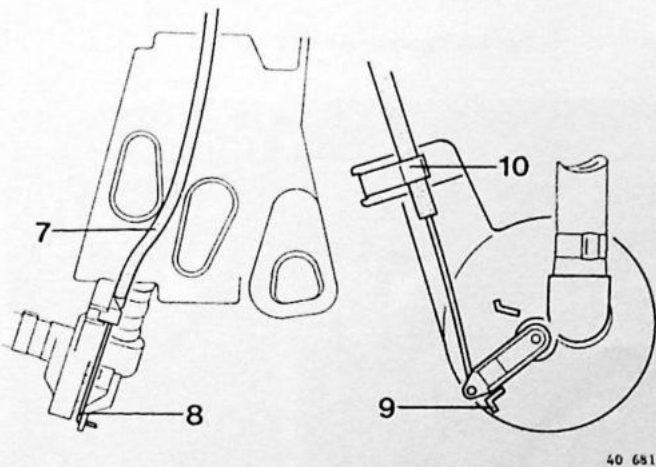

T13

Controleer de afstelling en corrigeer zonodig door middel van de buitenkabel.

Vul en ontluicht het koelsysteem. Controleer op lekkage en werking.

U. KACHELBEDIENING

Bedieningskabels verwijderen/aanbrengen

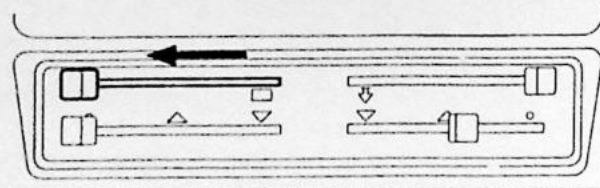

40 762

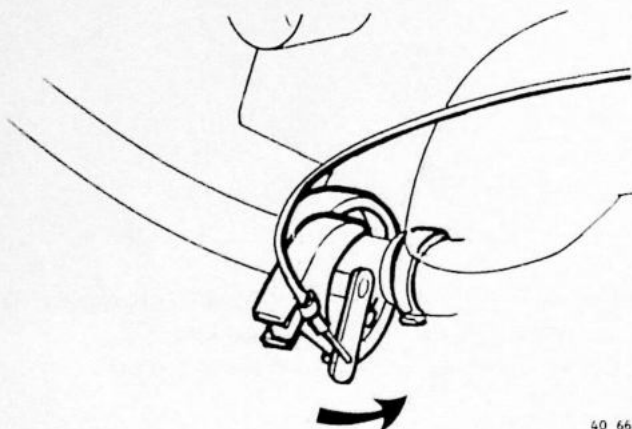

40 668

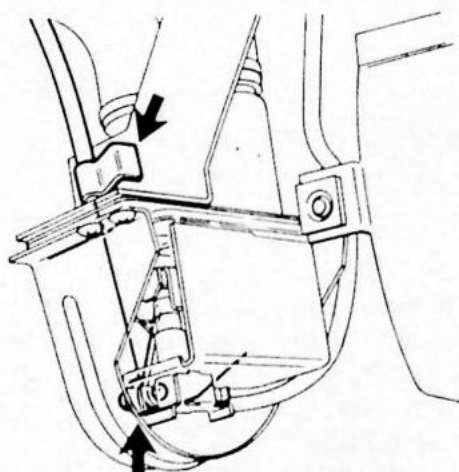

40 749

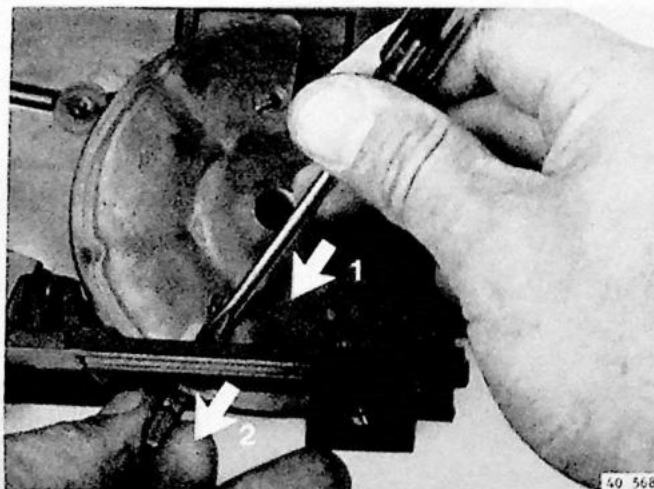

40 568

Bedieningskabel kachelkraan 1976 - 1978

Afstellen na het aanbrengen

U1

Zet de bedieningshendel op „koud”.

Zet de kachelkraan dicht.

Bevestig nu binnenkabel en buitenkabel aan de kachelkraan.

U2

Opmerking: de kachelkraan moet met de bedieningshendel helemaal geopend en gesloten kunnen worden.

1979—

Verwijderen

U3

- Neem de massakabel los van de accu.
- Verwijder het schakelaarpaneel uit het dashboard.
- Verwijder de middelste blaasmond met verbindingspijpen.
- Verwijder het linker console-paneel.
- (Verwijder de afschermplaten onder het dashboard).

U4

Neem de bedieningskabel los van de kachelkraan.

U5

Verwijder de bedieningshendel uit de regelschijf: borgclipje omlaag drukken en hendel uittrekken.

U6

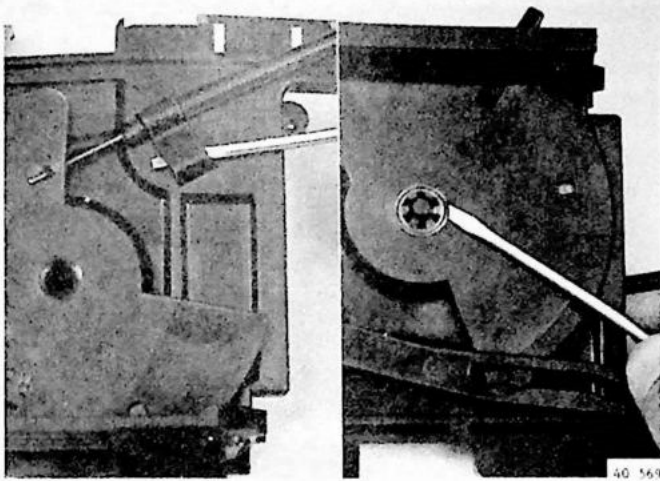

Verwijder de kabelklem.
Verwijder de borgclip en de klemveer.

U7

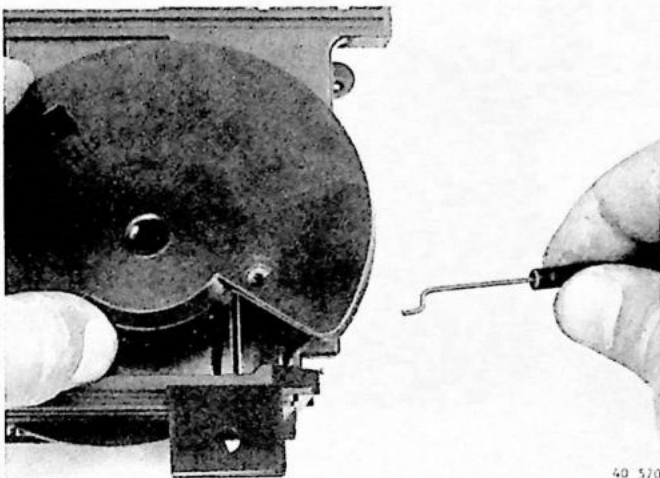

Draai de regelschijf een halve slag.
Neem de regelschijf uit het bedieningspaneel.
Haak de kabel uit.

Aanbrengen

U8

Druk de borgclip van de regelschijf goed aan.

Afstellen

U9

Stel de kabel af bij de kachelkraan.
De kachelkraan moet met de bedieningshendel helemaal geopend en gesloten kunnen worden.
Corrigeer zonodig door middel van verplaatsen van de buitenkabel.

Bedieningskabel verwarming achtercompartiment

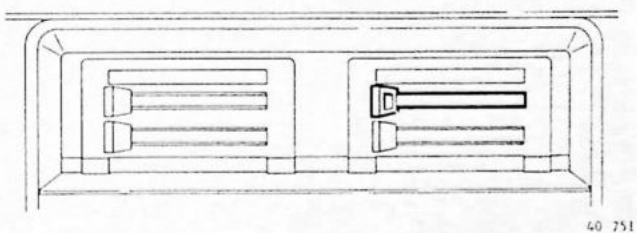

Verwijderen

U10

- Neem de massakabel los van de accu.
- Verwijder:
 - het schakelaarpaneel uit het dashboard
 - de handschoenenkast
 - de radiobak
 - het linker consolepaneel
 - (verwijder de afschermplaten onder het dashboard)

U11

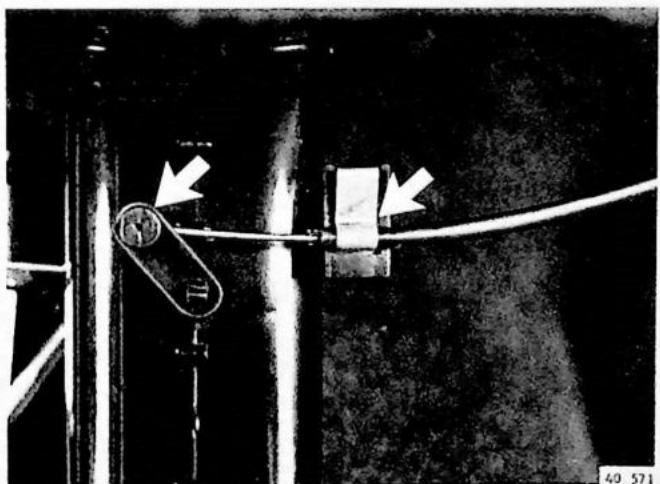

Verwijder de kabelklem.
Wrik de binnenkabel voorzichtig uit de hefboom.
Opmerking: zorg ervoor dat de klemhuls niet wegspringt.

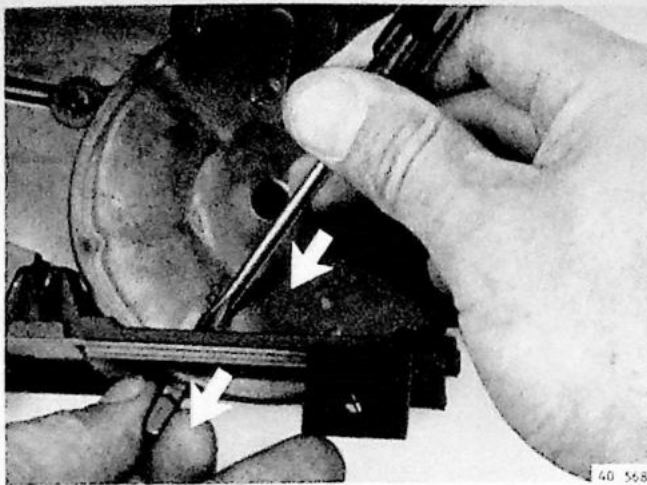

U12
Verwijder de bedieningshendel uit de regelschijf:
borgclipje omlaag drukken en hendel uittrekken.

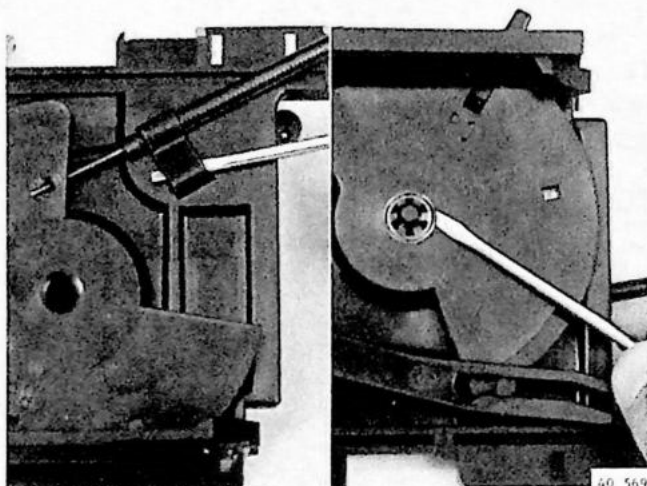

U13
Verwijder de kabelklem.
Verwijder de borgclip en de klemveer.

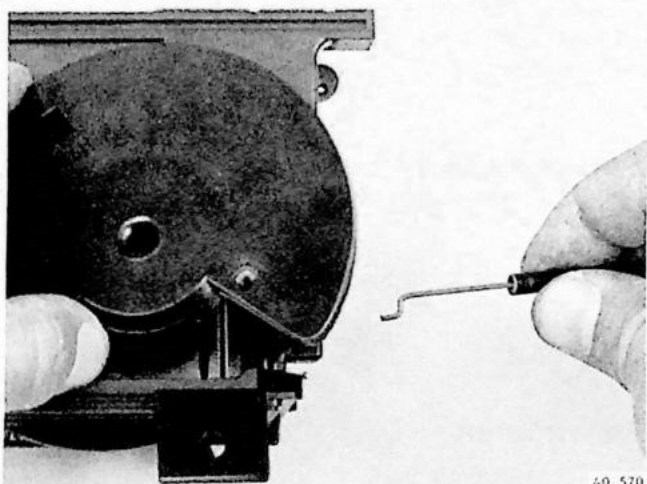

U14
Draai de regelschijf een halve slag.
Neem de regelschijf uit het bedieningspaneel.
Haak de kabel uit.

Aanbrengen

U15
Druk de borgclip van de regelschijf goed aan.

Afstellen

U16
Stel de kabel af bij de regelklep.
De regelklep moet met de bedieningshendel helemaal
geopend en gesloten kunnen worden.
Corrigeer zonodig door middel van verplaatsen van de
buiten kabel.

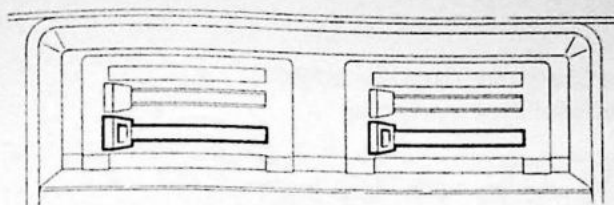

40 750

Bedieningskabels regelkleppen (modeljaar 1979— tot chassiso. 520242)

Verwijderen

U17

- Neem de massakabel los van de accu.

U18

Alleen voor linker kabel:

- Verwijder het combi-instrument
- Verwijder de linker defrosterstang van de kachel
- Verwijder de middelste blaasmond met verbindingspijpen.

U19

Alleen voor rechter kabel:

- Verwijder de handschoenenkast.

U20

Verwijder de kabelklemmen en haak de kabel(s) uit.

U21

Aanbrengen

Zorg ervoor dat de hefboomen van het mechanisme de buitenkabel niet kunnen raken.
Controleer de werking van de regelkleppen.

Afstellen

U22

Zet de betreffende bedieningshendel **bijna** op „OFF”.
Neem aan het kachelhuis de hefboom van de getande ring.

Sluit de regelkleppen.

Druk de hefboom weer op de getande ring.

Opmerking: houd tijdens het verwijderen van de hefboom de getande ring tegen het kachelhuis gedrukt.

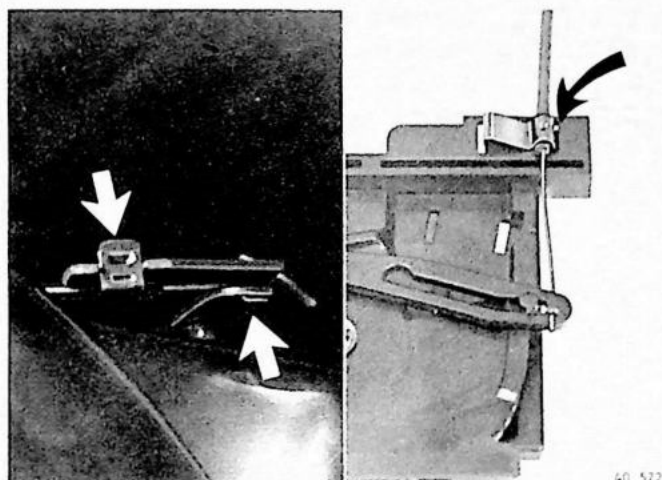

40 572

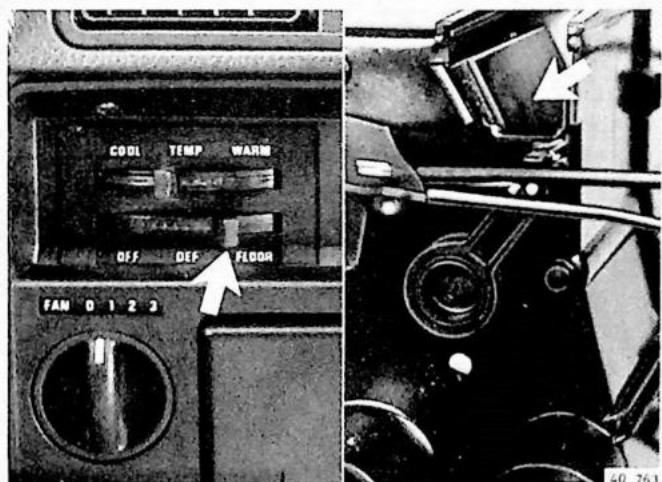

40 763

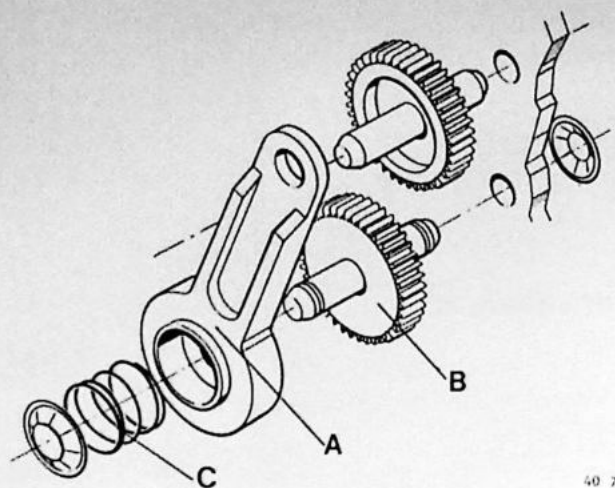

40 731

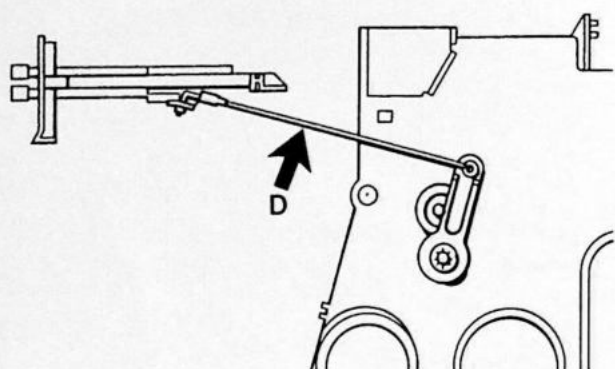

40 732

Bediening regelkleppen (zelfstellend systeem)

Met ingang van chassisno. 520243 is een zelfstellend bedieningssysteem ingevoerd.

Het stelmechanisme bestaat uit een hefboom (A) en een tandwiel (B), beide voorzien van een fijne vertanding aan de zijkant.

Beide delen worden tegen elkaar gedrukt door een drukveer (C).

Het geheel werkt als een slipkoppeling.

De bedieningskabels zijn vervangen door stangen (D).

Basisafstelling

Zet de betreffende bedieningshendel in de stand „OFF”.

Houd de regelklep voor de voetverwarming naar voren gedrukt (dus tegen de aanslag).

Verplaats nu de bedieningshendel 4 à 5 klikken richting „FLOOR”.

Laat de regelklep los en verplaats de bedieningshendel rustig naar de stand „OFF”.

Opmerking:

- Een aantal klikken aan het eind van de slag van de bedieningshendel geeft aan, dat het mechanisme op dat moment werkt.
- Als geen klikken worden gehoord wil dat zeggen, dat de afstelling van de regelkleppen correct is.
- Als over de gehele lengte van de slag een ratelend geluid wordt gehoord wil dat zeggen, dat de drukveer (C) niet genoeg aangedrukt of dat de vertanding versleten is.

Groep 88 Binnenuitrusting

Inhoud

DASHBOARD EN CONSOLE	Pagina	Handeling
1976 - 1978.....	90	—
— dashboard verwijderen/aanbrengen.....	91	V1-V7
— console, aansluitschema schakelaars.....	92	V8
1979 - 1982.....	93	—
— dashboard verwijderen/aanbrengen.....	94	V9-V23
— console verwijderen/aanbrengen.....	97	V24-V30
Asbakhouders op tunnel (345), verwijderen.....	98	V31
VEILIGHEIDSGORDELS	99	W1-W2

V. DASHBOARD EN CONSOLE

Modeljaar 1976-1978

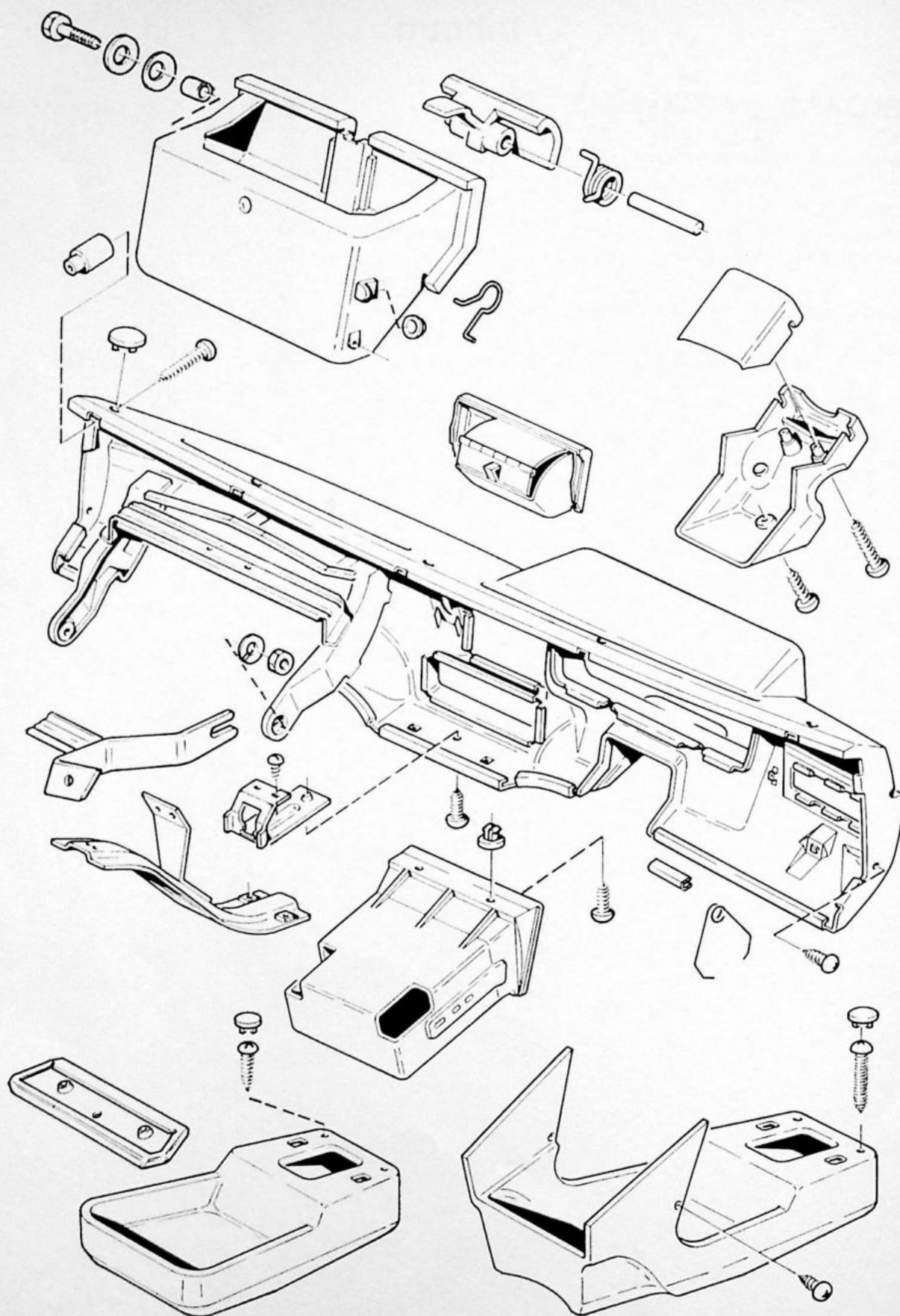

Dashboard verwijderen/aanbrengen

V1

- Neem de massakabel los van de accu.
- Verwijder het stuurwiel.
- Verwijder de stuurkolomchakelaars.

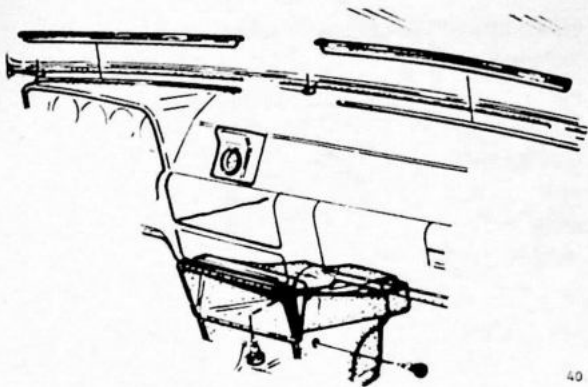

40 742

Verwijderen

V2

Verwijder de defrosters, de asbak en het opbergvak.

V3

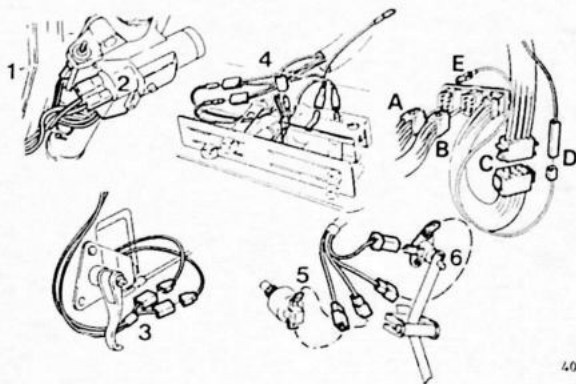

40 739

Neem de elektrische bedrading los van:

1. choke
2. contactslot
3. binnenverlichting
4. bedieningsmechanisme voor verwarming en ventilatie
5. remlichtschakelaar
6. kick-downschakelaar

Neem de stekers A, B, C, D en E los.

V4

Neem de snelheidsmeterkabel los.

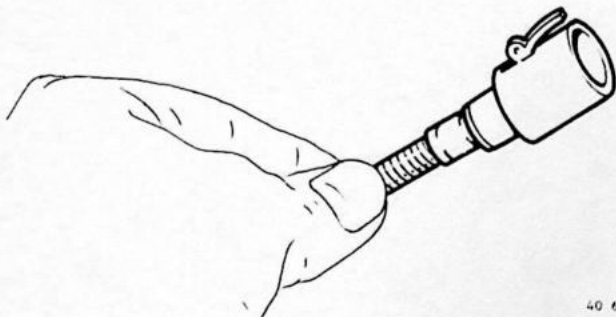

40 670

V5

Verwijder de schroeven F, G en H.
Los de moeren K of de bouten L.

V6

Trek het dashboard iets naar achteren.
Neem de slangen los van de blaasmonden.
Neem de elektrische bedrading naar de console los.
Verwijder het dashboard.

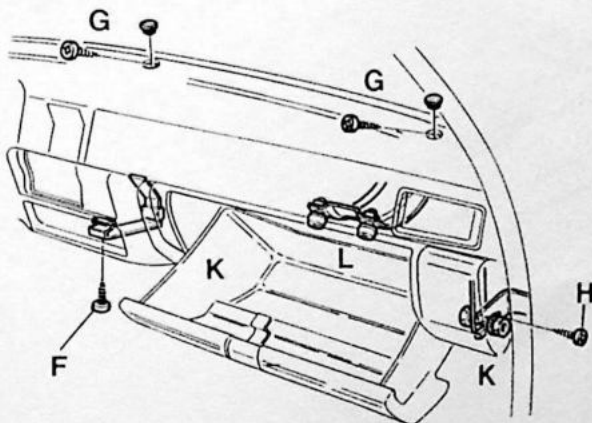

40 671

Aanbrengen

V7

Controleer of alle luchtslangen goed zijn aangesloten.
Controleer de elektrische installatie op werking.

Console

V8

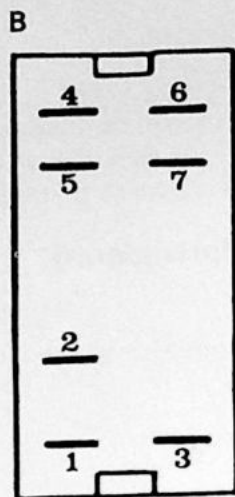
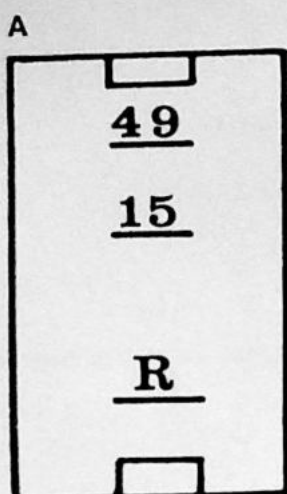

40 672

Aansluitschema schakelaars

A: lage reductie (AT)

49 lila
15 donkergroen + geelgroen
R lichtbruin

B: waarschuwingsknipperlichten

1 lichtbruin
2 —
3 grijs
4 lichtblauw
5 wit
6 geel
7 oranje

Modeljaar 1979-1982

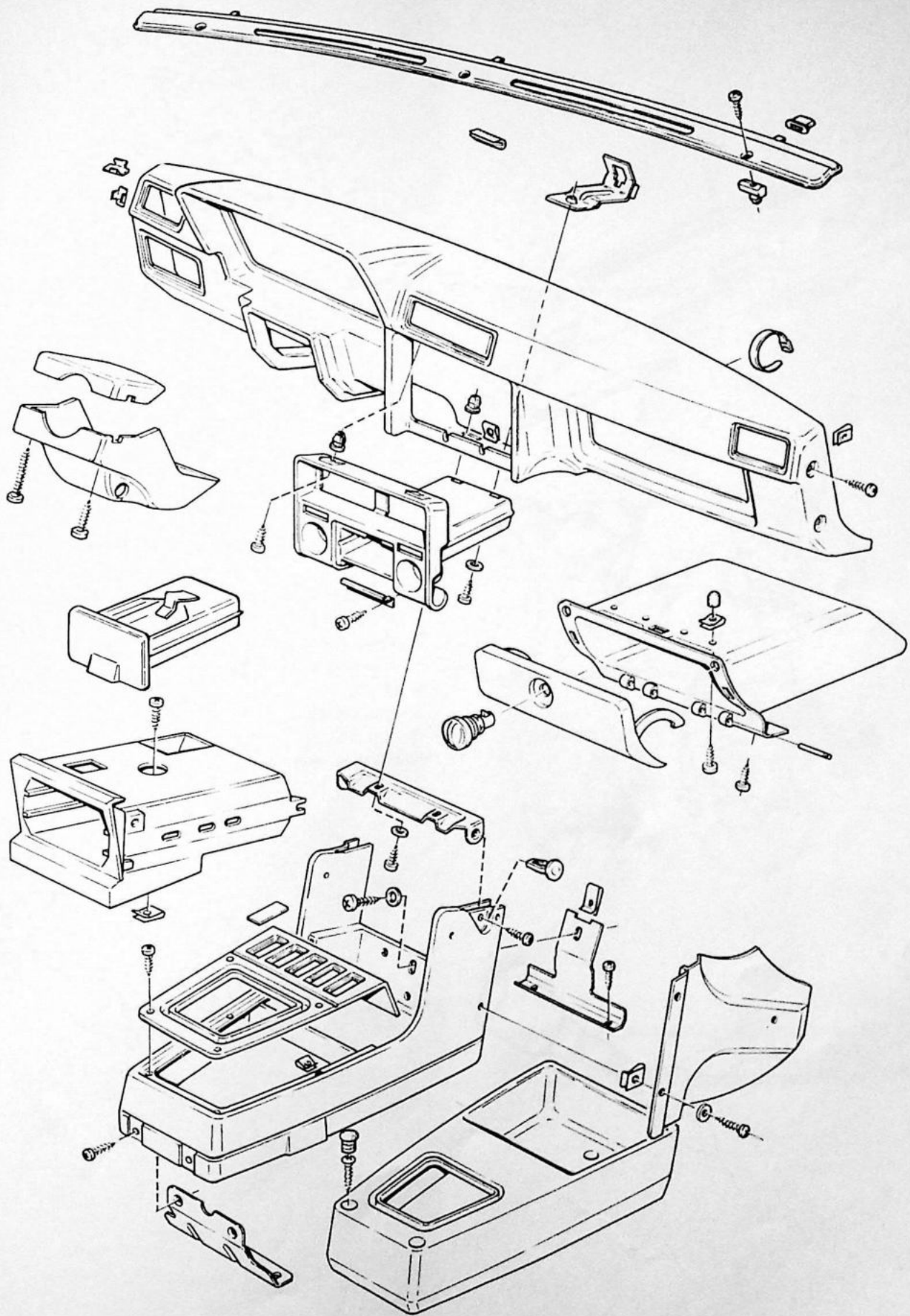

Dashboard verwijderen/aanbrengen

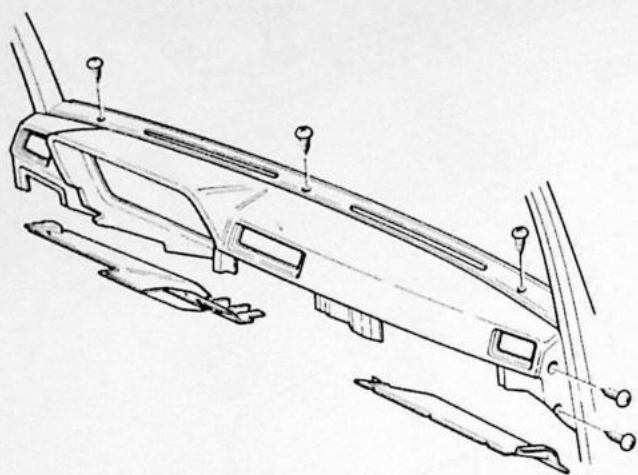

- Neem de massakabel los van de accu.
- Verwijder het stuurwiel.
- Verwijder de stuurkolomchakelaars.

V9

Verwijderen

V10

Verwijder de afdekplaat aan de bovenzijde.

V11

Verwijder beide afschermplaten aan de onderzijde (indien aanwezig).

V12

Verwijder de bevestigingsschroeven aan beide zijden.

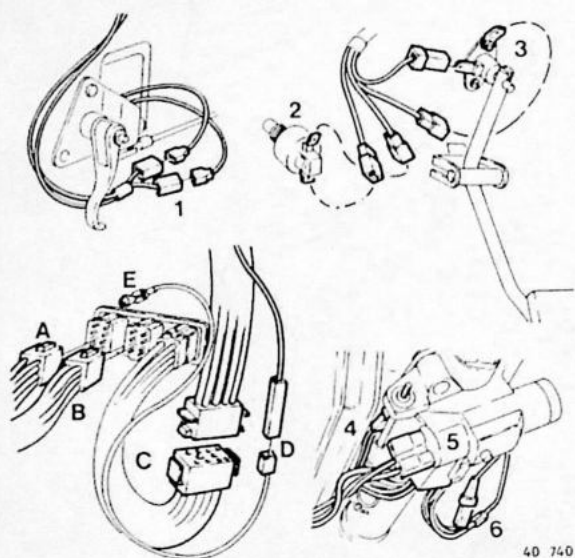

Neem de elektrische bedrading los van:

1. binnenverlichting
2. remlichtschakelaar
3. kick-downschakelaar
4. choke
5. contactslot
- (6. claxons)

V13

Neem de stekers A, B, C, D en E los.

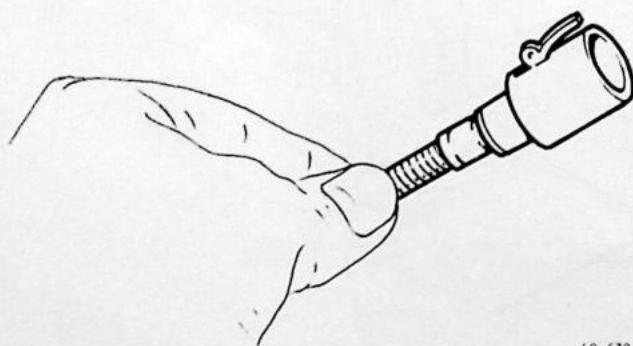

Neem de snelheidsmeterkabel los.

V14

V15

Neem aan beide zijden de slangen los van de blaasmonden.

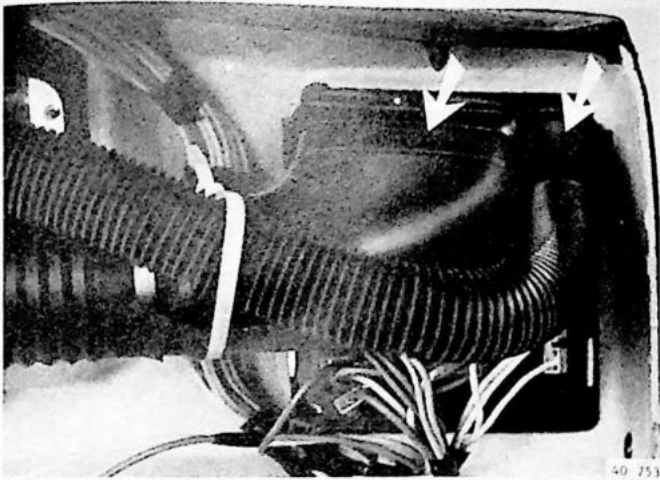

V16

Verwijder de zijpanelen van de console.

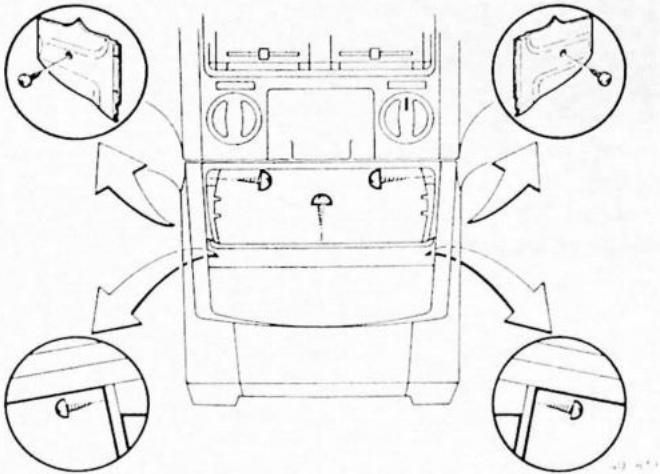

V17

Verwijder de radiobak.

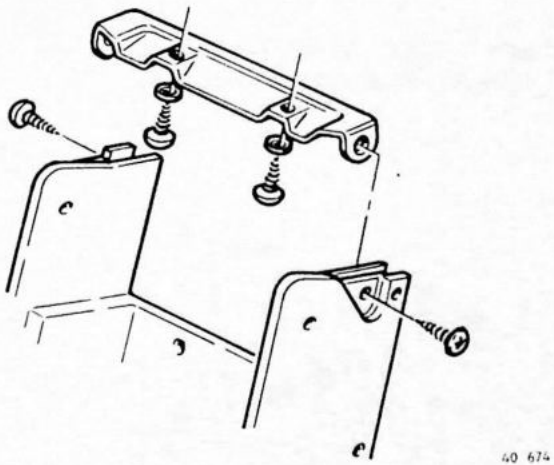

V18

Verwijder de console-steun.

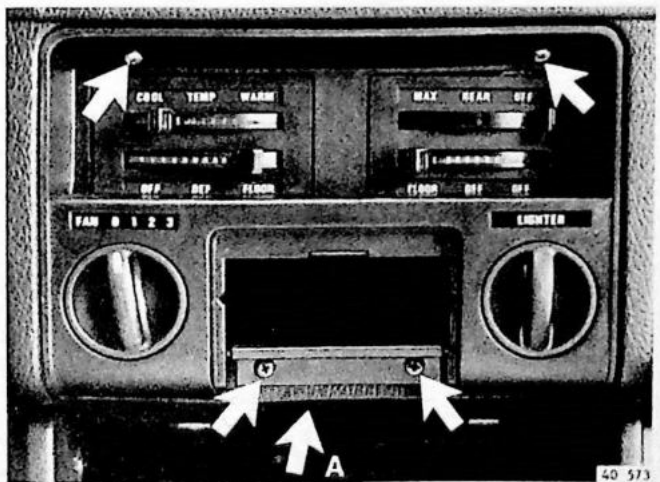

V19

Verwijder de asbak en de schroeven van het schakelaarpaneel.
Verwijder de centrale bevestigingsschroef (A).

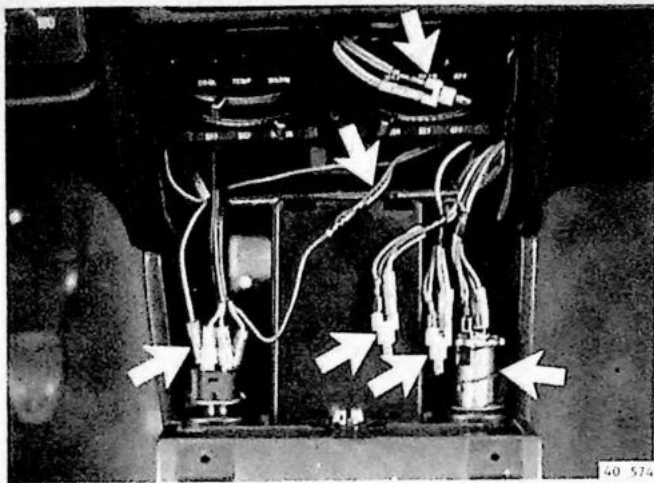

V20
Verwijder het schakelaarpaneel: druk de nokken in de achterzijde van de asbak-opening omhoog en trek het paneel uit het dashboard.
Neem de elektrische bedrading los (noteer eventueel de aansluitpunten).

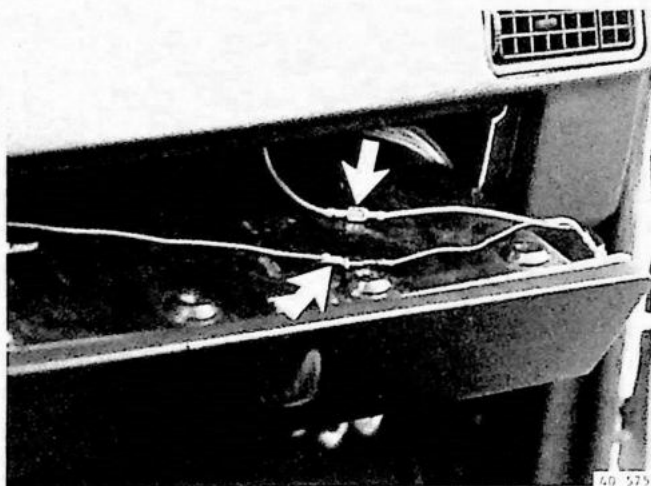

V21
Verwijder de handschoenenkast (verwijder de verlichting).
Verwijder de plaatschroeven: drie aan de onderzijde, en vier aan de bovenzijde (binnenzijde handschoenenkastje).
Trek het handschoenenkastje uit het dashboard.
Neem de elektrische bedrading los.

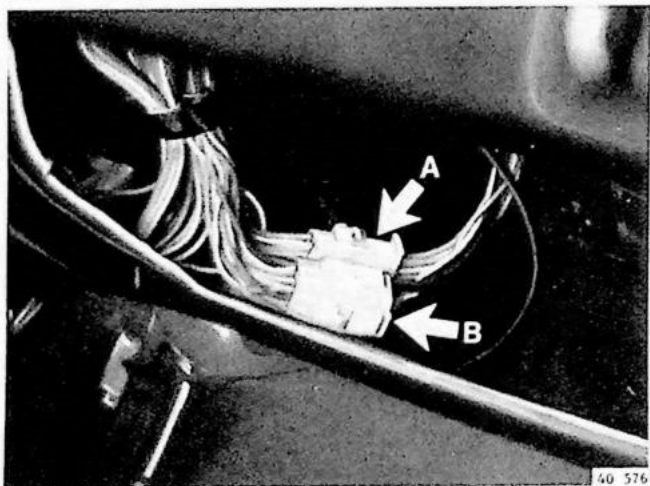

V22
Neem de twee stekers A en B los.
Til het dashboard iets omhoog en verwijder het.

Aanbrengen

V23
Controleer of alle luchtslangen goed zijn aangesloten.
Controleer de elektrische installatie op werking.

Console verwijderen/aanbrengen

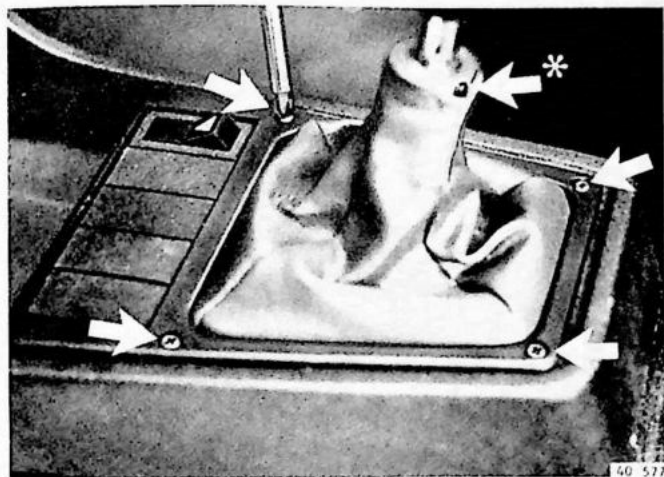

Verwijderen

V24

Verwijder het schakelaarpaneel.
Opmerking: noteer de elektrische aansluitingen.

* = alleen MT

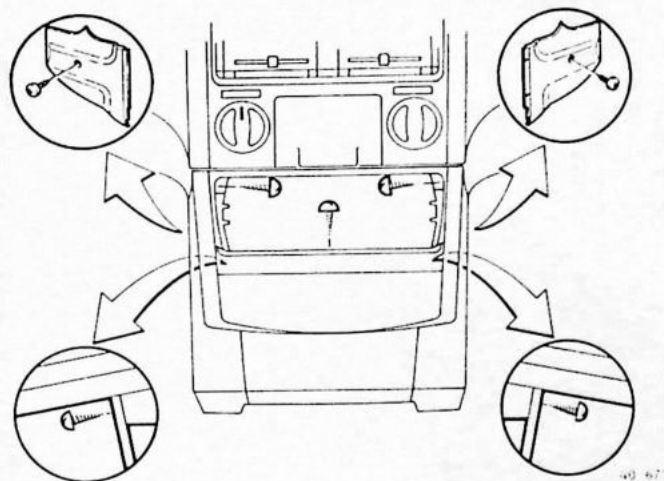

V25

Verwijder de zijpanelen.

V26

Verwijder de radiobak.

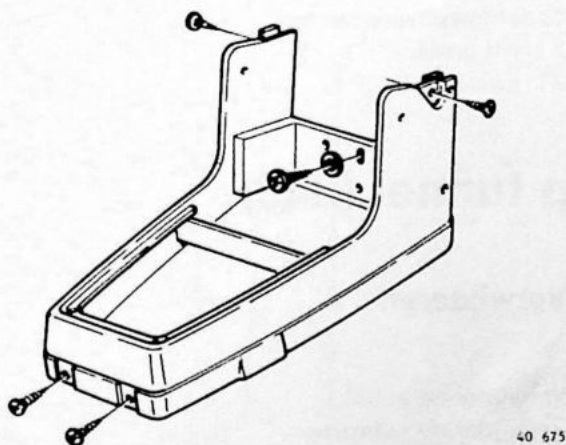

V27

Verwijder de bevestigingsschroeven.

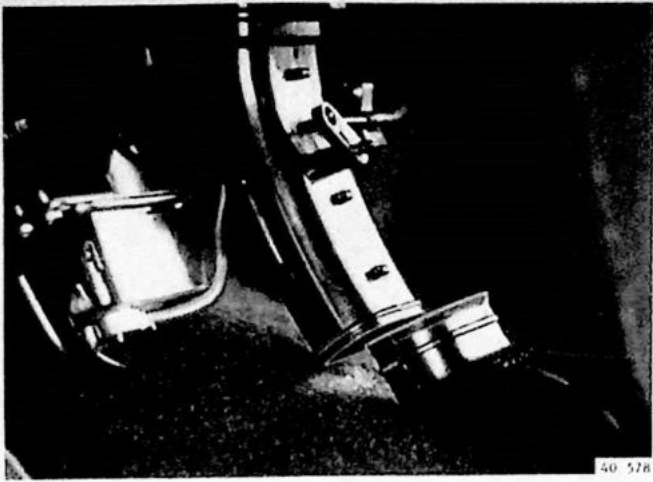

V28

Verwijder de blaasmonden onder de stoelen.
Verwijder de verbindingspijpen langs de tunnel.
Trek de console naar achteren en maak tegelijkertijd de verdeelpijp los bij de bocht onder de regelklep.
Verwijder de console tezamen met de verdeelpijp.

Aanbrengen

V29

Tegelijk met het plaatsen van de console moet de verdeelpijp op het kachelhuis worden aangesloten.

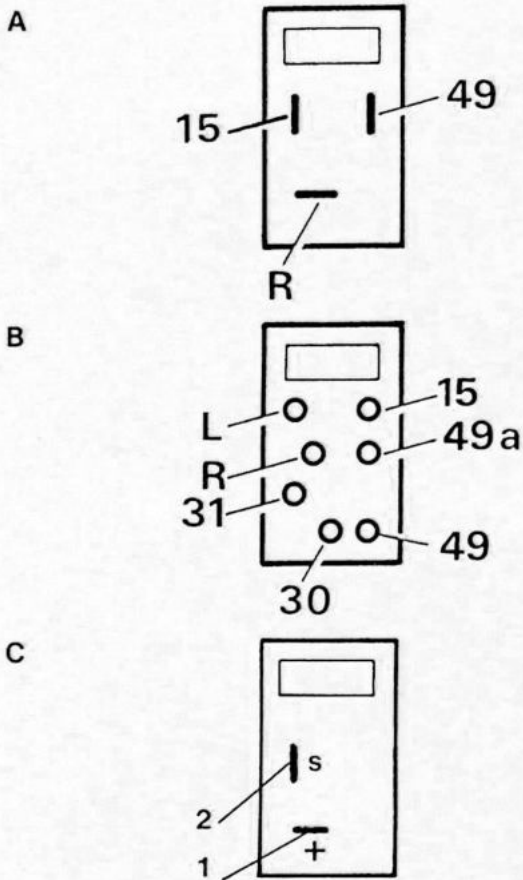

V30

Aansluitschema schakelaars

Opmerking: met ingang van modeljaar 1982 is in plaats van de schakelaar voor waarschuwingsknipperlichten (B) de schakelaar voor achterraitverwarming (C) in de console gemonteerd.

A: lage reductie (AT)

15 geel-groen
49 lichtbruin
R lila

B: waarschuwingsknipperlichten

L oranje
R wit
31 geel
15 bruin
30 blauw
(49 rose)
49a grijs

C: achterraitverwarming

1 wit-groen
2 zwart-bruin

Asbakhouder op tunnel (345)

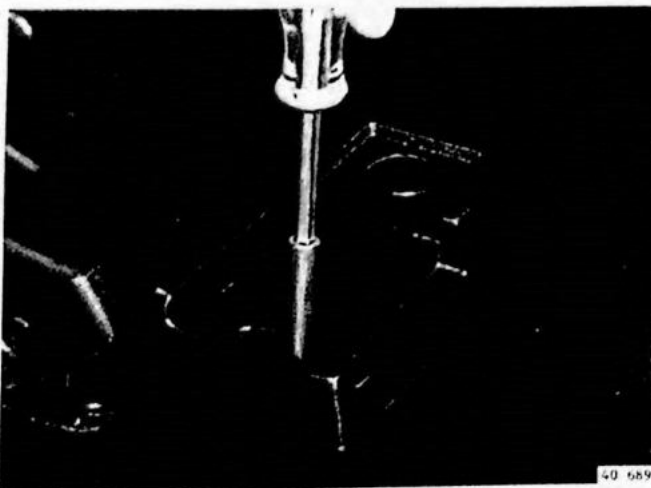

Verwijderen

V31

Verwijder de asbak.
Verwijder de schroeven.

W. VEILIGHEIDSGORDELS

Rolautomaat vóór

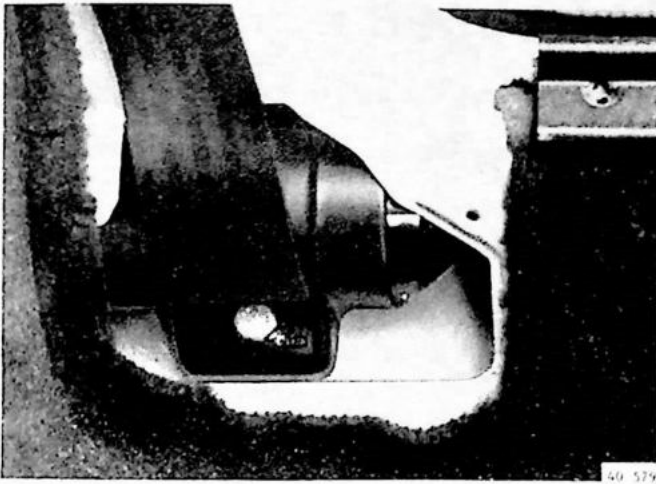

W1

Opmerking:

Zorg ervoor dat de rolautomaten in de juiste stand zijn bevestigd.

(Let op positioneringsgaten en -nokken).

Door onjuiste montage werken de automaten niet of niet goed.

Rolautomaat achter

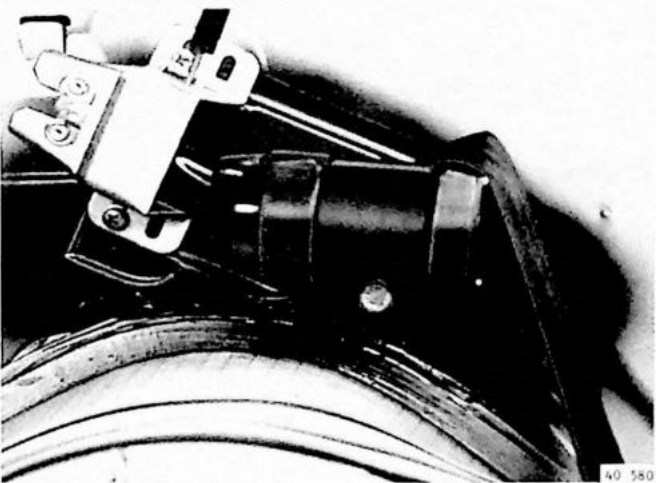

W2

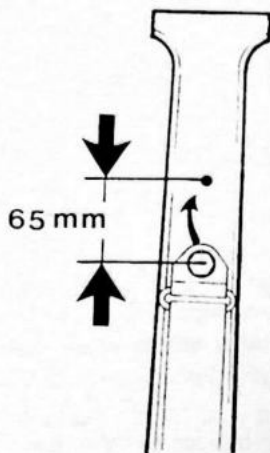

40 741

Hogteverstelling aan B-stijl (alleen 345)

Bij de 5-deurs uitvoering kan de bevestiging aan de B-stijl omhoog gebracht worden.

Maak op 65 mm boven het oude bevestigingspunt een gat in het B-stijlpaneel.

Hiertoe is in het paneel een doordrukking aangebracht, die eenvoudig is te verwijderen (indrukken).

Nu komt er in de B-stijl een draadgat vrij om de gordel te bevestigen.

Groep 89 Diversen

X. KRIK EN KRIKHOUDER

Opmerking: met ingang van chassisno. 511840 is een andere krik ingevoerd. Deze is bij de B14 uitvoering geplaatst in een houder onder het reservewiel.

De krikhouder kan bij auto's van vóór chassisno. 511840 als volgt worden gemonteerd:

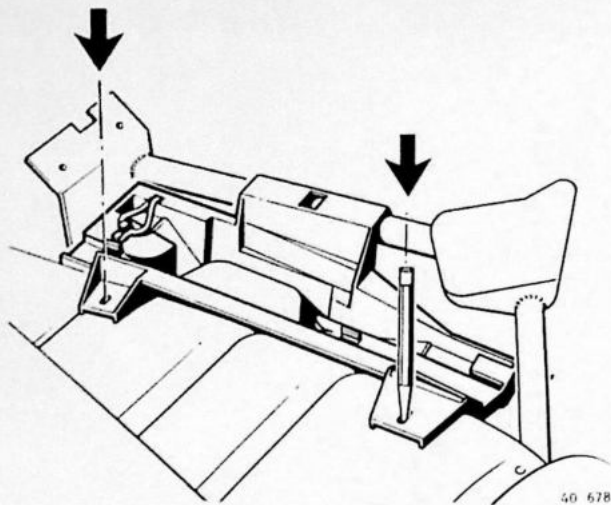

X1

Plaats de krikhouder.
Schuif de krikhouder langs de pijp van de reservewielsteun totdat de bevestigingssteunen goed aanliggen op het linker binnenspatbord.
Teken de twee boutgaten af met een centerpons.

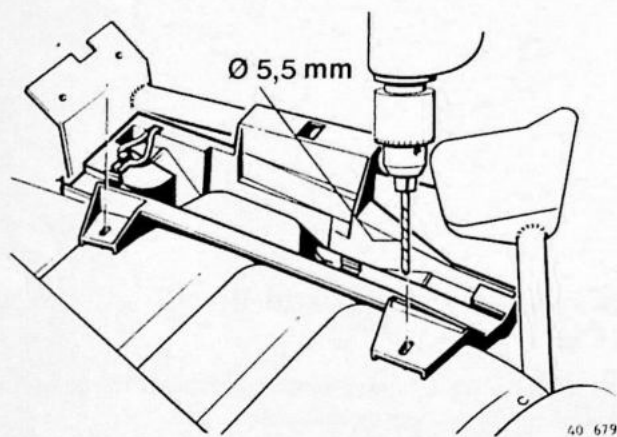

X2

Boor op de afgetekende plaatsen een gat van $\text{Ø } 5,5 \text{ mm}$.
Behandel de omgeving van de geboorde gaten met Tectyl, O/N 282767.

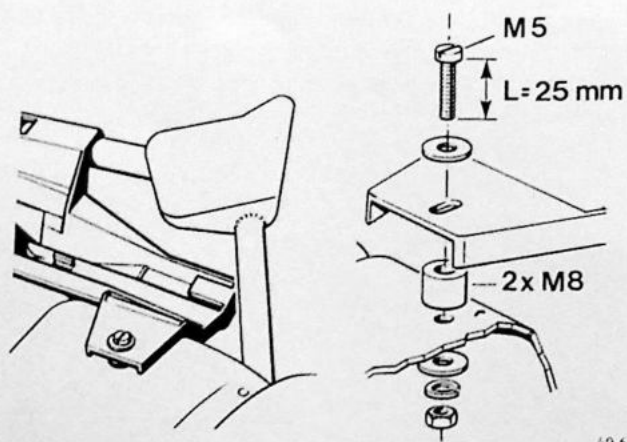

X3

Plaats tussen de krikhouder en het binnenspatbord aan beide zijden twee M8 moeren.
Plaats de bevestigingsmiddelen volgens de afbeelding en zet ze vast.
Voorzie de beide bevestigingen aan moerzijde van Tectyl, O/N 282767.

Alfabetisch register

	Pagina	Handeling		Pagina	Handeling
Achterbank	56	M1-M7	Emblemen, 1976 - 1979	33	G1-G2
* — bekleding.....	56	M1-M5	1980—.....	33	G3-G4
— vergrendeling.....	57	M6-M7			
Achterklep	18	E1-E4	Grille	7	B3
afstellen.....	19	E5-E7	Hemelbekleding	59	O1-O6
slot, handgreep, cilinderslot..	20	E8-E11	Hoofdsteen, stoel	52	L9
uitsteller.....	21	E12			
uitsteller veranderen.....	21	E13-E18	Kachel		
Achterportier, onderdelen			1976 - 1978		
handgreep buitenzijde.....	15	D21-D23	— kachel		
portierbegrenzer.....	16	D24	verwijderen/aanbrengen... 72	S1-S10	
portierslot.....	16	D25-D26	— onderdelen		
handgreep binnenzijde.....	16	D27	verwijderen/aanbrengen... 75	S11-S15	
vergrendeling/tuimelaar.....	16	D28	1979—		
raammechanisme.....	17	D29-D31	— kachel		
			verwijderen/aanbrengen... 76	S16-S23	
			— onderdelen		
			verwijderen/aanbrengen... 78	S24-S34	
Afstrijkprofielen			Kachelbediening		
— portierraam.....	36	H10-H12	— kabel kachelkraan,		
— driehoeksraam.....	36	H13	1976 - 1978.....	84	U1-U2
			1979—.....	84	U3-U9
Asbak, tunnel (345)	98	V31	— kabel verwarming achter.. 85	U10-U16	
Bekleding			— kabels regelkleppen		
— voorstoel.....	53	L11-L18	(—520242).....	87	U17-U22
— achterbank.....	56	M1-M5	— regelkleppen, zelfstellend. 88	U23-U24	
— hemel.....	60	O1-O6			
Binnenspiegel			Kachelkraan		
spiegelvoet aanbrengen.....	40	J6	1976 - 1979.....	81	T1-T4
Bumpers			1978 - 1981 (met thermostaat). 82	T5	
1976 - 1980.....	62	—	1981— (zonder thermostaat).. 82	T6	
1981—.....	63	—	— kachelkraan veranderen... 82	T7-T13	
Bumpersteun vóór			Krikhouder		
—1981.....	64	P1-P3	— aanpassen.....	100	X1-X3
1982—.....	64	P4			
Buitenspiegel			Luchtinlaatbak		
glas vernieuwen.....	42	J22	1976 - 1978.....	66	Q1-Q4
Console			1979 - 1980 (oud).....	67	Q5-Q10
1976 - 1978,			1980 (nieuw), 1981—.....	69	Q11
— aansluitschema.....	92	V8	Luchtuitleatpoort		
1979 - 1982			— vlinderklep (343).....	70	R1-R2
— verwijderen/aanbrengen... 97	V24-V29		— lamellen (345).....	71	R3-R6
— aansluitschema.....	98	V30			
Dashboard			Lijsten		
1976 - 1978,			— H-loper.....	35	H6-H7
verwijderen/aanbrengen.....	91	V1-V7	— dakgoot/A-stijl.....	37	H14-H15
1979 - 1982,			— achterklep (GLS - DLS).....	38	H20-H21
verwijderen/aanbrengen.....	94	V9-V23			

	Pagina	Handeling		Pagina	Handeling
Motorkap					
afstellen	3	A3			
scharnier.....	4	A4-A7			
slot	5	A8-A10			
kabel.....	5	A11-A12			
Panelen					
— portier.....	44	K1-K8			
— boven de voorruit.....	46	K9-K10			
— A-stijl.....	46	K11			
— B-stijl (343).....	47	K12			
— B-stijl (345).....	47	K13			
— C-stijl.....	47	K14			
— zijpaneel vóór.....	48	K15			
— zijpaneel achter (343).....	48	K16			
— zijpaneel kofferruimte.....	48	K17			
— gordelautomaat vóór.....	48	K18			
Portieren					
verwijderen/bevestigen.....	10	D1-D4			
Ruiten					
— vóór.....	38	J1-J5			
— achter.....	38	J1-J5			
— portier.....	40	J7-J10			
— driehoeks.....	41	J11-J14			
— zijruit uitstelbaar.....	41	J17-J21			
— zijruit vast.....	41	J15-J16			
Schuifdak					
Verwijderen:					
— geleidesteunen.....	26	F9			
— draaimechanisme.....	26	F10-F11			
— kabelgeleiders en kabels..	27	F12-F15			
— geleiderails.....	28	F16			
Aanbrengen:					
— geleiderails.....	28	F17-F18			
— kabelgeleiders en kabels..	29	F19-F22			
— draaimechanisme.....	30	F23-F25			
— geleidesteunen.....	30	F26			
Afstellen.....	31	F27-F29			
Sierlijsten					
— voorruit/achterraut.....	34	H1-H3			
— portierraam.....	35	H8-H9			
— uitstelbare zijruit.....	37	H16-H17			
— vaste zijruit.....	37	H18-H19			
Stootlijst zijkant.....	34	H4-H5			
Veiligheidsgordels					
— hoogteverstelling B-stijl (345).....	99	W2			
Verwarmingselement, stoel..	52	L7-L8			
Vloerbedekking.....	58	N1-N4			
Voorportier, onderdelen					
handgreep buitenzijde, cilinderslot.....	11	D5-D7			
portierbegrenzer.....	12	D8-D9			
portierslot.....	12	D10-D11			
handgreep binnenzijde.....	13	D12			
raammechanisme (343).....	13	D13-D16			
raammechanisme (345).....	14	D17-D20			
Voorspatscherm.....	8	C1-C3			
Voorstoel.....					
— verstelmechanisme.....	50	L1-L18			
— bedieningskabel (343).....	51	L1-L3			
— verwarmingselement.....	52	L4-L6			
— hoofdsteun.....	52	L7-L8			
— verklikkerschakelaar.....	52	L9			
— bekleding.....	53	L10			
		L11-L18			
Voorstuk.....	6	B1-B2			