

VOLVO 340/360

HANDLEIDING



VOLVO

1990

Personalia

Naam

Adres

.....

.....

Tel.

Verzekeringsmaatschappij

.....

Polisnr.

Uw Volvo dealer

Naam

Adres

.....

.....

Tel.

Chef werkplaats.....

Tel.

Gegevens auto

Type-aanduiding

Chassisnr.

Motornr.

Kentekennr.

inhoud

Hoe vindt u de weg in de Handleiding?

De inhoud is verdeeld in 7 hoofdstukken als hiernaast vermeld. Deze hoofdstukken kunnen worden opgezocht met behulp van de **gekleurde** blokjes.

De eerste rechter pagina van elk hoofdstuk geeft een inleiding en een **gedetailleerde** inhoudsopgave van het hoofdstuk.

De **titels** in de kop van elke pagina dienen om bij snel doorbladeren van de handleiding een bepaalde tekst te vinden.

De **index** op blz. 106 tot 108 geeft de juiste pagina waar de gezochte informatie te vinden is.

inleiding

Uitvoeringen	2
Sleutels	3
Instrumenten en bedieningsorganen	4
Index	106 - 108

pagina**bediening**

Instrumenten, bedieningsorganen en schakelaars.

Pagina 4 - 19

uitrusting en voorzieningen

Stoelen, gordels, portieren en bagageruimte.

Pagina 21 - 35

starten en rijden

Procedures, wenken en waarschuwingen.

Pagina 36 - 49

wat te doen in geval van. . .

een lekke band, een defecte lamp. . .

Pagina 50 - 68

verzorging van de auto

Zo houdt u uw auto in een uitstekende conditie.

Pagina 69 - 75

onderhoud

Service, routinecontroles, voorzorgsmaatregelen.

Pagina 76 - 97

specificaties

Overzicht van technische gegevens.

Pagina 98 - 105

Deze handleiding geeft u de benodigde informatie omtrent het op de juiste manier gebruiken en onderhouden van uw Volvo.

Uitvoeringen

Omdat er enige verschillen kunnen zijn in modellen en landenuitvoeringen is het niet uitgesloten, dat u bepaalde gegevens tegenkomt, die op uw auto niet van toepassing zijn. Mocht u hieromtrent twijfel hebben, dan verzoeken wij u contact op te nemen met uw Volvo dealer.

De technische gegevens en opgaven betreffende de constructie, evenals de afbeeldingen in de handleiding zijn niet bindend. Wij behouden ons het recht voor hierin wijzigingen aan te brengen zonder voorafgaande kennisgeving.

Belangrijk

Zonodig vestigen wij uw aandacht op belangrijke punten door middel van een van de volgende aanduidingen: "opmerking", "voorzichtig" en "waarschuwing".

Opmerking:
Opmerkingen geven een aanvullend advies of een nadere toelichting op de tekst.

Voorzichtig!
Onder deze titel wordt gewaarschuwd tegen handelingen die schade aan de auto of voortijdige slijtage zouden kunnen veroorzaken.

Waarschuwing!
Waarschuwingen hebben betrekking op gevaarlijke handelingen die persoonlijk letsel teweeg zouden kunnen brengen.



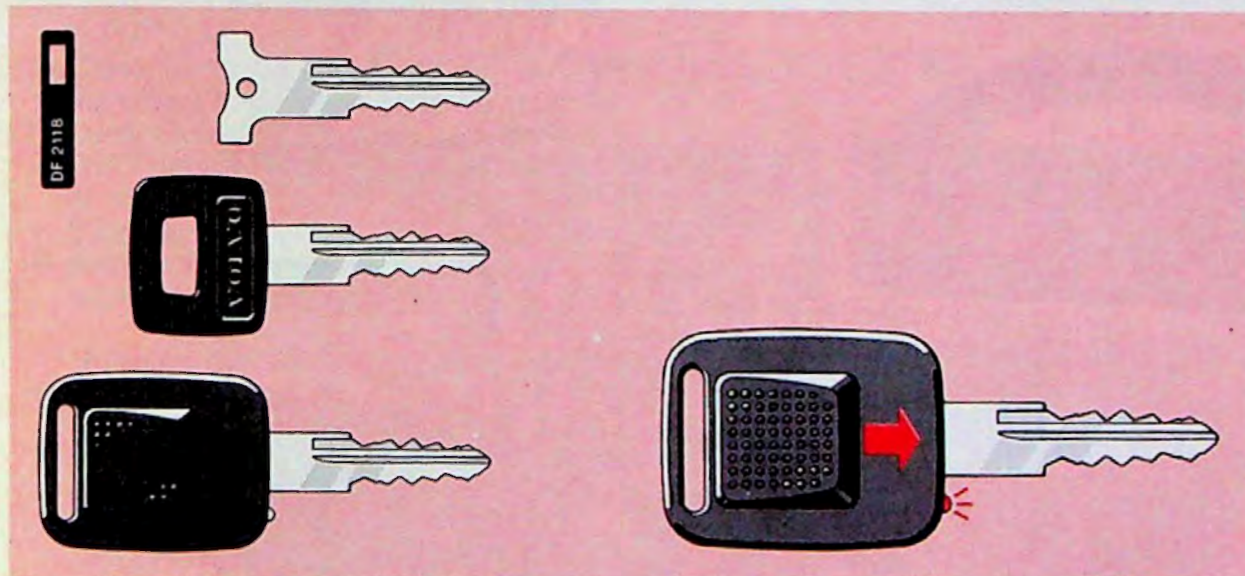

Autosleutels

Deze sleutels bedienen het contact-/stuurslot, de voorportieren, het kofferdekseel of de achterklep en, indien gemonteerd, de afsluitbare dop van de brandstoftank.

De speciale reservesleutel is vlak uitgevoerd waardoor deze gemakkelijk in een dametasje of portefeuille kan worden opgeborgen.

Verlichte sleutel

Bepaalde modellen zijn voorzien van een sleutel met verlichting, die het ontsluiten van het portier in het donker vergemakkelijkt. De verlichting wordt bediend d.m.v. een schuifknopje.

Voor het vervangen van de gloeilamp of het batterijtje: zie pagina 67.



De autosleutels zijn voorzien van een losse label, waarin het sleutelnummer staat. Verwijder de label en berg deze veilig op, opdat u altijd over het **sleutelnummer** kunt beschikken.

instrumenten en bedieningsorganen

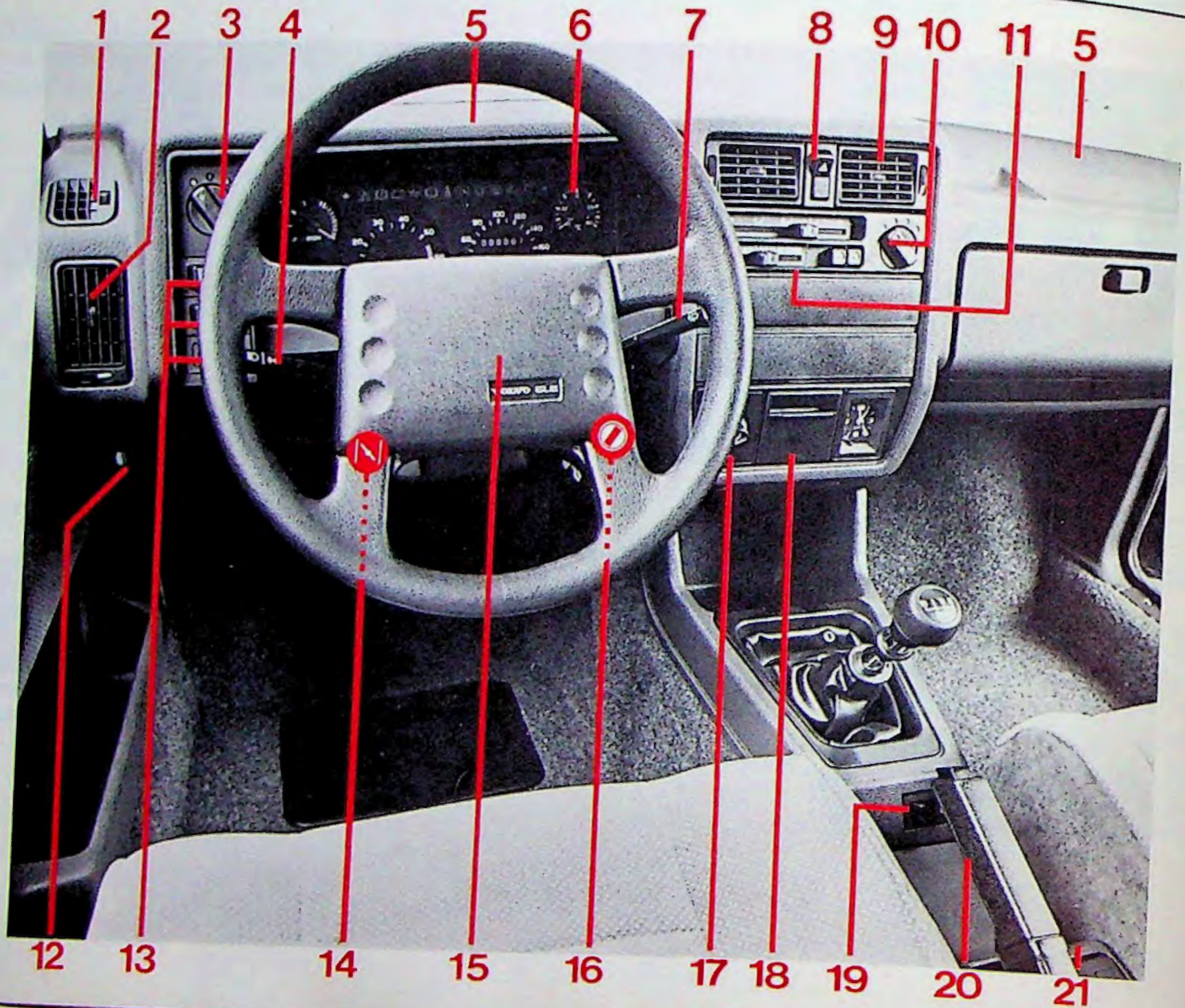

Beschreven op pagina:

1 Defroster zijruit	17, 19
2 Instelbaar ventilatiemondstuk	17, 19
3 Lichtschakelaar	12
4 Richtingaanwijzers, dimschakelaar, grootlichtsignaal	10
5 Defroster voorruit	17, 19
6 Instrumentenpaneel met controle- en waarschuwingslampen	6 - 9
7 Ruitewissers en ruitesproeiers	11
8 Schakelaar waarschuwingsknipperlichten	11
9 Frisse-luchtblaasmonden	17, 19
10 Schakelaar luchtaanjager	18
11 Regeling verwarming en airconditioning	18
12 Motorkapontgrendeling	34
13 Schakelaars achterrautverwarming, mistachterlamp en instrumentenverlichting-dimmer	12
14 Choke (carbureteur motoren)	14
15 Claxon	10
16 Contact-/stuurslot	14
17 Aansteker	23
18 Asbak	23
19 Plaats voor mistlampschakelaar, of schakelaar voor de lage-versnellingsstand (automaat)	13
20 Handrem	41
21 Schakelaars, tunnelconsole	13

bediening

Instrumenten, bedieningsorganen en schakelaars

inhoud van het hoofdstuk	pagina
Instrumentenpaneel	4, 5
Instrumenten en waarschuwingslampjes	6, 7
Toerenteller en extra instrumenten	8, 9
Stuurkolomschakelaars	10, 11
Lichtschakelaars	12
Tunnelconsole schakelaars	13
Contact-/stuurslot, choke	14
Spiegels	15
Bediening verwarming	16, 17
Bediening verwarming met airconditioning	18, 19

Dit hoofdstuk bevat een uitvoerige beschrijving van alle instrumenten en bedieningsorganen welke voor de **bestuurder** van speciaal belang zijn. Men gelieve er evenwel rekening mede te houden dat er verschillen kunnen voorkomen in de uitvoeringen voor de diverse markten, o.a. ten gevolge van afwijkende wettelijke voorschriften.

instrumentenpaneel

De instrumentenverlichting brandt als de lichtschakelaar ingeschakeld staat.

Klok

Gelijkzetten van de klok: knop A indrukken en draaien.



Brandstofmeter

E leeg
F vol

Indien de naald het **reservevlak** bereikt heeft, gaat de gele waarschuwingslamp branden. De reserve is ongeveer 5 liter brandstof.



Snelheidsmeter

B Kilometermeter

C Dagteller

Het cijfer geheel rechts geeft het aantal meters in honderdtallen aan.

D Knop om dagteller op nul in te stellen
Indrukken.



Temperatuurmeter

C koud
H warm

(Motorkoelvloeistoftemperatuur)
Tijdens het rijden moet de naald ongeveer in het midden van de schaal staan. Controleer het koelvloeistofpeil en de spanning van de dynamoriem als de naald in het reservevlak komt en de rode waarschuwingslamp begint te knipperen.

	linker richtingaanwijzers
	waarschuwingsknipperlichten
	handrem (parkeerrem)
	laadstroom
	oliedruk
	remvloeistofniveau
	autogordels vastmaken!
	choke (carburateur motoren)
	mistachterlampen
	achterruitverwarming
	lichtsignaal
	grootlicht
	parkeerlichten (dimlicht)
	rechter richtingaanwijzers

Deze waarschuwingslampjes mogen tijdens het rijden nooit branden!



Laadstroom

Als dit lampje gaat branden terwijl de motor loopt moet de spanning van de dynamo-riem worden gecontroleerd.



Oliedruk

Als het lampje onder het rijden gaat branden, is de oliedruk van de motor te laag. Zet de motor direct af en controleer het motoroliepeil.



Remvloeistofniveau

Het lampje waarschuwt als het niveau van de remvloeistof in het reservoir beneden het minimum is.



Handrem

Deze lamp gaat branden als de handrem aangetrokken staat met het contact 'aan'.



Motortemperatuur

De koelvloeistoftemperatuur is te hoog. Zet de auto stil en controleer het koelvloeistofpeil. (Zie pag. 55.)

Controle van het waarschuwingslampje remvloeistof

Om de werking van de waarschuwingslamp voor het remvloeistofniveau te controleren:

Zet het contact aan. De lampjes voor de oliedruk, het remvloeistofniveau en de laadstroom moeten nu gaan branden. Controle van het remvloeistof-waarschuwingsstelsel: zie pagina 93.

instrumentenpaneel met toerenteller

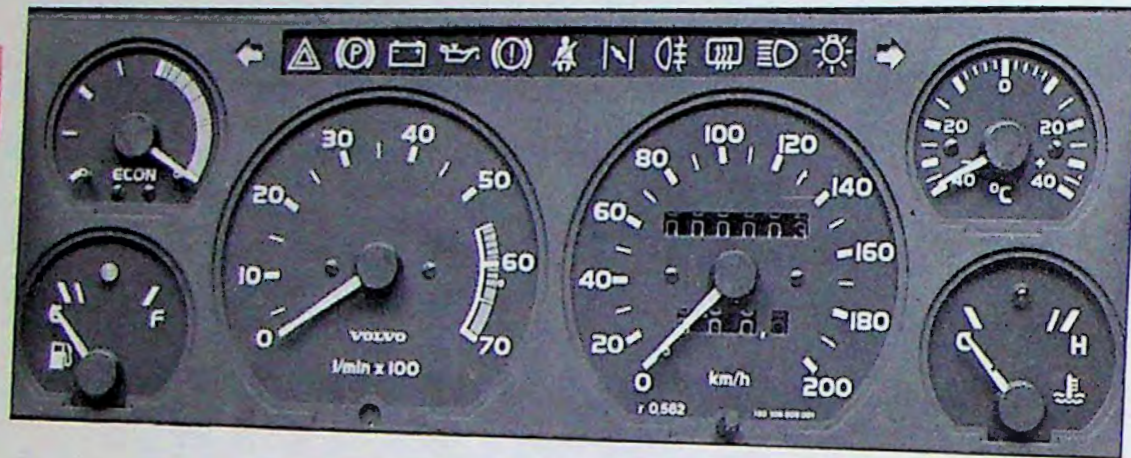

l/min x 100

Toerenteller

Deze geeft het motortoerental aan in omwentelingen per minuut ($\times 100$). Het gedeelte boven 5500 (rode vlak op de toerenteller) mag slechts **kort** gebruikt worden, b.v. tijdens de acceleratie direct voor het opschakelen naar een hogere versnelling.

Het heeft geen enkele zin de motor met een te hoog toerental te laten draaien, aangezien het rendement dan terugloopt en het risico van blijvende schade aan het mechanisme zeer groot is.



Klok

Gelijk zetten van de klok: knop indrukken en draaien.

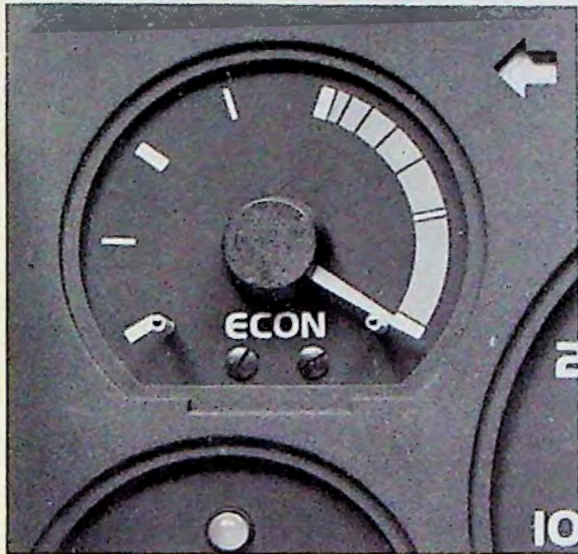

Econometer

Dit instrument meet de drukdaling in het inlaatspruitstuk, hetgeen een indicatie is voor het brandstofverbruik.

Deze instrumenten en de consoleklok zijn als accessoires verkrijgbaar bij uw dealer.

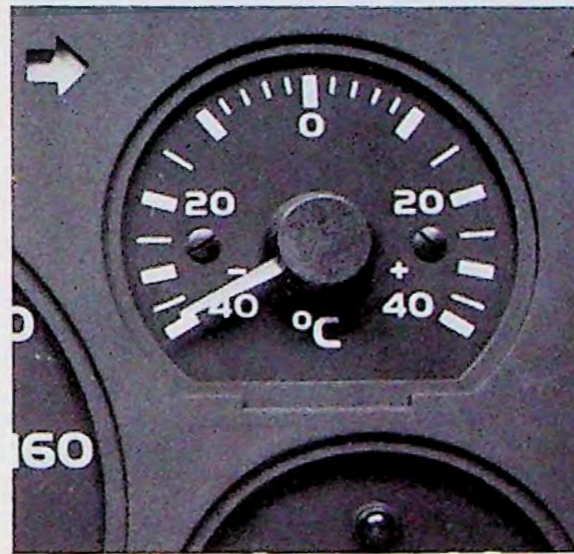

Buitentemperatuurmeter

Deze meter geeft de temperatuur van de buitenlucht op ongeveer een halve meter boven het wegdek.

Als de meter een temperatuur beneden $+4^{\circ}\text{C}$ aangeeft, dient dit te worden beschouwd als een waarschuwing voor gladheid.

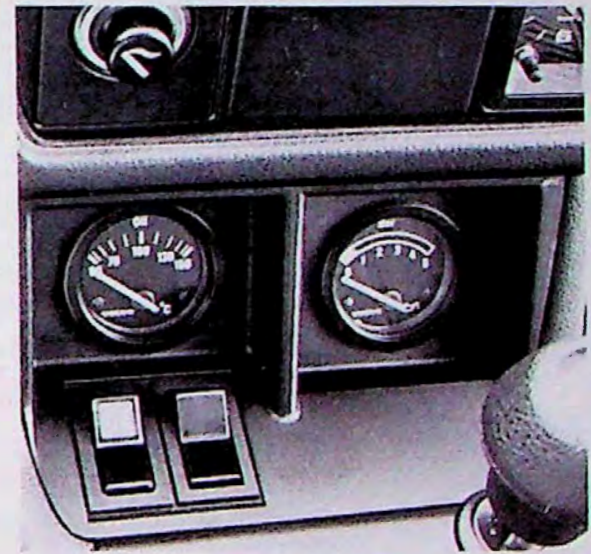

De tunnelconsole is zo ontworpen dat er een paneel voor extra meters en schakelaars aangebracht kan worden.

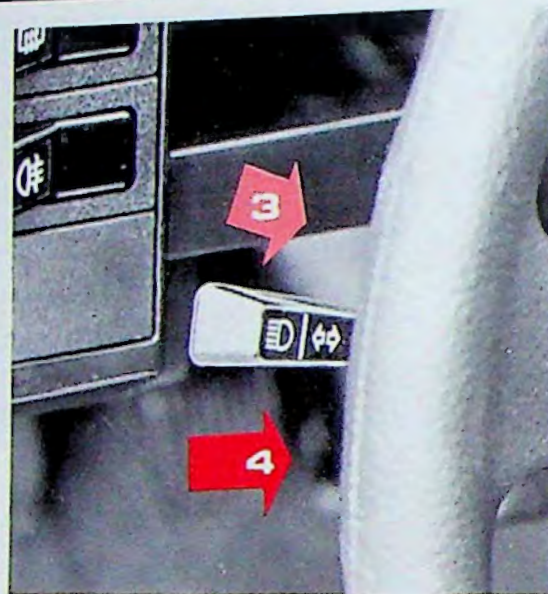

Linker stuurkolomschakelaar

Veranderen van richting, passeren (1)
Hendel licht naar boven of naar beneden drukken.

Normaal afslaan (2)
Rechtsaf: hendel naar boven
Linksaf: hendel naar beneden.

Grootlichtsignaal (3)
(als koplampen niet branden)
Trek deze hendel naar het stuurwiel toe.
Het grootlicht brandt nu en blijft branden tot de hendel weer wordt losgelaten.

Grootlicht/dimlicht (4)
(met het contact aan en de koplampen ingeschakeld).
Om van groot- op dimlicht over te schakelen en omgekeerd de stuurkolomhendel naar het stuurwiel toe trekken en vervolgens loslaten.

Claxon

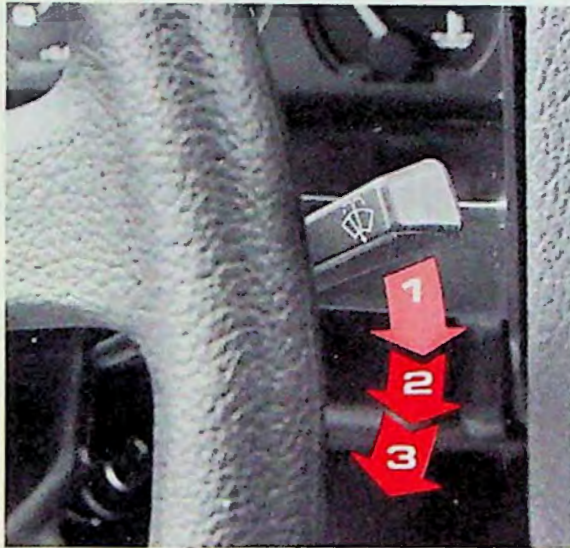

Rechter stuurkolomchakelaar

Ruitwissers, één keer wissen (1)
Druk de hendel één keer licht naar beneden.

Ruitwissers, langzaam (2)

Ruitwissers, snel (3)

Ruitwissers, intermitterend (4)
De ruitwissers maken één slag, ongeveer om de zeven seconden.

Ruitesproeiers (5)
Bij wagens uitgerust met koplampwissers en -sproeiers, werken deze gelijktijdig met de voorruitsproeiers.

Bepaalde modellen: de wissers werken gelijktijdig met de sproeiers en maken, nadat de hendel is losgelaten, nog enkele slagen.

Alarmschakelaar

Gebruik de alarminstallatie overeenkomstig de plaatselijke bepalingen.

schakelaars op het dashboard

Lichtschakelaar



De verlichting van het voertuig wordt bediend door de draaischakelaar, links naast het stuur.

0 Uitgangspositie

Voertuigverlichting uitgeschakeld (uitgezonderd grootlichtsignaal). (De schakelaar is verlicht als het contact ingeschakeld staat).



1 Parkeerverlichting



2 Hoofdverlichting



(Met het contact aan) de gehele verlichting van de auto is ingeschakeld, inclusief het dim- of grootlicht (bediend door de linker stuurkolomhendel).



Verwarmde achterraut

Deze werkt alleen als het contact ingeschakeld staat. Gebruik de achterrautverwarming niet langer dan noodzakelijk.



Mistachterlampen

Werken uitsluitend in combinatie met ingeschakelde verlichting.

Dimmer, instrumentenverlichting

Hiermede is de sterkte van de instrumentenverlichting te regelen.

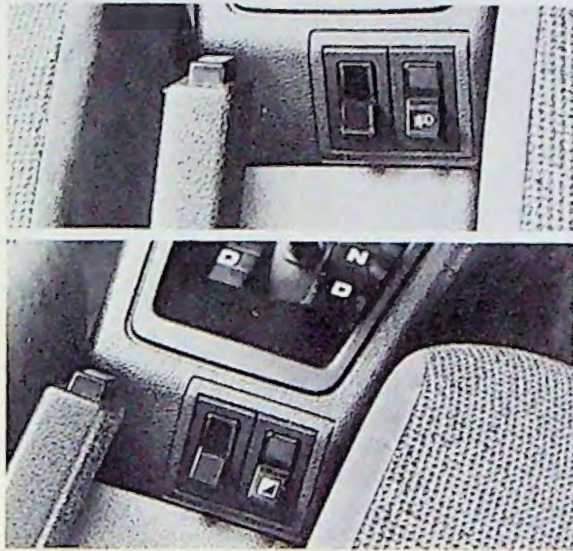

Mistlampschakelaar



Lage-versnellingsstand

Alleen automatische transmissie, zie pagina 43.

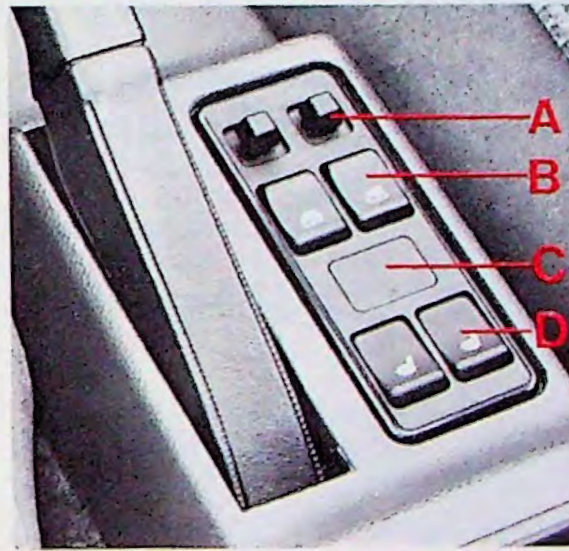

Tunnelconsoleschakelaars

- A Knoppen van de elektrische spiegelverstelling.
- B Ruimte voor de schakelaars van de elektrisch bedienbare zijruiten, zie pagina 30.
- C Ruimte voor accessoire schakelaar.
- D Schakelaars voor elektrisch verwarmde voorstoelen, zie pagina 25.

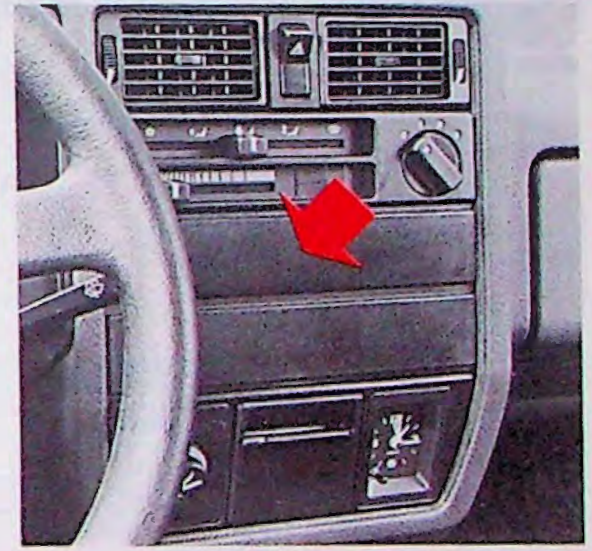

Inbouwen van radio

In de ruimte achter de afdekplaat in de middenconsole bevindt zich een stekker met plus- en minaansluitingen.

Het interieur van uw auto is speciaal ontworpen om originele Volvo **luidsprekers** gemakkelijk en snel op diverse plaatsen te kunnen monteren: voorste zijpanelen, voorportieren; achterstijlen en de hoedenplank (sedan).

contact- /startschakelaar en choke

Stuurslot, tevens contact-startschakelaar

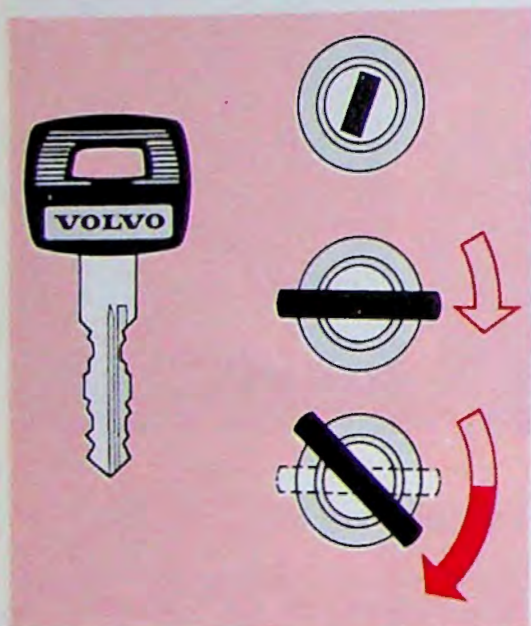

Stuurslot

Als de auto zo geparkeerd staat, dat het stuurmechanisme enigszins onder spanning staat, kan men de blokkering gemakkelijk ongedaan maken door het stuur wat links of rechts te draaien, terwijl aan de sleutel gedraaid wordt.

Stand geblokkeerd stuur:

Het stuur wordt pas geblokkeerd, als de sleutel uit het stuurslot wordt genomen.

Opmerking: met de lichtschaakelaar in positie 2, blijft alleen de parkeer- en instrumentenverlichting branden.

Rijstand:

Het contact is ingeschakeld. De sleutel blijft in deze positie staan bij draaiende motor.

Startstand:

(Automaat: keuzehendel in stand **N**). Zodra de motor aanslaat, de sleutel loslaten. Deze veert automatisch terug in de rijstand.

Startbeveiliging

Als de motor niet aanslaat, moet de sleutel eerst weer in de **blokkeerstand** worden gedraaid, voordat opnieuw gestart kan worden.



Choke

(uitsluitend bij carburateurmotoren)
Gebruik van de choke: zie hoofdstuk "starten en rijden".



Bij uitgetrokken choke brandt het controlampje in het instrumentenpaneel.



Binnenspiegel

Anti-verblindingsstand

Om verblinding door laagstaande zon of door koplampen van achteropkomend verkeer te voorkomen, het hendeltje naar achteren trekken.

Waarschuwing!



Stel de spiegels altijd in alvorens weg te rijden.



Buitenspiegels

Instellen: druk de rand van het spiegelglas aan de kant waar men het gezichtsveld wenst te verbreden.

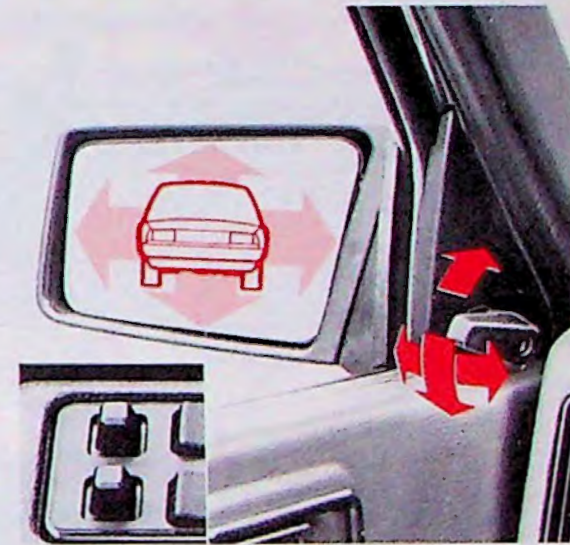

Van binnenuit instelbare buitenspiegels

Beweeg het hendeltje zijdelings voor **horizontale** instelling. Beweeg het hendeltje naar boven of naar beneden voor **verticale** instelling.

Elektrisch verstelbare spiegels

Deze spiegels kunnen worden ingesteld door middel van de knoppen op de tunnelconsole.

verwarming en ventilatie

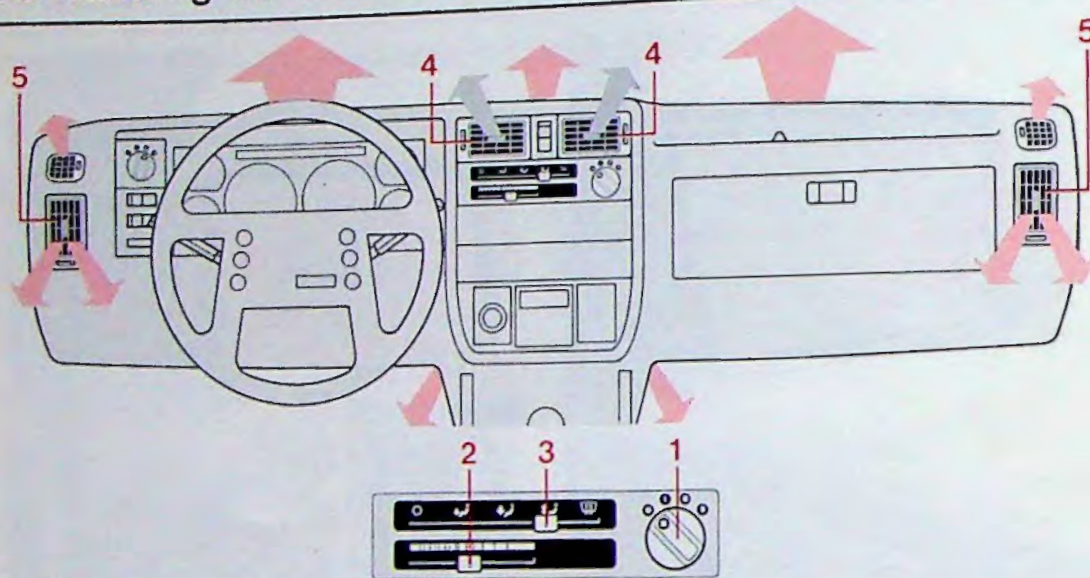

Bedieningspaneel verwarming

(1) Schakelaar luchtaanjager

De aanjager versterkt de ventilatie-luchtstroom. De schakelaar heeft 4 standen:

- 0: uit
- 1: langzaam
- 2: snel
- 3: volle capaciteit

(2) Temperatuurregelaar

Deze regelt de **verwarming** van de lucht naar alle openingen behalve de instelbare ventilatiemondstukken (4), midden op het dashboard. Geleidelijke overgang van koud (uiterst links) naar warm (uiterst rechts).

(3) Luchtverdelingsregelaar

Deze regelaar verdeelt **uitsluitend** de lucht naar de voorruit en naar de vloer (rose gekleurd in het schema).

-  Ontwaseming en vloer gesloten
-  Vloer half open
-  Vloer geheel open
-  Vloer en ontwaseming open
-  Ontwaseming geheel open

(4) Centrale instelbare ventilatiemondstukken

Deze voeren uitsluitend frisse lucht toe.

(5) Buitenste instelbare ventilatiemondstukken

Deze voeren lucht aan via de verwarming

Blaasmonden onderin het achtercompartiment

Deze worden rechtstreeks met lucht uit de verwarming gevoed.

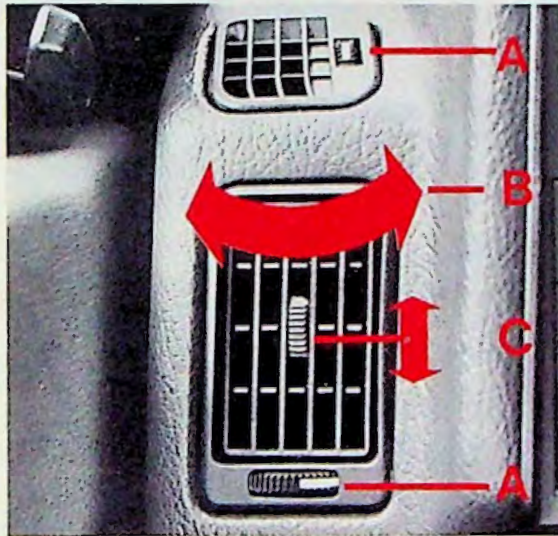

Instelbare ventilatiemondstukken

Hoeveelheid lucht, wieltje A.

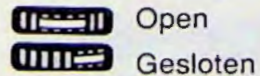

Richting luchtstroom,
B en C.

Ontwasemingsopeningen voor de zij- ruit

Deze openingen bevinden zich op het dashboard, hebben een vaste uitstroomrichting en kunnen worden geopend of gesloten.

Bedieningsstanden van veelvuldig voorkomende combinaties.

instelling voor...

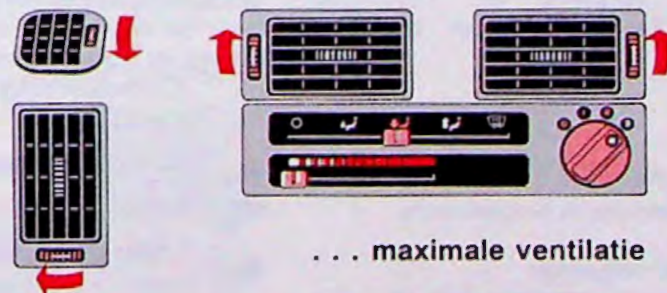

* Bij een koude motor wordt het beste resultaat bereikt met stand 2 van de aanjager.

airconditioning

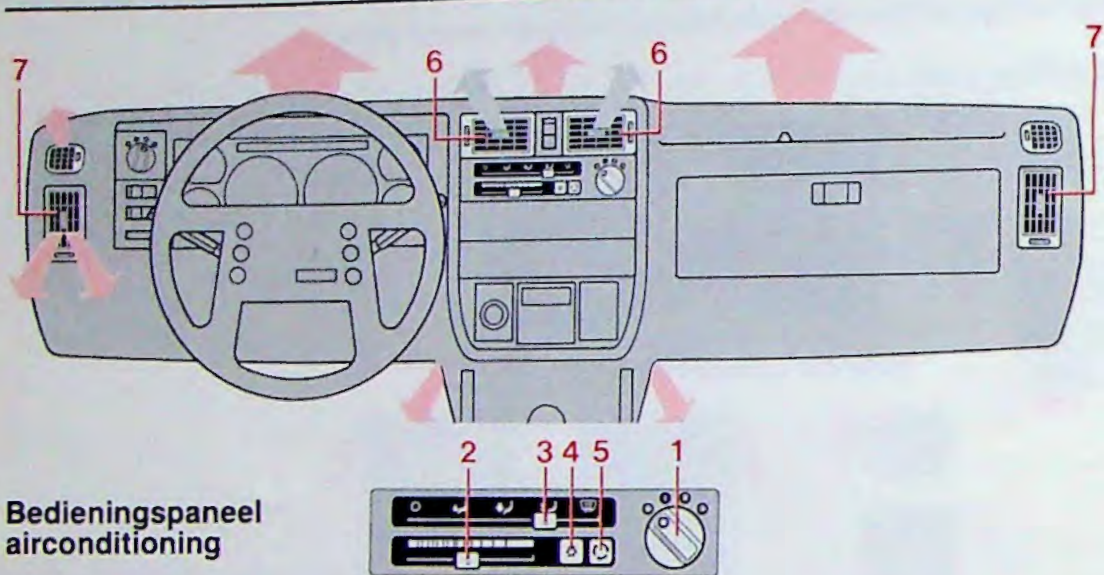

Bedieningspaneel airconditioning

(1) Schakelaar luchtaanjager

De aanjager versterkt de ventilatie-luchtstroom. De schakelaar heeft 4 standen:

0: uit*

1: langzaam

2: snel

3: volle capaciteit

*Snelheid 1 bij ingeschakelde airconditioning.

(2) Temperatuurregelaar

Deze regelt de verwarming van de lucht naar alle openingen behalve de instelbare ventilatiemondstukken. Geleidelijke overgang van koud (uiterst links) naar warm (uiterst rechts).

(3) Luchtverdelingsregelaar

Deze regelaar verdeelt uitsluitend de lucht naar de voorruit en naar de vloer (rose gekleurd in het schema).

○ Ontwaseming en vloer gesloten

↙ Vloer half open

↘ Vloer geheel open

↙↘ Vloer en ontwaseming open

☂ Ontwaseming geheel open

(4) Knop airconditioning

Indrukken om in te schakelen: de compressor wordt in werking gesteld en de aanjager schakelt over naar snelheid 1.

(5) Recirculatieknop

Om in te schakelen: knop indrukken. 90% van de lucht wordt door de wagen heen gecirculeerd en alleen 10% ververst.

Kortstondig te gebruiken om:

- De auto snel af te koelen of te verwarmen.
- Het binnendringen van stof of stank te vermijden.

Voor uitschakelen knop opnieuw indrukken.

Hiermede wordt de normale doorstroomventilatie hersteld.

(6) Centrale instelbare ventilatiemondstukken

Deze voeren uitsluitend frisse lucht toe.

(7) Buitenste instelbare ventilatiemondstukken

Deze voeren lucht aan via de verwarming.

Blaasmonden onderin het achtercompartiment

Deze worden gevoed met lucht uit de verwarming en/of de airconditioning.

Gebruik van de airconditioning

Met de airconditioning 'aan' leveren alle mondstukken uitsluitend **geklimatiseerde lucht** en kunnen, onafhankelijk van elkaar, al naar behoefte worden geopend en gesloten.

- Zorg ervoor, alvorens de airconditioning aan te zetten, dat het schuifdak en alle ramen **gesloten** zijn.
- Druk de airconditioning-knop in, de luchtaanjager wordt automatisch ingeschakeld.
Voor meer ventilatie luchtaanjager op stand 2 of 3 zetten.
- **Temperatuurregelaar** geheel naar links (koud).
- Voor een snellere afkoeling de recirculatieknop indrukken.
- Zodra de gewenste temperatuur bereikt is, de recirculatieknop opnieuw indrukken.

Luchtaanjager en temperatuurregelaar naar behoefte instellen.

Instelling voor...

...optimale ontwaseming

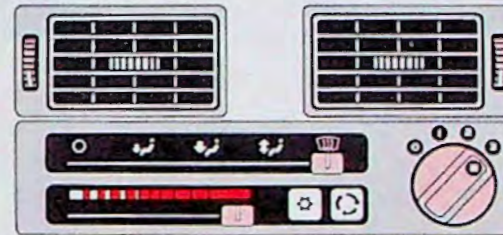

...snelle opwarming

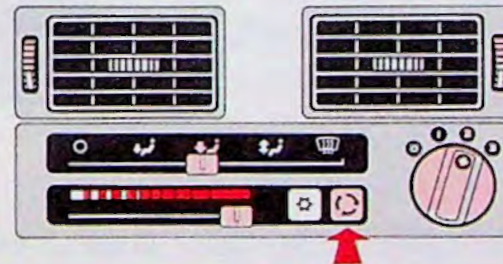

...snelle afkoeling

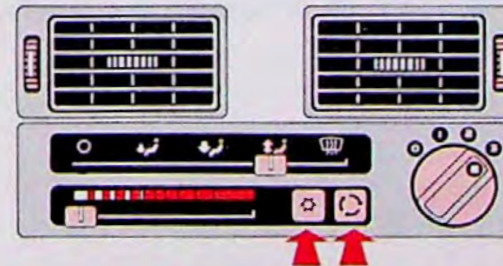

Ontwaseming

Bij koel, vochtig weer zal de airconditioning de ruiten afdoende schoonhouden.

Koud weer

Het is niet goed als de airconditioning gedurende langere tijd **buiten gebruik** is. De reden hiervan is dat de koelvloeistof in het systeem tevens zorgt voor de smering van een aantal componenten. Daarom dient, zelfs tijdens koud weer, de airconditioning regelmatig te worden ingeschakeld, b.v. eens per week voor vijf minuten.

Geluid in de motorruimte na stilzetten van de wagen

Het is volkomen normaal dat - na het afzetten van de motor - de koelventilator van de airconditioning in bepaalde gevallen nog even blijft doordraaien.

Opmerking:

Laat de airconditioning eens per jaar door een Volvo-garage controleren.

P

N

A

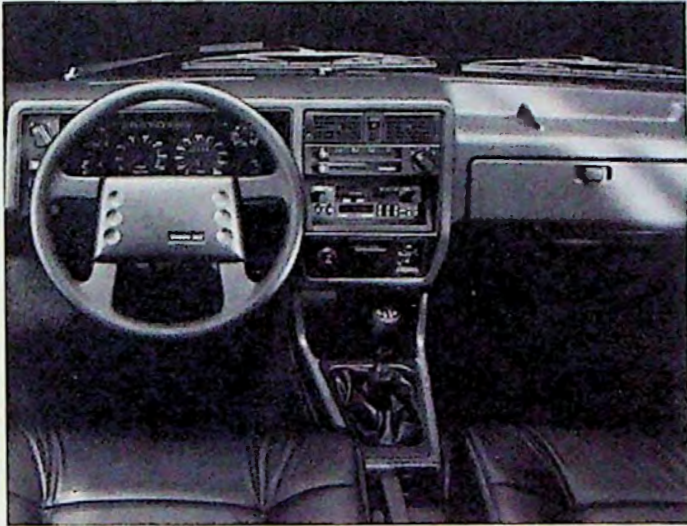

uitrusting en voorzieningen

stoelen, gordels, portieren en bagageruimte.

Dit hoofdstuk behandelt de overige bedieningsorganen, de uitrusting en de voorzieningen, zowel binnen als buiten, voor gebruik door bestuurder en passagiers.

inhoud van het hoofdstuk	pagina
Schuifdak, binnenverlichting	22
Aansteker en asbakken	23
Voorstoelverstelling	24-25
Veiligheidsgordels	26, 27
Portieren en sloten	28, 29
Zijruiten, kofferdeksel	30
Opbergruimte in de wagen	31
Bagageruimte	
(modellen met achterklep)	32
Neergeklapte achterbank	
(modellen met achterklep)	33
Motorkap	34
Sleepogen, tankdop	35

schuifdak en binnenverlichting



Schuifdak (extra)

Het schuifdak heeft een keuzehendel om het dak te openen of om dit in de ventilatiestand te zetten.

VENT. OPEN: ventilatiestand

(Draai de slinger rechtsom*)

ROOF OPEN: dak openen

(Draai de slinger linksom*)

Stel de keuzehendel alléén in als het dak **gesloten** is.

Uit veiligheidsoogpunt moet de slinger tijdens het rijden altijd weggeklapt zijn.

* (en iets terugdraaien voor het wegklappen)



Binnenverlichting

De schakelaar heeft drie standen:

Bovenste stand: lamp blijft aan.

Middenstand: lamp blijft uit.

Onderste stand: (normaal) met een geopend voorportier brandt de binnenverlichting/contactslotverlichting.

Bepaalde modellen: de verlichting blijft een tijdje aan nadat de portieren zijn gesloten.

Controleer of de verlichting **uit** is wanneer de auto geparkeerd staat.

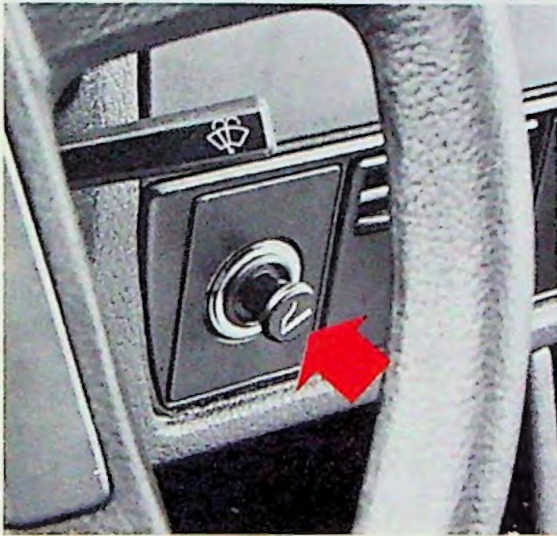

Aansteker

Druk de knop geheel in; als de aansteker gereed is voor gebruik, springt deze automatisch terug.

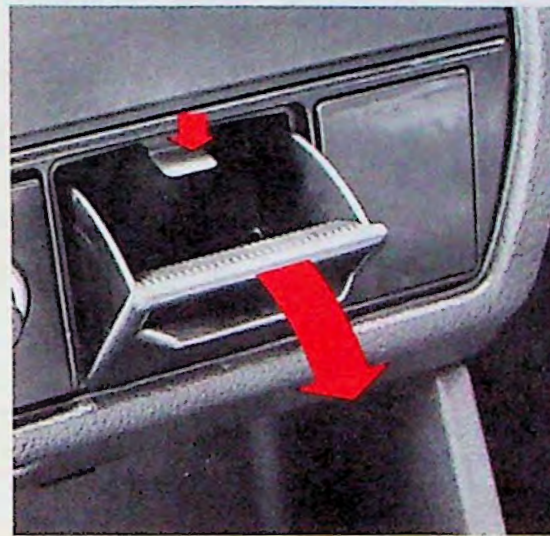

Asbak op dashboard

Ledigen: kantel de asbak geheel open, druk de vergrendellip omlaag en neem de asbak uit.

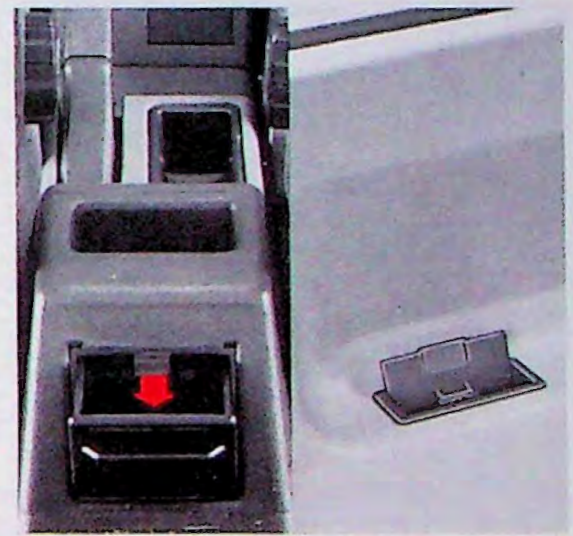

Asbak achter

Asbak op de tunnelconsole:
Deze wordt op dezelfde wijze geledigd als die op het dashboard.

voorstoelverstelling

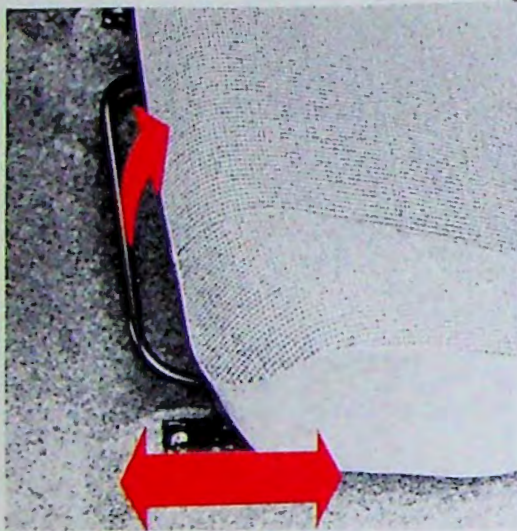

Verplaatsingen in lengterichting

Trek de beugel omhoog om de stoel vooruit of achteruit te schuiven.

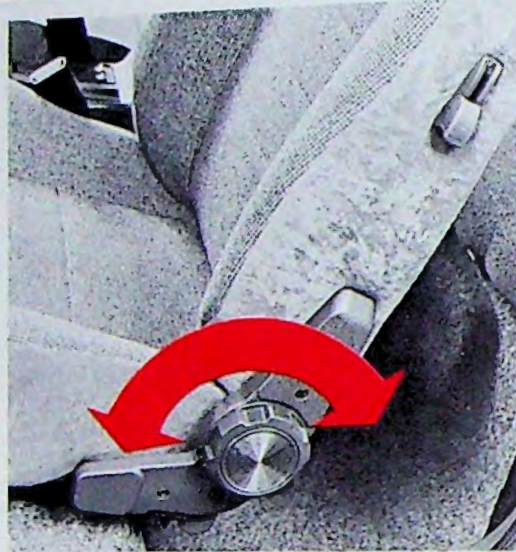

Stand van de rugleuning

Draai de knop naar voren om de rugleuning rechtop te zetten. Door de knop naar achteren te draaien, kan de rugleuning tot in de slaapstand versteld worden.



Waarschuwing!

Als een stoel veresteld moet worden, doe dit dan voor u wegrijdt!



Lendesteun

Draai de knop rechtsom om de rugleuning te spannen, linksom om de rugleuning te ontspannen.

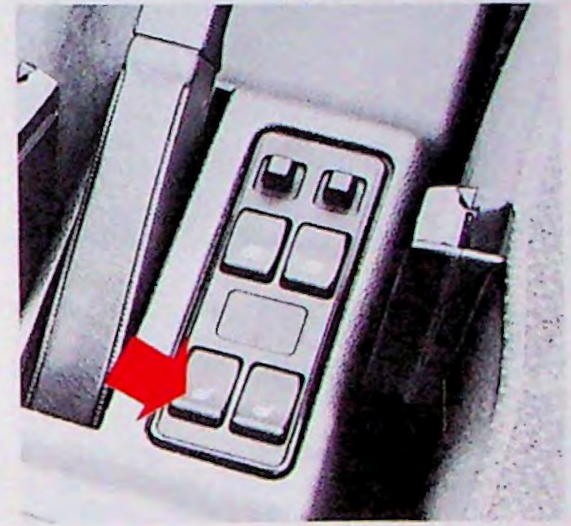

Elektrisch verwarmde voorstoelen (extra)

Wanneer onder het rijden de betreffende schakelaar op de tunnelconsole is ingedrukt, schakelt de verwarming automatisch in beneden 14 °C en schakelt uit bij een temperatuur van ongeveer 31 °C.

veiligheidsgordels



Een waarschuwingslamp op het instrumentenpaneel gaat knipperen als de autogordel van een **in gebruik zijnde** voorstoel niet is vastgemaakt.



Automatische rolgordels

Met dit type rolgordel heeft men meer bewegingsvrijheid*, maar de rolgordel wordt onmiddellijk **geblokkeerd**:

- als de gordels snel uitgetrokken worden
- tijdens het afremmen en optrekken
- wanneer de auto sterk overhelt
- bij het nemen van de bochten

Vastmaken

- Trek de gordel langzaam uit
- Druk de gesp in de sluiting tot u een klik hoort en controleer of de gordel vastzit.
- De heupgordel moet **laag op de heupen** zitten en geen speling hebben. Zo nodig het schoudergedeelte van de gordel strakker aantrekken.
Een te slappe gordel **vermindert de bescherming** van de drager.

Losmaken

- **Rode knop** op de sluiting indrukken.
- Laat het orolmechanisme de gordel geheel oprollen.

De gordel mag niet gedraaid zitten

* **Attentie:** de gordel dient comfortabel over uw schouder te liggen. Uw Volvo dealer kan, indien nodig, de hoogte van de bovenste bevestiging van een rolgordel veranderen.

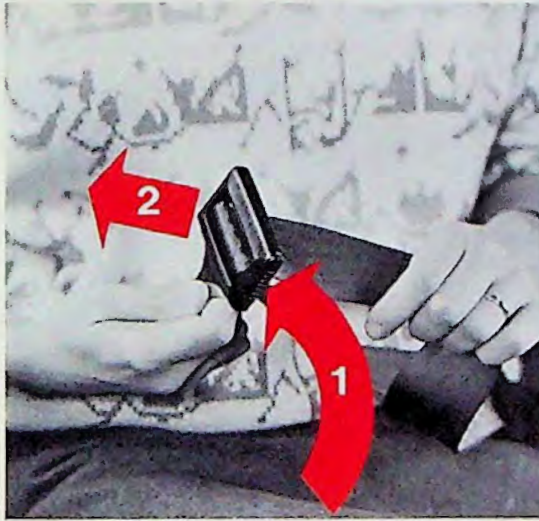

Middengordel achterbank

Deze dient laag over de heupen en zo strak mogelijk te worden afgesteld.

Langer maken: houdt de gesp haaks ten opzichte van de gordel (1) en trek de gordel eruit (2).

Korter maken: (na het vastmaken van de gordel) trek het loshangende deel van de gordel aan.

Controle

- Controleer af en toe de gordels op rafeling of slijtage.
- (Automatische gordels) trek snel aan de gordel om het blokkeringsmechanisme te controleren.
- Controleer af en toe de werking van de veiligheidsgordels ook onder het rijden, bij het afremmen en het nemen van bochten.

Bij deze laatste twee controles behoort de gordel **niet uitgetrokken te kunnen worden**.

* **Compleet:** de veiligheidsgordel, inclusief het rolmechanisme, het vergrendelingsmechanisme en alle bevestigingsbouten.

Waarschuwing!



- Gebruik **nooit** een gordelklem of een ander hulpmiddel om te verhinderen dat de gordel strak zit. De efficiënte werking van de gordel wordt gestoord, wat kan leiden tot onnodig **letsel** in een nood-situatie.

Als u of uw passagier vindt, dat de gordel ongemakkelijk strak zit, raadpleeg dan uw Volvo dealer.

- Laat nooit **reparaties** uitvoeren of **veranderingen** aanbrengen aan de veiligheidsgordels. Vervang de gordel, ook als slechts één van de banden versleten of beschadigd is. Vraag uw Volvo dealer om advies.
- Als de gordels **zwaar belast** zijn geweest, bijvoorbeeld bij een aanrijding, moeten ze, ook als er niets aan te zien is, **compleet*** worden vervangen, omdat ze aan beveiligende eigenschappen hebben ingeboet.
- Gebruik uitsluitend water met een synthetisch wasmiddel om de gordels schoon te maken.



Portierslot

Afsluiten: draai de sleutel naar de achterkant van de auto.

Openen: draai de sleutel naar de voorkant toe.



Het openen van buitenaf

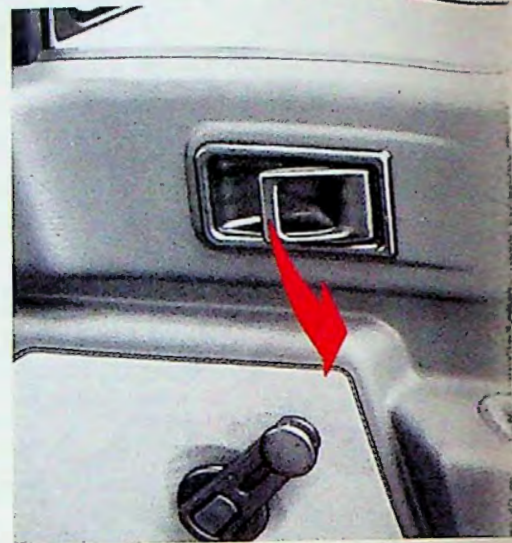

Het openen van binnenuit

De portieren kunnen van binnenuit geopend worden, of ze nu op slot zitten of niet (m.u.v. een achterportier met het kinderveiligheidsslot in werking).

Accessoires zijn te verkrijgen bij uw dealer: elektrisch bedienbare zijruiten in de voorportieren, portier-opbergvakken in alle interieurkleuren, zijruit windschermen voor de voorportieren en een centraal vergrendelingssysteem.

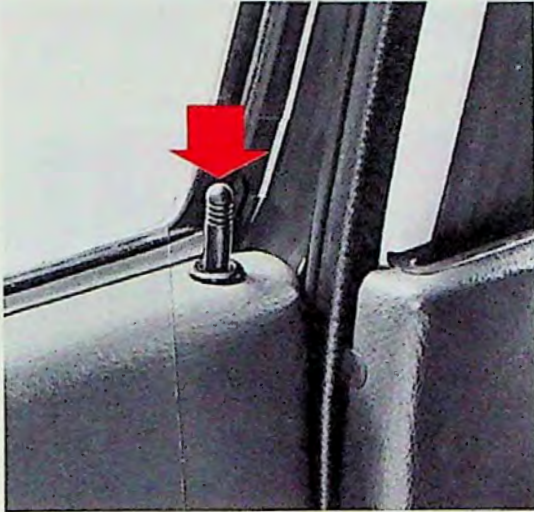

Het afsluiten van binnenuit

De portieren worden afgesloten door de knop in te drukken. De knop van het voorportier aan de bestuurderszijde kan niet worden ingedrukt wanneer het portier open staat. Hierdoor wordt voorkomen, dat de portieren worden afgesloten met de sleutels nog in de auto.



Waarschuwing!

Bedenk dat als de **afsluitknoppen ingedrukt** zijn onder het rijden, dit bij een ongeval te hulp schietende mensen kan verhinderen u te bereiken!

Centrale vergrendeling

Bij auto's die met dit systeem zijn uitgerust, kunnen de sloten van alle portieren centraal worden bediend, vanaf het portier aan de bestuurderszijde. Het wordt bediend met de autosleutel of d.m.v. de vergrendelknop in dit portier.

Afsluiten: bij het afsluiten van het portier aan de bestuurderszijde worden alle portieren automatisch vergrendeld. Ze kunnen echter wel vanuit het interieur worden geopend behalve wanneer een kinderveiligheidsslot in werking is gesteld.

Ontsluiten: Bij het ontsluiten van het portier aan de bestuurderszijde worden alle portieren automatisch ontgrendeld. Het portier van de voorpassagier kan indien gewenst apart met de sleutel worden ontgrendeld.

Door de stand van de knoppen kunt u meteen zien of alle portieren op slot zijn.

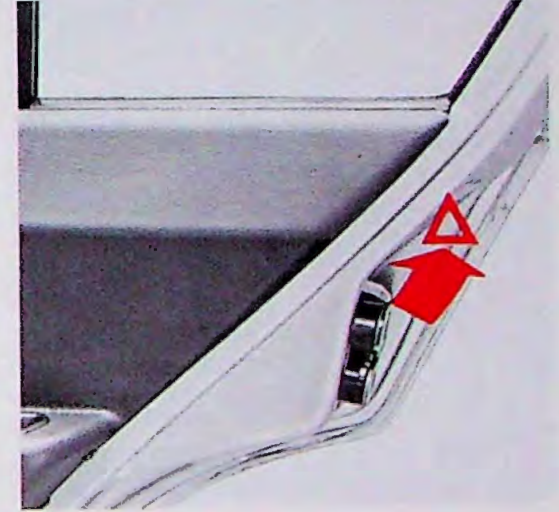

Kinderveiligheidsslot

Het kinderveiligheidsslot kan alleen worden ingesteld als het achterportier openstaat.

Hefboom omhoog: het portier kan alleen van **buitenaf** worden geopend.

Hefboom omlaag: het portierslot werkt normaal.

zijruiten, kofferdeksel



Elektrisch bedienbare zijruiten



De elektrisch bedienbare zijruiten worden geopend en gesloten met de tuimelschakelaars op de tunnelconsole (alleen met contact aan).

Als er kinderen in de auto zitten, verzeker u ervan dat nieuwsgierige vingers uit de buurt blijven wanneer u de zijruiten sluit!

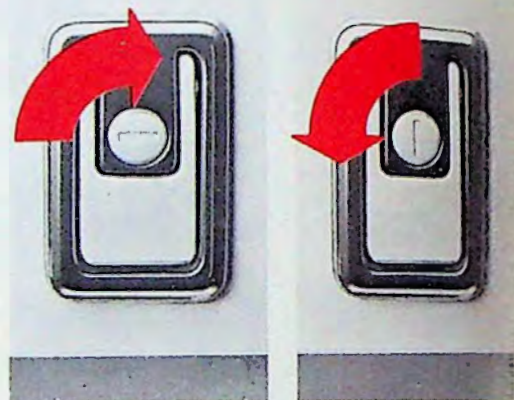

Kofferdeksel- of achterklepslot

Afsluiten: Sleutel **rechtsom** draaien tot het sleutelgat verticaal staat.
U kunt het slot afsluiten alvorens de klep dicht te doen.

Openen: Sleutel **linksom** draaien tot het sleutelgat horizontaal staat.

Druk de greep in en trek de klep omhoog. Het licht in de bagageruimte gaat automatisch branden.

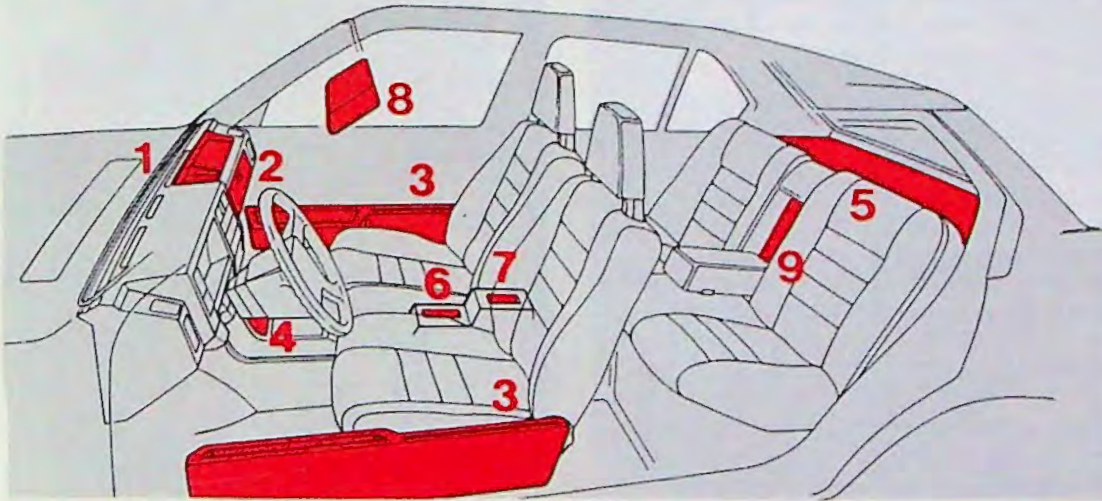

De auto is voorzien van een aantal opbergmogelijkheden

- 1 De uitgespaarde ruimte boven het dashboard.
- 2 In het handschoenenkastje.
- 3 Opbergvakken in de portieren met afzonderlijke ruimtes voor wegenkaarten.
- 4 Opbergvak in de centrale console onder de radio/cassettespeler.
- 5 De hoedeplank (voor kledingstukken enz.)
- 6 Een bakje voor parkeermunten e.d. op de centrale console.
- 7 Een uitsparing aan de achterzijde van de tunnelconsole voor sigaretten e.d.
- 8 Een houder voor kaartjes aan de achterzijde van de zonneklep.

Enige wenken voor het opbergen van bagage:

- Plaats bij het inladen van bagage zware stukken zo ver mogelijk **naar voren**. Dit bevordert dat de juiste verdeling van het gewicht behouden blijft.
- Plaats nooit zware voorwerpen op de **hoedeplank** of onder de **stoelen**. Deze zouden bij een botsing of bij hard remmen naar voren kunnen schieten en letsel veroorzaken.
- Een groot pakket op achterbank kan vastgezet worden door middel van de gordels achterin.

Armsteunluik (9)

Bepaalde modellen hebben een extra mogelijkheid in de vorm van een scharnierend luikje achter de midden armsteun van de achterbank. Als de bekleding achter de armsteun wordt opgetild, kan men het luikje ontgrendelen en naar voren over de armsteun trekken. Deze praktische voorziening maakt het mogelijk om lange en smalle voorwerpen (mits niet te zwaar) tot een lengte van 1,8 m in de auto te vervoeren. Aldus vervoerde voorwerpen moeten **goed worden vastgezet** en waar nodig ingepakt om de interieurbekleding te beschermen.

opbergen van bagage, modellen met achterklep

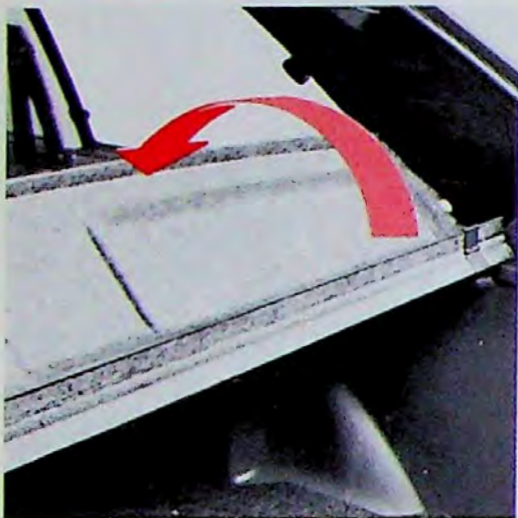

Verwijderen van de hoedeplank

- Klap het achterste deel naar voren,
- trek aan de hoedeplank en schuif deze uit de geleiding van de kofferpanelen.

Als u de hoedeplank verwijdert om veel bagage te kunnen meenemen, let dan op scherpe punten, die langs de **achterraut** kunnen schrapen. Het verwarmingselement kan daardoor worden beschadigd.

De modellen met achterklep bieden diverse mogelijkheden voor het opbergen van bagage:

...in de kofferruimte

Door de hoedeplank te verwijderen wordt extra ruimte verkregen. Gebruik van een veiligheidsrek wordt aanbevolen.

...met neergeklapte achterbank

Met twee zitplaatsen over heeft de bagageruimte een capaciteit van 1800 dm³ (wanneer tot aan de hoogte van de hoofdsteunen is geladen wordt).

...met achterbankzitting verwijderd

Nog meer ruimte is beschikbaar als de achterbankzitting verwijderd wordt. De bestuurder alléén kan extra lange goederen vervoeren, tot een maximale lengte van 2,60 meter, als ook de rugleuning van de bijrijdersstoel wordt neergeklapt.

Accessoires zijn te verkrijgen bij uw dealer: een veiligheidsrek voor boven de achterbank, scharnierende deksels voor de wielkluipsparingen in de bagageruimte, mat voor de bagageruimte en een opberghoes voor ski's e.d.

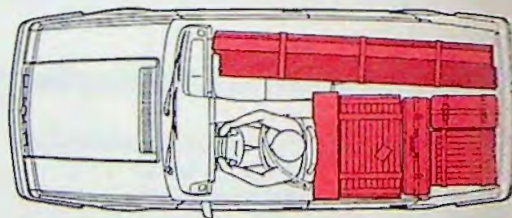
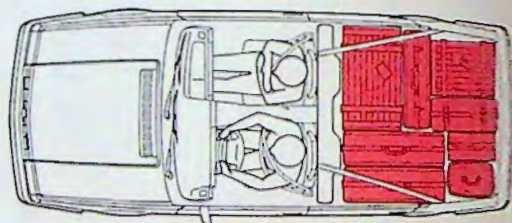
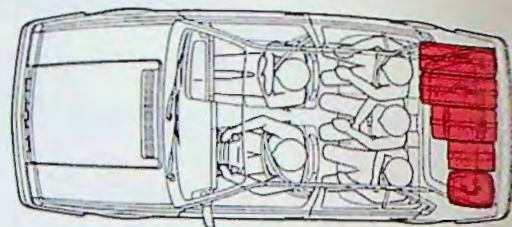

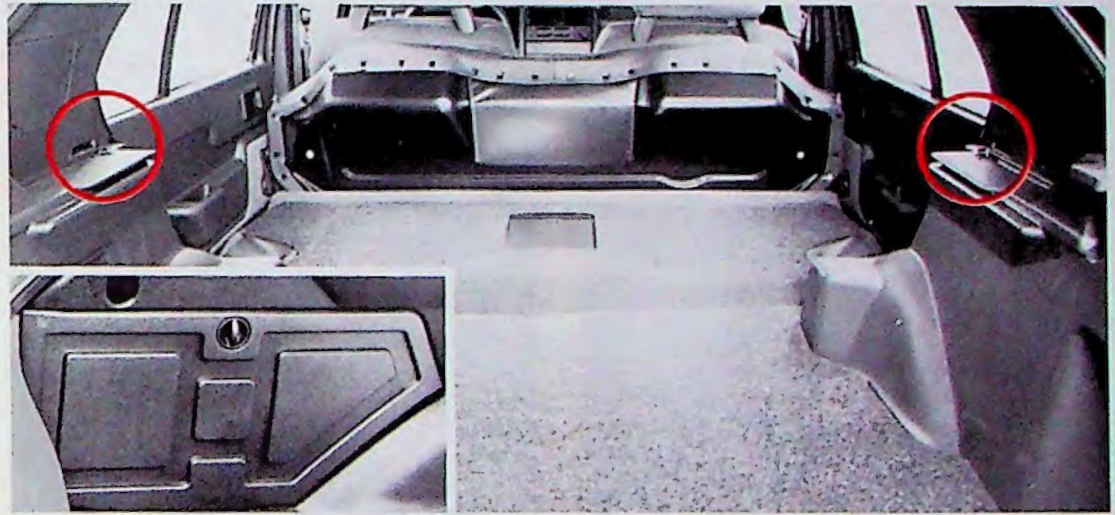
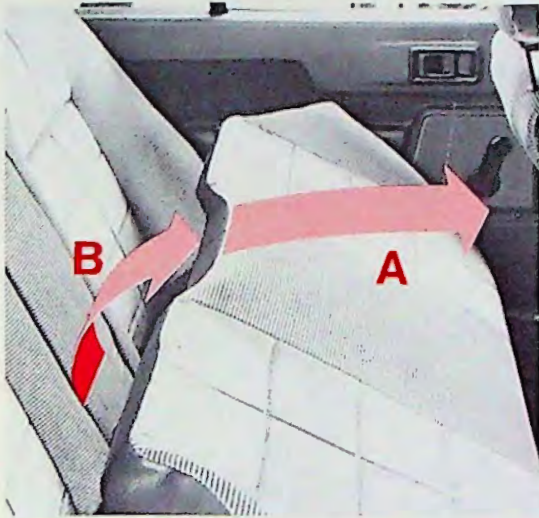

Neerklappen van de achterbank*

- Ontgrendel de rugleuning door de knoppen, links en rechts (in de cirkels), in te drukken. Indien gemonteerd verwijder de achterbankhoofdsteunen door deze omhoog te trekken.
- Klap de zitting zo ver mogelijk naar voren (A) en trek de rugleuning naar beneden.

Verwijderen van de zitting

- Kantel de zitting ongeveer 45 graden (B) en til deze omhoog.

Terugklappen van de achterbank

- Trek de rugleuning omhoog en naar achteren.
- Indien autogordels gemonteerd zijn op de achterbank moeten deze langs de zijkanten van de rugleuning worden geleid.
- Laat de zitting terugklappen en licht de autogordels omhoog over de zitting voor

deze definitief op zijn plaats wordt gedrukt.

De zijpanelen van de bagageruimte zijn aangepast voor de montage van scharnierende deksels. Hierbij worden van de wielkuijpitsparingen extra opbergvakken gemaakt.

* auto's met veiligheidsgordels achterin:

Het verdient aanbeveling de automatische gordels vast te maken alvorens de rugleuning naar voren te klappen. Hiermee wordt voorkomen dat deze "zoekraken" als de achterbank in de normale stand wordt teruggebracht. Leg eventuele bagage **nooit** op het gespannen deel van de gordel in de bagageruimte.



Motorkap, openen

Ontgrendel de motorkap door aan de hendel onder het dashboard te trekken.

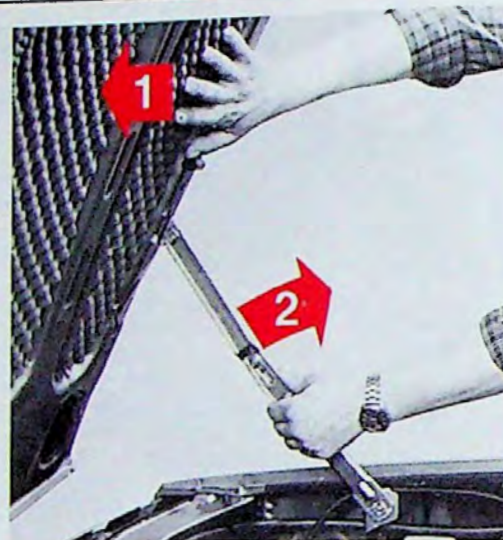

Motorkap, neerlaten

Ga naar de rechterkant van de auto, duw de motorkap iets omhoog, trek de motor-
kapsteun naar achteren en laat de motor-
kap neer.



Motorkap, sluiten

Ga voor de auto staan. Duw de motorkap naar beneden met beide handen aan de voorkant tot u een klik hoort. De motorkap is nu vergrendeld.

Voorzichtig!

Nooit op het midden van de motorkap duwen, anders bestaat de kans dat de motorkap ingedeukt wordt.

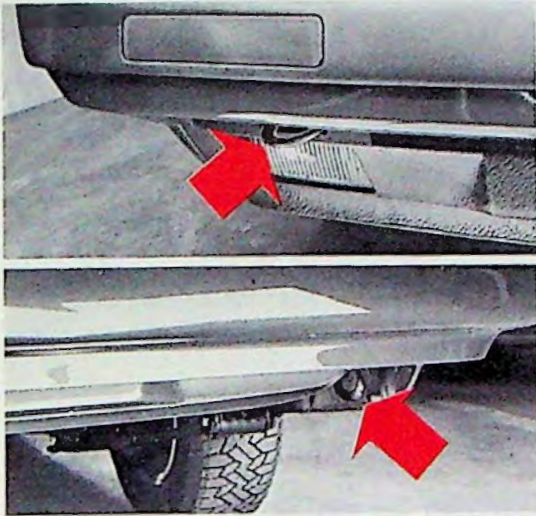

Sleepogen

Zowel aan de voor- als achterzijde van de auto zijn sleepogen aangebracht voor de bevestiging van een sleepkabel. Ze bevinden zich aan de rechterzijde van de auto, onder de bumper.

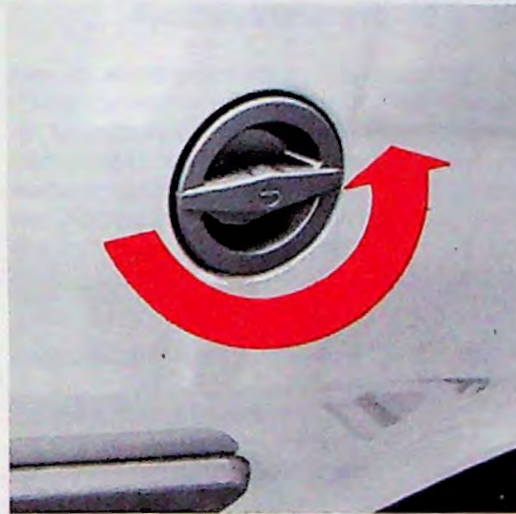

Tankdop

De tankdop bevindt zich in het rechter achterscherm. Draai deze steeds aan tot de aanslag.



Afsluitbare tankdop

Draai de sleutel linksom alvorens de dop los te draaien. Als de afsluitbare dop weer wordt aangebracht, moet deze tot de aanslag worden gedraaid, omdat anders de dop niet zal worden afgesloten, zelfs al wordt de sleutel naar rechts gedraaid.

Voorzichtig!

Nooit de dop met behulp van de sleutel draaien!

inrijden, rijstijl

Inrijden van de nieuwe auto

Om een optimale levensduur van de draaiende delen en soepel lopen van de motor te bereiken, raden wij u aan tijdens de inrijperiode de volgende voorzorgsmaatregelen in acht te nemen.

- **Gebruik het gaspedaal met overleg**
Vermijd fel accelereren en hoge motor-toerentallen vooral in de lagere versnellingen. (Bij automaat: het gebruik van de kick-down vermijden).
- **Tijdig op- en terugschakelen.**
Laat de motor niet "zwoegen" in een te hoge versnelling.
- Bij kruissnelheid het gaspedaal niet meer dan **driekwart** intrappen.
- Rijd, vooral na een koude start, met **matige snelheid** zolang de motor niet op bedrijfstemperatuur is.

Na 1000 km is de motor weliswaar ingereeden, maar voor het langdurig rijden op topsnelheid en (bij automaat) voor het gebruik van de kick-down is het beter om te wachten tot na 2000 km.

Rijstijl en brandstofverbruik

Een rijstijl om het brandstofverbruik zo veel mogelijk te beperken wil niet noodzakelijkerwijs zeggen dat men langzaam moet rijden, maar dat men **soepel** moet rijden; men moet te fel accelereren en krachtig remmen zoveel mogelijk voorkomen. Het volgen van onze aanbevelingen in de inrijprocedure zal ook het brandstofverbruik beperken.

Brandstof

Als de motor van uw auto is uitgerust met een katalysator (zie specificaties) om het gehalte aan schadelijke stoffen in de uitlaatgassen terug te dringen, mag er uitsluitend **ongelode benzine** worden gebruikt, omdat anders de katalysator onherstelbaar aangetast wordt en zijn milieuvriendelijke **werking verliest**.

Aandacht voor de volgende punten - wanneer de omstandigheden zulks toelaten - zal het brandstofverbruik eveneens gunstig beïnvloeden:

- laat de motor zo **vlug** mogelijk op bedrijfstemperatuur komen (een koude motor verbruikt meer brandstof, zie pagina 38).
- rijd met **constante** snelheden op auto- en snelwegen.
- probeer **korte-afstandsritjes** te vermijden (koude motor).
- vermijd het meenemen van onnodige lasten.
- vermijd het rijden met **winter/spijkerbanden** of een **imperiaal**, wanneer dit niet langer nodig is.
- vermijd het rijden met **defecten** (zie pag. 76).

inhoud van het hoofdstuk	pagina
Inrijden van de auto	36
Rijstijl en brandstofverbruik	36
Starten met de automatische transmissie	38
Starten van een injectiemotor	38
Starten met een carburateurmotor	39
Goed gebruik van de motor	39
Gebruik van de handrem	41
Gebruik van de automatische transmissie	42, 43
Wenken voor:	
rijden met een geopend kofferdeksel, met een imperiaal	44
het remsysteem, banden	45
rijden met een caravan of een aanhangwagen	46, 47
bescherming inzittenden, winterse omstandigheden	48, 49

starten en rijden

methodes, wenken en waarschuwingen

Automatische transmissie

De 340 - 1,4 liter automaat modellen zijn uitgerust met een transmissie met continu variabele reductie. Zelfs als u tevoren auto's hebt gereden met een automatische transmissie met koppelomvormer, raden wij u aan dit hoofdstuk zorgvuldig te lezen, aangezien er belangrijke verschillen in de methode van rijden zijn.

starten van de motor

Motorbedrijfstemperatuur

Het verschil in olietemperatuur bij een motor die een nacht gestaan heeft en een die een half uur of langer gelopen heeft, kan wel honderd graden Celsius bedragen. Het is daarom niet te verwonderen dat een motor zich pas dan "goed" voelt, als hij de normale bedrijfstemperatuur begint te bereiken en dat er speciale voorzieningen (zoals b.v. een choke) nodig zijn om een motor door de opwarmperiode heen te helpen.

Een motor die opnieuw gestart wordt binnen een uur na de vorige rit, kan in het algemeen nog als warm worden beschouwd. (Bij injectiemotoren worden de aanpassingen geregeld door elektronische schakelingen.) Nadat de motor gestart is, geeft de naald van de **temperatuurmeter** bij het bereiken van het midden van de schaal aan dat de motor bezig is op temperatuur te komen.



Waarschuwing!

Als u de motor in een garage start, open dan de garagedeuren helemaal. De uitlaatgassen bevatten namelijk **koolmonoxyde**, dat onzichtbaar en reukloos is, maar wel zeer giftig!

Modellen met automaat Starten van de motor

- 1 Controleer of de **handrem** aangetrokken is.
- 2 Plaats de keuzehendel in **N**.
- 3 **Koude motor:** Trek de chokeknop **helemaal** uit. Kom niet aan het gaspedaal.
- 3 **Warme motor:** Druk het gaspedaal **iets** in.
- 4 Draai de sleutel in de **startstand**. Laat de sleutel los zodra de motor aanslaat.
- 5 Wil de motor binnen tien tot vijftien seconden niet aanslaan, draai dan de sleutel terug in de "blokkeerstand" en wacht even alvorens de startprocedure te herhalen. Start **niet langer** dan twintig seconden achtereen.
- 6 **Koude motor:** Druk de chokeknop **iets** terug. De chokeknop mag niet verder uitgetrokken staan dan strikt noodzakelijk is om de motor rustig te laten lopen.

Voorzichtig!

Laat een koude motor niet direct na het starten met een hoog toerental draaien.

Modellen met carburateurmotor

Starten van een koude motor

- 1 Controleer of de **handrem** aangetrokken is.
- 2 Plaats de versnellingshendel in **neutraal**.
- 3 Druk het **koppelingspedaal** in.
- 4 Trek de chokeknop **helemaal** uit. Kom niet aan het gaspedaal.
- 5 Draai de sleutel in de **startstand**. Laat de sleutel los zodra de motor aanslaat.

Wil de motor binnen tien tot vijftien seconden niet aanslaan, draai dan de sleutel terug in de „blokkeerstand” en wacht even alvorens de startprocedure te herhalen (om de accu op peil te laten komen).

Start **niet langer** dan twintig seconden achtereen.

- 6 Druk de chokeknop **iets** terug. De chokeknop mag niet verder uitgetrokken staan dan strikt noodzakelijk is om de motor rustig te laten lopen. Om het brandstofverbruik en de uitlaatgasemissie tot een minimum te beperken, dient u de chokeknop zo snel mogelijk **volledig** terug te duwen.

Voorzichtig!

Laat een koude motor niet direct na het starten met hoog toerental draaien!

Starten van een warme motor

- 1 Controleer of de **handrem** aangetrokken is.
- 2 Plaats de versnellingshendel in **neutraal**.
- 3 Druk het **koppelingspedaal** in.
- 4 Druk het gaspedaal **iets** in.
- 5 Draai de sleutel in de **startstand**. Laat de sleutel los **zodra** de motor aanslaat.

Wil de motor niet onmiddellijk aanslaan, druk het gaspedaal dan volledig in en laat het los zodra de motor aanslaat.

Voorzichtig!

Auto's uitgerust met een katalysator: Vermijd herhaald **starten en uitzetten** van de motor over een korte tijd.

Hierdoor raakt de katalysator oververhit en mogelijk beschadigd. Laat liever de motor rustig stationair lopen tijdens de tussenposen.

Alle motoren

Laat de motor snel op temperatuur komen!

Uit ervaring is gebleken, dat motoren veel sneller slijten in auto's die korte afstanden afleggen waarbij de motor veel wordt afgezet. Dit komt, doordat de motor nooit de kans krijgt goed op temperatuur te komen. (De naald van de koelvloeistofthermometer loopt naar het midden van de schaal, zie pagina 6).

Zodra de motor draait, moet men dan ook proberen deze zo snel mogelijk op de normale werktemperatuur te brengen.

Laat de motor niet met stationair of **verhoogd toerental** in neutraal warmdraaien, maar rijd zo vlug mogelijk weg en belast de motor slechts weinig.

Luchtaanjager

Vermijd het gebruik van de verwarming met de luchtaanjager op de volle capaciteit. Dit heeft een koelend effect op de motor en verlengt zo de opwarmtijd.

versnellingsstanden

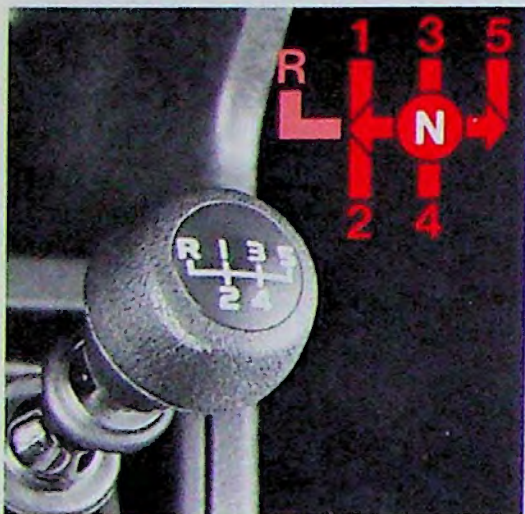

Voor soepel schakelen

- Het koppelingspedaal **helemaal** indrukken.
- **Versnellingen 1 en 2:** de versnellingshendel eerst helemaal naar links duwen en dan naar 1 of 2.
- **Achteruitstand (R):** met de vingers de ring onder de versnellingshendelknop oplichten, de versnellingshendel helemaal naar links duwen en dan naar voren naar R.

Versnellingen 3 en 4: de versnellingshendel naar voren of achteren duwen vanuit de neutraalstand (N).

Versnelling 5: de versnellingshendel eerst helemaal naar rechts duwen en dan naar 5.

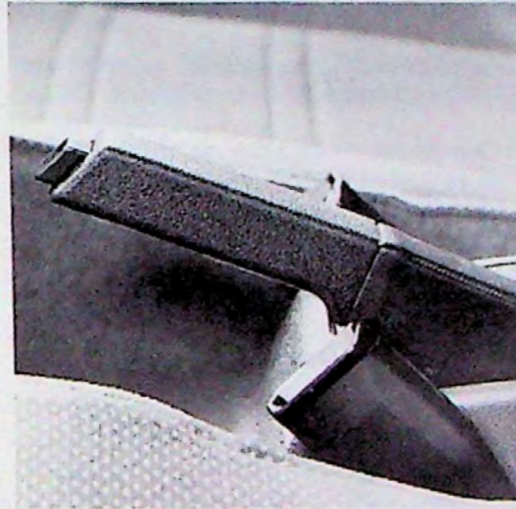

Handrem

Bij het **parkeren van de auto** steeds gebruik maken van de handrem. Ingeval van een auto met automatische transmissie, ook de keuzehendel in de **P-stand** zetten.

De handrem werkt op de achterwielen. Voor het beste effect van de handrem, bijvoorbeeld om de auto staande te houden op een helling, het rempedaal intrappen en tegelijkertijd de handrem aantrekken.

Handremcontrolelampje

Bij aangetrokken handrem gaat dit lampje branden, zodra het contact wordt aangezet. Dit is een waarschuwing tegen rijden met aangetrokken handrem.

automatische transmissie

Keuzehendelposities

P Parkeerstand

De transmissie is geblokkeerd als extra veiligheid wanneer de auto geparkeerd staat. Zet de keuzehendel in de **P-stand** na eerst de **handrem** te hebben aangetrokken.

Nooit het motortoerental opvoeren met de keuzehendel in **stand P**.

R Achteruitstand

N Neutrale stand

De transmissie is buiten werking.

D Vooruitstand

Schakelaar voor lage-versnellingsstand

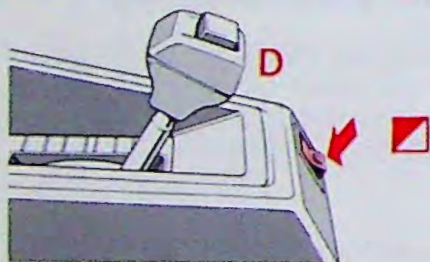

De schakelaar voor de **lage versnellingsstand** mag bediend worden bij stilstand of terwijl de auto rijdt, doch niet bij hoge snelheden.

Gebruik van de keuzehendel

De keuzehendel mag alleen worden verplaatst wanneer de auto stilstaat.

- Om de hendel tussen de standen **P** en **R** te bewegen, de drukknop geheel indrukken.

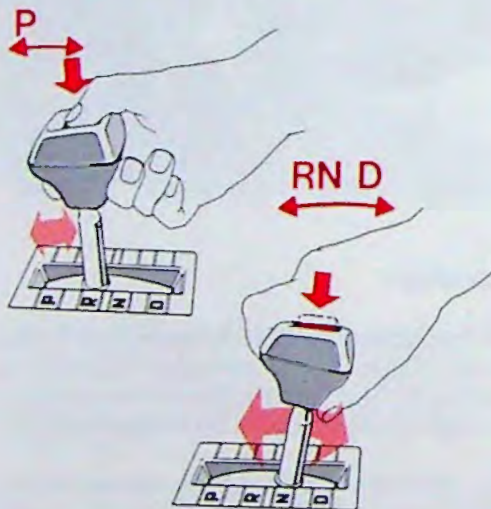

- Om de hendel tussen de standen **R** en **D** te bewegen, de drukknop ten dele indrukken.

Nooit gasgeven tijdens het verplaatsen van de keuzehendel.

Rijden met de automatische transmissie

Starten

Start de motor volgens de instructies op pagina 38 en plaats de keuzehendel naar behoefte in stand **D** of **R**. Zet de handrem los en geef gas.

Rijden

Trap het gaspedaal zover in tot de gewenste snelheid is verkregen en laat het pedaal daarna zover terugkomen, dat de gewenste snelheid blijft gehandhaafd.

Inhalen (kick-down)

Wanneer een maximale optreksnelheid vereist is – bijvoorbeeld bij het inhalen – moet het gaspedaal geheel worden ingetrapt voorbij de voelbare vol-gaspositie. Daardoor wordt automatisch de laagste overbrengingsverhouding gekozen (kick-down-effect).

Remmen

Bij krachtig remmen worden niet alleen de wielremmen in werking gesteld, maar schakelt de transmissie tevens in een lagere overbrenging, waardoor ook op de motor wordt afgeremd.

Parkeren

Zet bij het parkeren de keuzehendel in de **P-stand** na eerst de **handrem** te hebben aangetrokken.



Lage-versnellingsstand (stand 1)

Het gebruik van deze schakelaar heeft een soortgelijk effect als het inschakelen van de eerste stand bij een conventionele automatische transmissie.

Door het bedienen van deze schakelaar bereikt men het terugschakelen naar een lagere overbrengingsverhouding.

Dit is speciaal van nut in bergachtig terrein, omdat hierdoor wordt bewerkstelligd:

- Het beste klimvermogen
- het gunstigste motorremeffect bij steile afdalingen.

De stand is eveneens nuttig bij het rijden:

- in files
- met volbeladen auto
- met een caravan (zie pagina 46-47).

Gebruik de lage-versnellingsstand evenwel nooit bij hogere snelheden.

Belangrijk

Door rekening te houden met de volgende punten kunt u onnodige koppelingslijtage voorkomen:

- **Bedien de keuzehendel uitsluitend wanneer de auto stilstaat.**
De keuzehendel mag worden bediend wanneer de motor stationair, of iets sneller dan stationair (met uitgetrokken choke) loopt, maar **nooit** wanneer het motortoerental hoog wordt opgevoerd.
- **Laat nooit tijdens het rijden uw hand op de keuzehendel rusten.**
Een lichte druk op de drukknop stelt namelijk automatisch het ontkopplingsmechanisme in werking.
- **Probeer nooit op een helling de auto staande te houden door wat gas te geven.**
Gebruik daarvoor altijd de remmen.
- **Voer nooit het toerental van de motor op wanneer de keuzehendel in de P-stand staat.**
Een dergelijke handelwijze kan schade veroorzaken aan de centrifugaalkoppeling en de aandrijving.

Zuinig rijden

Om zo veel mogelijk nut te hebben van het overdrive-effect voor het zuinig rijden met auto's uitgerust met de automatische transmissie, wordt het volgende aanbevolen:

- Neem **langzaam** het gaspedaal zover terug dat de gewenste snelheid nog juist wordt gehandhaafd. De transmissie schakelt hierdoor automatisch over naar de overdrive-positie. De motor maakt daardoor relatief minder toeren.
- Druk het gaspedaal **geleidelijk** in om de snelheid te verhogen. Hierdoor wordt een hogere snelheid bereikt zonder dat de automatische transmissie een lagere overbrengingsverhouding kiest.

algemene wenken voor het rijden

Rij- en stureigenschappen

De auto heeft bij het rijklaar gewicht een neutraal stuurkarakter en een goede gewichtsverdeling. Hierdoor blijft de auto stabiel in de bocht liggen en vermindert de kans op het wegslijpen van de achterwielen.

Bedenk steeds dat deze eigenschappen kunnen veranderen als de auto anders wordt belast. Ook de bandenspanning is van het grootste belang voor de rij-eigenschappen van de auto. Wij raden u daarom aan onze aanbevelingen in het hoofdstuk "onderhoud" op te volgen.

Daarnaast raden wij u af verschillende typen, bijv. radiaal- en diagonaalbanden, of verschillende merken banden op de auto te monteren, aangezien hiervoor de rij-eigenschappen van de auto totaal kunnen veranderen.

Rijden met geopend kofferdeksel of achterklep

Bij rijden met het kofferdeksel of de achterklep open en vooral wanneer u een lading meevoert die aan de achterkant van de auto uitsteekt, kan een gedeelte van de **uitlaatgassen** (ook het koolmonoxyde) in de auto wordt gezogen. Om alle risico's voor de inzittenden uit te sluiten, moeten het schuifdak en alle ramen worden gesloten en vervolgens de verwarming en ventilatie zo worden ingesteld, dat een krachtige luchtstroom door de blaasmonden wordt verkregen.

Rijden met een imperiaal

- Gebruik een stevige, voor uw Volvo ontworpen imperiaal, die goed kan worden vastgezet.
- Het is niet raadzaam de imperiaal voor lange perioden ongebruikt op het dak te laten zitten. Zelfs een lege imperiaal verhoogt de luchtweerstand van de auto en daardoor het benzineverbruik.
- Verdeel het gewicht **gelijkmatic** over de imperiaal. Voorkom dat het gewicht op één kant drukt.
- Plaats het zwaarste deel van de lading zo **dicht mogelijk** bij het dak.
- Zet de bagage goed vast; gebruik een bagagenet.
- Rijd soepel.
- Denk eraan dat met het gewicht van de lading, het zwaartepunt en de rij-eigenschappen van de auto **veranderen**.
- De zijwindgevoeligheid neemt toe naargelang het **volume** van de bagage.
- De **maximaal** toegestane belading van de imperiaal bedraagt 50 kg.

Een hete motor

Schakel een zeer hete motor niet uit. Als men bijvoorbeeld na een lange, snelle rit stopt, laat de motor dan ongeveer een minuut stationair draaien alvorens hem af te zetten. Dit stelt het koelsysteem in staat de hitte van de warmste delen van de motor af te voeren.

Geluid in de motorruimte

(motoren met elektrische ventilator)
Een zoemend geluid uit de motorruimte na het afzetten van een warme motor wordt veroorzaakt door de **elektrische koelventilator**. Deze wordt thermostatisch bediend door de temperatuur van de koelvloeistof en zal bijgevolg blijven draaien totdat de motor voldoende is afgekoeld.

Onder de meeste rij-omstandigheden zorgt de rijwind voor voldoende afkoeling van de radiator. Bij het beklimmen van een heuvel of bij het langzaam rijden in een file of soortgelijke situaties echter schakelt de ventilator automatisch in als gevolg van de stijgende temperatuur van de koelvloeistof.

Remmen

Zwaar belaste remmen

Wanneer men in bergachtig terrein rijdt, bij voorbeeld in de Alpen, dan worden de remmen van de auto extra belast. Daar de snelheden bovendien vaak laag zijn, worden de remmen niet zo effectief gekoeld als bij rijden op vlakke wegen. Om de remmen niet te veel te belasten, behoort men in plaats van de voetrem, de tweede versnelling (automaat: de **lage-versnellingsstand**) in te schakelen. Op deze manier wordt het motorremeffect beter benut en de voetrem hoeft slechts nu en dan te worden gebruikt.

Vocht in de remmen

Bij nat weer of bij het wassen van de auto kunnen de remvoeringen vochtig worden wat een **veranderd remgedrag** tot gevolg kan hebben.

Daarom is het gewenst om – wanneer deze situatie zich voordoet – direct na het wegrijden een paar keer te remmen, zodat door de daarbij optredende warmteontwikkeling het vocht verdampt.

Als de rembekrachtiger niet werkt

De rembekrachtiger werkt alleen bij draaiende motor. Als men de auto laat uitrollen of laat slepen met afgezette motor moet, omdat de rembekrachtiging dan niet werkt, een pedaaldruk worden uitgeoefend die enkele malen groter is dan normaal. Begin **eerder** te remmen dan onder normale omstandigheden.

Een remcircuit raakt defect

Het waarschuwingslampje op het instrumentenpaneel geeft aan, dat het **remvloeistofniveau** in het reservoir te laag staat (zie ook pagina 7). Het rempedaal laat zich verder indrukken.

Als het waarschuwingslampje aangaat, rijd dan langzaam naar een garage om het remsysteem te laten controleren na eerst te hebben gecontroleerd of het remvloeistofreservoir niet helemaal leeg is.

Banden

Enige wenken om onnodige bandenslijtage te voorkomen:

- Houd de banden op de juiste spanning.
- Rijd soepel, voorkom te fel accelereren, het met hoge snelheid nemen van scherpe bochten en krachtig remmen.
- Bedenk, dat de slijtage groter wordt naar gelang de snelheid hoger wordt.
- Verwissel de banden niet onnodig.
- Rijd niet met verkeerd uitgelijnde voorwielen.
- Rijd niet met in onbalans zijnde wielen.
- Let op de banden bij het parkeren langs trottoirbanden.

Wielen

Gebruik bij het monteren van **lichtmetalen wielen** uitsluitend de door Volvo goedgekeurde types voor de 340/360-modellen.

Het gebruik van **geheel gesloten** wieldekseks op stalen wielen wordt afgeraden, aangezien deze de noodzakelijke koeling van de remcomponenten verminderen.

rijden met een caravan, voorbereidingen

Denk aan het volgende, wanneer u voorbereidingen treft voor het rijden met een caravan...

- Het is erg belangrijk te weten dat de trekhaak van de auto voorzien moet zijn van een type-goedkeuring. (In sommige landen wordt een certificaat van goedkeur geëist voor de trekhaak na het monteren hiervan aan de auto).

Volvo dealers leveren trekhaken speciaal voor uw auto ontworpen en beproefd, en kunnen deze, tezamen met de noodzakelijke elektrische aansluitingen, voor u monteren.

- Het is belangrijk dat de belasting van zowel de auto als de caravan/aanhangwagen goed **verdeeld** is voor het trekken. De druk (of gewicht) die door de caravan of aanhangwagen op de kogel van de trekhaak wordt uitgeoefend, kan worden geregeld door de verdeling van de belasting in de caravan/aanhangwagen. Deze druk mag nooit meer zijn dan de hier aangegeven maximum waarden, noch minder zijn dan de hier aangegeven minimum waarden, omdat:

te veel gewicht op de trekhaakkogel tot gevolg heeft, dat de auto een „neus-omhoog”-houding inneemt, hetgeen de de stureigenschappen nadelig zal beïnvloeden (het sturen wordt lichter) en ook de voorgeschreven instelling van de koplampen zal verstoren.

te **weinig gewicht** op de trekhaakkogel resulteert in een minder stabiele caravan/aanhangwagen, waardoor het sturen en remmen minder gemakkelijk gaat, vooral bij zijwinden.

De beste resultaten worden verkregen door de druk op de trekhaakkogel zo dicht mogelijk bij de **optimale waarde** in te stellen, die voor uw model auto in de tabel is aangegeven.

• Door de hefboomwerking van de trekhaak die aan de achterkant van de auto uitsteekt, wordt ongeveer **anderhalve maal** de belasting die op de kogel van de trekhaak drukt, toegevoegd aan de druk op de achteras. Deze belasting moet worden **afgetrokken** van de maximaal toegestane belasting in de auto en/of op de achteras (zie hoofdstuk "Specificaties"). Het is daarom vaak beter om de bagage in de caravan te plaatsen in plaats van in de auto om zodoende het risico van overbelasting van de vering van de auto te vermijden.

- Aangepaste buitenspiegels moeten worden aangebracht, daar de caravan in de regel breder is dan de auto.

model	340	340
transmissie	handgeschakeld	automatisch
motor	1.4 en 1.7 liter	1.4 liter
max. toegestane gewicht aanhangwagen, kg (met rem)	1000	900
optimale druk op trekhaakkogel, kg	50	45
max. druk op trekhaak-, kogel, kg	4-deurs: 65 5-deurs: 75	65 75
min. druk op trekhaak-, kogel	5% van gewicht van aanhangwagen met een minimum van 25 kg.	

Vorbereidingen...

- De **stabiliteit** van de auto/caravan-combinatie zal worden verbeterd, wanneer de bagage in de caravan (vooral zware stukken) op de **vloer** is geplaatst, het liefst boven de as en natuurlijk zo verdeeld dat de juiste druk op de trekhaakkogel wordt verkregen (zie de tegenoverliggende bladzijde). Wanneer zware bagage in de auto wordt meegevoerd, moet deze zoveel mogelijk naar voren in de kofferruimte worden geplaatst of tussen de voorstoelen en de achterbank.
- De bandenspanning van de achterwielen moet worden verhoogd in verband met de druk uitgeoefend op de trekhaak (bandenspanning: zie pag. 96).
- De kogel van de trekhaak moet regelmatig worden ingevet, om onnodige slijtage te voorkomen.
- De auto moet goed **ingereden** zijn (min. 2000 km) voordat hij wordt gebruikt om een caravan over lange afstanden te trekken.
- Het achteruitrijden met een caravan achter de auto vereist wat oefening. Maak u hiermee vertrouwd vóór u op vakantie gaat.

Bij het rijden met een caravan...

- Het acceleratievermogen is **minder** dan normaal.
- De remweg is **langer** dan normaal.
- Motor en transmissie worden **zwaarder** belast dan normaal. Gebruik daarom een **lagere versnelling** (automaat: de lage-versnellingsstand) zowel bij het klimmen en dalen als bij het rijden in een file).
- Het benzineverbuik zal iets **toenemen** door het grotere gewicht en ook door de grotere luchtweerstand.
- Een auto/caravan-combinatie is meestal **zijwindgevoelig**.
- De wettelijke voorschriften betreffende de **maximum snelheid** kunnen variëren van land tot land.

Voorkom krachtig remmen!

In heuvelachtig terrein...

- Over het algemeen gesproken vermindert het vermogen van een motor bij het rijden **op grote hoogte**, waardoor de trekprestaties van de auto afnemen. Dit geldt zowel voor auto's met een automatische als een handgeschakelde versnellingsbak.
- Bij het afdalen van lange steile **hellingen** worden de remmen aan een grotere belasting blootgesteld. Het risico van oververhitting van de remmen kan tot een minimum worden teruggebracht door een lage versnelling in te schakelen en de snelheid van de auto overeenkomstig aan te passen.
- Het is belangrijk dat de koppeling niet oververhit raakt, vooral bij het herhaaldelijk **stoppen en starten** op hellingen. Rijd zo weinig mogelijk met „slippen-de” koppeling.

Kinderen in de auto

Een volwassen persoon met de veiligheidsgordel om geniet in een Volvo een zeer goede bescherming bij een eventuele botsing, een plotselinge uitwijkmanoeuvre of abrupt remmen. Om uw kinderen op de beste manier te beschermen tegen letsel bij ongelukken volgen hier enige raadgevingen.

Denk eraan dat een kind, ongeacht zijn leeftijd en lengte, altijd goed beschermd dient te worden. Kleine kinderen mogen nooit op de schoot van een volwassene zitten.

In vele landen zijn er wettelijke voorschriften, wáár kinderen in een auto moeten zitten en hoe deze te beschermen.

Zorg te weten welke voorschriften in uw land gelden.

Effectieve bescherming hangt van de lengte en de lichaamsbouw van het kind af:

Kinderen die zo klein zijn, dat zij niet kunnen zitten

Het kind moet dan in een reiswieg, de bak van een kinderwagen of iets dergelijks liggen, op de achterbank en zó dat het hoofd naar het midden van de auto gericht is.

Om de reiswieg bij abrupt remmen op zijn plaats te houden kan deze worden vastgehouden door de veiligheidsgordels van de achterbank te gebruiken. Ook kunt u een Volvo kinderbank (bij uw Volvo dealer verkrijgbaar) tussen de voorstoelen en de achterbank plaatsen, waardoor een plat oppervlak ontstaat.

Kinderen vanaf de leeftijd dat ze kunnen zitten en tot een lengte van ongeveer 117 cm (ca. 18 kg)

Kinderen die in deze groep vallen, moeten altijd in een kinderveiligheidsstoel reizen. De stoel die u gebruikt, moet voldoen aan de wettelijke voorschriften, die in uw land gelden.

Gebruik nooit het type kinderzitje, dat gewoon aan de rugleuning van de achterbank wordt gehangen. Men mag het kinderzitje aan de rugleuning installeren, maar het moet wel apart bevestigd zijn aan de carrosserie. Een goedgekeurde veiligheidsstoel is bij uw Volvo dealer verkrijgbaar.

Kinderen langer dan 117 cm (zwaarder dan 18 kg)

Als het kind uit de kinderstoel is gegroeid moet het op de achterbank zitten en de standaard veiligheidsgordels gebruiken. De beste bescherming wordt geboden als het kind op een kussen zit, omdat dit ertoe bijdraagt dat de heupgordel zo laag mogelijk op de heupen wordt gedragen.

Een speciaal voor dit doel ontworpen en beproefd veiligheidskussen is bij uw Volvo dealer verkrijgbaar.

Aanstaande moeders

Aanstaande moeders moeten aan het gebruik van een veiligheidsgordel bijzondere aandacht besteden. De gordel moet zo aangebracht worden, dat iedere druk op de buik vermeden wordt. De heupgordel moet zo laag mogelijk en strak over de heupen gedragen worden.

Het gebruik van veiligheidsgordels wordt in detail behandeld op pagina's 26 en 27.

Voorzorgsmaatregelen voor koud weer

Belangrijke punten en aanbevolen maatregelen bij de aanvang van het koude seizoen in landen met strenge winters:

- Overtuig u ervan dat de koelvloeistof voldoende **antivries** bevat.
- Gebruik een **oliesoort** voor lagere temperaturen voor de smering van de motor, zie het hoofdstuk "onderhoud".
- De **accu** wordt in de winter zwaarder belast dan in de zomer, o.a. door een meer intensief gebruik van de verlichting. Laat de accucapaciteit regelmatig controleren.
- Om te voorkomen dat de vloeistof in het **reservoir voor de ruitesproeiers** bevriest, moet dit met een vorstbestendige vloeistof worden gevuld. Dit is erg belangrijk, omdat bij het rijden op winterse wegen dikwijls veel vuil op de voorruit komt waardoor de sproeiers en wissers veel gebruikt moeten worden.
- Banden met **minder profiel dan 2 mm** hebben een slechte greep op het wegdek bij regen en sneeuw. Controleer de profieldiepte van de banden.

- Parkeer in streng winterweer (waar de mogelijkheid aanwezig is dat de **remvoeringen vastvriezen** aan de remtrommels) nooit met aangetrokken handrem. Leg **blokken** voor en achter de wielen en bij automatische transmissie-auto's schakel ook de **P-stand** in.

Winteruitrusting

Winterbanden en spijkerbanden in de maten 175/70 SR 13 en 155 SR 13 kunnen, in landen waar dit is toegestaan, zowel op de stalen velgen, als op de als accessoire bij Volvo verkrijgbare lichtmetalen velgen gemonteerd worden.

Deze banden moeten tijdens de gehele levensduur altijd in dezelfde richting draaien. Vergeet niet om ze duidelijk te merken als u na de winterperiode een ander stel wielen monteert.

Spijkerbanden hebben een inrijperiode van 500 tot 1000 km nodig. Tijdens deze periode dient men rustig te rijden om de spijkers de gelegenheid te geven zich goed in de banden te zetten.

Sneeuwkettingen kunnen op de achterwielen worden gemonteerd, mits deze van kleine schalmen zijn voorzien en deze niet zo ver buiten de band uitsteken dat zij tegen de remcomponenten of tegen andere onderdelen aanlopen.

Opmerking: Bij gebruik van sneeuwkettingen is de maximum snelheid 60 km/uur.

gereedschapsset, wieldeksel

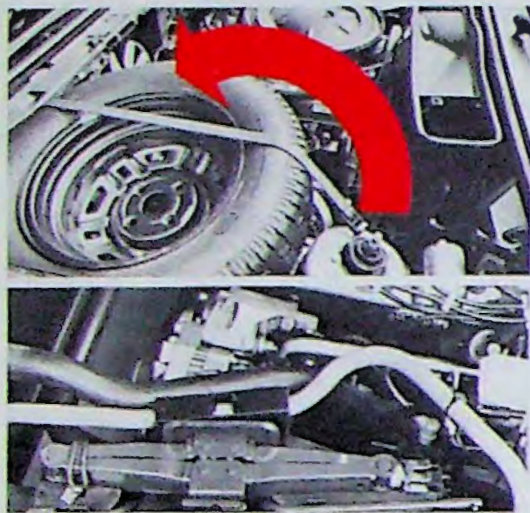

Gereedschap, 1,4 en 1,7 litermodellen

Het reservewiel en de krik bevinden zich in de **motorruimte**.

Om het wiel te verwijderen de rubber band losmaken en het wiel uitnemen. De krik en de wielmoersleutel, die zich onder het reservewiel bevinden, kunnen worden verwijderd na losmaken van de rubber lus.

Om na gebruik te kunnen worden **opgeborgen**, dient de krik geheel ingedraaid te worden. Draai het krikkoog in een horizontale stand, zodat het past over de pen op de krikhouder.

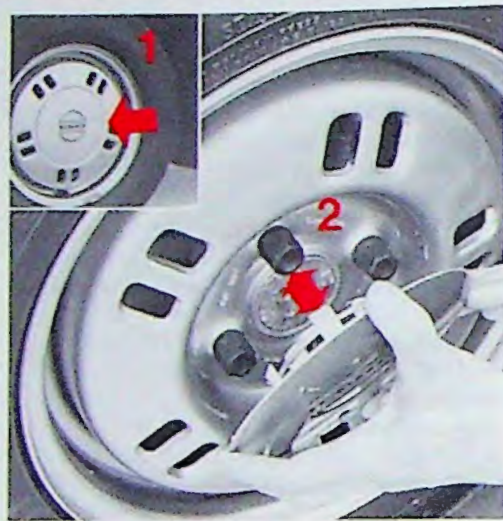

Naafdoppen

Verwijderen:

Plaats het uiteinde van het meegeleverde gereedschap in de uitsparing van de naafdop (1), en wrik hem los.

Monteren:

Plaats de klempennen van de naafdop voor de wielmoeren en duk de naafdop stevig op zijn plaats (2).



Wieldeksels

Verwijderen: neem de rand van het wieldeksel vast en trek het wieldeksel van het wiel los.

Monteren: breng de grotere uitsparing in het wieldeksel in lijn met het ventiel en druk het wieldeksel met gelijkmatige kracht op zijn plaats - niet forceren.

Het monteren van een wieldeksel op een lichtgewicht reservewiel is niet toegestaan.

inhoud van het hoofdstuk pagina

Reservewiel en gereedschappen	50
...als de motor niet wil aanslaan	52, 53
Starten met een hulpaccu	54
Starten van de motor door slepen en slepen van de auto	54, 55
...als de motor oververhit is	55
...bij een lekke band, een wiel verwisselen	56, 57
Het lichtgewicht reservewiel	58
...als er een zekering doorgebrand is	59
...als er een lamp defect is	60 tot 67
Een gloeilamp vervangen in . . .	
een koplamp	60, 61
een parkeerlicht	62
een richtingaanwijzerlamp	63
een achterlichtunit	64, 65
de kentekenverlichting	65
de bagageruimteverlichting	66
de binnenverlichting	67
De batterij van een verlichte sleutel vervangen	67
Een ruitewisserblad vervangen	68
Afstellen van de ruitesproeiers	68

Dit hoofdstuk behandelt de "eerste hulp" acties die een bestuurder kan ondernemen in noodgevallen zoals een lekke band, alvorens de hulp van een garage of van de Wegenwacht in te roepen. Tevens zijn er in dit hoofdstuk opgenomen de minder dringende karweitjes en eenvoudige vervangingen die men makkelijker zelf kan doen dan dat men er speciaal voor naar de garage moet rijden.

wat te doen in geval van. . .
 een lekke band, een defect lampje. . .



de motor wil niet starten, een controleprocedure

Als de motor niet wil starten, kan men zelf de volgende punten nalopen, voordat de hulp van een garage wordt ingeroepen.

De motor wil niet starten

Werkt de startmotor?

JA

Startmotor draait traag

Gedeeltelijk lege accu*

Schakel alle elektrische verbruikers uit (koplampen, aanjager enz.). Probeer nog eens, start niet langer dan 20 seconden achteréén, wacht daarna zeker één minuut (zie pag. 38).

Geen resultaat:

controleer aansluitingen van accu en startmotor:

Geen resultaat:

Probeer te starten met hulpaccu.

Geen resultaat:

Controleer brandstofvoorraad (zie kolom 2).

JA

Startmotor werkt normaal

Controleer brandstofvoorraad

Wel brandstof dan:

Controleer (**zet eerst het contact af!**) op olie of vocht op de kabels van de ontsteking en de verdelerkap. Droogmaken indien nodig.

Controleer tevens alle aansluitingen bij de bougies, de carburateur (elektrische stationairsproeier) en ontstekingseenheid.

Geen resultaat: bel garage.

NEE

* Tracht uit te vinden wat de **oorzaak** is van de lege accu. Wellicht werd de auto geparkeerd met de verlichting aan of is er een storing waarop u de garage moet attenderen.

NEE

Startmotor werkt niet

(Automaat: staat keuzehendel in stand N?)

Geen resultaat:

Controleer aansluitingen aan accu en startmotor.
Automatische transmissie: als de verlichting van de keuzehendelstanden niet werkt, controleer dan zekering nummer 10 (startbeveiligingsrelais). Nummer 17 is een reservezekering.

Geen resultaat:

Als de binnenverlichting werkt maar de startmotor niet wil ronddraaien, wijst dit op een zwakke accu*.

Start met hulpaccu of bel garage.

Belangrijke voorzorgsmaatregelen

Nooit elektrische componenten loskoppelen zonder eerst **het contact af te zetten!**

Automatische transmissie

Bij werkzaamheden met lopende motor altijd de keuzehendel van de automatische transmissie in de **N-stand** plaatsen.

Voorzichtig!

Motoren met elektrische ventilator

Houd er rekening mee dat deze ventilator enige tijd **nadat** een warme motor is afgezet, weer kan gaan draaien!

starten met een hulpaccu, starten van de motor door slepen

Starten met een hulpaccu

Als de accu in uw auto ontladen is, kan gebruik worden gemaakt van een hulpaccu om de motor te starten. Om elk gevaar van ontploffing uit te sluiten, raden wij u aan de volgende startprocedure zeer nauwkeurig te volgen.

- Verzekert u ervan dat de hulpaccu een 12-volt accu is. Zet het contact af.
- Als de hulpaccu zich in een andere auto bevindt, controleer dan of de auto's elkaar niet raken (elektrisch contact!).

Waarschuwing!



De accudamp van een automobiellaccu bestaat uit een mengsel van waterstofgas en zuurstof - het zogenaamde „knaalgas” - dat zeer **explosief** is! Er zijn gevallen bekend van vonkvorming door onjuist aangesloten accu's waardoor de accu is ontploft met als gevolg zowel **persoonlijk letsel** als materiaalschade.

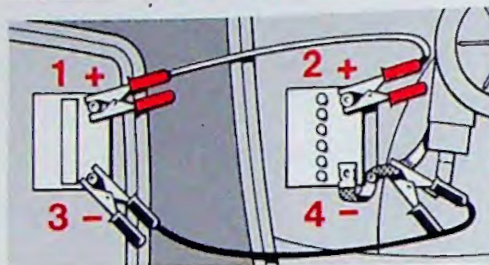

- Gebruik startkabels en sluit altijd de **pluspool** (rode kabel) van de hulpaccu (1) aan op de **pluspool** van de ontladen accu (2). (Controleer altijd of de klemmen goed zijn aangesloten om **vonkvorming** te voorkomen gedurende de startprocedure).
- Sluit vervolgens de **minpool**, zwarte kabel (3), aan op de carrosserie (massa) **zo ver mogelijk** van de accu (4).
- Start de motor van de „hulpauto” en laat deze gedurende enkele minuten met verhoogd stationair toerental draaien (ongeveer 1500 omw./min.).
- Start de motor.
De accuklemmen niet verplaatsen gedurende de startpogingen! Ga niet over de accu's hangen!
- Neem, nadat de motor is gestart, de kabels in de omgekeerde volgorde los, d.w.z. 4, 3, 2, 1 in de schets.

Het starten van de motor door slepen van de auto

Dit is slechts mogelijk bij auto's met een **handgeschakelde versnellingsbak**. De trekkende auto rijdt met een **gelijkmatige** snelheid.

In de te trekken auto:

- Schakel het contact in en trek bij een koude motor de choke uit.
- Druk het koppelingspedaal naar beneden en schakel de derde of vierde versnelling in. Zodra de trekkende auto voldoende snelheid heeft ontwikkeld, het koppelingspedaal soepel laten opkomen.
- Druk het koppelingspedaal in zodra de motor loopt.

Voorzichtig!

Auto's met **katalysator** mogen niet worden aangeslept. Gebruik een hulpaccu.

Slepen van de auto

Indien noodzakelijk kan de auto over elke afstand worden geslept.

Zorg hierbij echter voor het volgende:

- **Plaats de versnellingshendel in neutraal.**
(automaat: keuzehendel in stand N).
 - **Sleutel in het contact-/stuurslot laten.**
Zet het contactslot in de „rijstand” (zie pagina 14).
 - De rembekrachtiger werkt niet als de motor niet loopt*, zodat een grotere pedaaldruk moet worden uitgeoefend bij het remmen!
 - De remmen zullen de indruk wekken trager te reageren. Pas uw snelheid aan en **begin eerder** te remmen.
- * Dit is ook van toepassing op de stuurbekrachtiging (extra)

Opmerking:

In de meeste landen gelden aparte snelheidsbepalingen voor de auto met sleep.

Oververhitte motor bij normaal rijden

Als de temperatuurmeter te hoge temperatuur aangeeft, stop de auto en zet zo snel mogelijk de motor af.

Controleer het niveau van de koelvloeistof (zie pag. 94). Als het niveau te laag is, **wacht** dan tot de motor afgekoeld is alvorens bij te vullen. (In een noodgeval kan met gewoon water worden bijgevuld, maar laat dan **zo snel mogelijk** daarna het koelsysteem door een Volvo-werkplaats controleren.)

Als het koelvloeistofniveau juist is, controleer dan of de ventilatorriem (of de dynamoriem) te slap is of defect (zie ook pagina 97).

Oververhitte motor bij rijden in file

(Auto's met elektrische koelventilatoren)
Als het koelvloeistofniveau en de riemspanning juist zijn, kan de fout ook liggen bij een doorgebrande zekering. Probeer dan de claxon, deze heeft dezelfde zekering (nr. 11) als de ventilator. Als de claxon niet werkt, gebruik dan de reservezekering (nr. 17) als een **tijdelijke** maatregel totdat het koelsysteem door een garage kan worden gecontroleerd.

Voorzichtig: de ventilator **gaat draaien** zodra de zekering is aangesloten!

wiel verwisselen

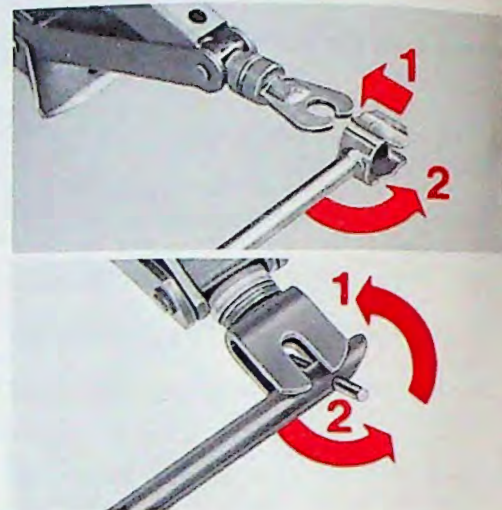
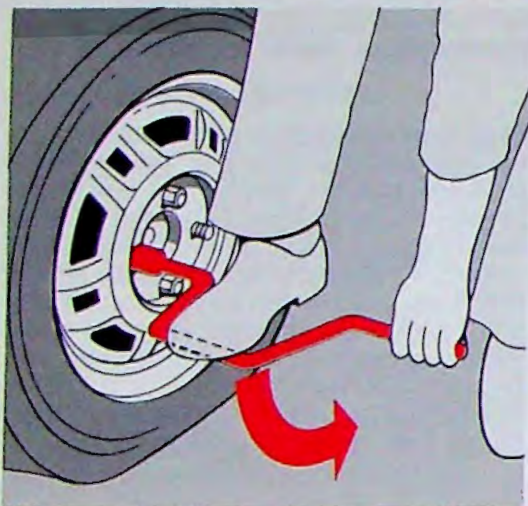

Vorbereidingen

- Parkeer de auto op een horizontaal, verhard wegdek. Trek de handrem aan en schakel de eerste versnelling (of de P-stand) in.
- Zet, indien nodig, de gevarendriehoek uit.
- Blokkeer een van de andere wielen met houten blokken of iets dergelijks.
- Pak de krik en de gecombineerde krikslinger/wielmoersleutel uit hun bergplaats, zie pagina 50.

Demontage

- Verwijder, indien nodig, eerst het wieldeksel/naafdop zie pagina 50/51.
- Gebruik de wielmoersleutel om elke moer een halve slag los te draaien. (Probeer uw eigen gewicht te gebruiken om de moeren los te krijgen, er is dan minder spierkracht vereist.)
- Plaats de krik in de kriksteun bij het wiel dat moet worden vervangen.

- Steek de krikslinger in het daarvoor bestemde oog van de krik (1 en 2).
- Draai de krik uit (met de klok mee). (Als u door omstandigheden noodzaak bent een wiel te verwisselen met de auto op een zachte ondergrond, plaats dan een plankje onder de krikvoet.)
- Krik nu de auto op tot het wiel vrijkomt.
- Verwijder de wielmoeren en neem het wiel af.



Waarschuwing!

- Kruip nooit onder de auto wanneer deze op de krik staat!
- De bij de auto geleverde krik moet uitsluitend gebruikt worden bij het verwisselen van een wiel, als de auto op een harde ondergrond staat. Bij andere werkzaamheden waarbij de auto moet worden opgekrikt, dient men de auto bij het krikpunt te ondersteunen door middel van blokken of iets dergelijks.
- Trek de handrem aan en schakel de eerste versnelling of de achteruitstand in, bij auto's met automatische transmissie de P-stand.
- Blokkeer de voor- en achterkant van de wielen die nog op de grond staan met behulp van houten blokken of stenen.

Controleer de bandenspanning en breng deze zonnodig op de waarde vermeld op het plaatje op het portier aan de bestuurderszijde en op pagina 96. Denk er om dat het speciale **lichtgewicht** reservewiel ("SPARE") altijd een bandenspanning moet hebben van 250 kPa (35 psi), zie volgende pagina.

Berg het verwisselde wiel en het gereedschap op, zie pagina 50.

Berg de gevarendriehoek op in de hiervoor bestemde lus aan de linkerzijde van de kofferruimte.



Montage van een wiel

- Plaats het wiel op de wielbouten.
- Draai de moeren handvast met de **conische zijde** naar het wiel (kleine pijl).
- Laat de auto zakken en verwijder de krik.
- Trek de moeren kruiselings na.
- Plaats het wieldeksel.



Lichtgewicht reservewiel

(niet in alle landen).

Uw auto is uitgerust met een lichtgewicht reservewiel dat van een speciale band is voorzien van het type 155D13.

De letters „SPARE” zijn meermaals in het profiel van de band aangebracht, die op een grijs metalen velg is gemonteerd.

De spanning van deze band moet altijd **250 kPa** zijn, onafhankelijk van lading of plaats.

Waarschuwing!

- Het speciale reservewiel mag alleen gebruikt worden als een tijdelijke vangring voor een lekke band en moet **zo snel mogelijk** weer door een gewoon wiel vervangen te worden.
- Het monteren van meer dan een speciaal reservewiel tegelijk is niet toegestaan.
- Rijd voorzichtig! Deze band in combinatie met gewone banden kan veranderingen van de rij-eigenschappen tot gevolg hebben.
- Wanneer deze band gemonteerd is, mag 80 km/uur als hoogste snelheid aangehouden worden.

Zekeringenkast in de motorruimte

Gebruik uitsluitend een zekering van **dezelfde** stroomsterkte (nooit van een hogere stroomsterkte) als die, welke vervangen wordt. Als dezelfde zekering herhaaldelijk doorbrandt, laat dan het elektrische systeem doormeten in een Volvo-garage. De juiste plaats van zekeringen en relais staat aangegeven op de **doorzichtige** kap van de zekeringenkast.

Zekeringen 11, 14, 18 en 19 zijn 16 Ampère; zekering nummer 12 is 25 A en alle andere zijn 8 A. In auto's uitgerust met een elektrisch bediend raammechanisme heeft zekering nummer 9 een waarde van 25 A. Positie 17 is voorzien van een reservezekering van 8 A.

Zekeringen

- | | |
|---|--|
| 1 Rechter koplamp, dimlicht en (Zwitserland) mistachterlamp | 11 Claxon, koelventilator van motor (340) |
| 2 Linker koplamp, dimlicht | 12 Kachelaanjager (max. snelheid), remlichten en radio |
| 3 Linker koplamp, grootlicht en controlelampje | 13 Waarschuwingsautomaat |
| 4 Rechter koplamp, grootlicht | 14 Binnenverlichting, verlichting bagageruimte, verlichting handschoenenkast en contactslot, centraal vergrendelingssysteem, aansteker en klok |
| 5 Linker parkeerlicht, verlichting dashboard | 15 Linker achterlicht en kentekenplaatverlichting |
| 6 Rechter parkeerlicht | 16 Rechter achterlicht en kentekenplaatverlichting |
| 7 Richtingaanwijzers | 17 (reserve, 8A) |
| 8 Voorverwarming carburateur, ontkoppelmecanisme* en vacuümbediening* | 18 Achterruitverwarming |
| 9 Controle- en waarschuwingslampjes op het instrumentenpaneel, koplampwissers (ruststand), elektrisch bediende zijruiten | 19 Schakelaar, kachelaanjager |
| 10 Verwarming voorstoelen, achteruitrijlichten, brandstoftoevoer uitschakelrelais, stationairsproeier en startbeveiligingsrelais* | 20 Ruitewissermotor, ruitesproeierpomp koplampwissers. |

* (alleen bij automatische transmissie)

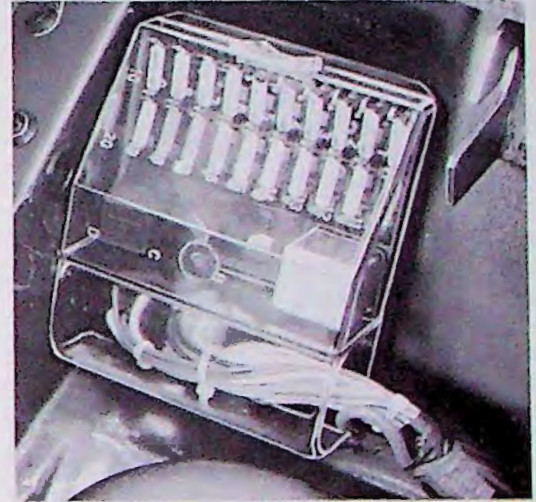

Zekering in het dashboard

Zwevende zekering (8 A) voor mistachterlampen (achter de handschoenenkast).

vervangen van gloeilampen, algemeen

Instelling van de koplampen

De instelling van de koplampen is zeer kritisch en moet in de meeste landen aan wettelijke eisen voldoen. Wij raden u dus aan de koplampen alleen te laten afstellen bij uw Volvo-werkplaats.

Het kan voorkomen dat, tengevolge van een zware lading of omdat u een aanhanger trekt, de koplampen teveel omhoogschijnen en andere weggebruikers er last van hebben. Indien u dit wilt verhelpen, kunt u de lichtstralen omlaag brengen door de buitenste stelknoppen rechtsom te draaien. Laat de lampen zo spoedig mogelijk daarna juist afstellen door een werkplaats die over de betreffende afstelapparatuur beschikt.

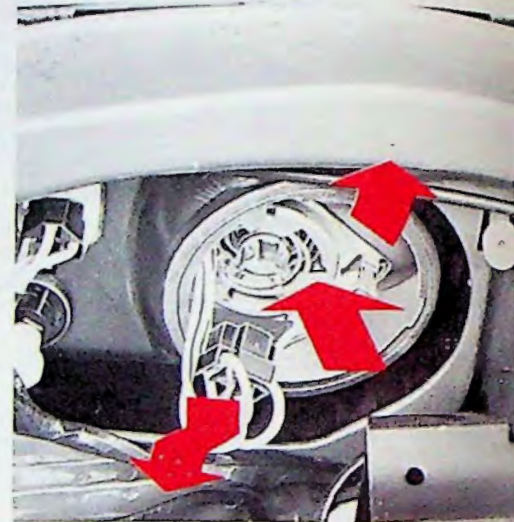

Hanteren van gloeilampen

Raak nooit het glas van een gloeilamp met uw vingers aan. Sporen van vet, olie of andere ongerechtigeden blijven daarbij achter op het glas en verdampen, waardoor de reflector wordt aangetast. (Voor en volledige specificatie van de gloeilampen en hun vermogen, zie pagina 104.)

Koplamp-unit

De lampen voor groot/dimlicht en het parkeerlicht zijn in de koplamp-unit geplaatst.

- Draai de lichtscharnelaar uit en trek aan de ontgrendelingshendel voor de motorkap (zie pagina 34).
- Open de motorkap.
340-modellen: verwijder het reserve wiel, indien de linker koplamp moet worden vervangen.
- Verwijder de afschermkap door deze linksom te draaien.

Demontage van groot/dimlicht-lampen

- Trek het contactblokje van de lampvoet met een wikkende beweging.
- Verwijder de lamphouder door deze stevig tegen de veerspanning in te drukken en tevens linksom te draaien.
- Neem de lamp uit de reflector.

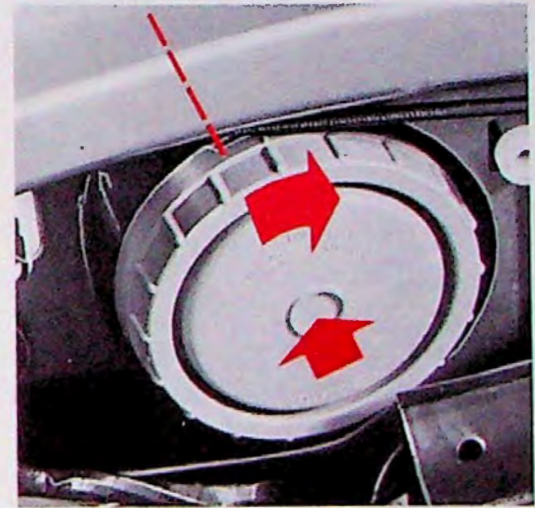
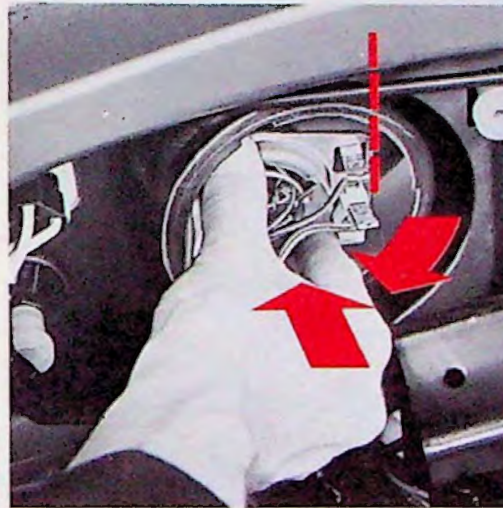
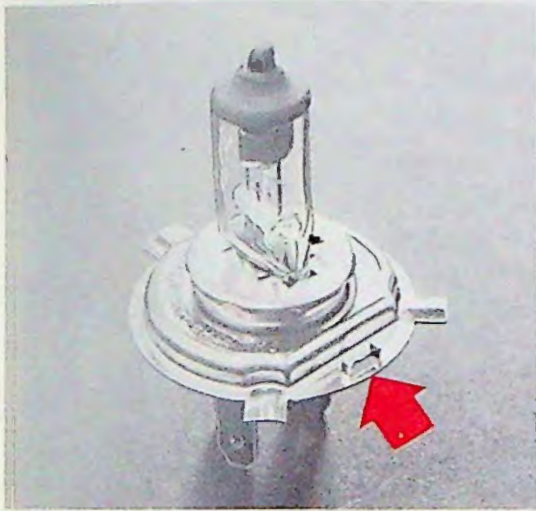

IMontage van groot-/dimlichtlampen

- Breng de nieuwe lamp in de reflector met de dubbele nok in de ring aan de onderkant zodat deze in de desbetreffende **uitsparing** van de reflector valt.

Als de lamp goed zit (met de middelste aansluitpen boven), kan deze **niet** draaien in de reflector.

- Houd de lamphouder vast met de afgeplatte kant **verticaal** en breng de veer over de lampvoet.
- Druk de houder stevig naar binnen en draai deze rechtsom vast.

- Sluit het contactblokje weer aan en duw de bedrading in het lamphuis.
- Plaats de afschermkap met de uitsparing in de rand aan de bovenkant, duw en draai rechtsom.

Gloeilamp	Vermogen	Fitting
Koplamp, halogeen	60/55 W	B 43 t

parkeerlichten

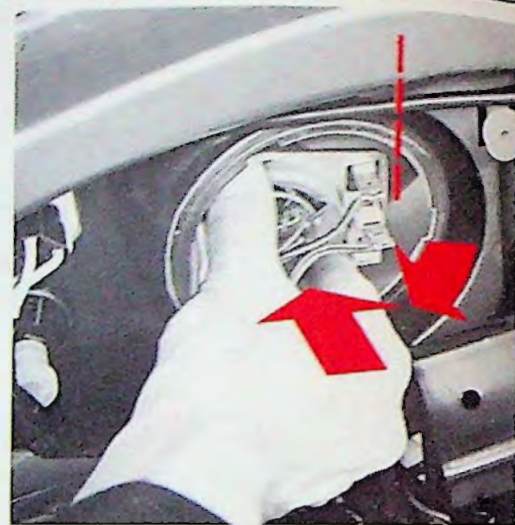
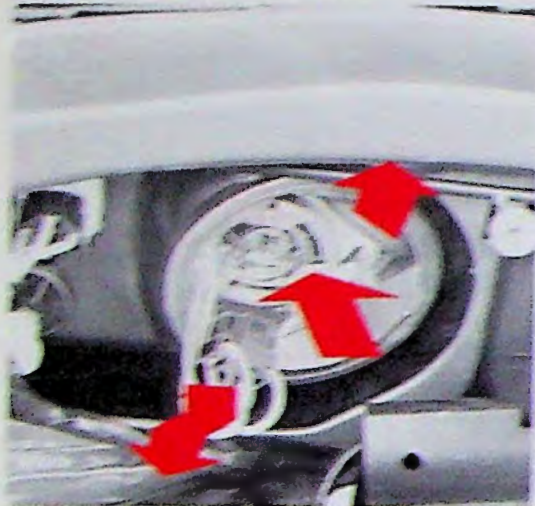

Parkeerlichten, vóór

Volg dezelfde instructies als genoemd onder groot/dimlicht-lampen tot en met het losstrekken van het contactblokje.

- Verwijder de groot/dimlicht-lamphouder (die ook dient als houder voor het parkeerlicht) door deze stevig tegen de veerspanning in te drukken en tevens linksom te draaien.
- Druk het lampje in, draai het iets linksom en neem het eruit.
- Vervang het lampje. Als de groot/dimlicht-lamp niet meer goed in de reflector zit, plaats deze dan weer volgens de instructies op de vorige pagina.

- Houd de houder vast met de afgeplatte kant verticaal en breng de veer over de (groot/dimlicht) lampvoet.
- Druk de houder stevig naar binnen en draai deze rechtsom vast.
- Plaats het contactblokje en de afschermkap weer (zie de vorige pagina).

Gloeilamp	Vermogen	Fitting
Parkeerlichten, vóór	4 W	BA 9s

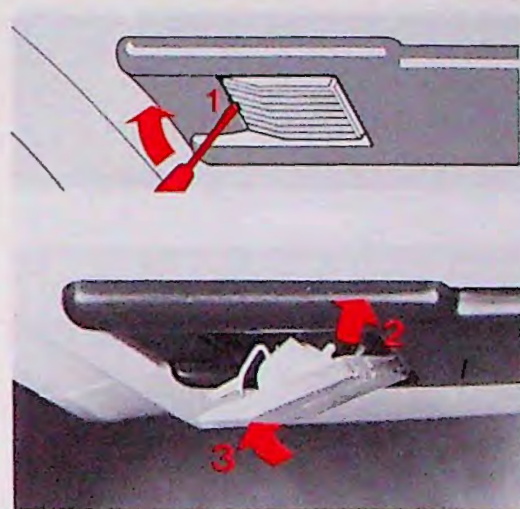
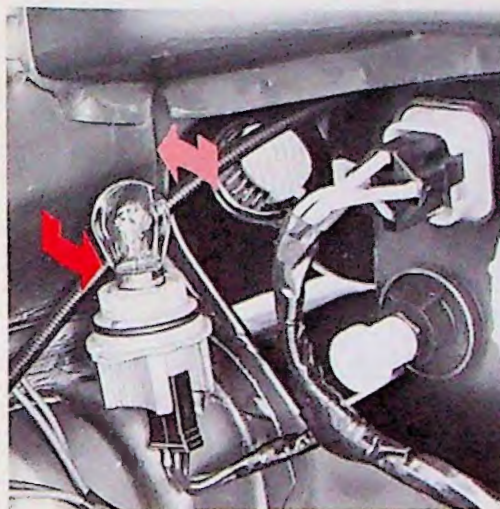
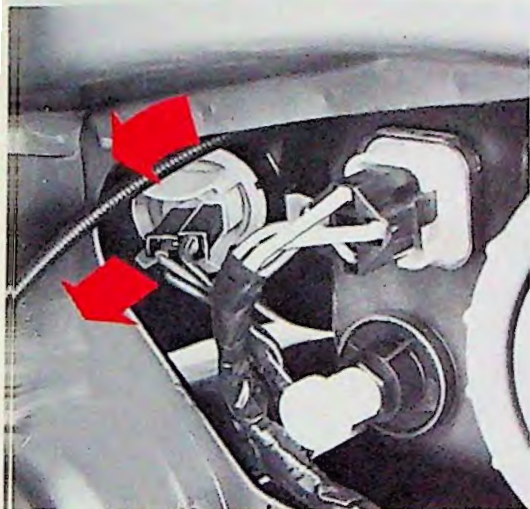

Richtingaanwijzerlampen, vóór

- Zet het contact en de alarmschakelaar af en trek aan de ontgrendelingshendel voor de motorkap (zie pagina 34).
- Open de motorkap. 1,4 en 1,7 litermodellen: verwijder het reservewiel om de linker richtingaanwijzerlamp te kunnen bereiken.
- Draai de fitting linksom en verwijder deze.

- Druk het lampje in, draai het iets linksom en neem het eruit.
- Vervang het lampje en breng de fitting weer aan.

Gloeilamp
Richtingaanwijzer, vóór

Vermogen Fitting
21 W BA 15 s

Gloeilamp
Richtingaanwijzer, voorbumper

Vermogen Fitting
5 W W2

Richtingaanwijzers, voorbumper

- Steek een schroevendraaier in de uitsparing (1) achter het lamphuis om het nokje te kunnen bereiken en druk het nokje in om het lamphuis uit de bumper te wippen.
- Rol de rubber kap terug zodat de fitting uit het huis getrokken kan worden.
- Vervang het lampje en druk de fitting terug.
- Druk de rubber kap weer terug en overtuig u ervan dat deze de fitting afdicht.
- Haak het lamphuis in de bumperopening (2) en druk het terug op zijn plaats (3).

vervangen van gloeilampen, achterlichtunits

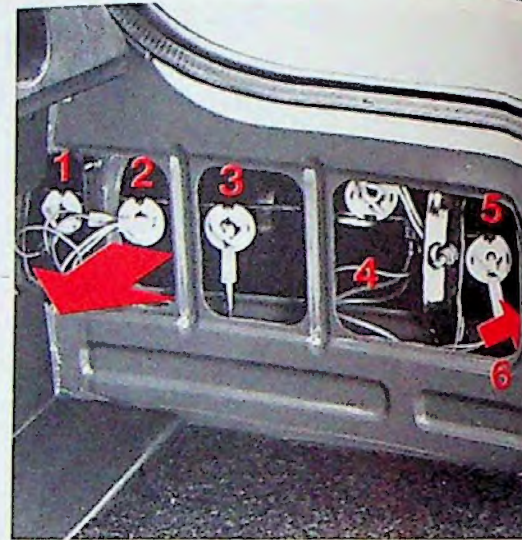
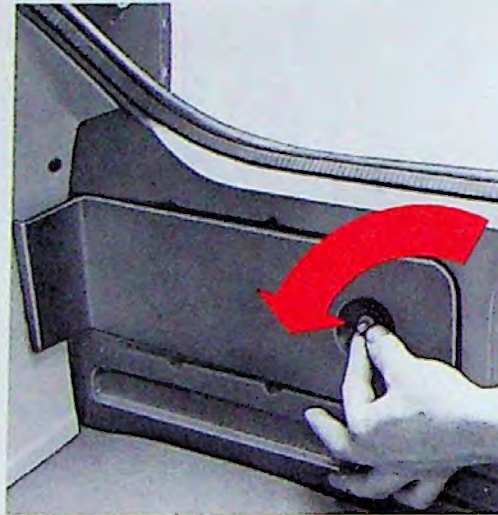

Achterlichtunit

De gloeilampen in de achterlichtunit worden vervangen vanuit de bagageruimte.

Gloeilamp	Vermogen	Fitting
1 richtingaanwijzer	21 W	BA 15 s
2 achter-/remlicht	5/21 W	BAY 15 d
3 achterlicht	10 W	BA 15 s
4 achteruitrijlicht	21 W	BA 15 s
5 mistachterlamp	21 W	BA 15 s
6 kentekenverlichting	5 W	W 2

- Zet het contact af en draai de lichtschaakelaar uit.
- Open de achterklep.
- Verwijder de gekartelde moer en de afschermkap.

- Trek de betreffende lamphouder eruit.
- Druk het lampje in en draai het iel linksom om het te verwijderen.

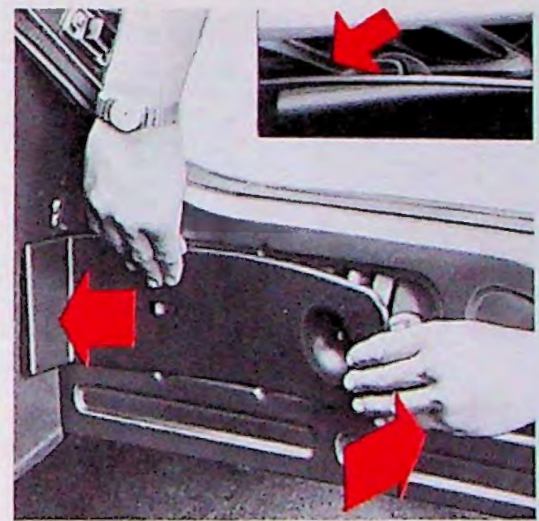
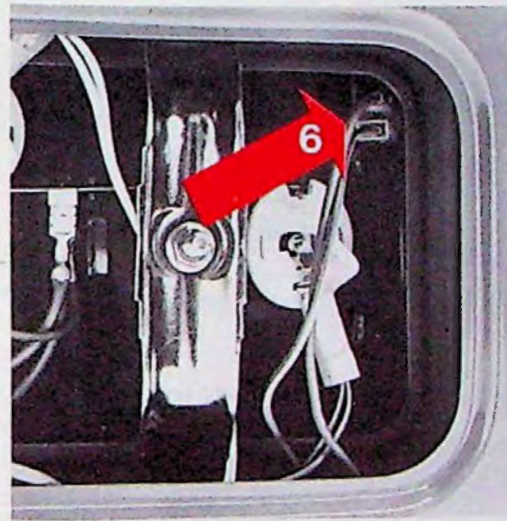
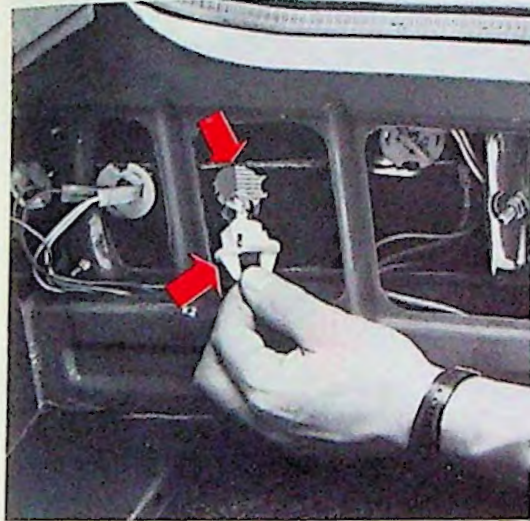

- Vervang de gloeilamp door één van dezelfde wattage. (Nr. 2 is een duplolamp, die slechts op één manier in de lamphouder past.)
- Breng de lamphouder in de reflector met de uitsparing in de rand aan de zijde van de massastrap die tussen de fittingen loopt.

De kentekenverlichting (lampje nr. 6) is in de bovenste hoek van de achterlichtunit geplaatst.

- Verwijder de fitting door aan de twee stekers te trekken.
- Trek het lampje uit de fitting.
- Vervang het lampje, en druk de fitting terug.

- Monteer de afschermkap door deze eerst in de hoek over de bevestigingshaak en dan over de bout te drukken.
- Monteer de gekartelde moer.

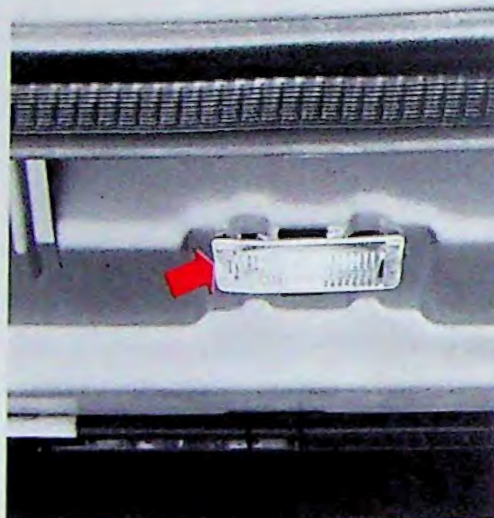

Verlichting bagageruimte

- Verwijder de fitting door een schroevendraaier in de opening te steken en de fitting voorzichtig uit het paneel te wippen.
- Druk de nieuwe lamp tussen de veerklemmen en druk de fitting terug op zijn plaats.

Let op: een lampcontact staat onder **spanning** tenzij de accu of zekering nr. 14 verwijderd is (dit geldt eveneens voor de binnenverlichting, handschoenenkast- en contactslotverlichting).

De fitting in de sedan is gemonteerd in het bovenpaneel van de kofferruimte. De opening voor een schroevendraaier bevindt zich aan de linkerkant.

Handschoenenkast- en contactslotverlichting

Volg dezelfde methode als die voor het vervangen van de verlichting in de bagageruimte.

Gloeilamp	Vermogen	Fitting
Verlichting bagageruimte	3 W	S 7

Binnenverlichting

Verwijder de fitting van de binnenverlichting als volgt:

- Steek een schroevendraaier in het gleufje en druk het borgveertje in om de binnenverlichting er uit te nemen.
- Plaats een nieuwe lamp tussen de klemmen en druk de fitting terug op zijn plaats.

Gloeilamp	Vermogen	Fitting
Binnenverlichting	5 W	BA 15s

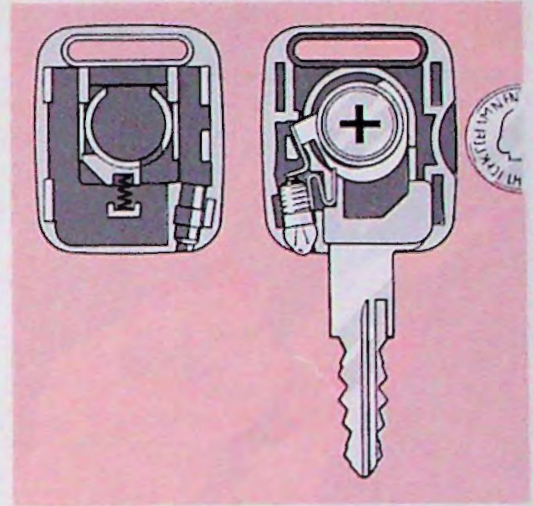

Verlichte sleutel

Om de gloeilamp of het 1,5 volt batterijtje te kunnen vervangen, dient men de sleutel op een vlakke ondergrond te plaatsen en gebruik te maken van een geschikt geldstuk om het deksel te openen.

Controleer of de onderdelen juist geplaatst zijn voordat u het deksel weer sluit - niet forceren!

Onderdeel	Type	
Gloeilamp	1 W	E 5,5
Batterij	1,5 V	180 Ah, V 625 V

Instrumentenverlichting

De gloeilampen voor de instrumentenverlichting en diverse schakelaars zijn dusdanig geplaatst, dat vervangen het beste kan worden overgelaten aan uw Volvo-dealer.

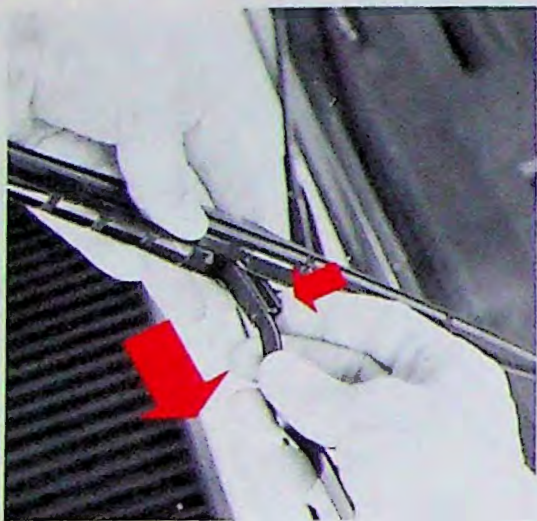

Ruitwissers

Om een wisserblad van het **type met een haak** op de wisserarm te vervangen, de plastic borgclip bij het draaipunt indrukken en het wisserblad van de wisserarm afschuiven.

Regelmatig schoonmaken van de wisserbladen geeft een betere werking.

Om veiligheidsredenen behoort u de bladen te vernieuwen zodra deze strepen op de ruit achterlaten.

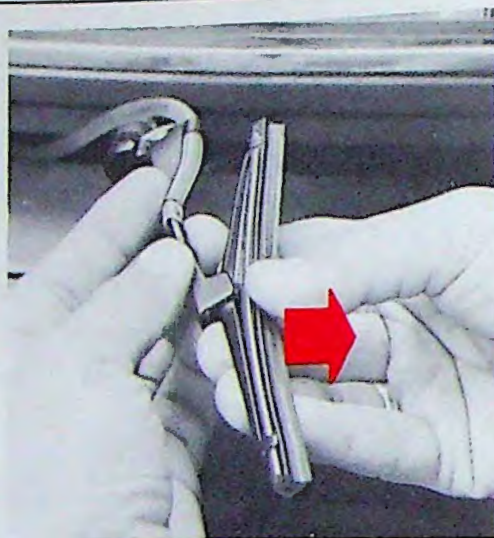

Koplampwissers

Demonteer als volgt: trek de wisser van het koplampglas af en neem het wisserblad van de arm af bij het draaipunt. Druk het nieuwe wisserblad erop met het korte deel van het blad aan de buitenzijde van de auto.

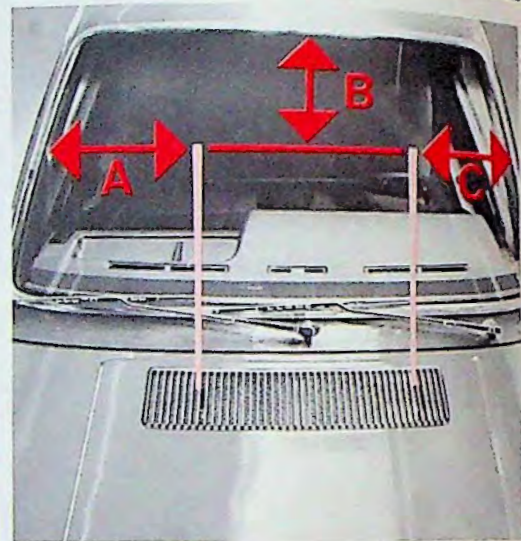

Afstellen van de ruitesproeiers

Indien nodig kunnen de ruitesproeiers afgesteld worden door een speld in de sproeiopening te steken. Stel de sproei-richting zo af, dat afstand A (en C) 25-35 cm en afstand B 10-20 cm bedraagt.

In dit hoofdstuk vindt u beschreven hoe u de carrosserie en het interieur van de auto in een uitstekende conditie kunt houden. En voorts, welke maatregelen u kunt nemen om die eerste aanval van roest op de carrosserie af te slaan.

verzorging van de auto

Zo houdt u uw auto in een uitstekende conditie.



inhoud van het hoofdstuk	pagina
Wassen van de auto	70
Polijsten van de auto	70
Reinigen van de bekleding	71
Reinigen van de vloerbedekking en van de vloermatten	71
Bijwerken van de lak	72, 73
Bijwerken van de anti- roestbehandeling	74, 75
	69

Wassen

De auto dient regelmatig gewassen te worden. Vooral in de winter als pekelen en vocht het begin van corrosie kunnen inleiden. Was de auto nooit in de zon en ook niet als de motorkap door het rijden nog warm is.

Het wassen kan als volgt gebeuren:

- Smit het vuil aan de onderkant van de carrosserie af (wielkuipen etc.).
- Spoel de hele auto af zodat het vuil week wordt.
- Indien de auto erg vuil is, kan hij gewassen worden met een koud ontvettingsmiddel.
- Spoel goed na met schoon water.
- Was de auto met een spons (met of zonder wasmiddel) en met erg veel water. Lauw water kan worden gebruikt, maar nooit heet water.

Opmerking: Direct na het wegwijden moet u een paar keer remmen om het vocht van de remvoeringen te verwijderen.

Geschikte wasmiddelen:

Autoshampoo of een paar eetlepels gewoon vloeibaar afwasmiddel op 10 liter water.

- Droog de auto met een schone, zachte zeem.

Tegelijk met het wassen moeten ook de draineeropeningen in portieren en achterklep worden gecontroleerd, zie pagina 75. Vlekken op de lijsten rond de ruiten, spatborden en deuren kunnen met een polijstmiddel verwijderd worden (gebruik nooit slijppasta of staalwol).

Gebruik nooit benzine voor het reinigen van kunststofdelen van de auto. Bepaalde bestanddelen van benzine kunnen kunststofdelen zoals achterlichtunits aantasten, waardoor op de lange duur barsten in het materiaal ontstaan.

Polijsten en in de was zetten

Polijst en zet de auto in de was als de glans van de lak vermindert en als een gewone wasbeurt niet genoeg is om de oorspronkelijke glans terug te krijgen. Polijsten behoeft normaal niet eerder te worden uitgevoerd dan één jaar na levering van de auto; het in de was zetten kan echter eerder gebeuren.

Was en droog de auto zorgvuldig voor het polijsten/in de was zetten.

Gebruik terpentijn voor asfaltvlekjes of teerspetters. Grotere vlekken kunnen verwijderd worden met een slijppasta voor autolak.

Polijst eerst met een polijstmiddel en zet later de auto in de was met een vloeibare of een vaste was. Veel preparaten bevatten zowel een polijstmiddel als was. Matte vlakken eerst polijsten, en dan in de was zetten.

Controleer na het polijsten of er geen draineeropeningen verstopt zijn, zie pagina 75.

Lichtmetalen velgen

Lichtmetalen velgen dient men regelmatig met lauw of koud water te wassen. Schuurmiddelen en wasmiddelen die een schuurmiddel bevatten, mogen nooit worden gebruikt om lichtmetalen velgen te reinigen.

Bekleding reinigen

Vuilgeworden bekleding kan gereinigd worden met een modern schuimend wasmiddel.

Vlekken kunnen het gemakkelijkst verwijderd worden, voordat zij ingedroogd zijn. De vlekken moeten **opgelost** en niet weggeveven of weggeschuurd worden.

Reinigen van de veiligheidsgordels

Gebruik hiervoor water met een synthetisch wasmiddel.

Vlekken op leer en vinylbekleding behandelen

Krab of wrijf **nooit** op een vlek.

Gebruik **nooit** sterke ontvlekkingsmiddelen.

Bij moeilijke vlekken kan men **voorzichtig** terpentine gebruiken. Reinig daarna met een zwakke zeepoplossing en lauw water.

Vlekken in stoffen, vloermatten behandelen

Behandel de vlekken zo snel mogelijk.

Verwijder het grootste deel van de vlek met een bot mes. Stofzuig rondom de vlekken, zodat omringend vuil niet opgelost wordt. Bevochtig een schone lap met het oplosmiddel. Zuig vervolgens het oplosmiddel en de vlekken met een droge wattenprop op.

Ontvlekkingsmiddelen

Ammoniakoplossing: 1 theelepel ammoniak (ca 90%-ig) wordt met 3 dl water gemengd.

Ammoniak-zeepoplossing: bovenstaande ammoniakoplossing wordt met 1 dl zeepwater gemengd.

Perchloorethyleen-benzine: meng gelijke hoeveelheden perchloorethyleen en wasbenzine (chemisch zuivere benzine). Perchloorethyleen-benzine moet niet voor vochtige materialen gebruikt worden. Bij gebruik moet deze oplossing eerst verdampen, voordat de vlek met water nabehandeld kan worden.

Spiritus

Terpentine

Reinigen van het glas van het instrumentenpaneel

Om beschadiging of breuk van het glas te voorkomen, mag uitsluitend water worden gebruikt waarin zich geen chemische toevoegingen bevinden.

Andere vloeistoffen zoals benzine, petroleum enz. mogen nooit worden gebruikt.

Denk aan het volgende:

- Bij verfvlekken, b.v. inkt, lippenstift, moet met het ontvlekkingsmiddel, heel voorzichtig gewerkt worden, omdat de kleurstof zich kan verspreiden.
- Gebruik zo weinig mogelijk oplosmiddel. Te veel oplosmiddel kan het schuimplastic in de zitting beschadigen.
- Werk altijd van buiten naar het midden van de vlek toe.

Als u meer over het reinigen van de bekleding wilt weten, geeft uw Volvo werkplaats gaarne alle inlichtingen.



Waarschuwing!

Denk eraan dat perchloorethyleendampen erg giftig zijn. Let erop dat de auto goed geventileerd is, als deze preparaten gebruikt worden.

Denk er ook om dat wasbenzine, spiritus en terpentine brandgevaarlijke vloeistoffen zijn!

verzorging van het lakwerk

Bijwerken van de lak

Lakbeschadigingen moeten onmiddellijk worden behandeld, zodat roest geen kans krijgt. Controleer het lakwerk daarom regelmatig en werk de lak bij, b.v. nadat de auto is gewassen.

Kleine plekken en krassen kunt u met een penseeltje bijwerken.

Grotere lakbeschadigingen vereisen speciale uitrusting en vakbekwaamheid. Voor het bijwerken van grotere lakbeschadigingen kunt u zich beter tot uw dealer wenden.

Lakcode

Om er zeker van te zijn altijd de goede kleur te krijgen moet u het **lakcodenummer** opgeven, dat vermeld is op het typeplaatje bij de radiator (zie „1” in de afbeelding op pagina 98). Originele Volvo-lakken zijn te verkrijgen bij uw dealer.

Kleine steenslagplekken en krassen

Materiaal:

- Grondlak-busje
- Lak-busje of een zogenaamde lakpen
- Penseel.
- Verftape.

Als de steenslag niet tot op de plaat is doorgedrongen en er nog een onbeschadigde laklaag is te zien, kan de lak direct worden opgebracht zodra de plek is schoongemaakt.

Opmerking:

Lakreparaties aan kunststofdelen van de auto als ook aan auto's in „metallic”-uitvoering, vereisen speciale werkmethodes en kunnen derhalve beter aan de vakman worden overgelaten.

Als de steenslag tot op de plaat is doorgedrongen dan moet als volgt worden gehandeld:

- 1 Plak de beschadigde plek met verftape af. Trek deze weer los om zo de lakresten mee te verwijderen.
- 2 Roer de grondlak (primer) flink en breng met een klein penseeltje of een luciferhoutje wat lak op (A).
- 3 Als de grondlak droog is kunt u de afdeklaag met een penseel aanbrengen. Let er wel op, dat de lak goed is geroerd en breng daarna verscheidene laklagen aan. Laat de lak iedere keer wel goed droog worden.

Bij **krassen** gaat men te werk zoals reeds is beschreven. Om de onbeschadigde lak te beschermen kan het gewenst zijn deze af te plakken (B).

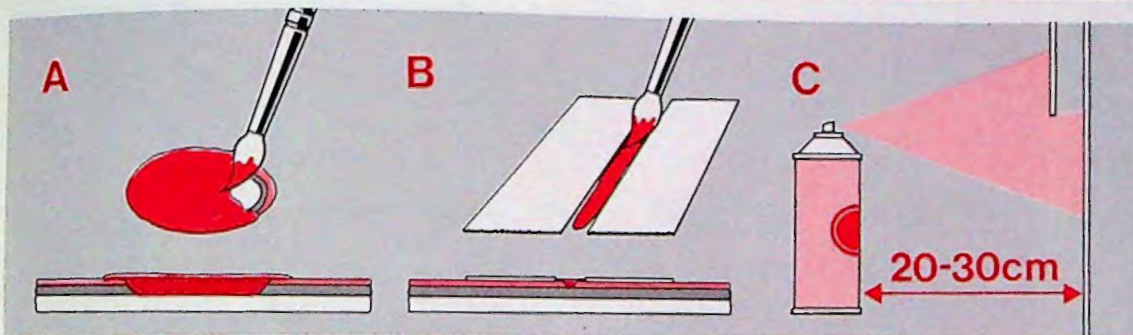

Bijwerken van lakbeschadigingen zoals bijvoorbeeld op spatbordranden en drempels

Materiaal:

- Grondlak-spuitbusje
- Lak-spuitbusje
- Verftape

N.B. Voor het bijwerken moet de auto goed schoon en droog zijn. Bovendien moet de temperatuur boven de 15° C zijn.

Bij het lakken van grote oppervlakken behoort u van tevoren de onbeschadigde lak met verftape en papier afgeplakt te hebben. Verwijder de tape onmiddellijk na het spuiten, voordat de lak gedroogd is.

Handel als volgt:

- 1 Verwijder losse deeltjes lak met verftape.
- 2 Schud het spuitbusje minstens 1 minuut. Spuit de grondlak op. Tijdens het inspuiten moet het busje 20-30 cm van de te spuiten plek (C) met gelijkmatige snelheid heen en weer worden bewogen. Gebruik papier om de omliggende vlakken te beschermen.

- 3 Als de grondlak droog is, kan de afdeklak op dezelfde manier worden gespoten. Spuit verscheidene malen en laat de lak een paar minuten drogen alvorens de volgende laag aan te brengen.

Opmerking:

Wacht 24 uur met de nabehandeling.

anti-roestbehandeling controleren en bijwerken

Anti-roestbehandeling

Uw Volvo heeft in de fabriek een anti-roestbehandeling ondergaan. Uitwendig aan de onderkant van de auto en in de wielkuipen bevindt zich een dikke roestbeschermingslaag. In de kokerbalken en de gesloten delen werd een dunnere laag anti-roestmiddel aangebracht.

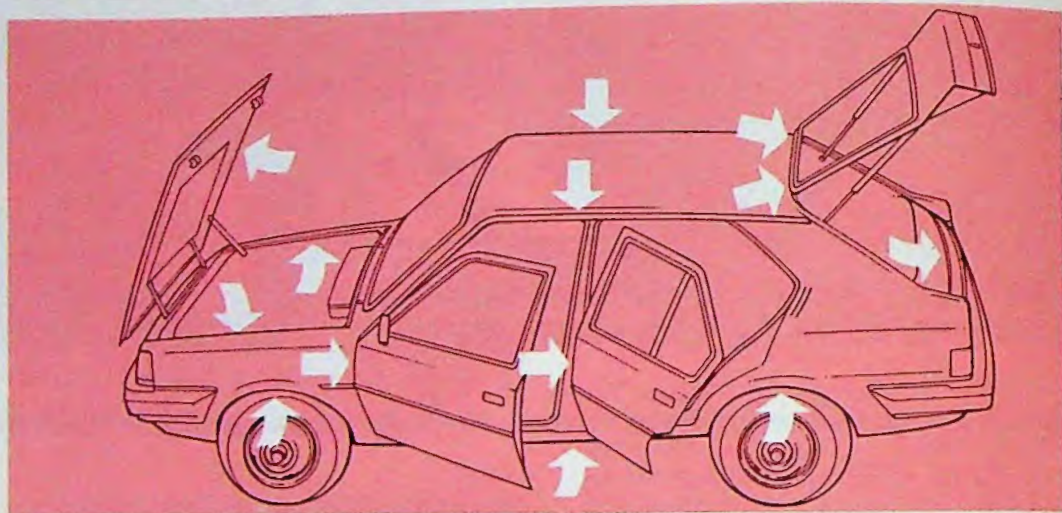

Er zijn twee zeer effectieve methoden om deze bescherming te onderhouden:

- Houd uw auto schoon! Spoel onder hoge druk de onderkant van de auto, de chassis-componenten*, de wielkuipen en de randen van de spatschermen goed schoon!
- Controleer de anti-roestbehandeling regelmatig en werk zo nodig bij! (Voor het bijwerken moet de temperatuur van de auto tenminste 10 °C zijn).

De onzichtbare anti-roestbehandeling

Inspectie van de „onzichtbare” anti-roestbehandeling (in kokerbalken, ruimten met gaten en afgesloten gedeeltes) moet voor de eerste keer na **ten hoogste drie jaar** en vervolgens tenminste iedere drie jaar herhaald worden.

Bijwerking na schadereparatie:

Indien u volledig resultaat wilt hebben, moet in alle ruimten met gaten, kokerbalken en afgesloten gedeeltes antiroestmiddel verneveld worden in een werk-

plaats die over de juiste spuitapparatuur en mondstukken beschikt. Raadpleeg uw Volvo-garage en laat hen het nodige werk uitvoeren.

* Opmerking: chassis-componenten zoals veerdragers, fuseepoten en driehoeksarmen, reactiestangen.

De uitwendige anti-roestbehandeling

De „zichtbare” (uitwendige) anti-roestbehandeling moet u met regelmatige tussenpozen, controleren en bijwerken. Indien de anti-roestbehandeling ook maar ergens bijgewerkt moet worden, moet dit direct gebeuren zodat vocht geen kans krijgt om onder de roestbescherming te komen.

De auto moet vóór het bijwerken met spuit of kwast, grondig gewassen en gedroogd worden. Voor moeilijk bereikbare plaatsen kan een oliespuit goede diensten bewijzen.

Er bestaan drie verschillende soorten anti-roestmiddel:

- Dunne, voor naden aan de onderkant
- Dunne (doorzichtige), voor zichtbare delen
- Dikke (met de kwast op te brengen), voor die delen van het onderstel en de wielkasten welke het meest aan slijtage onderhevig zijn.

Mogelijke plaatsen (zie schema op de tegenoverliggende pagina), die met deze hulpmiddelen wellicht bijgewerkt moeten worden zijn:

- zichtbare lasnaden en plaatverbindingen (soort B)
- onderstel en wielkuipen, speciaal de naad tussen vloer en drempels (eerst soort A, daarna C)
- de binnenkant van de motorkap (soort B)
- scharnieren (soort B)

Wanneer u met de behandeling klaar bent, verwijder dan het overtollige anti-roestmiddel met een doek met terpentijn.

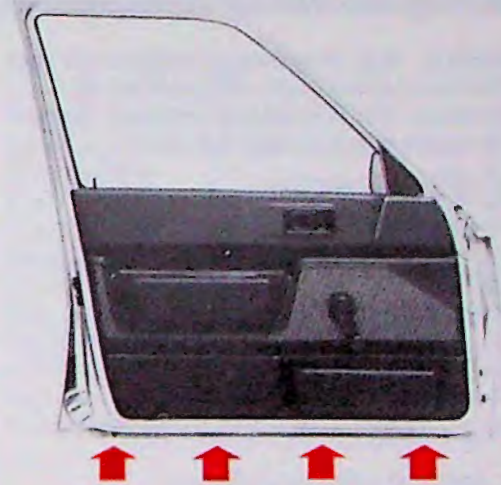

Draineeropeningen

Controleer na het in de was zetten of nadat de auto een corrosiewerende behandeling heeft ondergaan, of de draineeropeningen aan de onderkant van de portieren nog steeds open zijn. Hierdoor wordt voorkomen, dat water in de portieren blijft staan. Deze openingen zijn aangegeven op de afbeelding.

Er zijn eveneens twee draineeropeningen aan de onderkant van elk achterportier en één aan de onderkant van de achterklep of het kofferdeksel.

service en zuinig rijden

Goed onderhoud betekent gunstig brandstofverbruik!

Bedenk dat regelmatig onderhoud het brandstofverbruik gunstig beïnvloedt.

Factoren die het benzineverbruik kunnen verhogen zijn o.a. de volgende:

- vervuild luchtfilter
- versleten bougies
- vuile motorolie en verstopt oliefilter
- foutief stationair toerental
- foutieve klepspeling
- remmen die „aanliggen”
- onvoldoende bandenspanning
- foutieve voorwieluitlijning

Al deze punten en nog veel meer dienen door uw Volvo-werkplaats te worden gecontroleerd en eventueel te worden verholpen tijdens de Totaal Onderhoudsservicebeurt.



	inhoud van het hoofdstuk	pagina
In dit hoofdstuk beschrijven wij het Volvo Service Programma alsmede de routinecontroles welke u kunt uitvoeren om u ervan te verzekeren dat de auto mechanisch goed in orde is.	Service en zuinig rijden	76
	Service en garantie	78
	Service en emissie-eisen	80-83
Voorts geven wij een beschrijving van de belangrijkste voorzorgen die altijd genomen moeten worden bij het verrichten van werkzaamheden aan de auto.	Belangrijke voorzorgsmaatregelen	84, 85
	Motorruimte	86, 87
	Motorolie	88, 89
	Transmissie-olie	90, 91
	Onderhoud van de carrosserie	92
	Onderhoud van de accu	92
	Remvloeistof	93
	Sproeierreservoir	94
	Motorkoelvloeistof	94
	Bandenspanning	96
	Ventilatorriem en dynamoriemen	97
Wij geven de meest noodzakelijke informatie over de soorten en hoeveelheden van door Volvo aanbevolen smeermiddelen en vloeistoffen welke gebruikt moeten worden. Dit kan van belang zijn als een niet-Volvo garage in noodgevallen geraadpleegd moet worden of als u zelf de werkzaamheden wilt uitvoeren.		

onderhoud

Service, routinecontroles, voorzorgsmaatregelen.

Het Volvo Service Programma

Afleveringsinspectie

Voordat uw Volvo door de fabriek wordt afgeleverd is de auto nauwkeurig afgesteld, aan een grondige kwaliteitscontrole onderworpen en vervolgens proefgereden. Voordat de auto aan u wordt afgeleverd wordt door uw Volvo-dealer als aanvullende controle nog een **afleveringsinspectie** uitgevoerd, overeenkomstig onze voorschriften en kwaliteitsnormen.

Garantieservice

Smeermiddelen, filters en kleine onderdelen worden in rekening gebracht. Door inlevering van de service-bon bij uw Volvo-dealer, krijgt uw Volvo een garantieservice.

Deze garantieservice moet worden uitgevoerd tussen de 1.000 en 2.000 km.

Basis en Totaal Onderhoud

Om blijvend van het hoge niveau van veiligheid en betrouwbaarheid van uw Volvo te kunnen genieten, dient u uw auto te laten onderhouden overeenkomstig het **Volvo Service Programma** in het Serviceboekje.

Er wordt sterk aanbevolen de werkzaamheden die vermeld staan in het Service Programma aan uw Volvo-dealer toe te vertrouwen. Hij beschikt over de nodige deskundigheid, technische informatie en gereedschappen om het hoge niveau van kwaliteit te kunnen garanderen dat u, als

Volvo-eigenaar, zeker zult verwachten. Ook kunt u er zeker van zijn dat uw Volvo-dealer uitsluitend originele Volvo-onderdelen toepast van eenzelfde hoge kwaliteit als de onderdelen die door de Volvo-fabrieken zelf worden gebruikt tijdens de productie van uw Volvo.

Het Volvo Service Programma is bedoeld voor Volvo-personenauto's die onder **gemiddelde omstandigheden** worden gebruikt.

Het programma bestaat uit een **Basis Onderhoud** om de zes maanden of, indien veel wordt gereden, na maximum elke 10.000 km, en een **Totaal Onderhoud** eenmaal per jaar of na maximum 20.000 km.

Indien u van mening bent dat de rijomstandigheden van uw auto niet als gemiddeld kunnen worden beschouwd, wendt u zich dan tot uw Volvo-dealer; hij zal u graag adviseren omtrent eventueel speciaal onderhoud aan uw auto.

Belangrijk

Voor de geldigheid van onze garantievoorwaarden stellen wij als absolute eis,

dat de hierboven genoemde garantieservice bij ongeveer de aangegeven kilometerstand wordt uitgevoerd,

dat de auto overeenkomstig de door ons verstrekte voorschriften wordt onderhouden en

dat zowel servicebeurten als reparaties door een Volvo-werkplaats worden uitgevoerd.

Denk eraan dat...

- een regelmatige servicebeurt nodig is om uw auto zowel **bedrijfszeker** als **verkeersveilig** te houden.
- door een servicebeurt niet (tijdig) te laten uitvoeren, er gevaar bestaat voor een onaanvaardbare toename van de milieu-schadelijke bestanddelen van de **uitlaatgassen**.
- een servicebeurt het beste wordt uitgevoerd door **een Volvo-werkplaats**. Daar is uw auto in handen van geschoolde monteurs, die toegang hebben tot speciaal gereedschap en betrouwbare service-literatuur.
- iedere servicebeurt gehonoreerd wordt met een **stempel** in het **Serviceboekje**. Een goed afgestempeld boekje is een indicatie van een goed verzorgde auto en dit verhoogt de inruilwaarde van de auto.

Uw auto en het milieu

Volvo heeft zich reeds geruime tijd zorgen gemaakt over het effect van de auto op het milieu en heeft vooraan gestaan bij de ontwikkeling van maatregelen om het gehalte aan schadelijke stoffen in de uitlaatgassen terug te dringen, bijvoorbeeld door de motoren geschikt te maken voor het gebruik van ongelode benzine.

In de volgende vier pagina's treft u **informatie** aan over de werking van deze milieuvriendelijke maatregelen, alsook de minimum onderhoudseisen om een juiste werking te blijven garanderen.

Bij de motorspecificaties kunt u nagaan welke van de uitlaatgas-emissieregelingen op de motor van uw auto betrekking hebben.

Uitlaatgasregeling en onderhoudsvorschriften

In een toenemend aantal landen worden door de autoriteiten strengere voorschriften gehanteerd met betrekking tot uitlaatgassen bij nieuwe auto's. Een en ander maakt deel uit van de steeds verder gaande inspanningen voor een beter milieu. De meeste eigenaren zullen dan ook graag willen weten welke componenten de samenstelling van uitlaatgassen kunnen beïnvloeden. Om deze reden hebben wij in deze publikatie alle onderhoudswerkzaamheden opgenomen van die componenten welke een directe of indirecte uitwerking kunnen hebben op de bestanddelen van de uitlaatgassen.

Om het schadelijk gehalte van de uitlaatgassen zo laag mogelijk te houden, raden wij aan . . .

met betrekking tot het onderhoud . . .

- dat de auto regelmatig de voorgeschreven inspectiebeurten van het Volvo Service Programma krijgt (zie pagina 78 van deze handleiding en het serviceboekje).
U doet er verstandig aan deze servicebeurten te doen plaatsvinden kort voor de officiële jaarlijkse keuring.

met betrekking tot de componenten van de motor . . .

- dat de klepspelingen juist zijn.
- dat het smeersysteem van de motor in orde is.
Olie verversen en oliefilter vervangen staan beschreven op pagina 89.
- dat het koelsysteem goed werkt. Voor onderhoud van het koelsysteem zie pagina 95, voor de ventilator- en dynamoriemen pagina 97.
- dat het uitlaatsysteem niet lekt en dat de componenten in goede staat zijn.
- dat het deceleratiemechanisme en het toerenafhankelijke relais goed werken.
- dat de juiste brandstof wordt gebruikt:

met betrekking tot het brandstofsysteem . . .

- dat de brandstofleidingen en verbindingen niet lekken.
- dat het brandstoffilter en het luchtfilter niet verstopt zijn.
- dat de carburateur of het injectiesysteem juist zijn afgesteld om het gehalte aan koolmonoxyde (CO) in het uitlaatgas binnen de voorgeschreven grenzen te houden.
- dat de motorbedieningsystemen soepel werken.
- dat de juiste brandstof wordt gebruikt: (zie hoofdstuk "specificaties" pagina 102).

Gebruik uitsluitend ongelode benzine voor motoren met katalysator

met betrekking tot de ontsteking . . .

- dat de bougies geen scheuren vertonen en de afstand tussen de elektroden juist is.
- dat de verdeler gesmeerd is en de verdelerkap en de rotor geen scheuren vertonen.
- dat de ontstekingskabels en de vacuümleidingen goed vastzitten en zich in een goede staat bevinden.

Hieronder volgt een overzicht van de werkzaamheden uit het jaarlijkse **Totaal Onderhoud** (servicebeurt) welke betrekking hebben op de uitlaatgasbeheersing.

Componenten van de motor

Kleppen	afstellen
In- en uitlaatspruitstukken	natrekken, op lekkage controleren
Ventilator- en/of dynamoriemen	controleren op toestand en spanning
Motorolie*	verversen
Motoroliefilter*	vervangen
Uitlaatsysteem	controleren op lekkage, toestand en ophanging

Brandstofsysteem

Luchtfilter	vervangen (40.000 km)
Leidingen en verbindingen van brandstofsysteem	op lekkage controleren,
Carburateur	op lekkage controleren stationair toerental afstellen*, werking van de choke controleren
Koolmonoxyde, uitlaatgas*	controleren, afstellen
Motorbediening*	kogelscharnieren smeren
Toerenafhankelijke relais	controleren
Deceleratiemechanisme (1,4 liter)*	controleren, afstellen

* opgenomen in de garantieservice

Ontsteking

Bougies	vervangen
Verdeler, kap en rotor	controleren
Bobine en bougiekabels	controleren
Vacuümleidingen	controleren

Positieve carterventilatie

Carterventilatie	controleren (40000 km)
------------------	------------------------

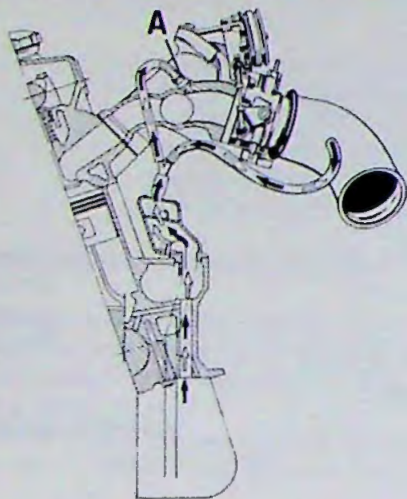

Positieve carterventilatie

De carterventilatie dient om te verhinderen dat gassen uit het motorcarter in de atmosfeer worden opgenomen.

Deze gassen worden via het inlaatspruitstuk aangezogen en nemen deel in de verbranding. De leiding (A) is voorzien van een gecalibreerde nippel. Bij stationair toerental worden de gassen in het inlaatspruitstuk gezogen (hoog vacuüm). Als de motor met volle kracht draait worden deze gassen door de carburateur geleid.

Controle van de carterventilatie

Controleer elke 40 000 km de rubber slangen op hun conditie en op verstopping. In geval van barsten dienen de rubber slangen te worden vervangen, in geval van verstopping dienen ze te worden gereinigd. De gecalibreerde nippel verwijderen en schoonmaken.

Uitlaatgas-recirculatie (EGR)

Een deel van de uitlaatgassen wordt teruggevoerd naar de motor. De uitlaatgassen beïnvloeden de verbranding door de verbrandings-temperatuur te verlagen. Hierdoor wordt het stikstofoxide-gehalte in de uitlaatgassen vermindert.

Onderhoud EGR klep

Controleren	20 000 km.
Reinigen	40 000 km.

Pulsair-systeem

Dit systeem is verbonden met de uitlaatkanalen vlak achter de uitlaatkleppen en met het luchtfilter.

De uitlaatgassen van de motor bevatten o.a. koolmonoxyde en koolwaterstof. Als aan de nog hete uitlaatgassen lucht (zuurstof) wordt toegevoerd, zullen de koolmonoxyde en koolwaterstof gedeeltelijk verbranden en aldus wordt een schoner uitlaatgas verkregen. De functie van het Pulsair systeem is om lucht (zuurstof) via de terugslagkleppen toe te voeren.

Onderhoud

In het algemeen is geen onderhoud vereist.

EGR

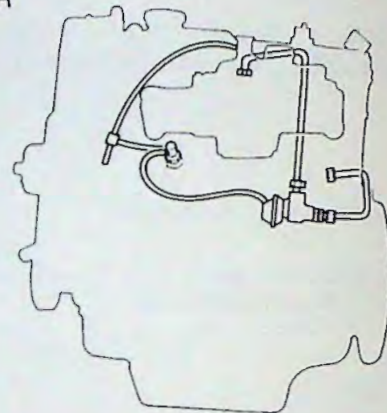

Pulsair-systeem

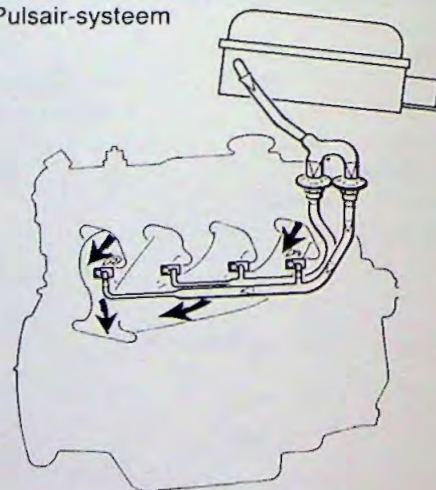

Katalysator

De katalysator op het uitlaatsysteem is bedoeld om het bestanddeel aan giftige stoffen in de uitlaatgassen te verminderen.

Het apparaat bestaat uit een houder met een van kanalen voorzien inzetstuk van keramisch materiaal waar de uitlaatgassen doorheenstromen. De wanden van deze kanalen zijn bekleed met een laag van edele metalen zoals platina en rodium, die als katalysator een scheikundig proces op gang brengen zonder er zelf deel aan te nemen. Als de katalysator beschadigd is, zal het bestanddeel aan giftige stoffen toenemen.

Er zijn twee typen katalysatoren: een ongeregelde 3-weg katalysator en de meest efficiënte, een 3-weg katalysator geregeld met een zuurstofsensor-terugkoppelingssysteem (λ -sonde).

Onderhoud

In het algemeen is geen onderhoud vereist.

Katalysator

Keramisch inzetstuk

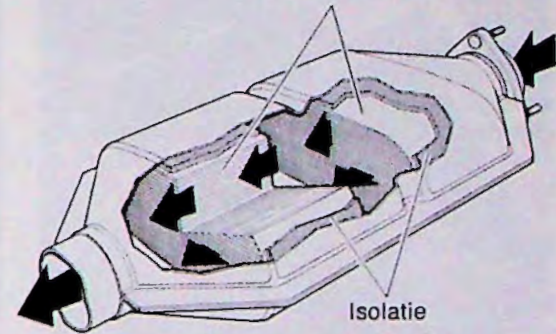

Voorzichtig!

Er mag uitsluitend **ongelode benzine** worden gebruikt omdat anders de katalysator onherstelbaar aangetast wordt en zijn milieuvriendelijke **werking verliest**.

Denk eraan dat de katalysator onder de auto **zeer heet** wordt tijdens en direct na het rijden. Als u de auto parkeert boven een ondergrond met b.v. droog gras of bladeren, is het mogelijk dat deze vlam vat.

opkrikken van de auto, voorzorgsmaatregelen

Opkrikken van de auto

Garage

Wanneer een hefbrug met zogenaamde hefarmen wordt gebruikt, dient er op te worden gelet, dat de draagpunten van de hefarmen onder de vier **kriksteunen** komen. Deze zijn voor dit doel speciaal versterkt.

Garagekrik

De auto mag **uitsluitend** onder een van de vier **kriksteunen** worden opgekrikt. Met een hydraulische garagekrik kan de auto ook opgekrikt worden onder de achteras of onder de **achterste** motordrager. Let er op, dat de krik goed wordt geplaatst, zodat de auto niet van de krik afglijdt.



Waarschuwing!

- Kruip nooit onder de auto wanneer deze op de krik staat!
- De bij de auto geleverde krik moet uitsluitend gebruikt worden bij het verwisselen van een wiel, als de auto op een harde ondergrond staat. Bij andere werkzaamheden waarbij de auto moet worden opgekrikt, dient men de auto bij het krikpunt te ondersteunen door middel van een asstandaard of blokken.
- Trek de handrem aan en schakel de eerste versnelling of de achteruitstand in, bij auto's met automatische transmissie de P-stand.
- Blokkeer de voor- en achterkant van de wielen die nog op de grond staan met behulp van houten blokken.



Bij werkzaamheden aan de auto moet men goed op het volgende letten:

Denk aan de volgende punten om kostbare en tijdrovende reparaties aan de dynamo, het laadcircuit of de elektrische ontsteking te vermijden.

- Overtuig u ervan, dat de **accukabels** juist zijn aangesloten en goed vastzitten.
- Een draaiende dynamo moet altijd met de + **aansluiting** aan de + klem van de accu verbonden zijn en de — **aansluiting** van accu en dynamo moeten beide met massa verbonden zijn.
- Verbind nooit de **veldaansluiting** van de dynamo, van de regelaar (DF-klem) of van de verbindingsleiding aan massa.
- Als er een hulpaccu voor het starten wordt gebruikt, moet de + **pool** aangesloten worden op de + **pool** en de — **pool** op de massa (zie ook pagina 54).
- Maak bij **draaiende motor** nooit een accukabel los (bij voorbeeld om de accu te verwisselen).
- De elektronische ontstekingsseenheid en de meerpolige connector van de stuureenheid van de LE-Jetronic mogen nooit worden losgenomen of aangesloten terwijl het **contact aanstaat!**
- Als aan de auto **elektrisch** moet worden **gelast**, maak dan eerst de massakabel van de accu los en vervolgens alle bedrading van de dynamo en de laadstroomregelaar. **Neem de connectors** van de elektronische ontstekingsseenheid los en **verwijder** de stuureenheid van de LE-Jetronic.
- Als een **snellader** wordt gebruikt, moeten de accukabels worden losgemaakt. Hij moet uitgeschakeld zijn bij het aansluiten en losnemen van de kabels.
- Een snellader **mag niet** worden gebruikt als hulp bij het starten.
- Vergeet niet dat de auto's uitgerust zijn met een **elektronisch ontstekings-systeem** waarbij gevaarlijke **hoge spanningen** optreden aan de bobine en aan andere onderdelen van de ontsteking.



Waarschuwing!

Bij werkzaamheden aan een auto met automatische transmissie bij lopende motor steeds de keuzehendel in de N-stand zetten.

Wees bij het uitvoeren van werkzaamheden in de motorruimte voorzichtig met loshangende kledingstukken! Deze kunnen door de ventilatorriem of door andere draaiende delen worden gegrepen!

Nooit elektrische componenten losnemen zonder eerst het contact **af te zetten!**

1,4 liter motor

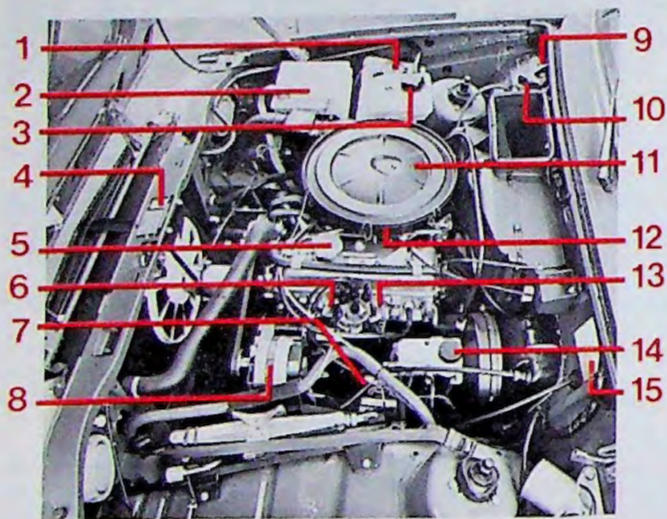

Waarschuwing!

(Motoren met elektrische koelventilator).
De ventilator kan enige tijd **nadat** de motor
is afgezet, opnieuw gaan draaien.

- 1 Reservoir ruitesproeiers/koplamp-sproeiers (inhoud: 4 liter)
- 2 Accu
- 3 Expansietank koelsysteem
- 4 Plaatje met gegevens (typeplaat)

- 5 Olievuldop
- 6 Stroomverdeler
- 7 Elektronische ontstekingseenheid
- 8 Wisselstroomdynamo met spanningsregelaar

1,7 liter motor

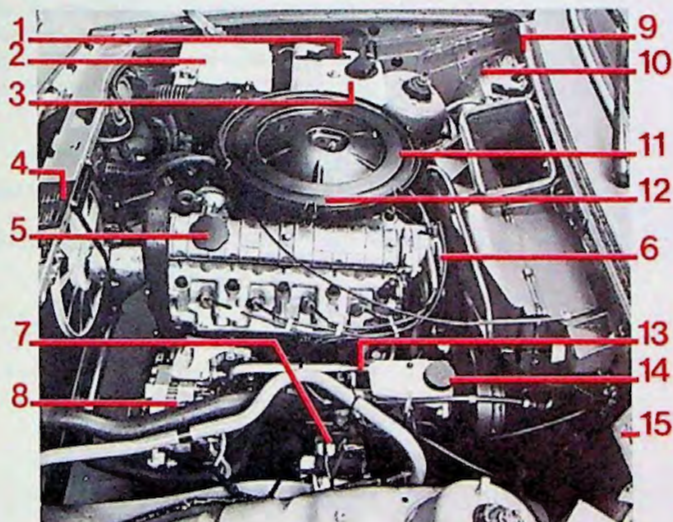

- 9 Chassisnummer
- 10 Zekeringenkast
- 11 Luchtfilter
- 12 Carburateur

- 13 Oliepeilstok
- 14 Remvloeistofreservoir (auto's met rechtse besturing: aan de rechterkant)
- 15 Motorafstelgegevens i.v.m. uitlaatgassen.

controle van het oliepeil

1,4 en 1,7 liter motoren

olievuldop

peilstok

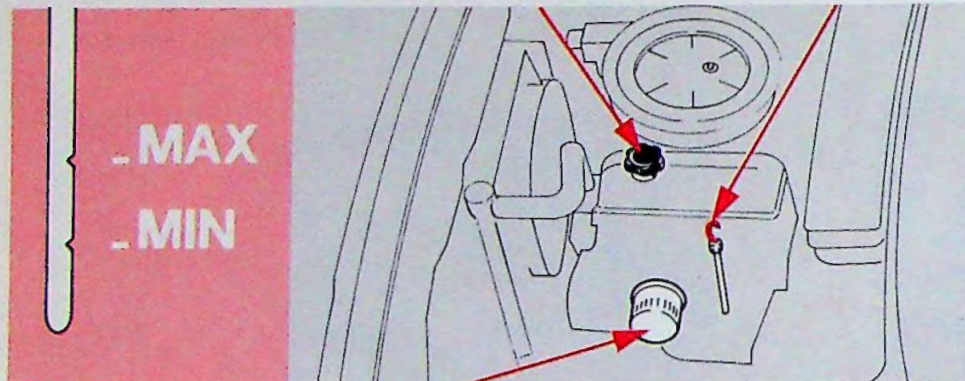

oliefilter

Controle van het oliepeil

Controleer het oliepeil regelmatig (bij koude motor).

De auto moet daarbij horizontaal staan. Maak de peilstok goed schoon voor iedere oliepeilcontrole. Het oliepeil moet noch onder het MIN-teken, noch boven het MAX-merkteken op de peilstok staan.

Bijvullen van olie

Steeds bijvullen met dezelfde soort olie als reeds in de motor aanwezig.

Voor het bijvullen van MIN naar MAX (bij koude motor) is ongeveer nodig:

1,4 liter motor	1 liter
1,7 liter motor	1½ liter

Olieviscositeit - temperatuurbereik

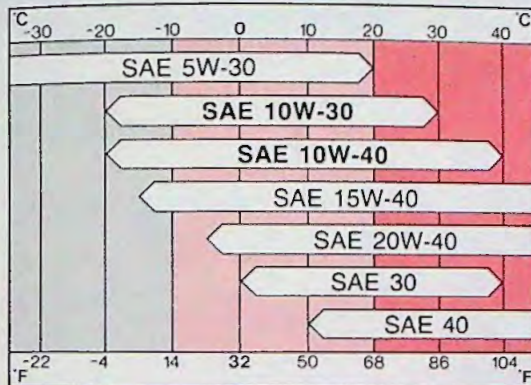

Temperaturen op de schaal gelden bij de buitenluchttemperatuur.

Onder buitengewone rij-omstandigheden die een verhoogd olie-verbruik met zich meebrengen, zoals het rijden in de bergen waarbij regelmatig op de motor wordt afgeremd, of het hard rijden van grote afstanden op een snelweg wordt motorolie SAE 15W-40 of 20W-40 aanbevolen. Let echter op de onderste temperatuurgrenzen van de oliën.

Kwaliteit olie

Gebruik olie met de kwaliteitsaanduiding G2 of G3 overeenkomstig de CCMC service-specificaties (SF overeenkomstig de API-specificaties).

Synthetische of semi-synthetische oliën mogen worden gebruikt, mits ze dezelfde specificaties hebben als de hierbovenvermelde oliën.

Viscositeit: zie de tabel.

Olie-inhoud

Alleen olie verversen

motor	hoeveelheid
1,4 liter	3,5 liter
1,7 liter	4,5 liter

Olie verversen en nieuw oliefilter

1,4 liter	4,0 liter
1,7 liter	5,0 liter

Olieverversingsfrequentie

Zoals vermeld in het Volvo Service Programma, dient de olie tijdens de inlooperperiode verversen te worden na de eerste 1000 tot 2000 kilometer; vervolgens tijdens ieder Basis Onderhoud en Totaal Onderhoud (eens per zes maanden of na maximum 10.000 km).

Wanneer uw auto wordt gebruikt onder zware omstandigheden, b.v. korte ritten in koud weer, in stadsverkeer, bij voortdurend rijden met hoge snelheden, bij hoge temperaturen, in de bergen of voor het trekken van een zware aanhangwagen, dient de olie om de 5000 km te worden verversen.

Oliefilter

Het oliefilter dient bij elk Basis Onderhoud en Totaal Onderhoud (eenmaal in de zes maanden of na maximum 10.000 km) te worden vernieuwd.

controle van transmissie-oliepeil

versnellingsbak niveau/vulplug

eindaandrijving niveau/vulplug

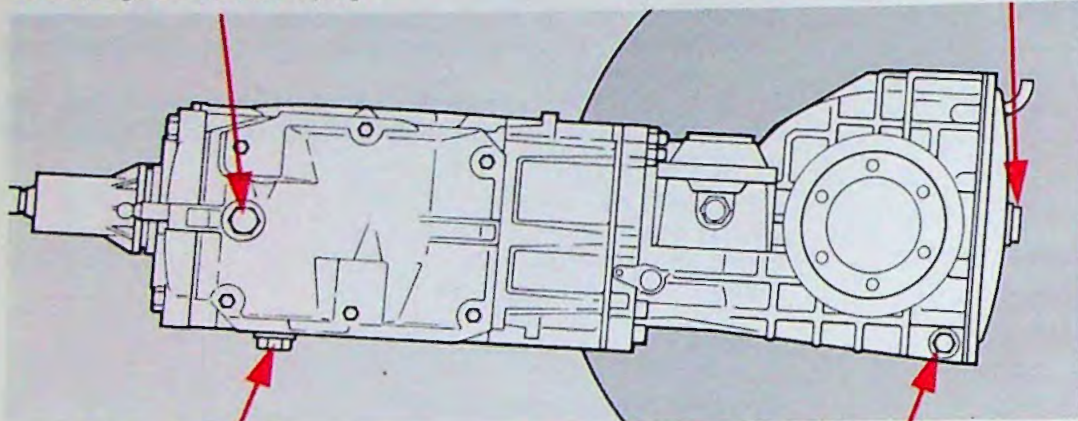

versnellingsbak aftapplug

eindaandrijving aftapplug

Voorzichtig!

Gebruik altijd nieuwe **pakkingen** bij het plaatsen van de pluggen om olielekage te voorkomen.

Versnellingsbak

Oliepeil moet gelijk zijn met de niveau/vulplug.

De versnellingsbak wordt **gevuld** via de niveau/vulplugopening. Vul **langzaam** om een goede verdeling van de olie te verzekeren.

Kwaliteit olie:

ATF type G of F (het gehele jaar).

Inhoud:

(Hoeveelheid bij verversen)
5-bak 2,8 liter

Controle van oliepeil:

Eenmaal in de 6 maanden of na een maximum van 10.000 km.

Olie verversen:

Alleen na de eerste 1.000 km.

Eindaandrijving

Het **oliepeil** moet gelijk zijn met de niveau/vulplug. De olie wordt **toegevoegd** via de niveau/vulplugopening.

Kwaliteit olie:

API-GL-5 (MIL-L-2105 B of C)

Viscositeit:

Alle temperaturen: **SAE 90**.

Inhoud

1,35 liter

Controle van oliepeil:

Eenmaal in de 6 maanden of na een maximum van 10.000 km.

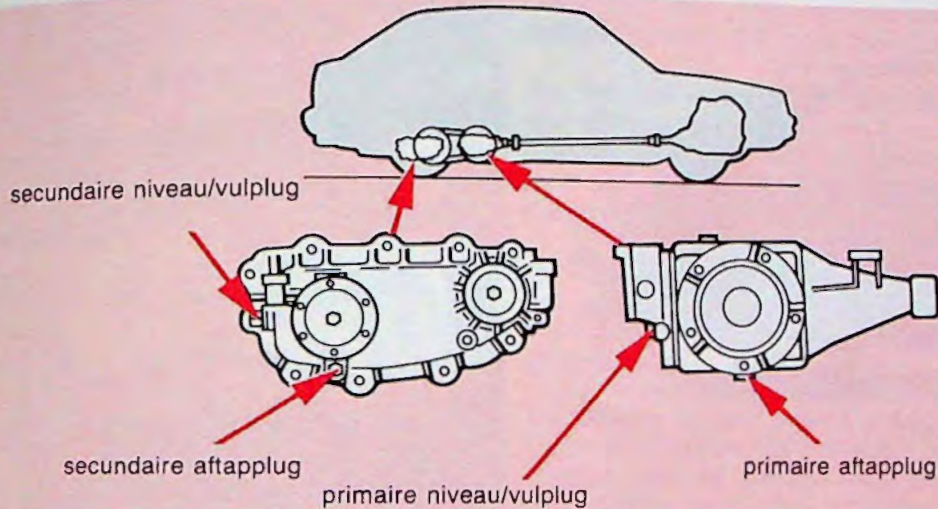

Kwaliteit olie:

API-GL-4 of GL-5 (MIL-L-2105B of C)

Nordic-landen: ATF type A/A (het gehele jaar door)

Viscositeit:

SAE 80 of SAE 80 W-90 (het gehele jaar door).

Inhoud:

(Hoeveelheid bij verversen)

Primaire tandwielkast	0,55 liter
Secundaire (eindaandrijving) tandwielkast	1,00 liter

Controle van ollepeil:

eenmaal in de zes maanden of na een maximum van 10.000 km.

Olie verversen:

Na de eerste 1.000 km tijdens de garantie-service.

Vervolgens: eenmaal in de twee jaar of na een maximum van 40.000 km.

Automatische transmissie

Alle onderhoudscontroles als vereist voor dit systeem zijn opgenomen in het Volvo Service Programma.

Transmissie tandwielkasten

Er is een primaire en een secundaire (eindaandrijving) tandwielkast. Het **oliepeil** moet tot aan de niveau/vulplug staan.

Bijvullen geschiedt door de niveau/vulplugopening.

Gebruik altijd nieuwe **pakkingringen** bij het plaatsen van de pluggen om olielekken te voorkomen.

Voorzichtig!

Plaats de keuzehendel bij het uitvoeren van onderhoudswerkzaamheden aan de auto altijd in de **N-stand**.

carrosserie-onderhoudspunten, onderhoud van de accu

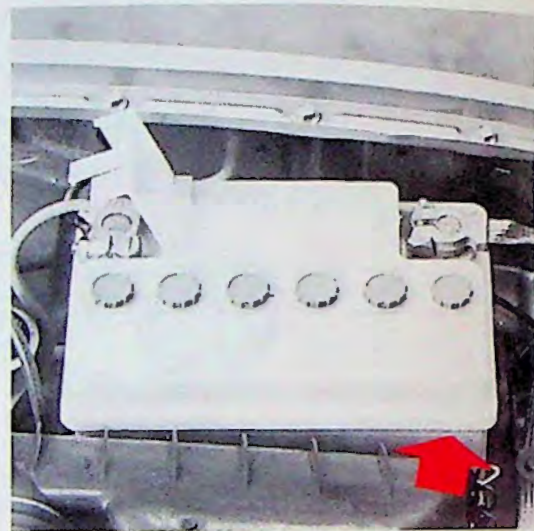
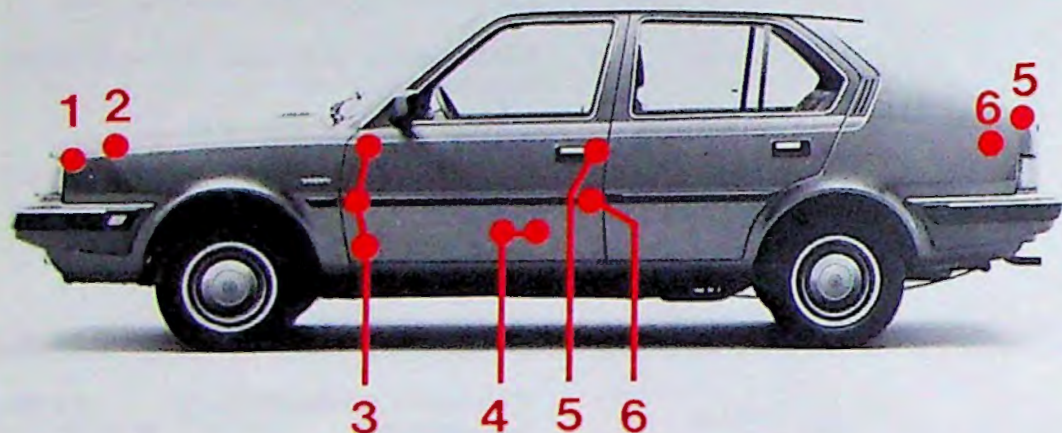

Onderhoud van de carrosserie

Door deze punten van de carrosserie enkele malen per jaar te smeren, voorkomt u piepen, knarsen en onnodige slijtage. Maak een **spaarzaam** gebruik van de smeermiddelen om te vermijden dat ze terecht komen op plaatsen waar ze niet welkom zijn. Om de deurrubbers in goede conditie te houden, dienen deze voor de winter met talkpoeder te worden behandeld.

Nr Onderhoudspunt

- | | | |
|---|--|------------|
| 1 | Sluiting motorkap | Vaseline |
| 2 | Motorkapuitsteller | Vet |
| 3 | Scharnieren en uitslagbegrenzers portieren | Vet |
| 4 | Rail en blokkeerinrichtingen voorstoelen | Olie |
| 5 | Sleutelgaten | Slotenolie |
| 6 | Slotvangers van de portieren, het kofferdeksel of de achterklep. | Vaseline |

Smeermiddel

Accu

Controleer met de auto op een horizontaal vlak, dat het peil van de accuvloeistof niet onder de MIN lijn is. Vul uitsluitend met **gedistilleerd** water bij, nooit met accuzuur. Elke cel bijvullen tot niet hoger dan 10 mm boven de platen. Doe dit in een goed geventileerde ruimte met het contact afgezet.

Accudampen zijn explosief!



Om corrosie te vermijden dient men de accupolen en de klemmen regelmatig met vaseline in te vetten.

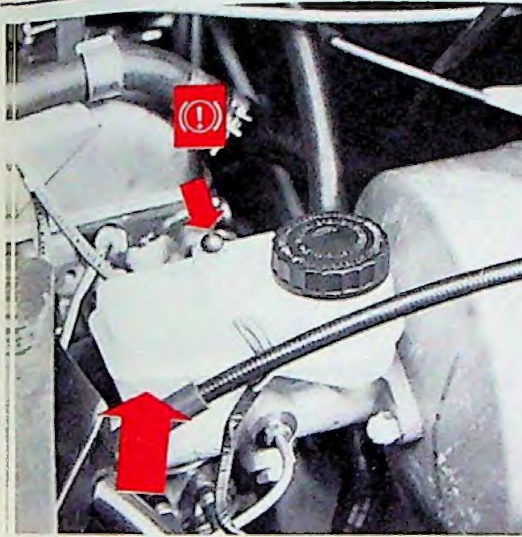

Controle van het waarschuwings-systeem voor de remvloeistof

Ga, om het waarschuwingssysteem voor een te laag remvloeistofniveau te controleren, als volgt te werk (hiervoor hebt u de hulp van een tweede persoon nodig):

Neem plaats achter het stuur, start de motor en laat de motor lopen met stationair toerental. Wanneer nu de rubber knop op het reservoir wordt ingedrukt, moet het controlelampje op het instrumentenpaneel gaan branden.

De werking van het waarschuwingslampje zelf kan gecontroleerd worden door het contact aan te zetten. Het waarschuwingslampje moet dan, tezamen met het oliedrukcontrolelampje en laadstroomcontrolelampjes gaan branden.

Remvloeistof verversen

Normaal dient de remvloeistof eens per twee jaar te worden verversd.

De remvloeistof moet eenmaal per jaar worden verversd bij het rijden onder tropische omstandigheden, bij hoge luchtvochtigheid en ook als er vaak en krachtig moet worden geremd b.v. in een bergachtige omgeving met lange afdalingen.

De specificatie van de Volvo remvloeistof is DOT 4 (SAE J 1703).

Remvloeistofpeil controleren

Het doorzichtige reservoir vereenvoudigt de regelmatige controle van het remvloeistofniveau.

Het remvloeistofpeil mag nooit zakken beneden de minimum lijn (MIN). Zou dit wel het geval zijn, controleer dan de werking van de remmen en laat het remsysteem zo spoedig mogelijk controleren door een Volvo-garage.

Laat uitsluitend met Volvo remvloeistof bijvullen.



Ruitesproeierreservoir

De ruitesproeier en de koplampsproeiers hebben een gemeenschappelijk reservoir in de motorruimte, de inhoud hiervan is ca. 4 liter.

Zorg er voor dat dit reservoir altijd goed gevuld is met water. In het jaargetijde waarin vorst kan optreden, dient een speciaal voor ruitesproeiers bestemde vorstbestendige vloeistof te worden gebruikt.



Koelvloeistofpeil controleren

Het niveau van de vloeistof in het motorkoelsysteem kan men controleren op de expansietank bij een koude motor. Controleer het koelvloeistofniveau **regelmatig**. Het koelvloeistofniveau behoort tussen het MAX- en MIN-teken op de expansietank te staan.

Het koelsysteem moet worden bijgevuld als het peil tot bij het MIN-teken gedaald is. Dit kan het beste gedaan worden als de motor **koud** is en de auto horizontaal staat. Indien bijgevuld moet worden als de motor nog warm is, draai dan de dop van het

expansietankje **langzaam** los, zodat de overdruk kan ontsnappen. Vul altijd met het mengsel gespecificeerd op de pagina hiernaast. Vul **nooit** alleen water bij; hierdoor zal de vorstbestendigheid van de koelvloeistof verminderen.

Als er vaker bijgevuld moet worden, laat dan het koelsysteem controleren door een Volvo werkplaats.

Voorzichtig!

Gebruik nooit verschillende soorten anti-vries door elkaar!

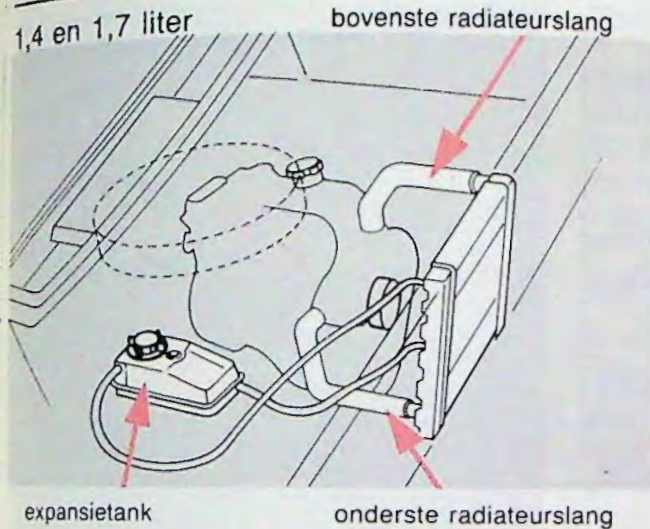

Mengverhouding koelvloeistof, alle motoren

Voor bescherming tegen vorst tot min 20° C. Gebruik een mengsel van 34% Volvo antivries, type C (blauw-groen) en 66% zuiver water.

Voor bescherming tegen vorst tot min 35° C (b.v. in Noord-Europa), dient een mengsel van 50% Volvo antivries type C (blauw-groen) en 50% water te worden toegepast.

Nooit alleen water toevoegen!

Volvo antivries beschermt het koelsysteem op drie manieren. Niet alleen beschermt het het koelsysteem tegen bevriezing, maar het verhoogt ook het kookpunt (hetgeen bijdraagt tot betere prestaties van de motor hoog in de bergen) en tenslotte voorkomt het Volvo anti-vriesmiddel corrosie van de materialen toegepast in de motor- en koelsysteemcomponenten.

Koelsysteeminhoud

1,4 liter motor:	ca. 6,5 liter
1,7 liter motoren:	ca. 8 liter

Gebruik uitsluitend Volvo antivries, **type C (blauw-groen)**.

Koelvloeistof verversen:

Onder normale omstandigheden moet de koelvloeistof elke twee jaar verversen worden. Het is aan te raden uw Volvo-werkplaats te vragen het koelsysteem **elke twee jaar** liefst voor de winter af te tappen, door te spoelen en opnieuw te vullen.

Het Volvo Service Programma voorziet in een jaarlijkse controle op het peil en de vorstbestendigheid van de koelvloeistof. Uw Volvo-garage kan u derhalve adviseren of de koelvloeistof in uw geval vaker verversen moet worden, b.v. vanwege een zeer intensief gebruik van uw auto.

bandenspanning

Bandenspanning (koude banden) kPa (psi)

Volvo model	Bandenmaat	normaal		vollast	
		voor	achter	voor	achter
340, 340 DL en 340 GL	155 SR 13 175/70 R13T	190(27)	210(30)	190(27)	240*(34)
lichtgewicht reservewiel	155 D 13 „SPARE”	250(35)	250(35)	250(35)	250(35)

(100 kPa (kilo Pascal) = 1 kg/cm² = 14 psi)

* Maximaal toelaatbare spanning

Controleer regelmatig de bandenspanning. Vergeet hierbij het reservewiel niet.

Corrigeren van de bandenspanning

Corrigeer de bandenspanning alleen als de banden koud zijn. Bij warme banden mag de bandenspanning alleen worden gewijzigd als de spanning te laag is. Reeds na enkele kilometers rijden loopt de temperatuur op en daarmee ook de bandenspanning.

Banden snelheidsindex

De snelheidsindex van de banden moet voldoen aan de maximumsnelheid van uw auto. De "S" van SR 13, bijvoorbeeld, betekent banden geschikt voor snelheden tot en met 180 km/uur, terwijl de "R" radiaal betekent.

"T" banden zijn geschikt tot 190 km/uur en "H" banden tot 210 km/uur.

Gebruik nooit banden met een te lage snelheidsindex!



Slijtagebaan

De banden zijn voorzien van een zgn. „slijtagegraad-indicator”. In het loopvlak zijn een aantal delen, waar de profieldiepte minder is dan van de rest van het loopvlak (zie pijlen). Als de banden zover versleten zijn, dat deze delen zichtbaar worden, is het hoog tijd om de banden te vernieuwen. **Bedenk wel, dat banden met minder profiel dan 2 mm een zeer slechte greep op het wegdek hebben bij regen en sneeuw.**

Controle van de riemen

Controleer de riem(en) regelmatig om er zeker van te zijn dat ze schoon zijn en in goede conditie.

Versleten of vuile riemen kunnen gaan slippen, waardoor onvoldoende koeling wordt verkregen (waterpomp) en de accu onvoldoende wordt opgeladen (dynamo).

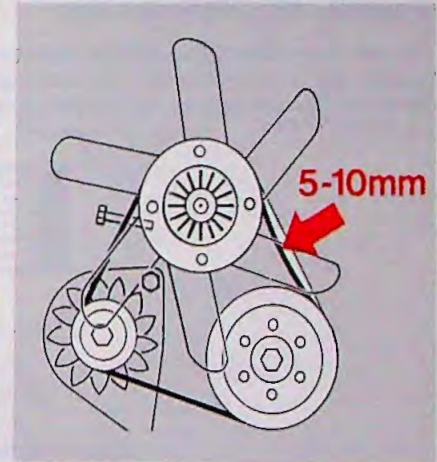

Riemsparing

De ventilator- en dynamoriem zijn zodanig gespannen dat zij, afhankelijk van het motortype, 5 tot 10 mm kunnen worden ingedrukt. Laat te slappe riemen zo spoedig mogelijk door een Volvo-garage in orde brengen.

Bij sommige motoren is de riemsparing van zeer veel belang, terwijl er speciaal gereedschap voor het spannen is vereist. Een onjuist gespannen riem kan schade aan een motor teweegbrengen.

Chassis- en motornummer

Om een vlotte afhandeling van uw correspondentie mogelijk te maken, ook bij het bestellen van onderdelen, verzoeken wij steeds de type-aanduiding, het chassis- en het motornummer te vermelden.

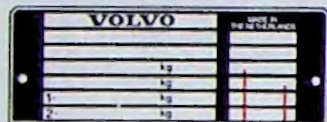

Lak kleurcode

Bekleding kleurcode

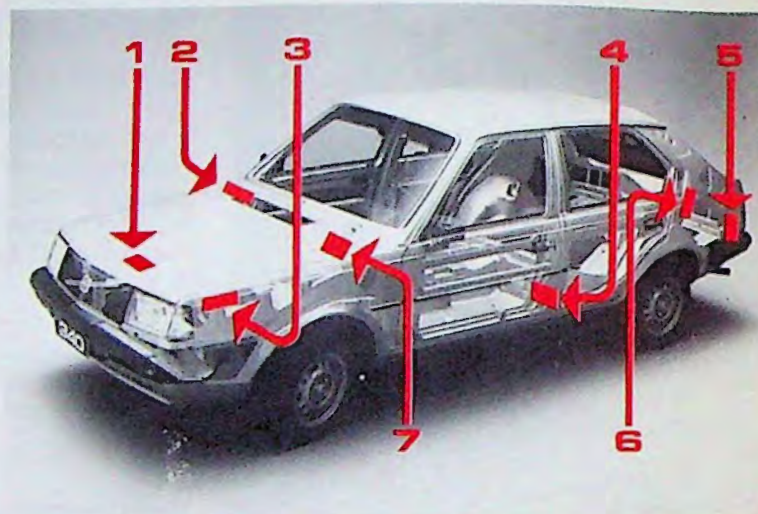

1 Typeplaat

Onder de motorkap bij de radiator. Deze geeft aan: type, bouwjaar, chassisnummer, codenummers voor de kleur van de bekleding en kleur van de lak, maximum laadvermogen.

2 Chassisnummer

In het schutbord geslagen, net boven de zekeringkast.

3 Motornummer

Links op het motorblok; geeft motortype en -nummer aan.

4 Bandenspanning

Onder het slot van het linker portier met gegevens over bandenspanning.

Het volgende geldt alleen voor bepaalde landen:

5 Tweede plaatje met chassisnummer

Links tegen de achterwand in de bagageruimte.

6 (Sedan). Naast de afschermkap van de linker achterlichtunit in de bagageruimte.

7 Motorafstelgegevens voor emissies

Op het schutbord, naast de ruitewissermotor.

Internationale maateenheden

In het volgende hoofdstuk, Specificaties, zijn de SI (Système International d'Unités) eenheden gebruikt. In sommige gevallen worden de vroegere eenheden ook vermeld.

De SI-eenheden zijn:

kW – kiloWatt als eenheid van vermogen
voorheen pk - paardekracht

Nm – Newtonmeter als eenheid van koppel
voorheen kgm - kilogrammeter

dm³ – kubieke decimeter als eenheid van cilinderinhoud
(1 dm³ is gelijk aan 1 liter)

kPa – kiloPascal als eenheid van druk (vloeistoffen, gassen)
voorheen kg/cm² -kilogram per vierkante centimeter

N – Newton als eenheid van kracht
voorheen kg - kilogram.

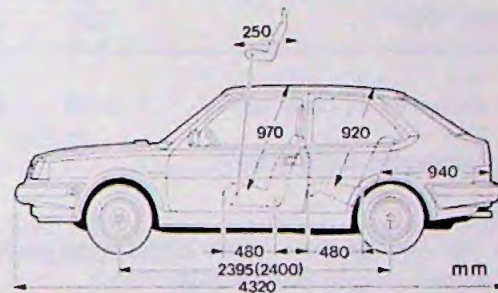
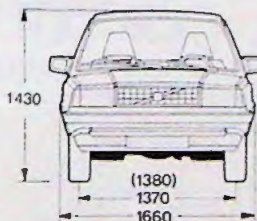
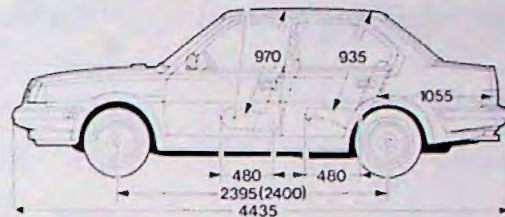
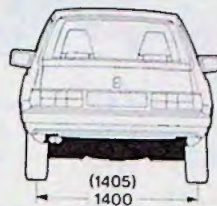

Op de volgende pagina's zijn de belangrijkste gegevens betreffende de 340/360 modellen tezamen gebracht om het naslaan te vergemakkelijken. Hieronder bevinden zich dus ook die gegevens welke reeds elders in deze handleiding vermeld staan.

inhoud van het hoofdstuk pagina

Identificatienummers	98
Afmetingen, volumes en gewichten	100
Smeermiddelen en vloeistoffen	101
Motorspecificaties	102
Brandstof-, koel- en ontstekingssystemen	103
Elektrische installatie, gloeilampen	104
Transmissie en ophanging	105

specificaties
Overzicht van technische gegevens



specificaties, afmetingen en gewichten

Afmetingen, algemeen (meters)

Aantal deuren	1,4 liter		1,7 liter	
	4	3/5	4	3/5
Totale lengte	4,43	4,32	4,43	4,32
Totale breedte	1,66	1,66	1,66	1,66
Hoogte onbelast	1,43	1,43	1,43	1,43
Wielbasis	2,395	2,395	2,395	2,395
Spoorbreedte, voor	1,37	1,37	1,37	1,37
Spoorbreedte, achter	1,40	1,40	1,40	1,40
Draaicirkel, gemeten bij buitenwiel	9,20	9,20	9,35	9,35

Volumes, bagageruimte (dm³)

4-deurs 3/5-deurs

Bagageruimte

ca. 362

ca. 352

Laadruimte met neergeklapte achterzitting (geladen tot aan de bovenkant van de voorste rugleuning)

—

ca. 1200

Laadruimte, maximum met neergeklapte achterzitting (geladen tot aan de hoofdsteunen van de voorstoelen)

—

ca. 1800

Gewichten (kilogrammen)

Type transmissie	1,4 liter		1,4 liter		1,7 liter	
	hand-geschakeld	hand-geschakeld	automatisch	automatisch	hand-geschakeld	hand-geschakeld
Aantal deuren	3	4/5	3	4/5	3	4/5
Rijklaar gewicht	960	985	987	1011	983	1002
Max. toegestane totaalgewicht	1430	1430	1455	1455	1480	1480
Max. toegestane gew. aanhangwagen	1000	1000	900	900	1000	1000
Max. belasting vooras	665	665	660	660	715	715
Max. belasting achteras	785	785	815	815	785	785
Max. toegestane daklast	50	50	50	50	50	50

Aanbevolen druk op trekhaakkogel

50

45

50

specificaties, smeermiddelen en vloeistoffen

Kwaliteit olie	Temperatuurbereik (buitenluchttemperatuur)	Viscositeit	Inhoud in liters (Hoeveelheid bij verversen)
Motor Volgens CCMC service specificaties G2 of G3. (Overeenkomstige API service specificaties: SF)	(zie tabel pagina 89)		1,4 liter 1,7 liter
			3,5 4,8 plus 0,5 voor het oliefilter
Versnellingsbak Eindaandrijving	ATF, type A/A	Alle temperaturen	—
	API-GL-4 of 5 (MIL-L-2105B of C)	Alle temperaturen	SAE 90
			5-bak 2,8 1,35
Automatische transmissie	API-GL-4 of API-GL-5 (MIL-L-2105B of C)	—	SAE 80 of SAE 80 W-90
			Primaire tandwielkast 0,55 Eindaandrijving (secundaire) 1,00

	Type vloeistof	Mengverhouding	Inhoud (ca.)
Koelsysteem	Volvo antivries type C blauw-groen)	Eén deel water - één deel antivries	1,4 liter 1,7 liter
		Bescherming tot -35° C	
		Twee delen water - één deel antivries	6,5 l 8,0 l
		Bescherming tot -20° C	
Ruitesproeiersysteem	Water (+ antivries)		
		alle modellen	4,0 l
Remsysteem	DOT 4 (SAE J-1703)		

specificaties, motoren

Motortype		1,3 liter	1,4 liter	1,4 liter	1,4 liter
Service-aanduiding Volgens ECE ISO Normen	Maximum vermogen	B 13.4 E 49 kW (66 pk) bij 5400 omw/min	B 14.4 E(D) 51 kW (69 pk) bij 5400 omw/min	B 14.4 E 53 kW (72 pk) bij 5400 omw/min	B 14.4 O 49 kW (66 pk) bij 5400 omw/min
	Maximum koppel	108 Nm (11,0 kgm) bij 3600 omw/min	106 Nm (10,8 kgm) bij 4000 omw/min	108 Nm (11,0 kgm) bij 3600 omw/min	98 Nm (10,0 kgm) bij 3000 omw/min
Boring en slag Cilinderinhoud en compressieverhouding		73 mm, 77 mm 1397 cc/8,9:1	76 mm, 77 mm 1397 cc/9,25:1	76 mm, 77 mm 1397 cc/9,25:1	76 mm, 77 mm 1397 cc/8,2:1
Klepspel, koud	inlaatklep uitlaatklep	0,15 mm 0,20 mm	0,15 mm 0,20 mm	0,15 mm 0,20 mm	0,15 mm 0,20 mm
Klepspel, warm	controlewaarde afstelwaarde	— —	— —	— —	— —
Brandstof , minimum octaangetal					
	gelode benzine	96 RON	niet toegestaan	96 RON	92 RON
	ongelode benzine	95 RON	95 RON	95 RON	91 RON
Inhoud brandstoftank (liters) ca.		45	45	45	45
Brandstofsysteem ,	type	Carburateur	Carburateur	Carburateur	Carburateur
	merk	Weber	Weber	Weber	Weber
	service-aanduiding	32DIR109	32DIR109	32DIR109	32DIR110
Stationair toerental,	versnellingsbak	900 ± 50 omw/min	900 ± 50 omw/min	900 ± 50 omw/min	900 ± 50 omw/min
	automatische transmissie	800 ± 50 omw/min	800 ± 50 omw/min	800 ± 50 omw/min	800 ± 50 omw/min
Koelsysteem, thermostaat opent bij		89 °C	89 °C	89 °C	87 °C
Koelventilator		10-bladen	10-bladen	10-bladen	5-bladen
		Thermo-elektrisch	Thermo-elektrisch	Thermo-elektrisch	Asymmetrisch
Elektronische ontsteking ,	service-aanduiding	Renix 402	Renix 402	Renix 402	Renix 412A
	ontstekingsvolgorde	1-3-4-2	1-3-4-2	1-3-4-2	1-3-4-2
Bougies,	Volvo nr.	271409-5	271409-5	271409-5	3270504-8
Elektrodenafstand en aanhaalmoment		0,7-0,8 mm 15-20 Nm	0,7-0,8 mm 15-20 Nm	0,7-0,8 mm 15-20 Nm	0,7-0,8 mm 15-20 Nm
Emissiesystemen					
Carterventilatie		•	•	•	•
Uitlaatgasrecirculatie (EGR)		—	—	—	—
Pulsair-systeem		—	—	—	—
3-weg katalysator (Oxicat)		—	•	—	—
3-weg katalysator en zuurstofsensoren (Lambda Sonde)		—	—	—	—

1,7 liter	1,7 liter
B172K(D) 459 59 kW (80 pk) bij 5400 omw/min	B172K 459 60 kW (81 pk) bij 5400 omw/min
130 Nm (13,2 kgm) bij 2900 omw/min	131 Nm (13,4 kgm) bij 3300 omw/min
81 mm, 83,5 mm 1721 cc/9,5:1	81 mm, 83,5 mm 1721 cc/9,5:1
0,15-0,25 mm 0,35-0,45 mm —	0,15-0,25 mm 0,35-0,45 mm —
niet toegestaan 95 RON	96 RON 95 RON
45 Carburateur Solex 28-34Z10 Rep 894 — —	45 Carburateur Solex 28-34Z10 Rep 894 — —
89 °C 10-bladen Thermo-elektrisch Renix 415A 1-3-4-2 3270504-8 0,7-0,8 mm 25-35 Nm	89 °C 10-bladen Thermo-elektrisch Renix 415 1-3-4-2 3270504-8 0,7-0,8 mm 25-35 Nm
•	•
—	—
—	—
•	—
—	—

specificaties, elektrische componenten

Elektrische installatie 12 Volt systeem met spanning-geregelde wisselstroomdynamo.

Accu 12 V 1,4 en 1,7 liter

max. capaciteit 36 Ah

Elektrolyt

soortgelijk gewicht (gr/cm³) 1,28

opladen bij 1,15

Massapool negatief

Wisselstroomdynamo

max. vermogen 700 W

Startmotor

vermogen 920 W

Zekeringen zie pagina 59

Gloeilampen, 12 V

	Vermogen, Watt	Fitting	Aantal
Koplampen, halogeen (H4)	60/55	B 43 t	2
Parkeerlichten, voor	4	BA 9 s	2
Richtingaanwijzers, voor	21	BA 15 s	2
Richtingaanwijzers, voorbumper	5	W 2	2
Richtingaanwijzers, achter	21	BA 15 s	2
Achterlichten	10	BA 15 s	2
Achter-/remlichten	5/21	BAY 15 d	2
Achteruitrijlampen, mistachterlampen	21	BA 15 s	4
Kentekerverlichting	5	W 2	2
Binnenverlichting	5	BA 15 s	1
Verlichting bagageruimte	3	S 7	1
Verlichting handschoenenkastje, contactslot	3	S 7	2
Controlelampjes, instrumentenpaneel en dashboardverlichting	1,2	W 1	21
Verlichting schakelaars	1,2 (24 V)	W 1	5
Verlichte sleutel	1	E 5,5	1

(Batterij verlichte sleutel: 1,5 V, 180 Ah, V 625 V.)

Handgeschakelde transmissie

(Geheel gesynchroniseerde versnellingsbak opgesteld bij de achteras in één geheel met de eindaandrijving („Transaxle” principe).

Koppeling

Enkelvoudige, droge mechanische kabelbediende plaatkoppeling met aanliggend druklager.

Versnellingsbak M 47 R

Overbrengingsverhouding:

eerste versnelling	3,71 : 1
tweede versnelling	2,16 : 1
derde versnelling	1,37 : 1
vierde versnelling	1,00 : 1
vijfde versnelling	0,83 : 1
achteruit	3,68 : 1

Eindaandrijving

Overbrengingsverhouding,

eindaandrijving:

vijfversnellingsbak,
11,4 liter modellen
11,7 liter modellen*

3,82 : 1

** (1,7 liter modellen, Frankrijk, 3,45 : 1)

Snelheden bij

1.000 omw/min. motortoerental
km/uur

Versnelling	Achterasoverbrenging (:1)			
	3,82	3,64	3,36	3,45
1e	7,5	7,8	8,5	8,3
2e	12,8	13,4	14,5	14,2
3e	20,2	21,2	22,9	22,3
4e	27,6	29,0	31,4	30,6
5e	33,4	35,2	37,9	37,0

(Vergeet niet, dat dit theoretische waarden zijn. Deze kunnen in de praktijk afwijken, afhankelijk van bijvoorbeeld de bandenmaat, de bandenspanning en de mate van bandenslijtage.)

Aanbevelen minimum en maximum snelheden

Versnelling minimum maximum

eerste	—	45 km/uur
tweede	15 km/uur	75 km/uur
derde	25 km/uur	115 km/uur
vierde	40 km/uur	—
vijfde	60 km/uur	—

Automatische transmissie

Traploze, automatische transmissie met twee aandrijfriemen, die het koppel van de motor via een automatische centrifugaalkoppeling, met een continu variërende reductieverhouding, overbrengt op de achterwielen.

Overbrengingsverhouding

Continu variabele reductieregeling
tussen

4,0 en 14,15

Voorwielophanging

Onafhankelijke voorwielophanging van het type MacPherson. Dubbelwerkende hydraulische fuseeschokdempers met schroefveer in combinatie met een driehoeksarm-constructie, gevormd door de wielarm en de naar achteren lopende reactiestang, te zamen met stabilisatorstang.

Rebound- en bumpbegrenzing zijn in de schokdempers ingebouwd.

Achterwielophanging

De Dion-asconstructie met asymmetrische parabolische bladveren, dubbelwerkende hydraulische schokdempers met ingebouwde rebound- en bumpbegrenzing en één reactiestang.

index

Aandrijving	105	Bergen, rijden	43, 45, 93	Econometer	9
Aanduwen	54	Bescherming inzittenden	48	Economisch rijden	9, 36, 43, 76
Aanhanger	46	Beurten, service	78	Eerste hulp, als motor niet start	52
Aanjager	16, 19, 39	Bevestigingspunten, krik	56, 84	Eindaandrijving	90, 91, 101
Aansteker	23	Binnenspiegel	15	Elektrische bedienbare zijruiten	30
Acceleren (kick-down, automaat)	42	Binnenverlichting	22, 66, 67	Elektrisch systeem, voorzorgsmaatregelen	85
Accu	7, 54, 85, 92	Bougies	52, 103	zekeringen	59
Achterbank, opening	31	Brandstofverbruik	36, 43, 76	Elektrolyt, accu	92, 104
Achterbank, terugklappen	33	Buitenspiegels	15, 46	Expansietank, koelsysteem	86, 87, 94, 95
Achterbankzitting, verwijderen	33	Buitemtemperatuur	9		
Achterklep	30, 44, 75	Caravan	46, 47	Filter, olie	89
Achterlichten	64, 65	Carrosserie	70, 92	Frisse-luchtblaasmonden	16, 17, 19
Achterrautverwarming	12, 17, 18	Centrale vergrendeling	29		
Achteruitversnelling	40	Chassisnummer	86, 87, 98	Garagekrik	84
Afmetingen	100	Choke	14, 38	Garantie	78
Alarmschakelaar	11	Claxon	10, 59	Gaspedaal	36, 38, 43
Anti-roestbehandeling	74, 75	Contact-/stuurslot	14, 55	Gereedschap	50
Anti-verblindingsstand, spiegel	15	Controlelampjes		Gevarendriehoek	57
Anti-vries	95, 101	instrumentenpaneel	6, 7	Gewichten	100
Asbakken	23	Controlelampjes, remmen	7, 93	Gloeilampen, behandeling	60
Automatische transmissie	42, 43, 105	Corrosiebeveiliging	72-75	Gloeilampen, vermogens	104
Automatische transmissie, onderhoud	91			Gloeilampen, vervangen	60-67
Auto start niet	38, 52-55	Dagteller, snelheidsmeter	6	Gordels	26, 27, 33
		Dak, openen	22	Gordels, onderhoud	27
Bagage, imperiaal	44	Dashboardschakelaars	12, 13	Grootlicht	10, 12
Bagageruimte	31-33, 44, 100	Dashboard, verlichting	12, 67	Grootlichtsignaal	10, 12
Bagageruimte, verlichting	30, 66, 104	Demister achterruit	12, 32		
Banden	45, 49, 58	Demister voorruit	16, 18	Handrem	41, 42, 49
Banden, slijtagepatroon	96	Derde deur, zie achterklep	30, 44, 75	Handschakelingen	40, 41, 55
Banden, snelheidsindex	96	Deuren	28, 92	Handschoenenkastje, lamp	66, 104
Bandenspanning	44, 96	Deursloten	28, 29, 92	Hoedeplank	32
Basis Onderhoud	78	Dimlicht	10, 12	Hulpaccu	54
Batterij, zie accu	7, 54, 85, 92	Dimmer, instrument	12		
Bekleding, reinigen	71	Doe het zelf, voorzorgsmaatregelen	84, 85	Imperiaal	44
Belading, imperiaal	44	Draaicirkel	100	Inhalen (kick-down)	42
Belasting, gegevens	100	Draineeropeningen	75	Inhoud, brandstoftank	6, 102
Benzine, ongelood	80	Dynamo (wisselstroom)	85, 86, 104	Inspectiebeurt	78
Benzinometer	6	Dynamoriem, spanning	97	Instrumentenpaneel	6, 7, 8, 9, 71
Benzine, octaangetal	102				
Benzinetank	35, 102				

Instrumentenverlichting	7, 14, 67	Lichtschakelaar	12	Portiersloten	28, 29, 92
Interieurverlichting	22, 67	Lichtsignaal	10	Portieren	28, 92
Kentekenverlichting	65	Luchtfilter	76, 86, 87	Profieldiepte, banden	96
Keuzehendel, automaat	42				
Keuzehendel, schakelaar	13, 43	Maateenheden	99	Radiator	94, 95
Kick-down (automaat)	36, 43	Matten, reinigen	71	Radio, aansluiting	13
Kilometerteller	6	Max. belasting	100	Regelaars, frisse lucht	17, 19
Kinderveiligheid	48	Mistachterlamp	12	Regelaars, verwarming en ventilatie	16, 18
Kinderveiligheidsloten	29	Motor, inrijden	36	Reinigen van het interieur	71
Kleurcode, bekleding	98	Motorkapvergrendeling	5, 34	Rembekrachtiger	45, 55
Kleurcode, lak	72, 98	Motornummer	98	Remmen	42, 45, 70
Klok	6, 8	Motorolie	88, 89	Remvloeistofniveau, controlelamp	7, 93
Koeling, remmen	45	Motorruimte	86, 87	Reservewiel	50, 58
Koelventilator, 340	44, 55	Motorruimte, geluid	44	Richtingaanwijzers	10, 63, 64
Koelvloeistof	49, 94, 101	Motorspecificatie	102, 103	Richtingaanwijzers, voorbumper	63
Koelvloeistof, temperatuurmeter	6, 39	Motor starten	38, 39, 52, 53, 54	Roestpreventie	74, 95
Kofferdeksel, sedan	30, 44, 75	Motorbedrijfstemperatuur	6, 38	Roestwerende behandeling	74, 75
Kofferruimte	32, 33, 100			Rol gordels	26, 33
Koolmonoxyde	38, 44	Naafdop	50	Rol gordels, controle	27
Koplampen	10, 12, 60	Neutrale stand (automaat)	42, 53, 85	Rol gordels, onderhoud	27, 71
Koplampenwissers en -sproeiers	11, 68	Noodknipperlichtinstallatie	11, 59	Rugleuning achterbank	33
Koppingspedaal	38, 40			Ruitesproeiers	11, 68
Koud weer	49	Olie, bijvullen	88, 90, 91	Ruitesproeiers, vloeistofreservoir	49, 86, 87, 94, 101
Krik	50, 56	Oliedruk	7	Ruitewisserbladen	68
Kunststof onderdelen	70, 72	Oliefilter	89	Ruitewissers	11
		Olie, motor	49, 88, 89	Rijden met caravan	46, 47
Laadcircuits, voorzieningsmaatregelen	85	Oliepeilstok	86, 87, 88	Rijden met imperiaal	44
Laadstroom, waarschuwinglamp	7	Olievuldop	86, 87, 88	Rij-eigenschappen	44
Lading, auto	31, 32, 33, 44	Onderhoud, carrosserie	70, 92		
Lading, caravan	46, 47	Onderhoud, veiligheidsgordels	27		
Lading, imperiaal	44	Ontkoppelingsmechanisme (automaat)	43		
Lage temperaturen	49	Ontwaseming, voorruit	16, 18		
Lage temperaturen, starten	49	Opbergruimtes	31		
Lage versnellingsstand	42, 43, 45	Opkrikken	56, 84		
Lakcode	72, 98	Opsporen van storingen	52		
Lakschade	72, 73	Overbrengingsverhoudingen, versnellingsbak	105		
Lampen	60, 104	Parkeerlichten	12		
Lampen, instrumentenpaneel	67	Parkeerlichten, gloeilampen vervangen	62		
Lassen	85	Parkeerstand (automaat)	42, 49		
Lichtgewicht reservewiel	58	Pellistok, olie	86, 87, 88		
Lichtmetalen velgen	45				

index

Schakelaar, lage versnellingsstand	13, 42, 43	Tankdop	35	Waarschuwingsknipperlichten	11
Schakelaar, verlichting	12	Temperatuur koelvloeistof	6, 39	Waarschuwingslampje	6, 7
Schakelen	36, 40, 45	Toerenteller	8	Wassen	70
Scharnieren zijruit achter	30	Totaal Onderhoud	78	Wattage, gloeilampen	104
Schuifdak	22	Trekhaak	46	Wielen	45, 56-58
Servicebeurten	78	Trichloorethyleen	71	Wieldeksel	50
Sl-eenheden	99	Tuimelschakelaars	11, 12, 13	Wieldop, zie naafdop	50
"Ski-hole" achterbank	31	Typeplaat	86, 87, 98	Wielophanging	105
Sleepogen	35	Uitlaatgassen	79, 80, 83	Winterbanden	49
Slepen en starten (hand-geschakeld)	54	Veiligheid in de auto, kinderen	48, 29	Wisselstroomdynamo	85, 86, 104
Sleutels	3, 14, 28, 35, 55	Veiligheidsgordels	26, 27, 33	Wisselstroomdynamo, riemspanning	97
Sleutelnummer	3	Veiligheidsgordel, controle	27	Wisserbladen	68
Sloten, centrale vergrendeling	29	Veiligheidsgordels, onderhoud	27	Zekeringen	59
Sloten, kinderveiligheid	29	Veiligheidslot	29	Zekeringenkast	59, 86, 87
Sloten, portieren	28, 92	Ventilatie (frisse lucht)	17, 19	Zuinig rijden	43, 76
Slijtage, banden	97	Ventilatie en verwarming	16-19, 44	Zijruitontwaseming	17
Smeermiddelen	101	Ventilatorriemen, spanning	97		
Smering	92	Verlichte sleutel	3, 67		
Sneeuwkettingen	49	Verlichting, bagageruimte	30, 66		
Snelheden, min. en max.	96, 105	Verlichting, schakelaar	12, 14		
Snelheidsindex	96	Verlichting, instrumenten	12, 67		
Snelheidsmeter	6	Verlichting, interieur	22, 67		
„SPARE" reservewiel	58	Vermogen motor	102		
Spiegels	15	Vermogen, gloeilampen	104		
Spijkerbanden	49	Versnellingsbak	40, 90, 101, 105		
Sproeierreservoir	94	Versnellingsstanden	36, 40		
Spuitbus, lak	72	Verwarming	16-19		
Startblokkering	14, 38	Verwarming, achterraut	12, 16, 18, 32		
Starten, automaat	38	Verwarming bestuurdersstoel	25		
Starten, lage temperaturen	39, 49	Vlekken verwijderen	71		
Starten, met hulpaccu	54	Vloermatten reinigen	71		
Starten, motor	38, 49, 52	Voorruitontwaseming	16, 18		
Stationair toerental	103	Voorstoelverstelling	24-25		
Steunpunten, krik	84	Voorzorgsmaatregelen			
Stoelen	24, 25	elektrische uitrusting	85		
Stuurblokkering	14, 55	Voorzorgsmaatregelen, koud weer	49		
Stuurkarakter	44	Voorzorgsmaatregelen, krik	57, 84		
Stuurslot	14, 55				

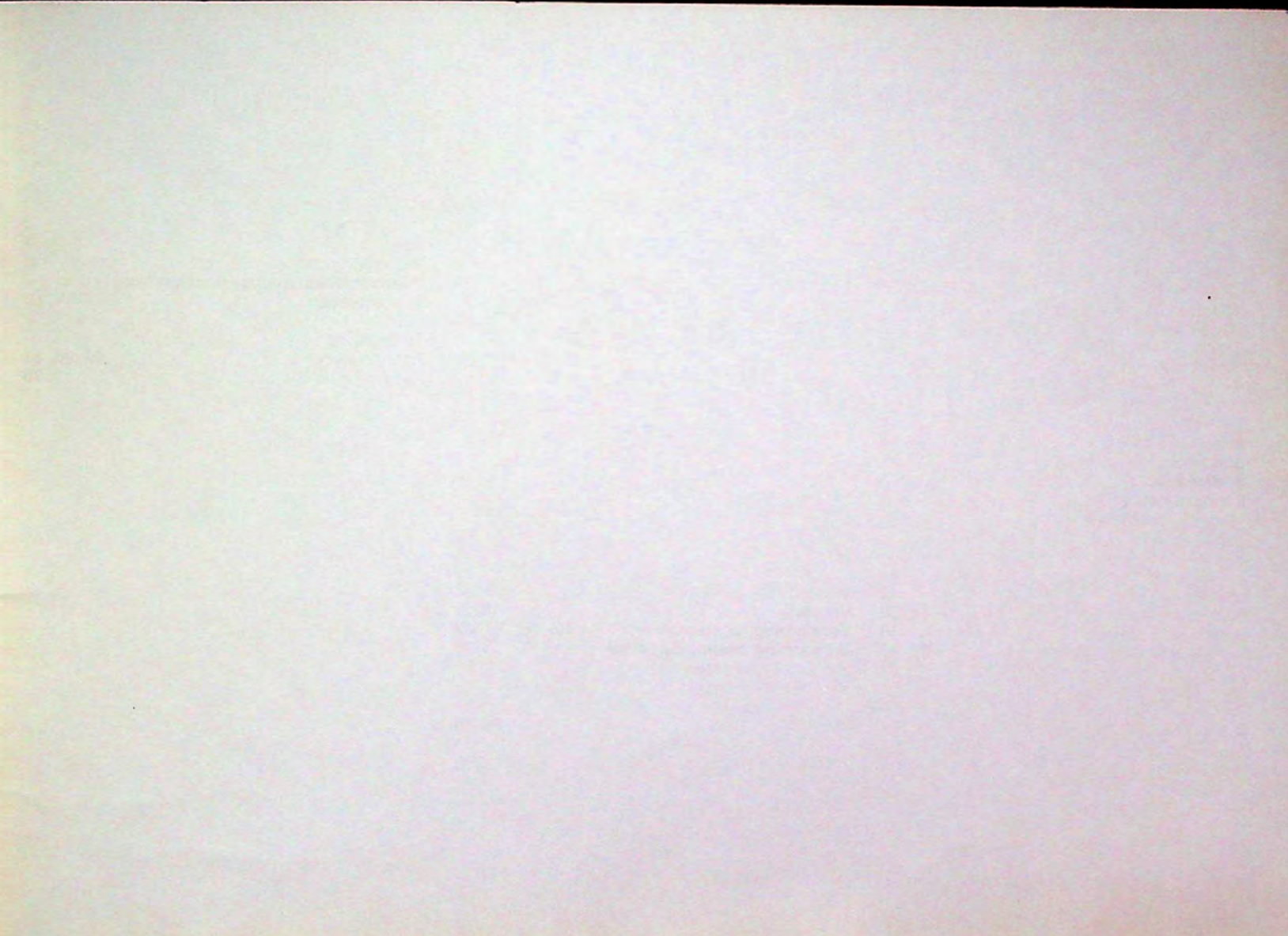

Gegevens voor het tanken



Minimum octaangetal:

Zie pagina 102.

Bandenspanning (koude banden)
kPa (psi)



190 (27)

210 (30)



190 (27)

240 (34)



Gloeilampen

1	(H4) 60/55 W B	43 t
2	4 W BA	9 s
3	(H3) 55 W P	22
4	21 W BA	15 s
5	5/21 W BAY	15 d
6	10 W BA	15 s
7,8	21 W BA	15 s

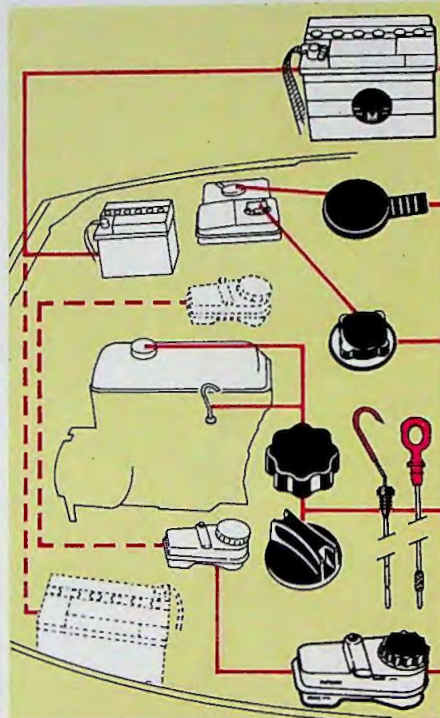

Accu

Het elektrolyt-peil moet altijd 5-10 mm boven de celplaten staan. Gebruik uitsluitend **gedistilleerd** water bij het bijvullen.

Waarschuwing: het gas in de accu kan explosiveren!

Sproeierreservoir

Vul met water.

Koelvloeistof

Bijvullen met een mengsel van één deel Volvo antivries, type C, en twee delen water.

Motorolie (bij koude motor)

Het niveau behoort te liggen tussen de MAX- en MIN-tekenen op de peilstok.

Bijvullen met **Multigrade** olie.

Remvloeistof

Controleer zonder het deksel weg te nemen of het niveau boven het MIN-teken staat.

Remvloeistof: DOT 4.

VOLVO

AUTODIVISIE VOLVO CAR BV • HELMOND HOLLAND