

PRODUKT	HOOFD GROEP	GROEP
P	6	64
BETR.		NO.
Stuurhuis		39
340/360		DATUM
		April '85

Service Bulletin

Pagina 1 van 2

Dit Service Bulletin is een aanvulling op Servicehandboek Reparatie en onderhoud, Hoofdgroep 6, Voortrein en stuurinrichting 340, 1976-19..

XX

Gewijzigd stuurhuis

Gedurende modeljaar **1985** is/wordt het stuurhuis van de 340/360 serie op de volgende punten gewijzigd:

- 1 Nieuwe **plaats en borging van naaldlager (A) en kogellager (C)** (zie tekening)
- 2 **Tandlengte rondsel**, i.v.m. de nieuwe positie van het naaldlager
- 3 **Tandheugel en rondsel**; tandvormaanpassing, waardoor het "zwaarste punt" van het stuur zich nu in de rechtoppositie bevindt
- 4 **Borging van de opsluitmoer D** door deformatie van de moer in het huis

Opmerkingen:

- Wijzigingen 1, 2 en 3 gaan tegelijkertijd in, 4 volgt op een later tijdstip gedurende modeljaar **1985**.
- Het nieuwe stuurhuis is herkenbaar aan de drie inkepingen voor de borging van de opsluitmoer.

Belangrijk:

- **Rondsel en tandheugel worden niet los geleverd**; in voorkomend geval moet het stuurhuis compleet vervangen worden.
- **Het nieuwe stuurhuis is uitsluitend compleet uitwisselbaar** met de oude uitvoering.
- Door deze wijzigingen is tevens de **methode van revideren en afstellen gewijzigd**.
- **Verwijderen/aanbrengen** van het stuurhuis is **ongewijzigd**.

Stuurhuis revideren

De volgende handelingen zijn gewijzigd:

J3

Kogellager en naaldlager uit het stuurhuis verwijderen

Verwijder het kogellager (C) met een drevel.
 Verwijder de borgring (B) door deze met een kleine schroevendraaier bij de uitsparing in het huis uit de borggleuf te wringen en met een tangetje uit te nemen.
 Verwijder het naaldlager (A) met trekker **4090** en hulpstuk **5051**, vanaf de onderzijde uit het stuurhuis (pijlrichting).

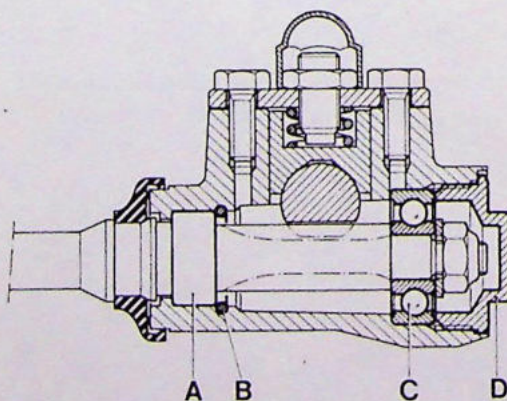

42 224

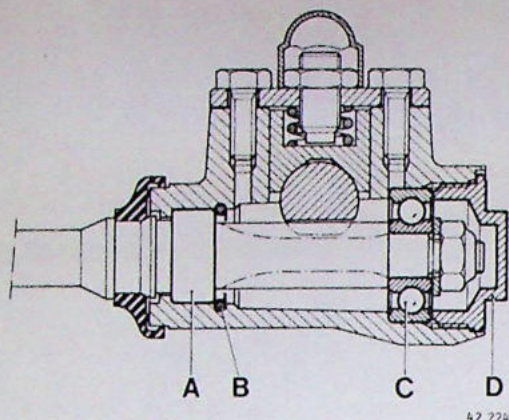

Naaldlager en kogellager monteren

Behandel de lagerzittingen met montagepasta (O/N 1161006-0).

Monteer het naaldlager (A) met stempel 5028 **vanaf de onderzijde** in het stuurhuis.

Breng **altijd** een **nieuwe** borgring (B) aan.

Monteer het kogellager (C) met stempel 5048.

Opmerking: let er op, dat de lagers tijdens het monteren niet scheef gaan zitten.

J9

Drukstukspeling afstellen

Zet de tandheugel in de middenstand (rechtuitrijstand).

Plaats gradenboog 5098 op een momentsleutel.

Draai de stelbout aan met 1 Nm (0,1 kgm) en draai hem daarna 40° terug.

Zet de borgmoer vast en plaats de beschermdop.

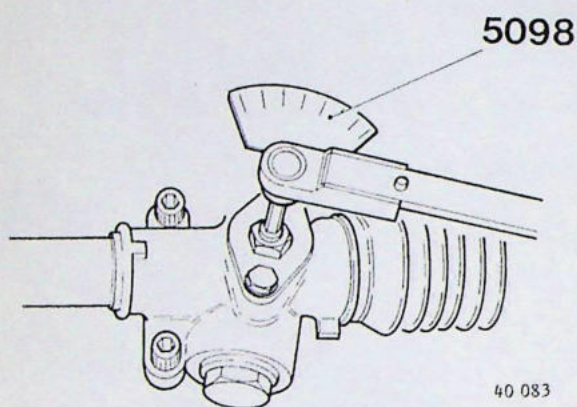

Controle:

Controleer het draaimoment van het stuurhuis; dit moet liggen tussen **0,6-1,7 Nm** (0,06-0,17 kgm).

J11

Opsluitmoer aanbrengen

Let op: het nieuwe stuurhuis wordt tijdelijk uitgevoerd met de oude opsluitmoer.

Breng bij vervanging bij voorkeur de nieuwe uitvoering aan.

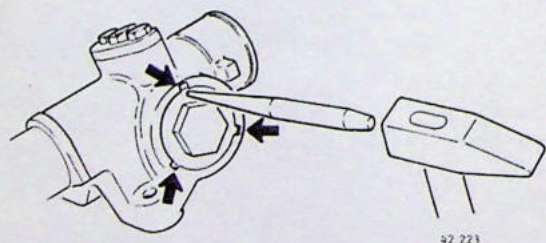

Aanbrengen nieuwe opsluitmoer

Plaats een **nieuwe** opsluitmoer en zet deze vast met 37 Nm; gebruik **geén** borgmiddel!

Borg de moer door deze met een centerpons in de drie uitsparingen van het huis te tikken.

Aanbrengen oude opsluitmoer

Behandel de **oude** opsluitmoer met enkele druppels borgmiddel (O/N 1161053-2) en zet hem vast met 25 Nm (2,5 kgm).

