

Servicehandboek

Reparatie en onderhoud

Hoofdgroep 8(82-89)

Carrosserie

340/360

1976 - 19..

VOLVO

Volvo-auto's worden verkocht in uitvoeringen die voor bepaalde landen zijn aangepast. Dit aanpassen berust o.a. op wettelijke voorschriften, belastinggrenzen en wensen van de betreffende afzetmarkt.

In dit servicehandboek kunnen daarom afbeeldingen en tekst voorkomen die geen betrekking hebben op de Volvo-auto's in Uw land.

Inhoud

Alfabetisch register op pagina 58 →

	Pagina	Handeling
Inleiding	3	—
Speciaal gereedschap	4	—
Groep 82 Motorkap, voorstuk, voorspatscherm		
Grille (1986-) verwijderen/aanbrengen	5	A1
Motorkap B14 (1976-1981)	5	B1-B4
Voorspatscherm	7	C1
Groep 83 Portieren, achterklep, schuifdak		
Voorportieren		
Verwijderen/aanbrengen (1983-)	8	D1
Onderdelen verwijderen/aanbrengen (1983-)	8	D2-D11
Handbediend raammechanisme (1983) verwijderen/aanbrengen	10	D12-D15
Handbediend raammechanisme (1984-) verwijderen/aanbrengen	11	D16-D19
Elektrisch raammechanisme verwijderen/aanbrengen	12	D20-D23
Centrale portiervergrendeling verwijderen/aanbrengen	13	D24
Achterportieren		
Verwijderen/aanbrengen	14	E1-E2
Onderdelen verwijderen/aanbrengen	15	E3
Sloten Australië-uitvoering	15	E4-E5
Achterklep, onderdelen verwijderen/aanbrengen	16	F1-F4
Kofferdeksel verwijderen/aanbrengen/afstellen	17	F5-F9
Schuifdak		
Algemeen	18	G1
Afstellen (aanvulling)	19	G2
Groep 84 Uitwendige sierdelen, ruiten en afdichtrubbers		
Emblemen verwijderen/aanbrengen	20	H1-H4
Lijsten		
Raamsierlijsten (1984-) verwijderen/aanbrengen	21	J1-J5
Stootlijsten 360 GLT/GLE (-1986) verwijderen/aanbrengen	23	J6
Stootlijsten (1986-)	23	J7-J8
Ruiten		
Voornruit (1983-) verwijderen/aanbrengen	25	K1-K3
Achterruit 4 deurs verwijderen/aanbrengen	26	K4-K5
Achterruit 3/5 deurs (gelijmde uitvoering) verwijderen	27	K6-K10
Achterruit 3/5 deurs (gelijmde uitvoering) aanbrengen	28	K11-K16
Portierramen		
Vóór (1983) en achter (1983-) verwijderen/aanbrengen	30	K17-K20
Vóór (1984-) verwijderen/aanbrengen	31	K21-K24
Raamrubber voorportieren verwijderen/aanbrengen	32	K25-K26
Spiegels		
Buitenspiegel (-1984)	33	L1
Buitenspiegel (1984-) verwijderen/aanbrengen	33	L2-L4
Spiegelglas (1984-) verwijderen/aanbrengen	34	L5-L6
Binnenspiegel (1986-)	34	L7

Bestelnummer TP 35273/1

Aanvulling op uitgave TP 11981/3
 Vervangt voorlopige uitgave TP 35120/1
 Wijzigingsrechten voorbehouden

	Pagina	Handeling
Group 85 Interieur		
Panelen		
Portierpanelen/zijpanelen (1983-) verwijderen/aanbrengen	35	<i>M1</i>
Zijpanelen (3 deurs, 1983-) verwijderen/aanbrengen	36	<i>M2</i>
Afstrijkprofielen	36	<i>M3</i>
Panelen onder dashboard	37	<i>M4-M5</i>
Voorstoel, lendesteun verwijderen/aanbrengen	38	<i>N1-N2</i>
Achterbank 4 deurs verwijderen/aanbrengen	38	<i>N3-N5</i>
Hemelbekleding 4 deurs verwijderen/aanbrengen	39	<i>O1-O4</i>
Groep 86 Bumpers		
Bumpersierstrips (1981-) aanbrengen/vervangen	40	<i>P1-P3</i>
Bumpers (1986-)	41	<i>P4</i>
Bumpergeleidesteunen voor bumpers vanaf 1986 aanbrengen	42	<i>P5-P6</i>
Bumpersteun achter 4 deurs	42	<i>P7</i>
Groep 87 Verwarming en ventilatie		
Luchtuitlaatpoort 3/5 deurs	43	<i>Q1</i>
Luchtinlaatbak		
Vanaf chassisnummer 789061 tot modeljaar 1986	43	<i>Q2-Q3</i>
Kachelunit		
1983-1984 tot chassisnr. 837100 verwijderen/aanbrengen	44	<i>R1-R5</i>
1984- vanaf chassisnummer 837100 verwijderen/aanbrengen	45	<i>R6-R8</i>
Kachelbediening		
Bedieningskabels (1983-) verwijderen/aanbrengen/afstellen	46	<i>R9-R11</i>
Bedieningspaneel (1983-1986) verwijderen/aanbrengen	47	<i>R12-R16</i>
Centrale blaasmonden verwijderen/aanbrengen	49	<i>R17-R20</i>
Blaasmonden zijkant dashboard verwijderen/aanbrengen	49	<i>R21-R23</i>
Groep 88 Binnenuitrusting		
Dashboard (1983-) verwijderen/aanbrengen	51	<i>S1-S14</i>
Middenconsole/asbakhouder (1985-) verwijderen/aanbrengen	55	<i>T1-T3</i>
Veiligheidsgordels		
Verwijderen/aanbrengen	56	<i>U1</i>
Hoogteverstelling 3 deurs	56	<i>U2</i>
Groep 89 Diversen		
Achterspoiler verwijderen/aanbrengen	57	<i>V1-V2</i>
Kentekenplaatbevestiging	57	<i>W1</i>

Inleiding

Dit boek vervangt Servicehandboek Reparatie en onderhoud, Hoofdgroep 8, Carrosserie 340/360 (voorlopige uitgave) en is een **aanvulling** op Servicehandboek Reparatie en onderhoud, hoofdgroep 8, Carrosserie 340, 1977-19..

In dit boek worden de nieuwe reparatiemethoden beschreven vanaf modeljaar 1983. Tevens zijn wijzigingen en aanvullingen voor de oudere modeljaren opgenomen, zodat het in de praktijk voor kan komen dat bij een bepaalde reparatie zowel dit boek als de andere uitgave geraadpleegd moeten worden.

Speciaal gereedschap

- 999 Benaming
- 5937 Demontagegereedschap scharnierpennen portieren

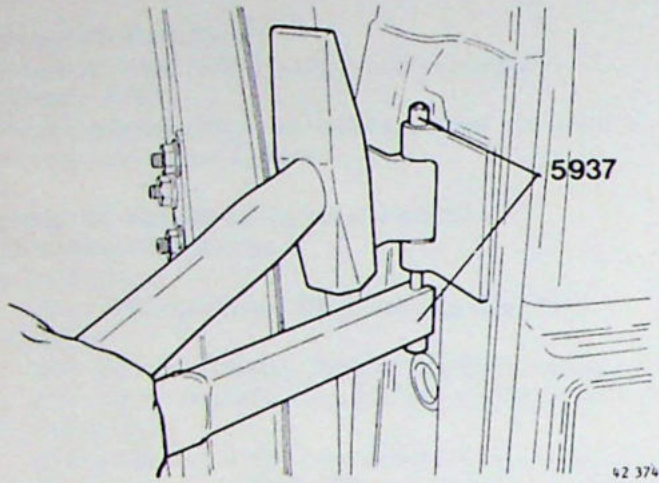

Groep 82, Motorkap, voorstuk, voorspatscherm

A. Grille (1986-) verwijderen/aanbrengen

A1

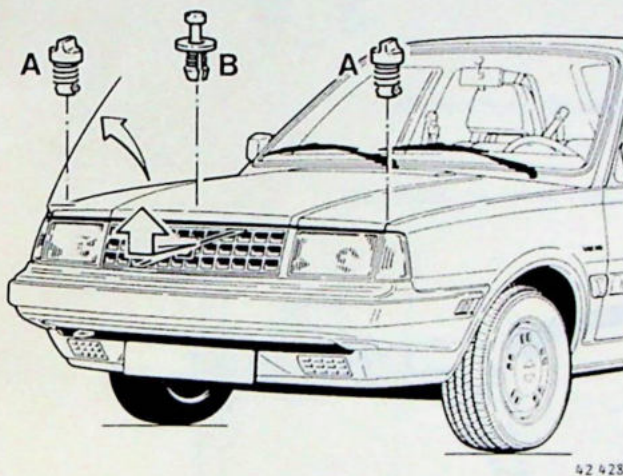

Grille verwijderen/aanbrengen

Draai de bajonetsluitingen (A) een kwartslag.
Verwijder de spreidniet (B) en neem de grille uit het voorfront.

B1-B4. Motorkap B14, 1976-1981

Motorkap O/N 3277427 (B14 modellen 1976-1981) wordt niet meer geleverd. In plaats hiervan wordt nog uitsluitend de B19 motorkap geleverd (O/N 3287955).

Om deze motorkap te kunnen monteren is het noodzakelijk om:

- de uitsteller aan te passen
- een slobgat te maken in de rand van het rechter voorscherm (om de motorkap vast te houden) en
- de ruitesproeiers op de motorkap te bevestigen (tot chassisnummer 545760).

Benodigde onderdelen voor de aanpassing:

Aantal	Benaming	O/N	Chass.nr.-348000	Chass.nr. 348000-
1	clip	3268568-7	X	X
1	rooster	3279317-6	X	X
1	uitsteller	3268536-4	-	X
2	ring	955892-5	-	X
1	borgclip	3102410-2	-	X
1	motorkap	3287955-3	X	X

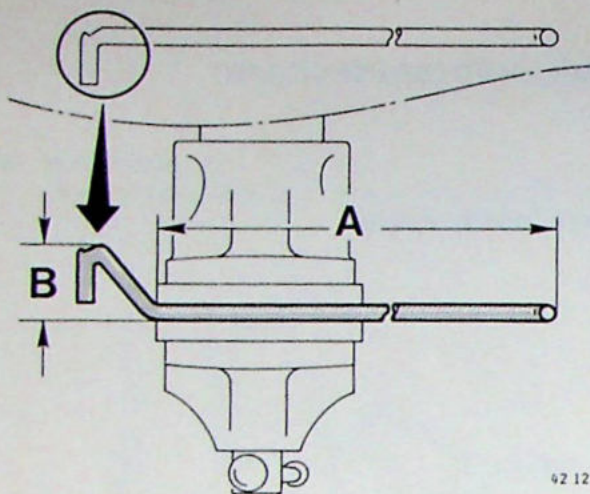

42 127

Uitsteller aanpassen

Plaats de uitsteller in een bankschroef, verwarm hem en verbuig de uitsteller tot nevenstaande vorm verkregen is.

A = minimaal 375 mm

B = maximaal 25 mm

Laat de uitsteller langzaam afkoelen (geen water als koelmiddel gebruiken!).

Behandel de uitsteller met een anti-roestmiddel.

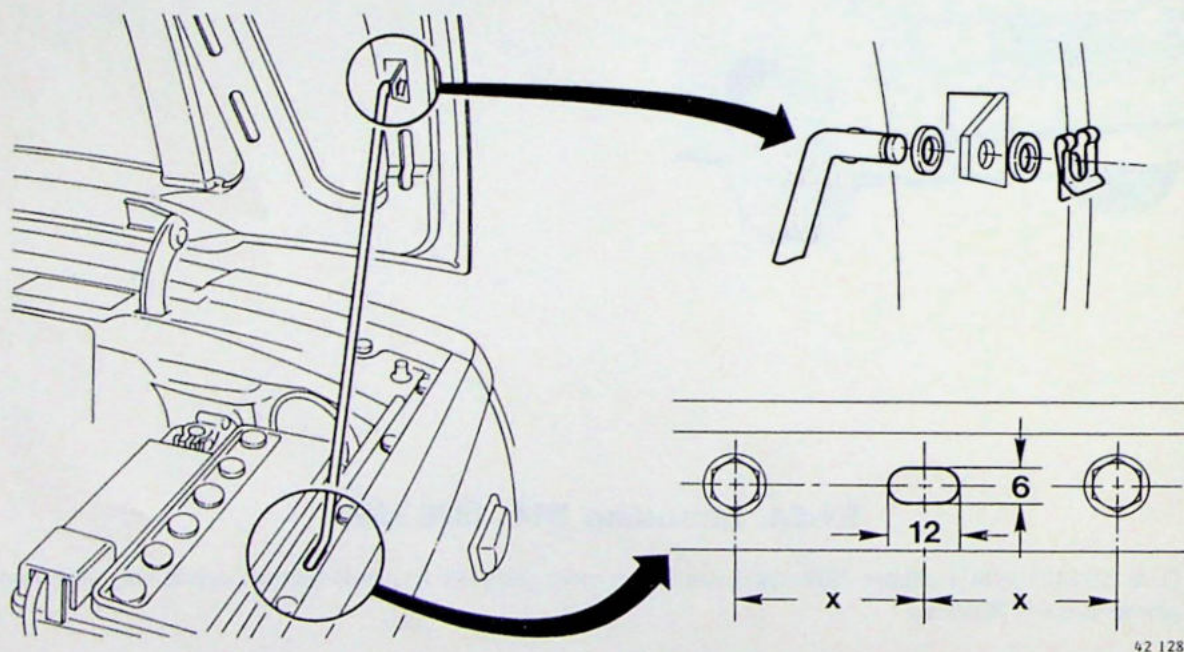

42 128

Uitsteller aan motorkap monteren

Monteer de uitsteller aan de motorkap; zie tekening.
Breng de clip voor het vasthouden van de uitsteller aan.

Slobgat maken in de rand van het rechter voorscherm

Maak een slobgat van 6x12 mm in de rand van het rechter voorscherm tussen de 3e en 4e bevestigingsschroef (gezien vanaf de voorzijde van de auto).

Behandel het gat met een anti-roestmiddel.

B4

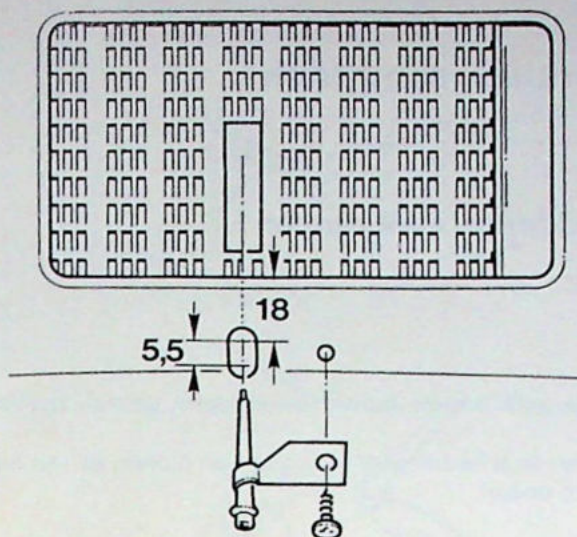

42 129

Ruitesproeiers op motorkap monteren (tot chasisnummer 545760)

Monteer rooster (O/N 3279317) in de motorkap.

Teken een lijn in het verlengde van de hartlijn door de sproeiergaten in het rooster en boor twee gaten van $\varnothing 2$ mm; het eerste op een afstand van 18 mm van de rand, het tweede 5,5 mm verder.

Boor deze gaten op tot $\varnothing 5,5$ mm en vijl ze uit tot een slobgat.

Plaats de sproeier door het gat, richt de sproeier naar de opening in het rooster en teken het te boren bevestigingsgat af.

Boor dit gat $\varnothing 3$ mm.

Behandel de gaten met anti-roestmiddel.

Zet de sproeier vast met een parker van 4,2x13 mm.

Controleer de werking van uitsteller en sproeiers

Verwijderen/aanbrengen van de motorkap is ongewijzigd

C. Voorspatscherm

Belangrijk:

Bij het verwijderen van de voorspatschermen zal de kitlaag tussen scherm en carrosserie loslaten.

Om een optimale bescherming tegen corrosie te kunnen garanderen zal een nieuwe strip kit moeten worden aangebracht.

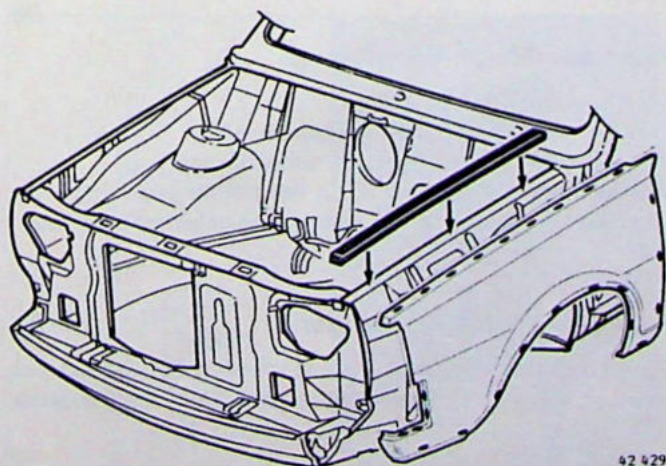

42 429

C1

Voorscherm aanbrengen

Verwijder de oude kitlaag van het scherm en/of de carrosserie.

Breng op beide delen een roestwerend middel aan en laat dit ± 10 minuten drogen.

Leg een nieuwe strip kit op de carrosserie en breng het voorscherm aan.

Zet het scherm vast.

Groep 83, Portieren, achterklep, schuifdak

D1. Voorportieren (1983-), verwijderen/aanbrengen

Speciaal gereedschap: 5937, 9974

D1

Voorportieren verwijderen/aanbrengen

Het verwijderen/aanbrengen van voorportieren vanaf modeljaar 1983 is gelijk aan de oudere uitvoeringen; gebruik speciaal gereedschap 5937 (zie pagina 14, handelingen E1-E2).

Belangrijk voor alle portieren: voorzie bij het plaatsen van de portieren de scharnierpennen (zowel van binnen als van buiten) van vet (O/N 1161236) en plaats altijd afdichtdopjes (boven en onder).

D2-D11. Voorportier (1983-), onderdelen verwijderen/aanbrengen

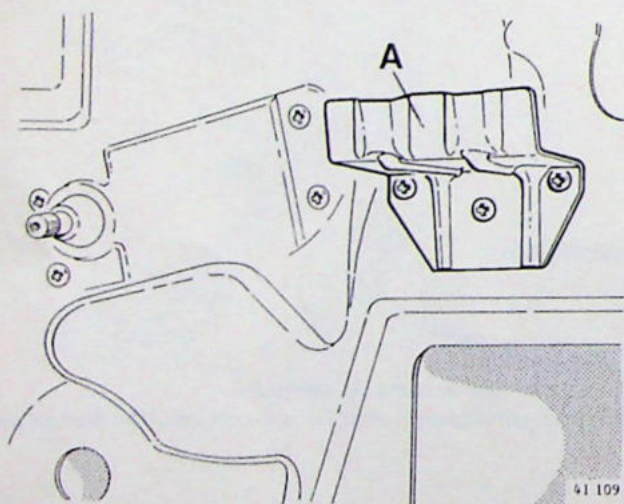

D2

Vorbereidende handelingen

- Portierpaneel verwijderen (zie pagina 35)
- Paneelsteun (A) verwijderen
- Folie geheel of gedeeltelijk losnemen.

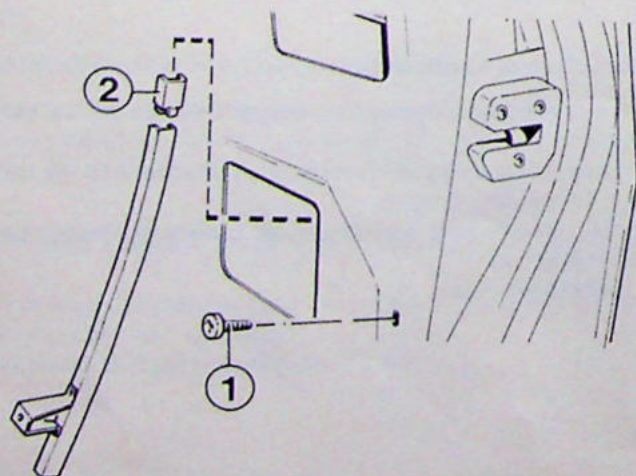

D3

Raamgeleiderail verwijderen

Verwijder het boutje (1).
Trek het ruitrubber los uit de geleiderail.
Verwijder de geleiderail via de onderste opening.
Opmerking: als de klem (2) in het portier blijft zitten: de klem alsnog verwijderen en weer op de geleiderail plaatsen.

D4

Raamgeleiderail bevestigen

Bij het aanbrengen van de geleiderail moet een klik worden gehoord, hetgeen aangeeft dat de klem (2) op zijn plaats zit.

D5

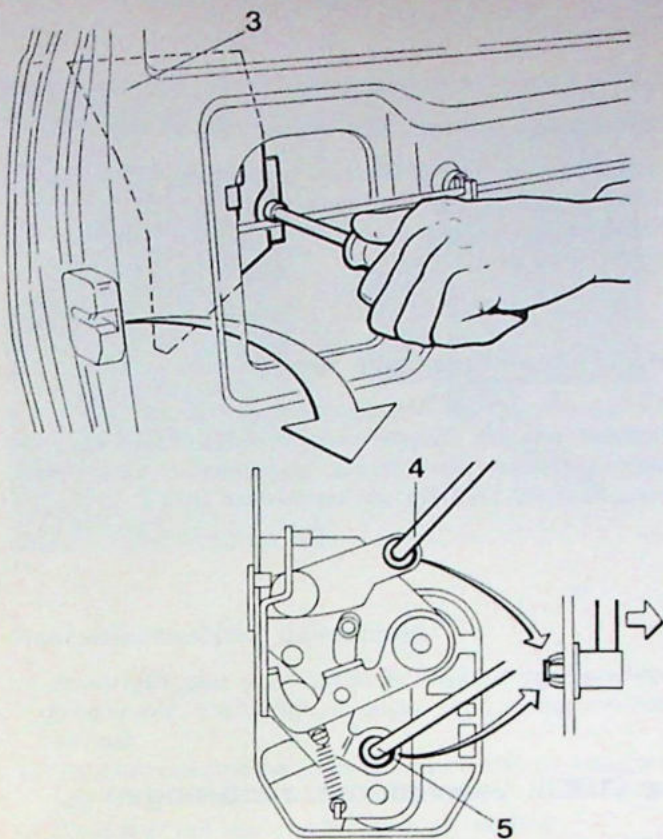

Handgreep buitenzijde verwijderen

Verwijder de raangeleiderail.
Verwijder de bevestigingsbout.
Verwijder de afschermkap (3, uitsluitend 4/5 deurs).
Trek de stangen (4) en (5) los van het mechanisme.
Neem de handgreep in "open" stand voorzichtig uit.

D6

Cilinderslot vernieuwen

Verwijder de borgpen (D) met een drevel.
Steek, vóór het aanbrengen, de sleutel in het slot.
Hierdoor komen de klavieren goed op hun plaats.

D7

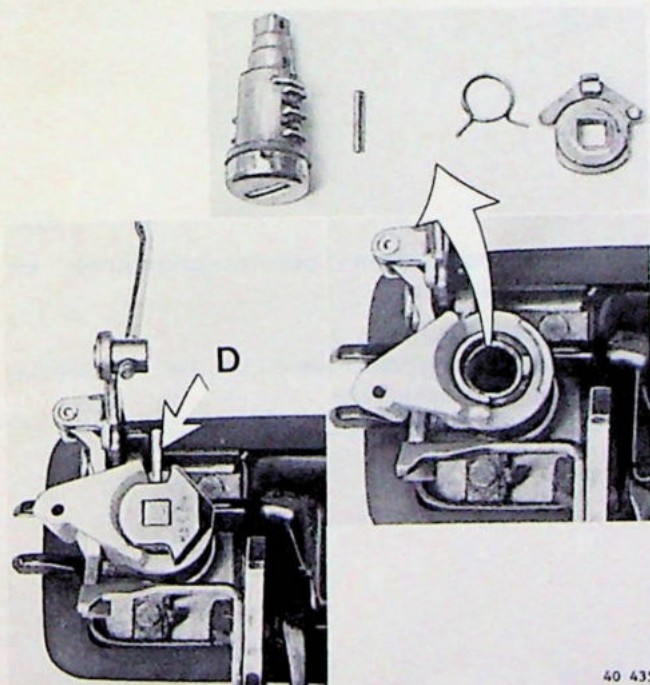

Handgreep buitenzijde aanbrengen

Aanbrengen gaat in omgekeerde volgorde van verwijderen.
Behandel van tevoren alle bewegende delen met speciaal vet (O/N 1161002).

D8

Portierslot verwijderen

Verwijder de raangeleiderail.
Verwijder de afschermkap.
Druk de bedieningsstangen los van het binnenslot.
Verwijder de bouten (A).

D9

Portierslot bevestigen

Aanbrengen gaat in omgekeerde volgorde van verwijderen.
Behandel van tevoren alle bewegende delen met speciaal vet (O/N 1161002).

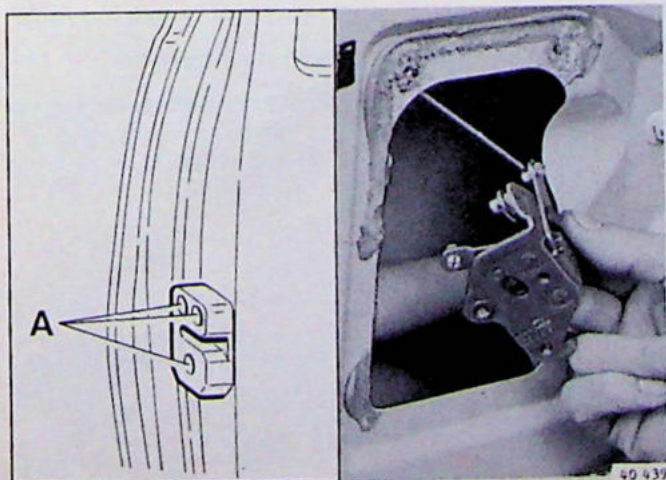

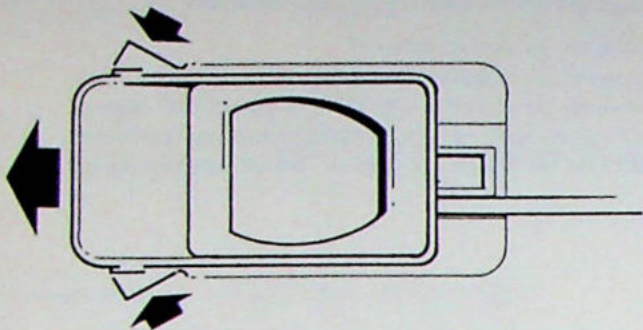

41 111

D10

Handgreep binnenzijde verwijderen

Druk de beide borgnokken naar elkaar toe.
Schuif de handgreep naar voren uit het portier.
Neem de bedieningsstang uit de handgreep; verwijder zo-
nodig de borgclip.

D11

Handgreep binnenzijde aanbrengen

Aanbrengen gaat in omgekeerde volgorde.
Opmerking: van chassisnummer 730145-814300 is op de
bedieningsstang een borgclip gemonteerd. Plaats deze
borgclip (O/N 3120145) ook op oudere auto's.

D12-D15. Handbediend raammechanisme (1983), verwijderen/aanbrengen

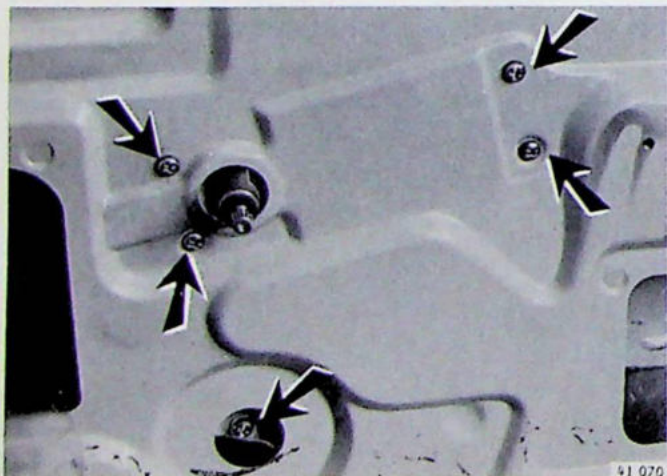

D12

Bevestigingsschroeven raammechanisme en -geleider verwijderen

Draai het portierraam dicht.
Verwijder de bevestigingsschroeven van het raammecha-
nisme en van de raamgeleider.



D13

Raammechanisme uit geleiderail nemen

Draai door middel van de raamslinger het mechanisme in de
"raam-dicht" richting totdat "vrij" ronddraaien mogelijk is.
Druk het raammechanisme uit de geleiderail.

D14

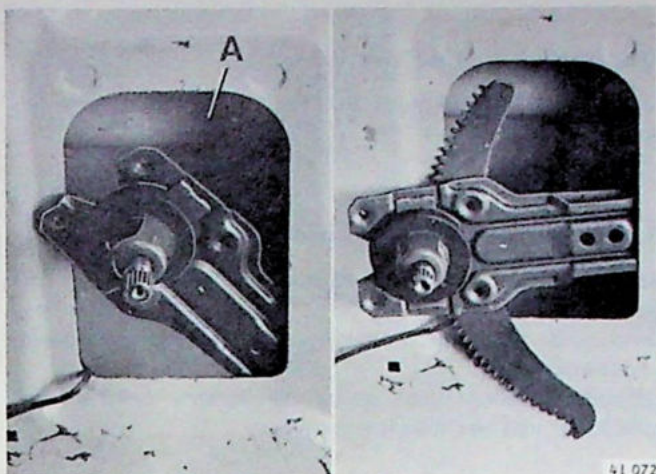

Raammechanisme verwijderen

Breng het raammechanisme in de voorste portieropening (A).

Breng het tandsegment weer bij het draaimechanisme en draai het geheel in de "half-open" stand.

Verwijder het raammechanisme.

D15

Raammechanisme bevestigen

- Bevestigen gaat in omgekeerde volgorde van verwijderen.
- Zorg ervoor, dat bij het inbrengen van het raammechanisme de arm hiervan zich aan de juiste zijde van de raamgeleiding bevindt.
- Draai het raammechanisme linksom totdat de draadgaten samenvallen met de gaten in het portier en breng de schroeven aan.
- Controleer het raammechanisme op werking.

D16-D19. Handbediend raammechanisme (1984-), verwijderen/aanbrengen

D16

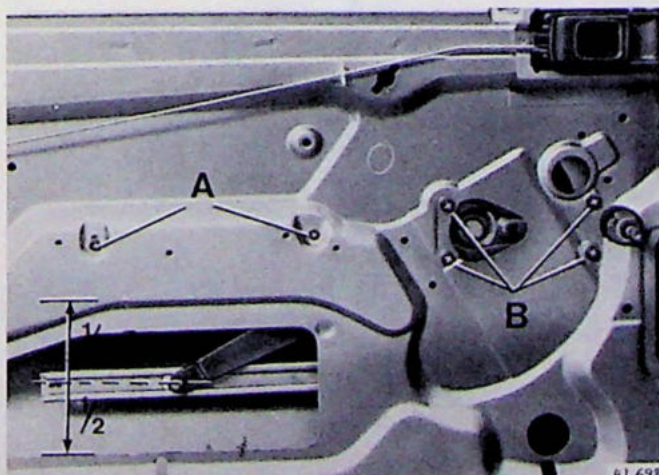

Bevestigingsschroeven raammechanisme en geleider verwijderen

Verwijder het raam (zie handelingen K21-K24 op pagina 31).

3-deurs: Draai het mechanisme tot in de middenstand.

4-5-deurs: Draai het raammechanisme in de richting "raamdicht" totdat vrij ronddraaien mogelijk is.

Verwijder de beide schroeven (A) uit de geleidesteun.
Verwijder de 4 bevestigingsschroeven (B) van het draaimechanisme.

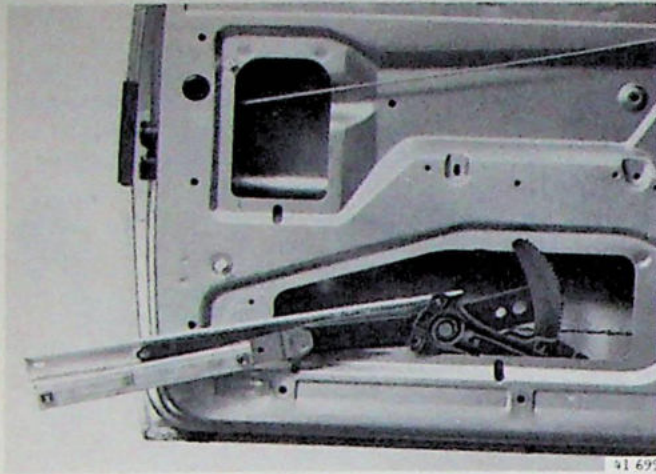

D17

Raammechanisme uitnemen

Neem het raammechanisme uit het portier via de achterste opening in het portier.

D18

Raammechanisme aanbrengen

Aanbrengen gebeurt in omgekeerde volgorde van verwijderen.

Draai bij de 4-5-deurs uitvoeringen het mechanisme eerste in de vrijstand.

Gebruik onderleggingen onder de voorste bevestigingschroeven van het draaimechanisme.

D19

Raam aanbrengen

Zie handelingen K21-K24 op pagina 31.

D20-D23. Elektrisch raammechanisme verwijderen/aanbrengen

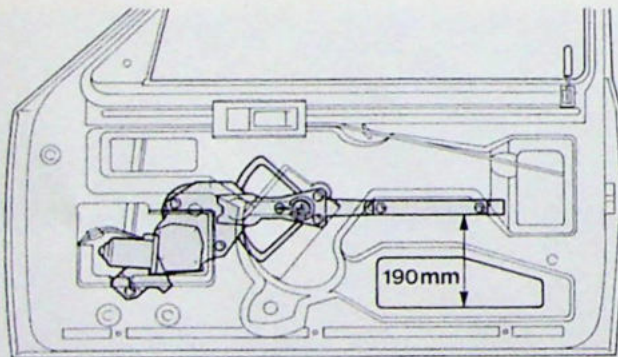

41 735

D20

Raammechanisme verwijderen

Verwijder het raam (zie handelingen K21-K24 op pagina 31). Zet het mechanisme in de aangegeven stand.

Neem de beide stekers van de bedieningsmotor los.

Verwijder de bevestigingsschroeven van de geleiderail en van het raammechanisme (zie handeling D16 op pagina 11).

Neem het geheel uit het portier via de onderste opening.

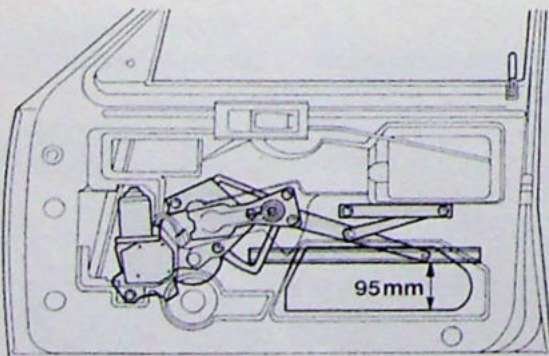

41 736

D21

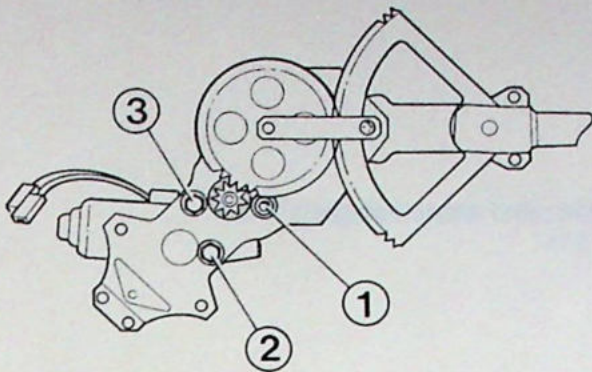

41 737

Bedieningsmotor verwijderen

Verwijder de bouten (1, 2 en 3) en neem de bedieningsmotor, compleet met aandrijving, van het raammechanisme. **Opmerking:** bij de 3-deurs uitvoeringen is bout (1) een inbusbout. Vervang deze, i.v.m. de beschikbare ruimte, nooit door een andere soort bout.

D22

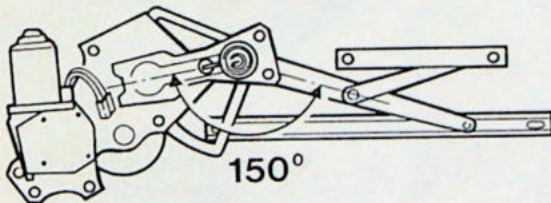
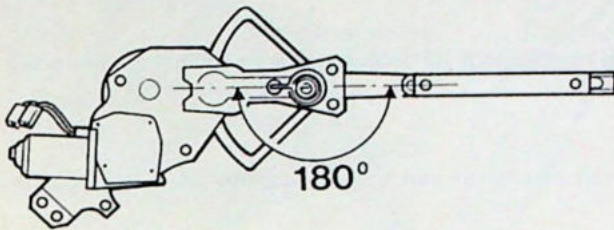

41 738

Bedieningsmotor aanbrengen

Zet het raammechanisme in de aangegeven stand. Monteer de bedieningsmotor; let er op dat de motor goed in de positioneringsgaten valt.

D23

Aanbrengen

Het aanbrengen gebeurt in de omgekeerde volgorde van verwijderen. Breng het raam aan.

D24. Centrale portiervergrendeling verwijderen/aanbrengen

D24

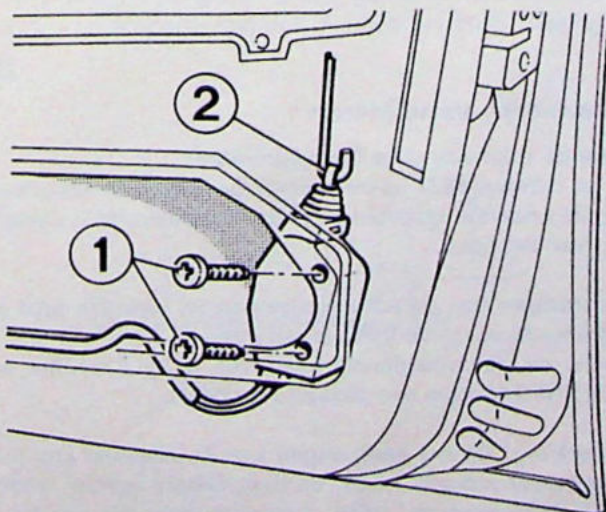

41 725

Contactgever/slotmotor van centrale portiervergrendeling verwijderen/aanbrengen

Verwijder de beide schroeven (1) en haak het huis van de verbindingstang (2).
Neem de connector(s) los en verwijder het huis uit het portier.

Opmerking: het huis van de contactgever is gelijk aan dat van de slotmotoren; de slotmotoren hebben echter één, de contactgever twee connectors.

Aanbrengen:

Druk de contactgever en/of de slotmotor naar boven en zet hem vast. Aanbrengen gebeurt verder in omgekeerde volgorde van verwijderen.
Controleer de werking.

E1-E2. Achterportieren, verwijderen/aanbrengen

Speciaal gereedschap: 5937

Opmerkingen:

Door een wijziging van gereedschap 5937 is het voor de achterportieren noodzakelijk de deuruitsteller uit het portier te verwijderen voordat de scharnierpennen verwijderd kunnen worden.

Belangrijk voor alle portieren:

Voorzie bij het plaatsen van de portieren de scharnierpennen (zowel van binnen als van buiten) van **vet** (O/N 1161236) en plaats de **afdichtdopjes** (onder en boven).

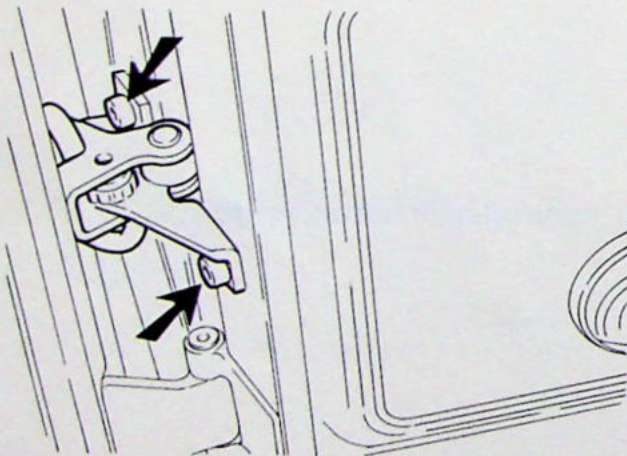

42 377

Uitsteller verwijderen

Verwijder de twee bouten uit het portier.
Verwijder onder en boven de bouten van de veiligheidsgordel.
Verwijder de B-stijlbekleding.
Verwijder de twee bouten en neem de uitsteller van de B-stijl.

E1

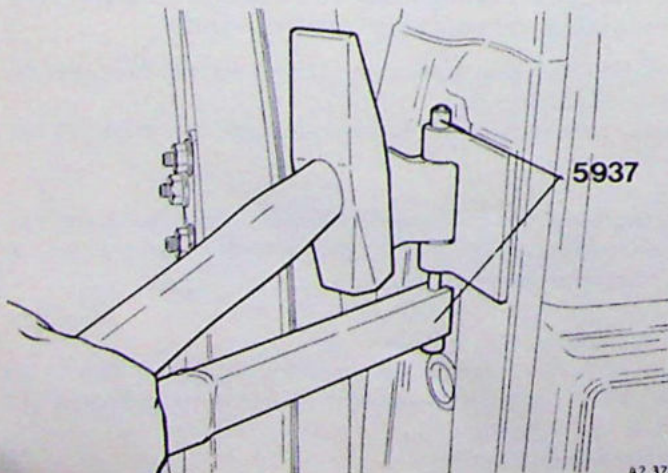

42 374

Scharnieren verwijderen

Breng de bout aan door de scharnierpen.
Zet het handvat 5937 op de bout en sla de pen uit het scharnier; de onderste scharnierpen naar boven en de bovenste pen naar beneden.

E2

Aanbrengen van de scharnierpennen en uitsteller gaat in omgekeerde volgorde van verwijderen.
Voorzie de scharnierpennen van **vet** (O/N 1161236) en breng afdichtdopjes aan (boven en onder).

Opmerking: Bij het aanbrengen van de uitsteller aan het achterportier mogen, i.v.m. de beschikbare ruimte, onder de bevestigingsbouten géén veerringen gebruikt worden.

E3-E5. Achterportier, onderdelen verwijderen/aanbrengen

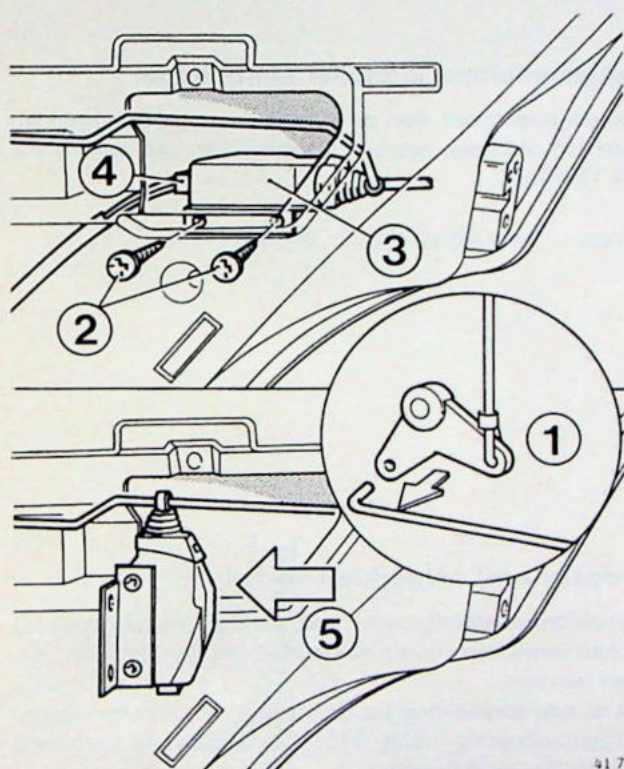

41 726

E3

Slotmotor van centrale portiervergrendeling uit achterportier verwijderen/aanbrengen

Neem de verbindingstang (1) onder de ontgrendelknop los.
Verwijder de beide schroeven (2).
Neem de slotmotor (3) uit het portier.
Neem de connector (4) los.
Schuif de slotmotor (5) van de verbindingstang.

Opmerking: Bij vervangen van de slotmotor moet de steun worden overgezet.

Aanbrengen van de slotmotor gebeurt in omgekeerde volgorde van verwijderen.

Let op de positie van de slotmotor; zie tekening.
Controleer de werking.

Sloten achterportier, Australië-uitvoering

De sloten voor de achterportieren van de Australië-uitvoering zijn zodanig uitgevoerd dat in afgesloten toestand, de portieren ook van binnenuit niet te openen zijn, zonder het portier te ontgrendelen.

Naast de reeds bekende handelingen voor het verwijderen/aanbrengen van de sloten moeten tevens de volgende handelingen worden uitgevoerd. (zie ook Servicehandboek Reparatie en onderhoud, hoofdgroep 8 Carrosserie, 340, 1977-19..)

E4

Bedieningsstang verwijderen

Draai schroef (1) los en neem bedieningsstang (2) en klem (3) los.

E5

Bedieningsstangen aanbrengen

Breng bedieningsstangen (2 en 4) aan aan het slot.
Trek de beide stangen (2 en 4) zo ver mogelijk naar voren en bevestig klem (3).

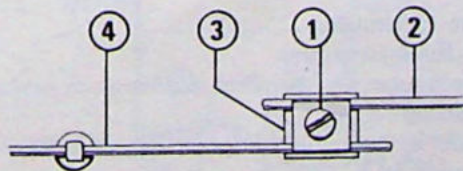

42 439

F1-F4. Achterklep, onderdelen verwijderen/aanbrengen

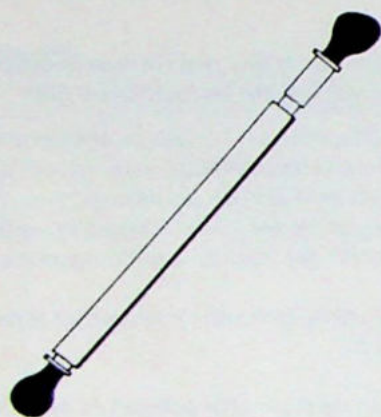

40 539

F1

Kogelgewrichten uitsteller aanbrenge

De kogelgewrichten van de uitstellers van de achterklep moeten bij montage worden voorzien van een weinig vet (O/N 1161033).

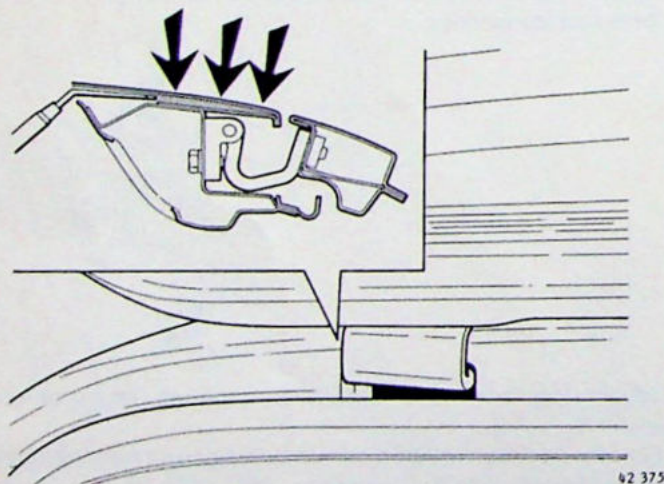

42 375

F2

Windgeruis bij achterklep verhelpen

In bepaalde omstandigheden kan windgeruis optreden bij de scharnierpunten van de achterklep; dit kan als volgt verholpen worden.

Maak de hemelbekleding los ter plaatse van de scharnieren. Spuit body-coating (O/N 1161123) tussen de achterste dwarsbalk en de dakplaat.

Laat de body-coating \pm 10 minuten drogen en herhaal de voorgaande handeling.

Breng de hemelbekleding aan.

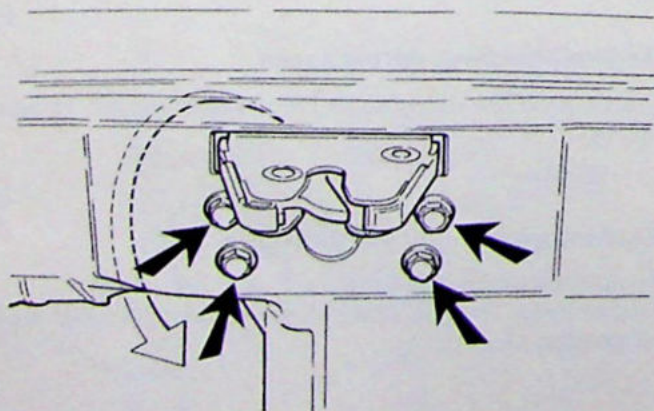

42 377

F3

Slot (1986-) en handgreep verwijderen/aanbrengen

Verwijder de afdekplaat.

Druk de bedieningsstang in.

Verwijder de bouten en neem het slot langs de binnenzijde uit de achterklep.

Verwijder bout en neem de handgreep aan de buitenzijde uit de achterklep.

Aanbrengen gaat in omgekeerde volgorde van verwijderen.

F4

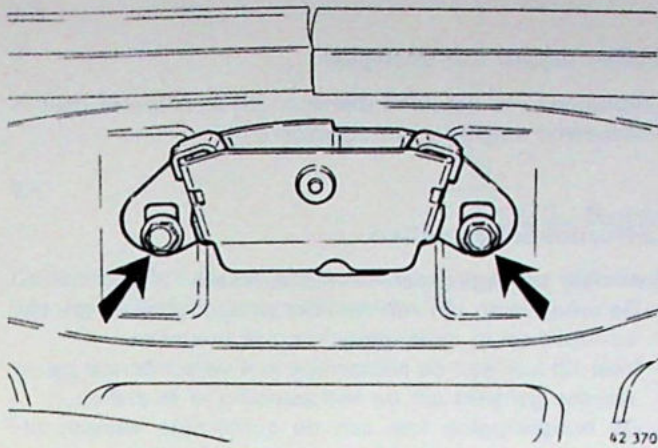

Hoogteligging en breedteligging onder afstellen (1986-)

Met de slotvanger vanaf 1986 kan zowel de hoogte als de breedteligging afgesteld worden.

Opmerking: zorg ervoor dat de achterklep goed en zonder speling sluit.

Opmerking: de ligging aan de bovenzijde kan op de gebruikelijke wijze gecorrigeerd worden door de bouten te lossen en de achterklep te richten t.o.v. de carrosserie.

F5-F9. Kofferdeksel, verwijderen/aanbrengen en afstellen

F5

Kofferdeksel verwijderen

Verwijder, links en rechts, de bouten (1) en neem het kofferdeksel van de auto.

F6

Scharnier verwijderen

Verwijder de rugleuning van de achterbank en de hoe-deplank.

Verwijder de kunststof kap en neem de veer (2) aan de achterzijde uit het gat.

Maak de C-stijl bekleding gedeeltelijk los.

Verwijder de bouten (3) en neem de scharnieren uit.

Opmerking: ondersteun het kofferdeksel, indien slechts één scharnier vervangen moet worden.

F7

Slot uit kofferdeksel verwijderen

Verwijder de twee bouten.

Draai het slot 90° linksom en neem het van de trekstang.

Opmerking: het vervangen van de handgreep en het cilinderslot gebeurt zoals bij de achterklep van de 3/5-deurs modellen tot 1985.

Aanbrengen van het slot gaat in omgekeerde volgorde van verwijderen.

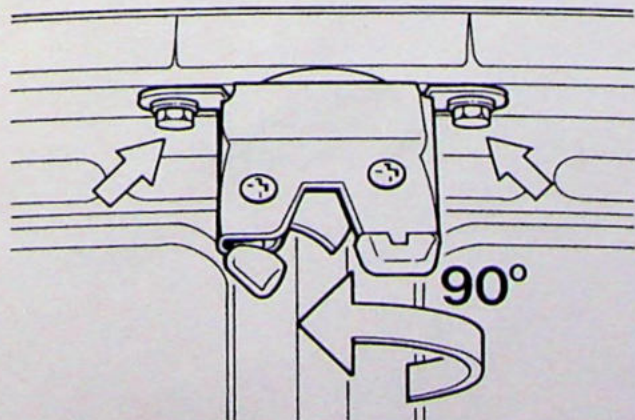
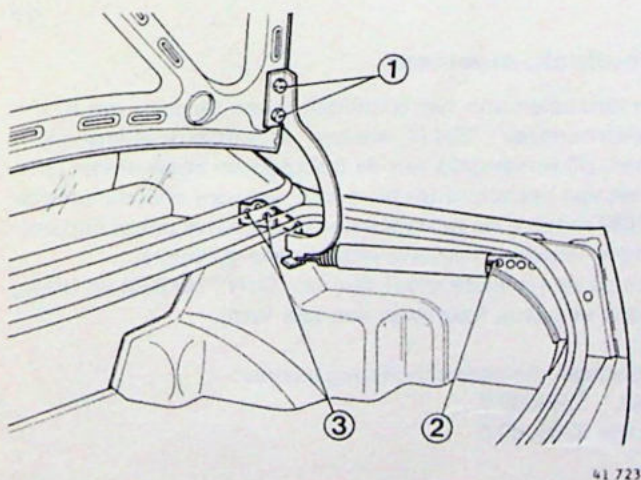

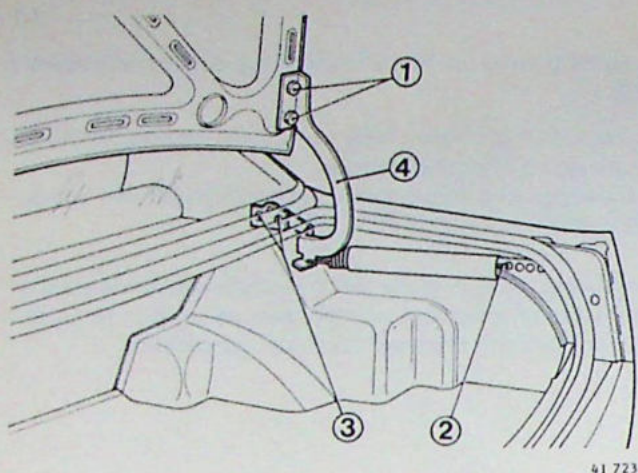

F8

Kofferdeksel aanbrengen

Aanbrengen van het kofferdeksel en de scharnieren gaat in omgekeerde volgorde van verwijderen.

F9

Kofferdeksel afstellen

Controleer de ligging van het kofferdeksel.

- De scharnieren zijn voorzien van slobgaten bij (1) om het kofferdeksel in de lengterichting af te stellen.
- Veer (2) kan aan de achterzijde in 4 verschillende gaten worden gehaakt om de trekspanning af te stellen.
- De hoogteligging kan aan de achterzijde worden afgesteld door de slotvanger te verschuiven.

Opmerking: Zorg ervoor dat het kofferdeksel goed en zonder speling sluit.

G1. Schuifdak, algemeen

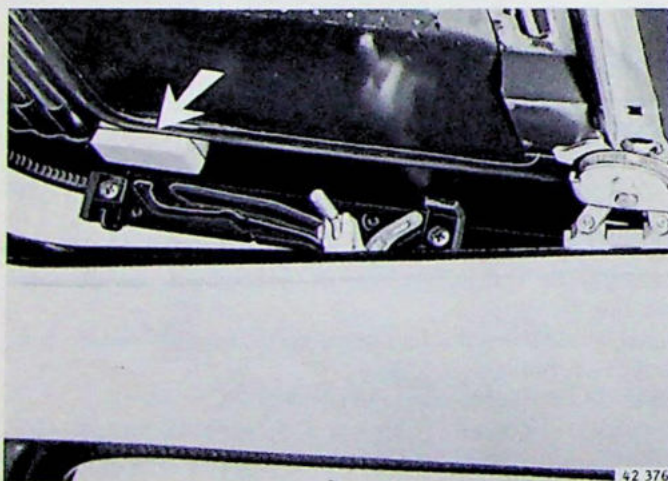

G1

Schuifdak, algemeen

Om rammelen van het schuifdak tegen te gaan zijn m.i.v. chassisnummer 783437 nieuwe schuifdakgeleiders ingevoerd. Bij vervanging van de geleiders en in geval van rammelen van het schuifdak bij auto's van vóór chassisnummer 783437 moeten de geleiders door de nieuwe uitvoering vervangen worden. Vervang altijd **beide** geleiders. Voorzie de onderste groef van vet (O/N 1161236) en breng tevens een stuk foamstrip aan (zie foto).

Onderdeelnummers schuifdakgeleiders:

Links 3269068-7

Rechts 3269069-5

G2. Schuifdak afstellen

Onderstaande handeling is een aanvulling op de afstelling van het schuifdak en moet uitgevoerd worden vóórdát de hoogte van het schuifdak afgesteld wordt.

G2

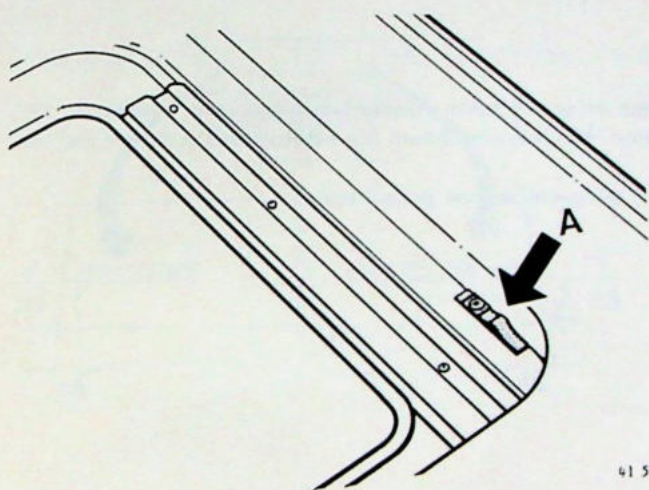

Oplooptnokken afstellen

Zet de oplooptnokken (A) zover mogelijk naar achteren.
Controleer daarna of het schuifdak aan de achterzijde wordt opgetild zodra het dak nog 5-8 mm geopend is.
Verplaats eventueel de nokken.

Groep 84, Uitwendige sierdelen, ruiten en afdichtrubbers

H. Emblemen, verwijderen/aanbrengen

Algemeen

Met ingang van modeljaar 1984 zijn depositioneringsgaten in achterklep en voorscherm voor het monteren van emblemen vervallen. Servicedelen worden daarom **niet** meer van deze gaten voorzien. Nieuwe emblemen zijn **uitsluitend** voorzien van een zelfklevende laag; de positioneringspennen zijn vervallen.

Opmerking: modeljaren 1984 en 1985 werden op de voorschermen géén emblemen gemonteerd.

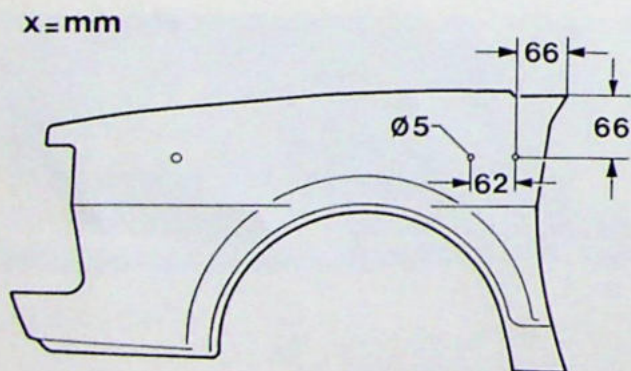

41 732

H1

Oude emblemen (-1984) op nieuwe voorschermen

Oude emblemen kunnen volgens nevenstaande tekening op nieuwe voorschermen worden aangebracht. De positioneringsgaten ($\varnothing 5$ mm) moeten dan zelf geboord worden voordat het scherm gespoten wordt.

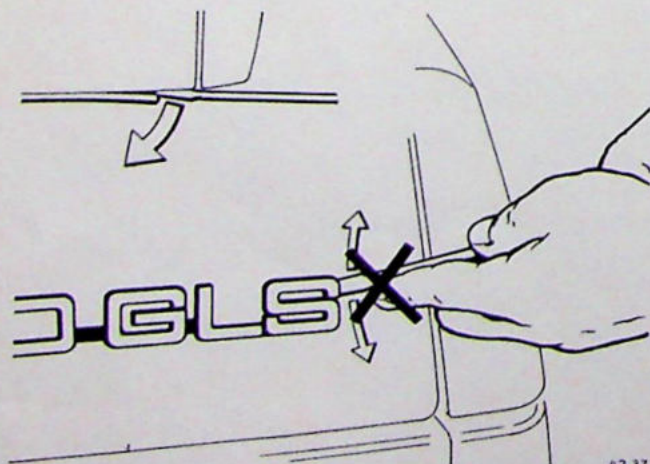

42 371

H2

Zelfklevende emblemen verwijderen

Verwijder de emblemen met behulp van een schroevendraaier (verwarm het embleem zonodig met warme lucht). Maak geen draaiende beweging met de schroevendraaier.

H3

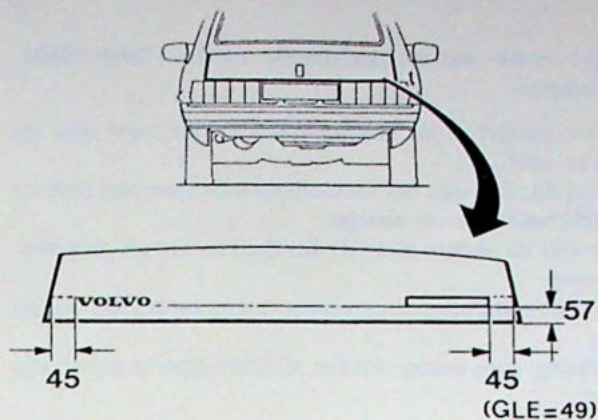

42 430

Zelfklevende emblemen aanbrengen:

Maak de ondergrond vet- en stofvrij.
Verwijder het beschermepapier en druk de emblemen stevig aan.

Achterklep en kofferdeksel (1984-1985)

De maten in deze tekening gelden voor alle emblemen voor zowel de achterklep (3-5 deurs) als de kofferdeksel (4-deurs); alleen het "GLE"-embleem heeft een afwijkende maat.

H4

Achterklep en kofferdeksel (1986-)

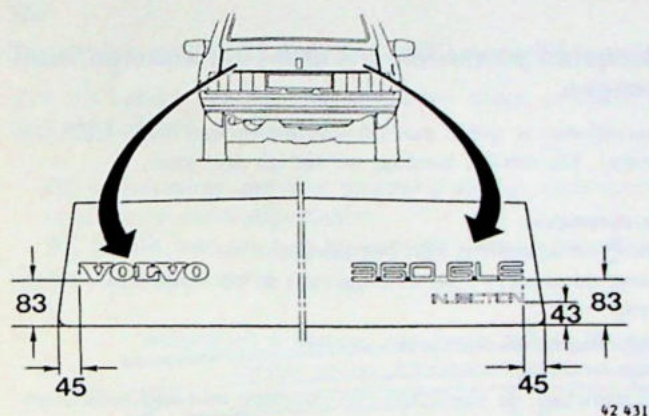

42 431

J1-J5. Raamsierlijsten, verwijderen/aanbrengen

J1

Sierlijst voor- en achterportierraam (1984-1985), verwijderen

- Draai het raam in de onderste stand (voorportieren) c.q. verwijder het raam (achterportieren)
- Verwijder de H-loper (achterportier)
- Verwijder de buitenspiegel of afdekkap
- Neem het raamrubber tot onder de sierlijst los
- Verwijder het afstrijkprofiel
- Verwijder de sierlijst

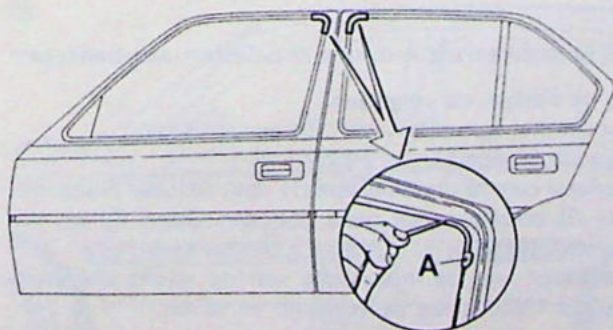

40 479

Buig het verbindingsstuk los aan de tegenovergestelde zijde van lip (A).
Schuif het verbindingsstuk van de sierlijst.
Trek de sierlijst uit de raamopening.

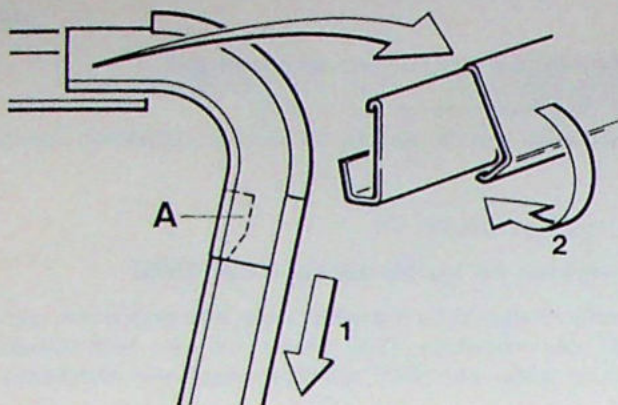

40 480

J2
**Sierlijst voor- en achterportierraam (1984-1985),
aanbrengen**

Plaats de sierlijst in de raamopening en sla hem met de handpalm vast.

- Schuif de zijde van het verbindingstuk waaraan zich de lip (A) bevindt over sierlijst.
- Trek aan de andere zijde de sierlijst iets los uit de raamopening.

Klem nu het verbindingstuk vast en breng de sierlijst op zijn plaats.

Opmerking: zorg ervoor dat het afdichrubber goed op zijn plaats zit.

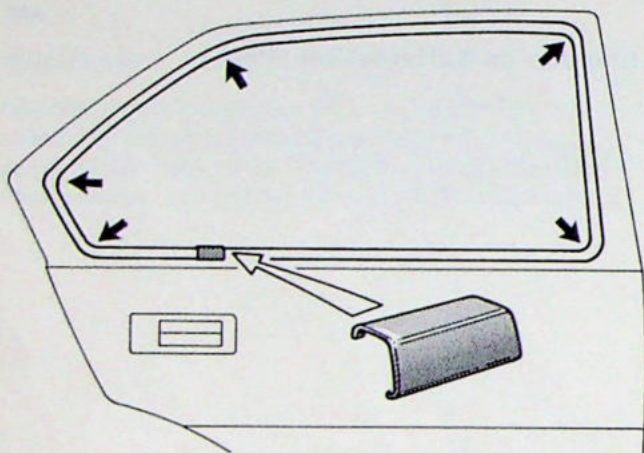

42 305

J3
Sierlijsten portierraamen (1986-) verwijderen/aanbrengen

Verwijderen is gelijk aan de uitvoering van 1984-1985 (zie boven). De sierlijst bestaat echter uit één stuk.

Aanbrengen:

Reinig de sponning van het portier.

Breng de sierlijst aan, te beginnen in de bovenhoek bij de B-stijl.

Druk de sierlijst goed aan, vooral in de hoeken.

Klem het verbindingstuk op de sierlijst.

Opmerking: de sierlijsten zijn voorzien van een zelfklevende laag.

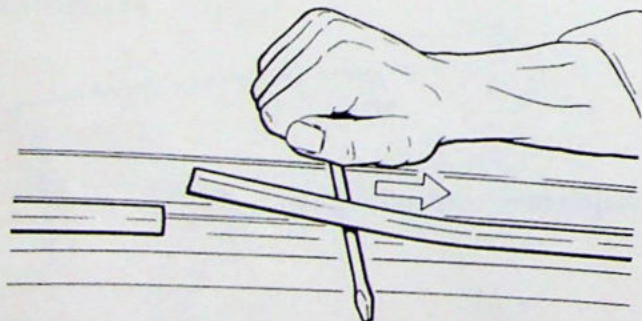

40 477

J4
Sierlijst achterrait 4-deurs modellen verwijderen

Schuif het verbindingstuk opzij.

Verwijder de sierlijst m.b.v. een schroevendraaier.

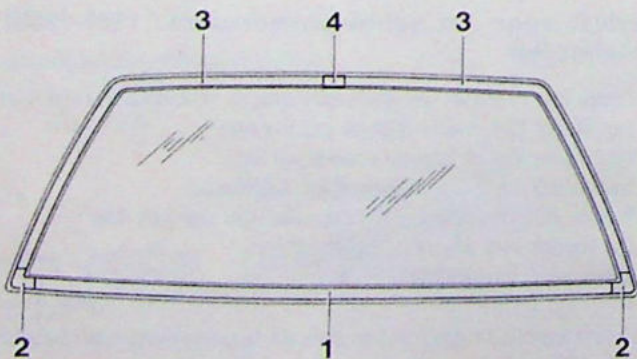

41 728

J5
Sierlijst achterrait 4-deurs modellen aanbrengen

Breng de sierlijst als volgt aan:

- Voorzie het ruitrubber van een zeepoplossing
- Druk de sierlijst op z'n plaats.
- Monteer dan de onderste lijst (1), dan de losse hoekstukken (2) en daarna de twee gebogen lijsten (3) en het sluitstuk (4).

Opmerking: met de introductie van de smalle sierlijsten (modeljaar 1986) is het sluitstuk (4) vervallen.

J6-J8. Stootlijsten

J6

Stootlijsten 360 GLT/GLE (-1986) verwijderen/aanbrengen

Om een betere bescherming te bieden tegen carrosseriebeschadigingen moeten de stootlijsten op de zijkant van de 360 GLT/GLE hoger geplaatst worden.

- Bij **vervanging van een gedeelte** van de stootlijsten moeten deze op dezelfde hoogte aangebracht worden als de nog op de auto aanwezige lijsten.
- Bij **totale vervanging** moeten de nieuwe stootlijsten volgens de nieuwe maatvoering worden aangebracht; zie onderstaande tekening.

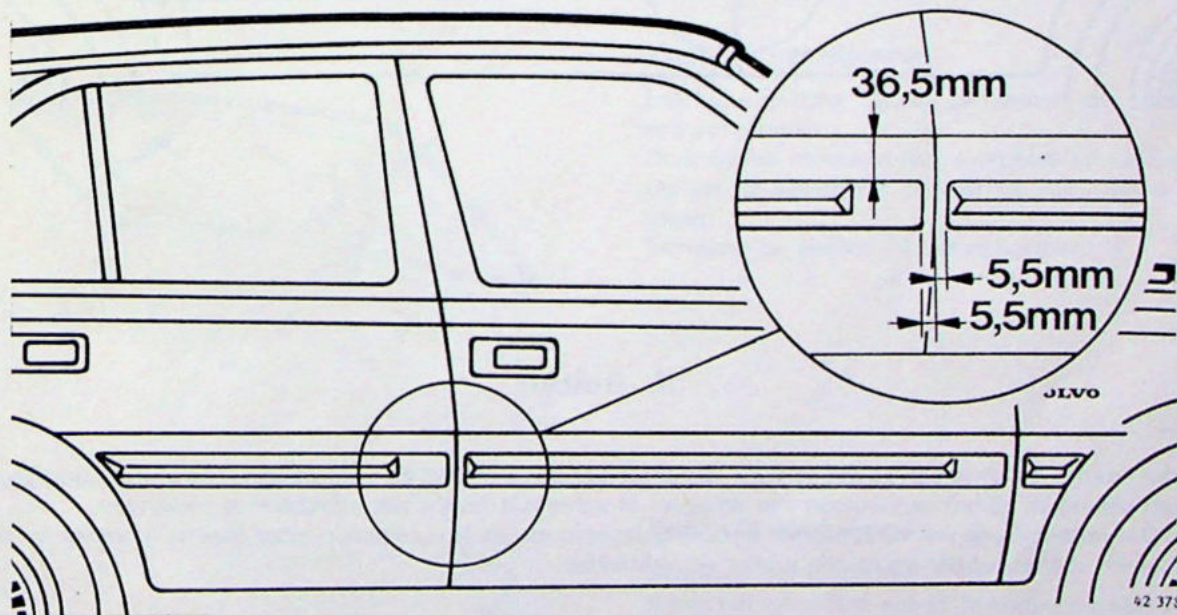

J7

Stootlijsten GLT/GLE (1986-) verwijderen/aanbrengen

Trek de stootlijsten voorzichtig van de carrosserie. Zorg dat de lijsten niet knikken.

Snij waar nodig de lijmlaag door.

Verwijder voorzichtig de lijmresten van auto en stootlijsten.

Aanbrengen:

Reinig de lijmvlakken met reinigingsmiddel (O/N 1356444)

Verwarm de stootlijst tot 25-30° C.

Breng P.U. lijm aan (O/N 1356443).

Verwijder de bescherm laag van de plakstrook en breng de lijsten aan (zie maatschets, handeling J8).

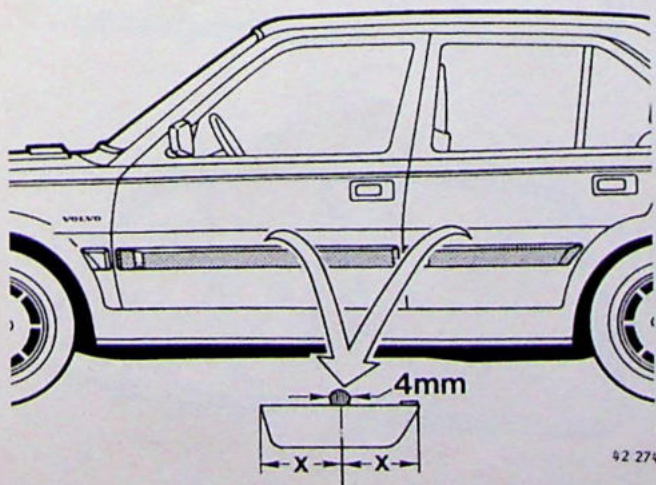

Stootlijsten (1986-)

Stootlijsten worden, afhankelijk van de uitvoering van de auto, geleverd in drie breedtes (A). De afstand (B) tussen de carrosserie-vouwlijn en de stootlijst is afhankelijk van de breedte (A) van de sierlijst.

Lijstbreedte (A)	mm	22	43	72
Afstand (B)	mm	0	22	50

Opmerking: de stootlijsten zijn zelfklevend. De lijsten voor de GLE/GLT moeten ook voorzien worden van P.U.-lijm; zie handeling J8.

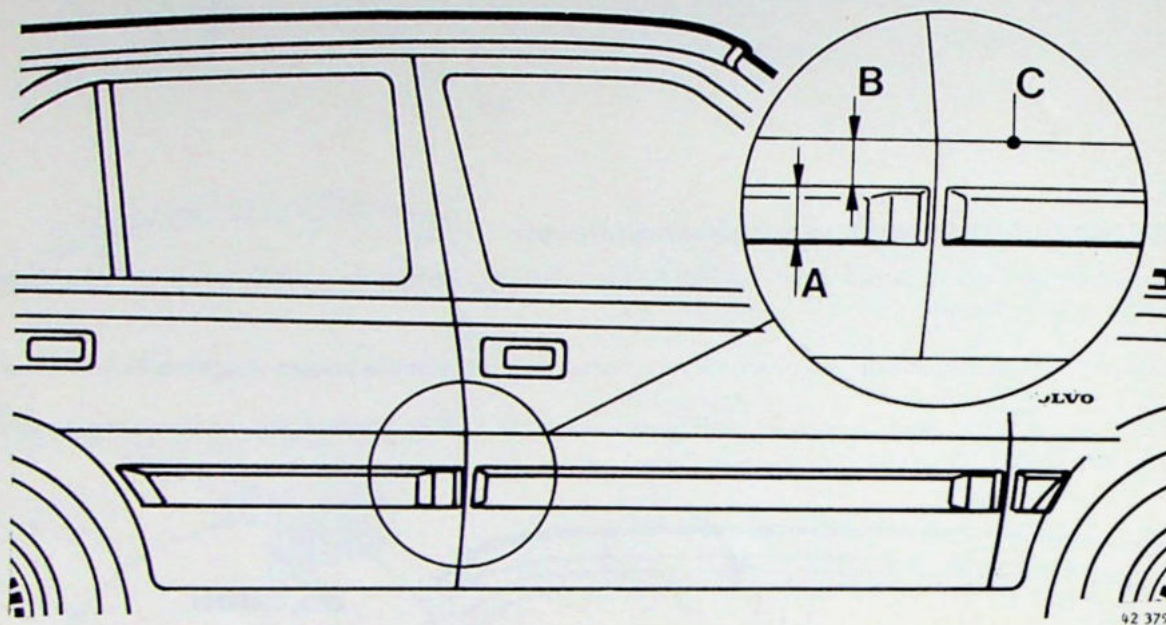

K. Ruiten

Algemeen

In de loop der jaren is de dikte van zowel de voor- als achterrait (en daarmee de ruitrubbers) enkele keren gewijzigd. Het is mede daarom belangrijk bij het vernieuwen van de voor- of achterrait tevens het ruitrubber te vervangen.

Belangrijk: Om waterlekage van de achterrait bij de 3/5 deurs modellen te voorkomen moet deze na montage rondom afgekit worden tussen ruit en rubber en tussen rubber en achterklep.

K1-K3. Voorruit (1983-), verwijderen/aanbrengen

K1

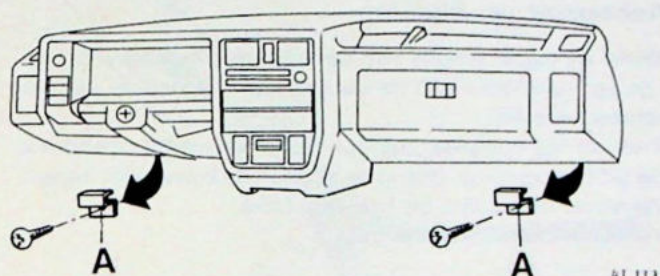

Vorbereidende werkzaamheden

- Ruitewisserarmen verwijderen
- Binnenspiegel verwijderen
- A-stijlpanelen en paneel boven de voorruit verwijderen
- Afdekplaten onder het dashboard verwijderen
- Ruitrubbersteunen (A) vanaf de onderzijde van het dashboard verwijderen.

K2

Voorruit verwijderen

Los het ruitrubber van de carrosserie met behulp van een schroevendraaier.

Druk de ruit compleet met ruitrubber en sierlijst **gelijkmatig** uit de sponning. (Houdt de ruit aan de buitenzijde tegen).

Verwijder de sierlijst uit het ruitrubber.

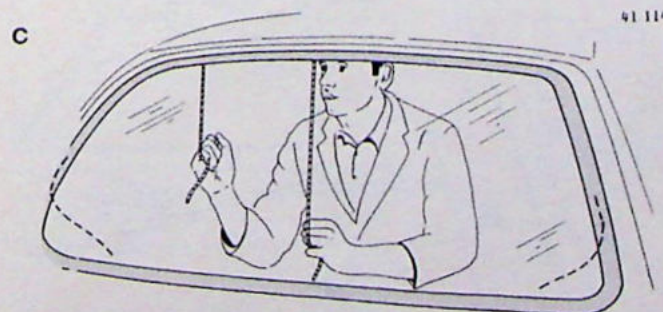
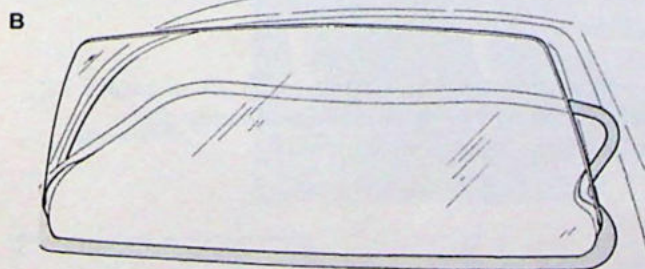
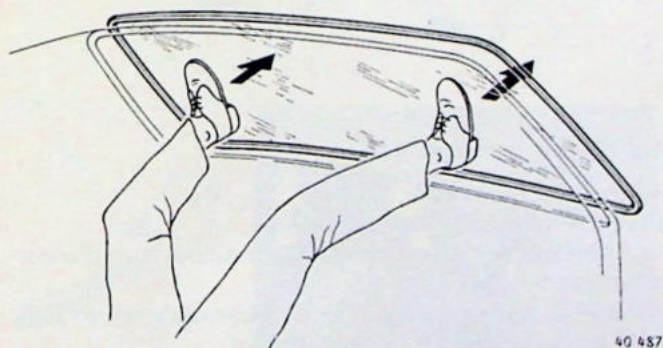

K3

Voorruit aanbrengen

Vernieuw het ruitrubber.

Breng het ruitrubber aan in de onderzijde van de raamsponning (B).

Plaats de ruit in het reeds aangebrachte deel van het ruitrubber (gebruik een zeepoplossing).

Breng het nog loshangende gedeelte van het ruitrubber aan om de ruit.

Breng het montagekoord aan in het gedeelte van het ruitrubber, dat nog niet vastzit in de sponning (zie stippellijn) (C).

Monteer de ruit terwijl deze aan de buitenzijde wordt aangedrukt. Sla nooit op de ruit!

Opmerking: houd tijdens montage het koord zo dicht mogelijk tegen de ruit.

Breng de sierlijst aan.

(Gebruik een zeepoplossing).

K4-K5. Achterruit 4-deurs, verwijderen/aanbrengen

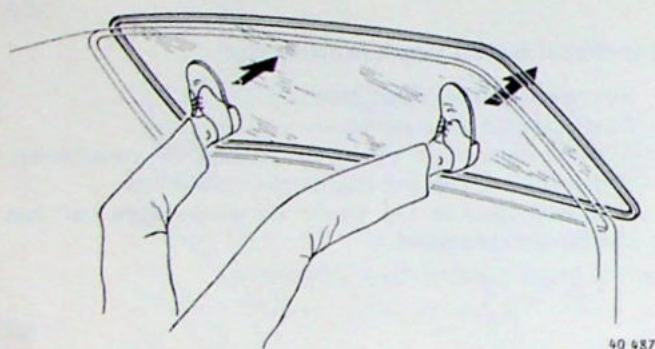

40 487

K4

Achterruit verwijderen

Neem de beide stekers van de achterruitverwarming los. Los het ruitrubber van de carrosserie met behulp van een schroevendraaier. Druk de ruit compleet met ruitrubber en sierlijst **gelijkmatig** uit de sponning. (Houd de ruit aan de buitenzijde tegen). Verwijder de sierlijst uit het ruitrubber. Verwijder alle kit van de ruit.



41 727

K5

Achterruit aanbrengen

Vernieuw het ruitrubber. Breng het ruitrubber aan om de ruit. Breng het montagekoord aan in het ruitrubber (kooordeinden in het midden-onder). Monteer de ruit terwijl deze aan de buitenzijde wordt **aangedrukt**; sla **nooit** op de ruit!
Opmerking: houd tijdens montage het koord zo dicht mogelijk tegen de ruit.

Breng de sierlijsten aan (zie handeling J5 op pagina 22). Sluit de stekers van de achterruitverwarming aan. Breng kit aan tussen ruit en rubber.

K6-K10. Achterruit 3/5 deurs (1986-, gelijkde uitvoering) verwijderen

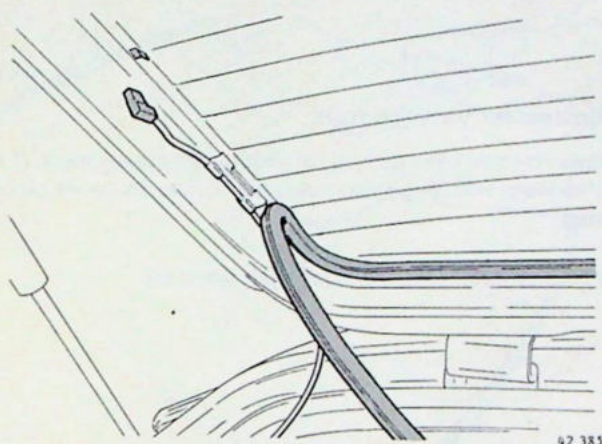

42 385

K6

Afwerkruubber binnenzijde verwijderen

Neem de aansluitingen van de achterruitverwarming los.
Verwijder het afwerkruubber aan de binnenzijde.

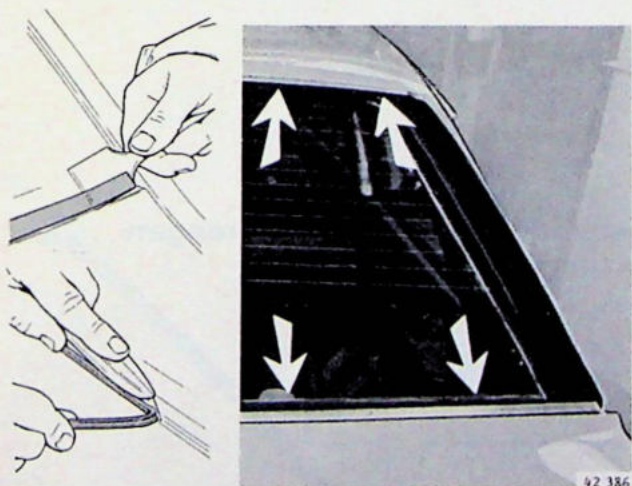

42 386

K7

Sierlijsten verwijderen

Houdt de achterklep geopend en trek de zijlijsten van de achterklep.
Steek het bovenste gedeelte van de boven- en onderlijst los.
Snij de resterende delen van de sierlijsten af tot juist langs de ruit.

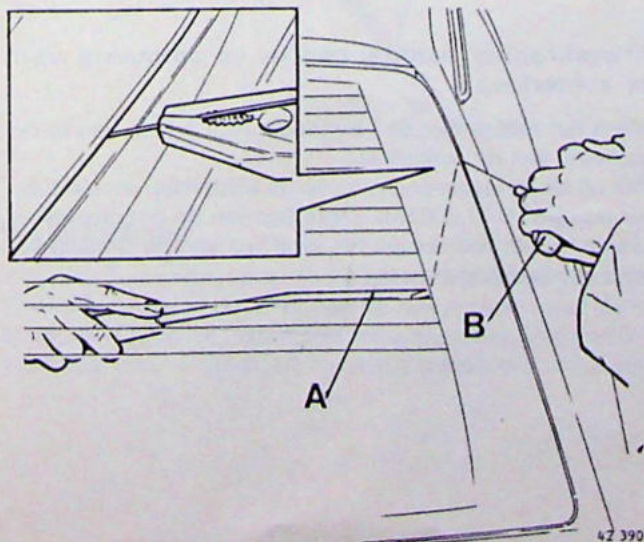

42 390

K8

Snijgereedschap aanbrengen

Steek van buiten naar binnen de snijdraad door de lijmlaag.
Brenge aan de binnenzijde de tegenhouder (A) en aan de bui-
tenzijde handvat (B) van snijgereedschap 1159782 aan.

K9

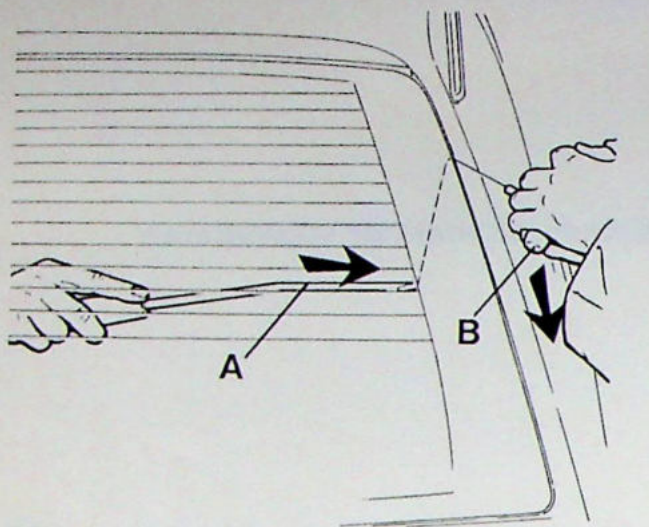

42 392

Lijmlaag doorsnijden

Snij de lijmlaag van de achterruit door. Dit moet door twee personen gebeuren, één aan de binnenzijde en één aan de buitenzijde van de auto. Druk aan de binnenzijde van de auto de tegenhouder (A) in de ruitponning en trek aan de buitenzijde met handvat (B) de draad door de lijmlaag. Maak in de hoeken een zagende beweging. Zorg ervoor het lakwerk niet te beschadigen. Sluit de achterklep en neem de ruit van de achterklep.

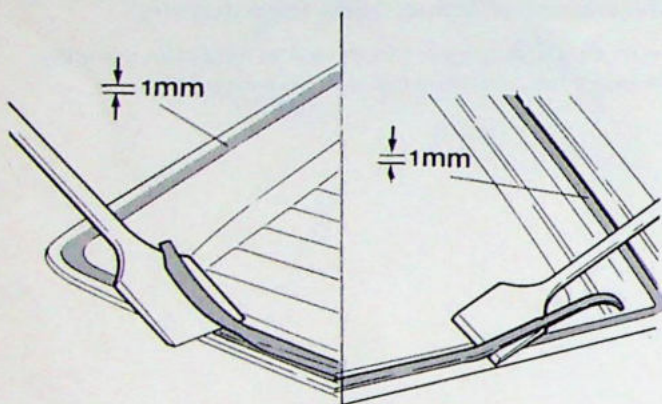

42 387

K10

Lijmresten verwijderen

Steek met een bijtel de nog aanwezige lijmresten van ruit en achterklep; een laagje van maximaal 1 mm dik moet blijven zitten.

Werk eventuele lakbeschadigingen goed bij.

K11-K16. Achterruit 3/5 deurs (1986-, gelijkde uitvoering) aanbrengen

K11

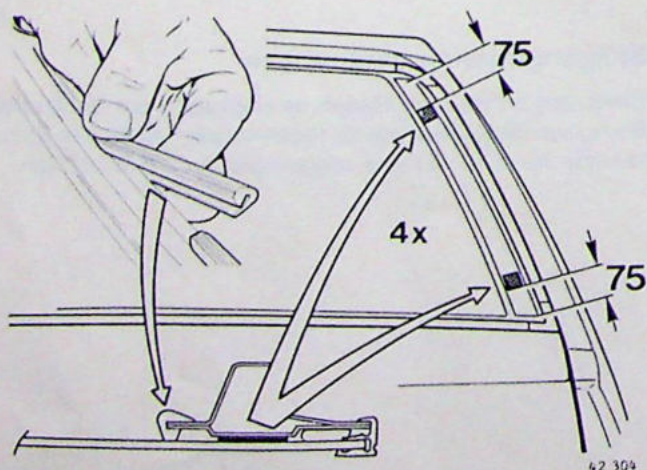

42 304

Afwerkrubber aanbrengen in de sponning van de achterklep

Breng het rubber met de verende lip naar buiten aan in de sponning van de achterklep. Plak op de aangegeven plaats op de achterklep schuimrubber plaatjes (O/N 206316). Deze bepalen de hoogteligging van de ruit en voorkomen het inzakken van de lijmlaag tijdens het hechtingsproces.

K12

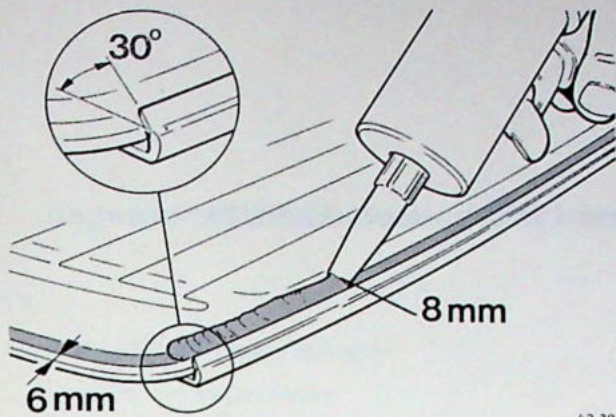

42 391

Ruit reinigen en voorbereiden

Maak de ruit vet- en stofvrij (gebruik O/N 1356444).

Snij de sierlijsten aan de binnenzijde aan onder een hoek van 30°.

Schuif de onder- en bovensierlijst op de ruit.

Breng, uitsluitend op een nieuwe ruit, primer (O/N 1356445) aan langs de binnenomtrek van de ruit over een breedte van ± 2 cm.

K13

Lijmlaag op ruit aanbrengen

Snij de spuitmond van lijmpatroon (O/N 1356443) aan totdat een opening ontstaat van 8 mm.

Breng de lijmlaag aan met een spuitpistool.

Breng de lijmlaag gelijkmatig aan over de gehele binnenomtrek van de ruit:

- op een afstand van 6 mm van de zijranden.
- tegen de boven- en ondersierlijst.

K14

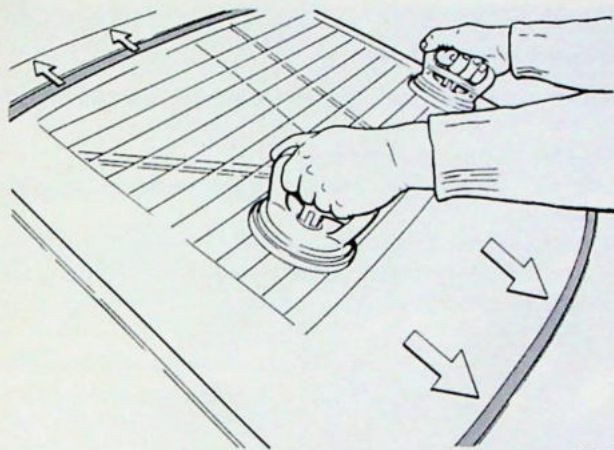

Ruit in achterklep plaatsen

Blokkeer de achterklep in de stand "gedeeltelijk-open".

Plaats de ruit in de achterklep en leg de onderzijde van de ruit met de sierlijst aan tegen de rand van de sponning.

Opmerkingen:

- zorg voor een goede positionering van de ruit aan de linker- en rechterzijde
- druk de sierlijst aan de bovenzijde zover mogelijk omhoog tegen de sponning
- aandrukken van de ruit is niet nodig, het eigen gewicht van de ruit zorgt voor voldoende druk.

K15

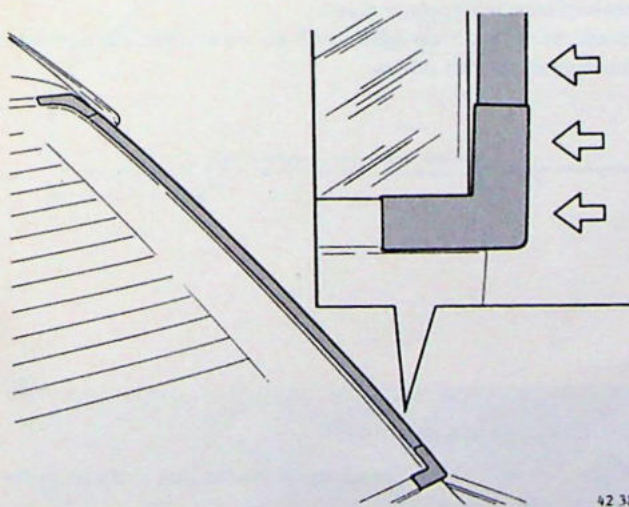

Ziersierlijsten aanbrengen

Plaats de hoekstukken op de beide ziersierlijsten.

Schuif de hoekstukken samen met de sierlijst eerst gedeeltelijk over de onder- en bovenlijst.

Schuif het geheel geleidelijk verder tot de sierlijst sluit over ruit en klep; de klep is de aanslag van de sierlijst.

Bevestig de aansluitingen van de achterruitverwarming.

Blokkeer de achterklep in een zodanige positie dat de ruit zoveel mogelijk horizontaal ligt.

Belangrijk: De hechtingstijd van de lijm bedraagt ongeveer 2 uur. Gedurende deze tijd mag er niet aan de auto gewerkt worden en mogen er geen portieren geopend en gesloten worden.

K16

Waterlekkage

Waterlekkage moet vanaf de binnenzijde verholpen worden.

Verwijder het afwerkruubber aan de binnenzijde vanaf de opening totdat duidelijk is waar het lek zich bevindt.

Maak de ruit en de klep droog en breng plaatselijk kit (O/N 1356443) aan.

Verwijder de overtollige kit en breng het afwerkruubber aan.

K17-K20. Portierramen vóór (1983) en achter (1983-), verwijderen/aanbrengen

K17

Vorbereidende werkzaamheden

- Portierpaneel verwijderen (zie pagina 35)
- Paneelsteun (A) verwijderen.
- Folie geheel of gedeeltelijk losnemen.

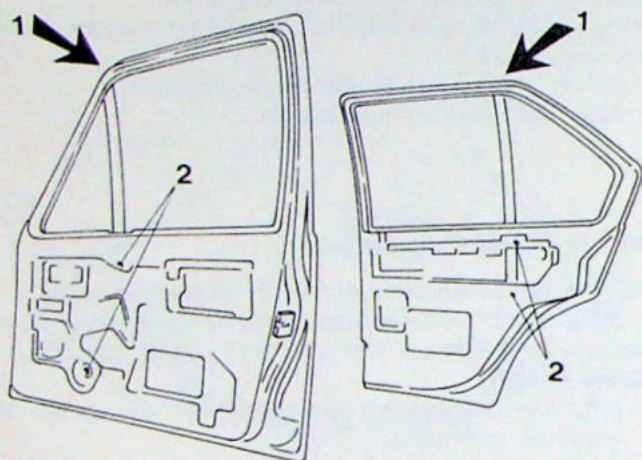

40 491

H-loper verwijderen

Verwijder de treknaagel aan de bovenzijde van de H-loper (1).

Draai het portierraam omlaag.

Haak de handgreep binnenzijde uit het portier en verwijder de twee bouten (2).

Verwijder de sierlijst van de H-loper.

Druk de H-loper eerst iets omlaag en neem hem daarna naar boven uit het portier.

K18

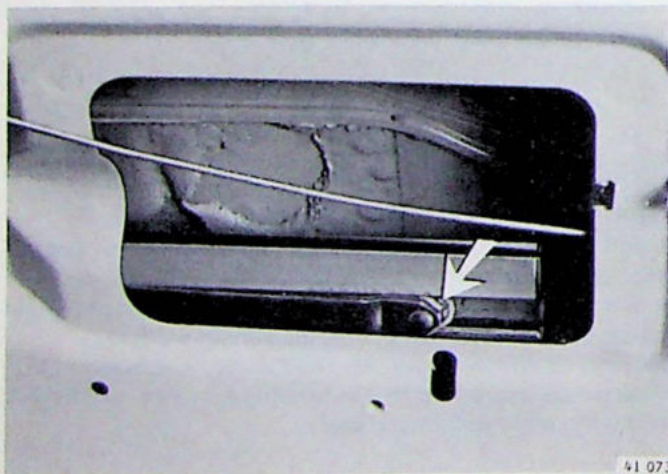

41 073

Portierraam verwijderen

Draai het portierraam omhoog totdat de arm van het draai-mechanisme horizontaal staat.

Schuif de arm uit de geleiderail en neem het portierraam naar boven uit het portier.

K19

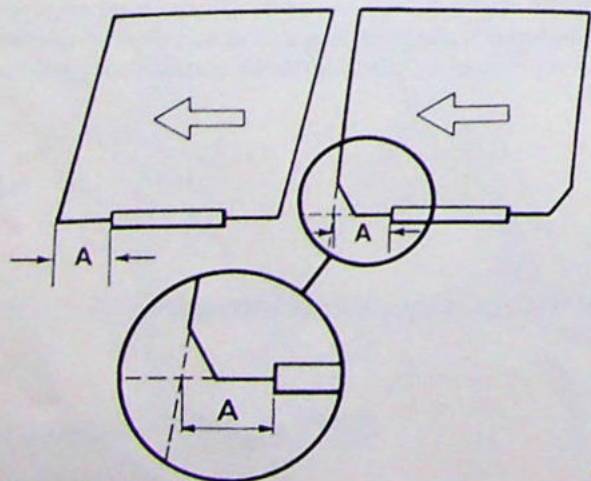

40 492

Portierraam aanbrengen

Bij een nieuw portierraam moet de geleiderail worden overgezet of vernieuwd.

340/360 4/5-deurs

Maat A, voorportier

: 210 mm

Maat A, achterportier

: 163 mm

340/360 3-deurs

Maat A voorportier

: 180 mm

K20

K21-K24. Portierraam vóór (1984-), verwijderen/aanbrengen

K21

Vorbereidende handelingen

- Verwijder het portierpaneel
- Steun verwijderen
- Folie verwijderen

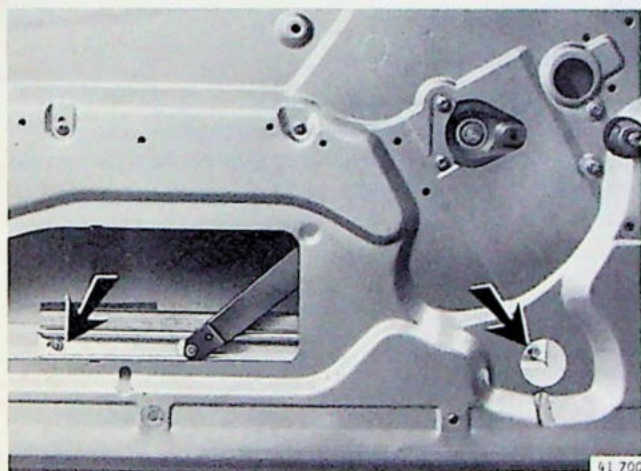

K22

Portierraam verwijderen

Draai het raam omlaag tot de beide bevestigingsmoeren bereikbaar zijn.

Verwijder de moeren met ringen.

Trek het mechanisme van het raam.

Neem het raam schuin naar boven uit het portier.

K23

Roede overzetten

Verwijder de roede en zet deze over op de nieuwe ruit.

Maat A: 3-deurs 255 mm

4/5-deurs 205 mm

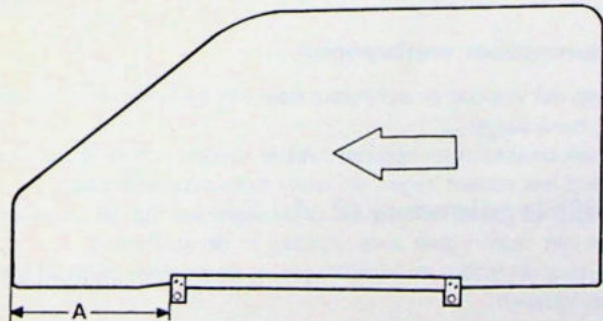

41 729

K24

Portierraam aanbrengen en afstellen

Het aanbrengen gebeurt in omgekeerde volgorde van verwijderen.

Draai de ruit omhoog tot het nog $\pm 2-4$ cm open staat.

Controleer of de bovenzijde van het raam evenwijdig loopt aan de sponning.

Dit kan worden afgesteld door schroeven (A) te lossen.

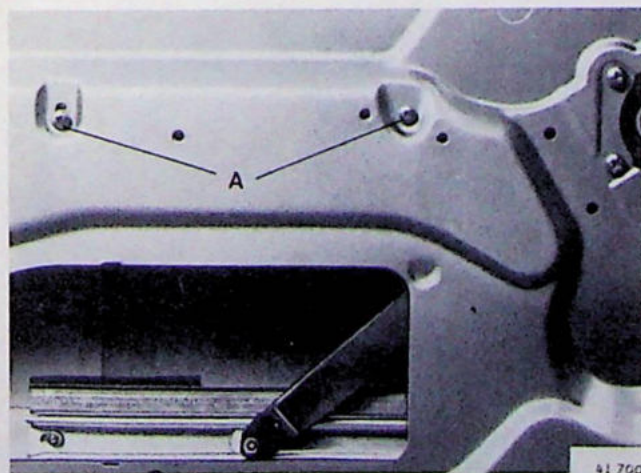

K25-K26. Raamrubber voorportieren (1984-) verwijderen/aanbrengen

Opmerking:

Onderstaande methode beschrijft het verwijderen/aanbrengen van de raamrubbers van de voorportieren waarbij het niet nodig is andere onderdelen te verwijderen.

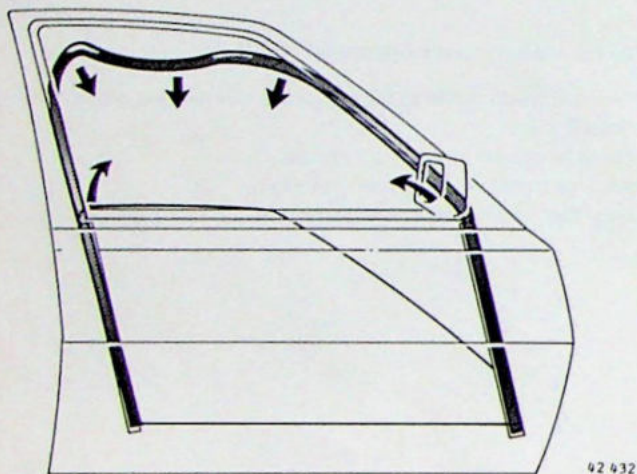

K25

Raamrubber verwijderen

Open het portierraam zover mogelijk.
Neem het rubber aan de bovenzijde uit de sponning.
Trek het rubber eerst aan de voorzijde en daarna aan de achterzijde uit de sponning.

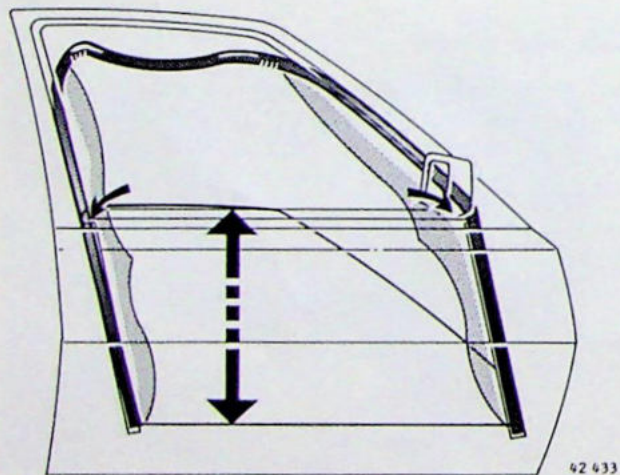

K26

Raamrubber aanbrengen

Zeep het voorste en achterste deel van het rubber in tot aan de insnijdingen.
Steek de uiteinden van het rubber tussen ruit en sponning.
Houd het rubber tegen en draai het raam omhoog.
Draai het raam omlaag en druk tegelijkertijd de uiteinden van het raamrubber mee omlaag in de sponning.
Herhaal dit totdat de insnijdingen in de hoeken gedrukt kunnen worden.
Druk nu het rubber op alle plaatsen goed in de sponning.
Reinig de ruit.

L. Spiegels

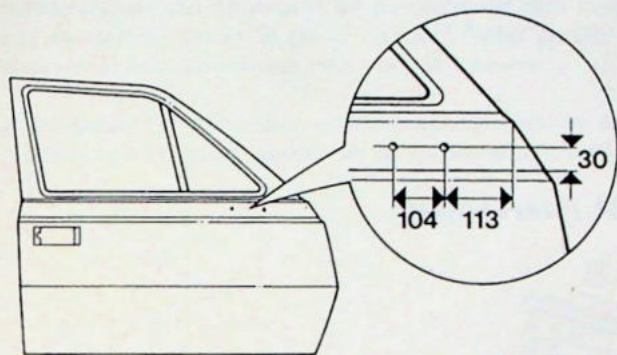

42 438

L1

Bevestiging spiegel op portier zonder bevestigingsgaten (-1984)

Let op: Boor de gaten (\varnothing 2.5 mm) vóór het lakken. Indien dit niet mogelijk is behandel dan de nieuw geboorde gaten met anti-roestmiddel (O/N 282767).

L2-L4. Buitenspiegel (1984-), verwijderen/aanbrengen

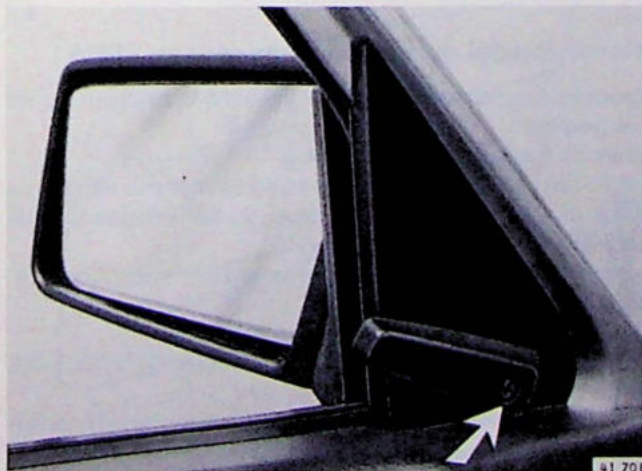

41 701

L2

Bedieningshendel verwijderen (indien aanwezig)

Verwijder de schroef.
Neem de bedieningshendel van de as.

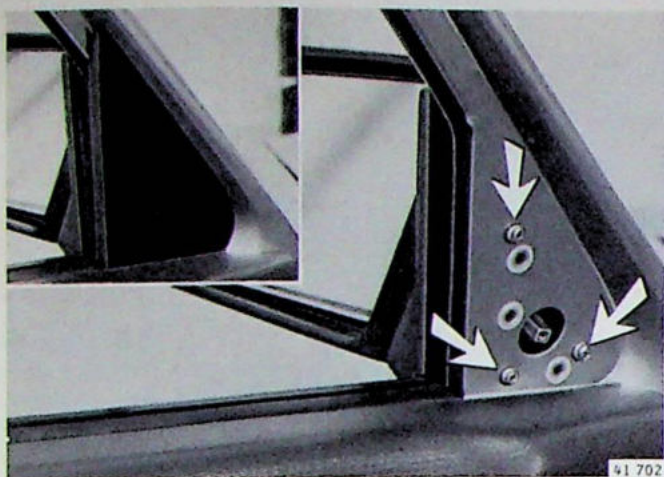

L3

Buitenspiegel verwijderen

Trek het afdekpaneel van het portier.
Verwijder de drie bevestigingsschroeven.
Neem de spiegel met de rubber onderlegging van het portier.

L4

Aanbrengen gaat in omgekeerde volgorde van verwijderen

Opmerking: indien er géén spiegel is gemonteerd, bevindt zich op de plaats van de spiegel een afdekplaat met opvulling. Deze onderdelen worden op dezelfde manier verwijderd/aangebracht als de buitenspiegel.

L5-L6. Spiegelglas (1984-) vervangen

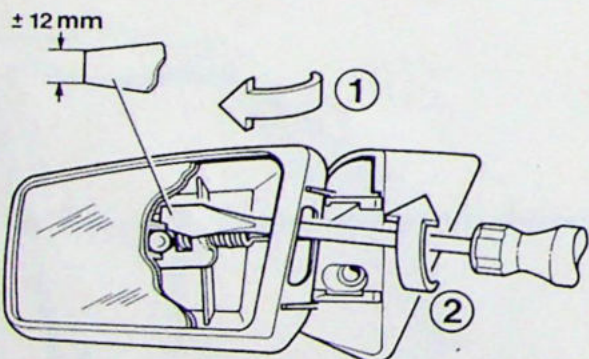

L5

Spiegelglas verwijderen

Klap de spiegel om op de steun.
Wring met een grote schroevendraaier (minimaal 12 mm breed) de spiegelvoet los van de kogelkop en verwijder het geheel uit het huis.

L6

Aanbrengen

- Voorzie de kogelkop van vaseline.
- Schuif de spiegelvoet over de stellip van de spiegelbediening (indien aanwezig)
- Druk de spiegel met de handpalm in het midden, op de kogelkop.

L7

Binnenspiegel op voorruit bevestigen (1986-)

Voor binnenspiegels vanaf modeljaar 1986 is de plaats op de ruit gewijzigd.

Maak de voorruit vetvrij en droog.

Teken aan de buitenzijde van de voorruit met een viltstift de plaats af waar de voet moet komen in het midden van de ruit, 40 mm onder het ruitrubber.

Behandel deze plaats aan de binnenzijde met Activator (O/N 1161044).

Laat de activator drie minuten drogen.

Lijm de spiegelvoet met 1 à 2 druppels lijm (O/N 1161043) op de ruit.

Druk de spiegelvoet, met de open zijde naar boven, gedurende ongeveer één minuut stevig aan.

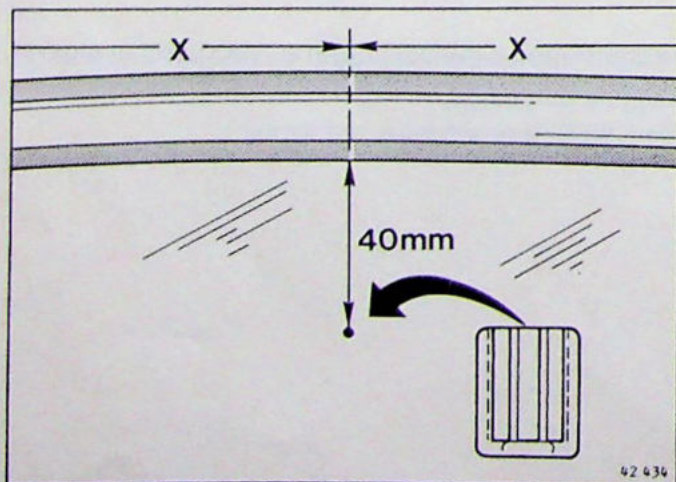

Groep 85, Interieur

M1. Portierpanelen (1983-), verwijderen/aanbrengen

M1

Portierpaneel verwijderen/aanbrengen

Opmerking: De handelingen zijn gelijk bij de voor- en achterportieren tenzij anders aangegeven.
Volg de handelingen A t/m F.

Aanbrengen van opbergvak en portierpaneel gaat in omgekeerde volgorde van verwijderen.
Zet de raamslinger in de stand "10 uur" (linker portier) of "2 uur" (rechter portier) bij een geheel gesloten portierraam.
Gebruik goede paneelklemmen, zonodig nieuwe.

Belangrijk: Portierpanelen voor 340 en 360 modellen vanaf 1983 (nieuw type) worden geleverd **zonder** afstrijkprofiel. Deze moeten apart besteld worden en op de bovenkant van de portierpanelen worden gemonteerd. Zie ook pagina 36, handeling M3.

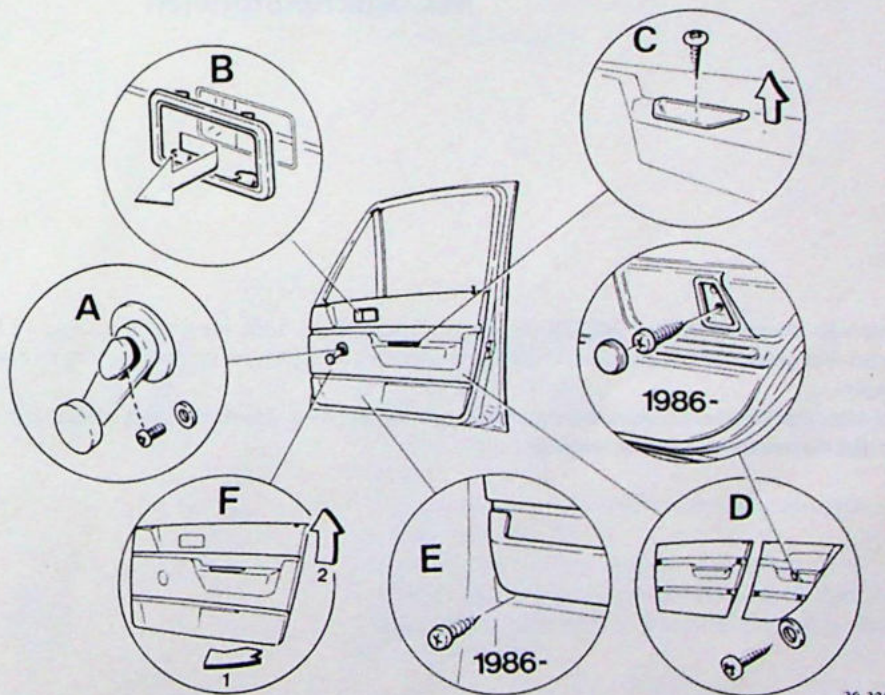

Kaartenbak van voorportier

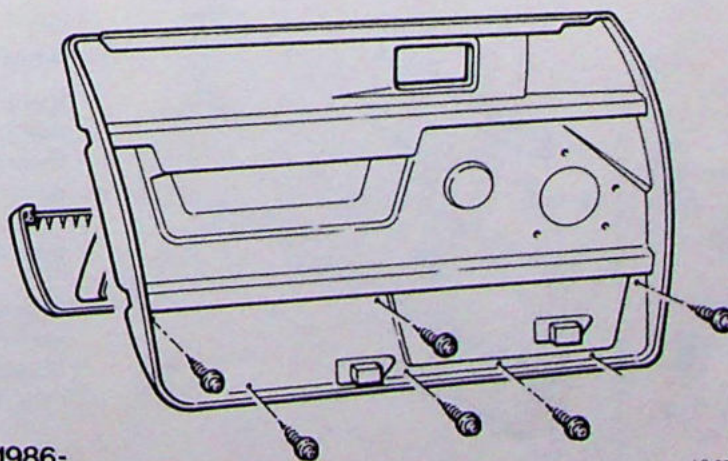
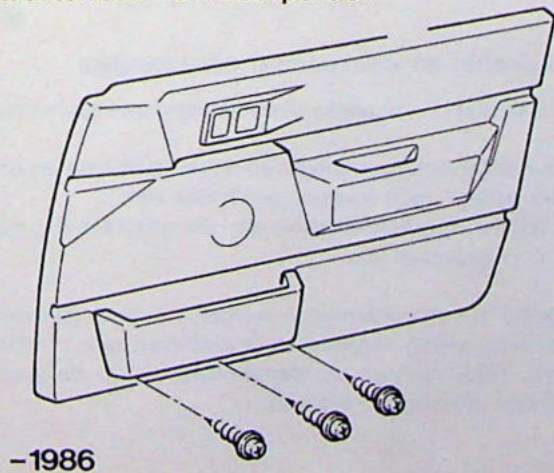

M2

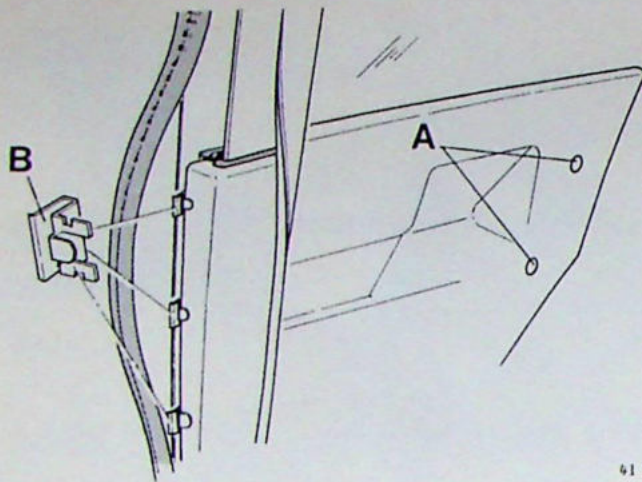

Zijpaneel achter (3-deurs, 1983-) verwijderen/aanbrengen

Verwijderen

Neem het afdichtrubber in de portiersponning gedeeltelijk los.

Klap de rugleuning van de achterbank naar voren.

Verwijder de drukknoppen (A).

Neem de veiligheidsgordel los van het paneel en neem het paneel naar boven uit.

Aanbrengen is in omgekeerde volgorde van verwijderen.

Opmerking: zorg ervoor dat het afdichtrubber goed over de paneelklemmen (B) sluit. Deze paneelklemmen zijn m.i.v. chassisnummer 814.000 vervallen.

M3. Afstrijkprofielen

Met ingang van chassisnummer **046176** zijn de afstrijkprofielen zodanig gewijzigd, dat zij i.p.v. met nieten, **klemmend** op het portierpaneel gemonteerd worden. Door deze constructie wordt tevens een betere bevestiging van de panelen op het portier verkregen.

De nieuwe afstrijkprofielen kunnen worden toegepast op panelen vanaf modeljaar **1983**. Bij vervanging van de afstrijkprofielen moeten **altijd** de nieuwe gebruikt worden.

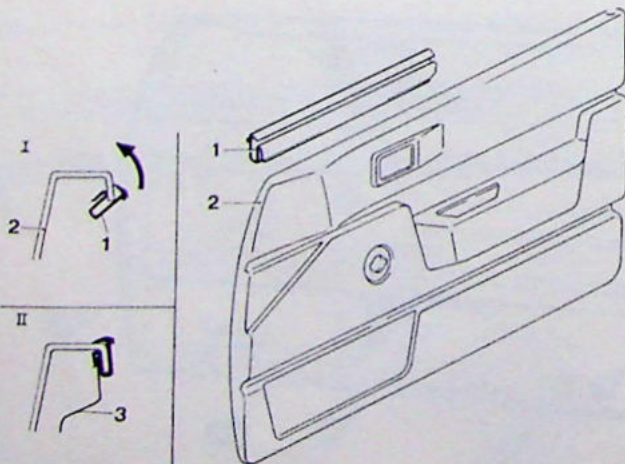

M3

Afstrijkprofiel en deurpaneel aanbrengen

Breng het profiel (1) vanaf één zijde draaiend aan op het paneel (2).

Controleer de bevestigingsgaten van de paneelklemmen onder in het portier; deze moeten goed vlak zijn.

Breng **nieuwe paneelklemmen** aan en monteer het paneel (2) op het portier (3).

Opmerking: De afstrijkprofielen worden op maat geleverd voor portieren zonder H-loper. Voor portieren met H-loper (modeljaar 1983) moeten de afstrijkprofielen op de juiste maat **schuin** afgesneden worden.

42 213

M4-M5. Panelen onder dashboard verwijderen/aanbrengen

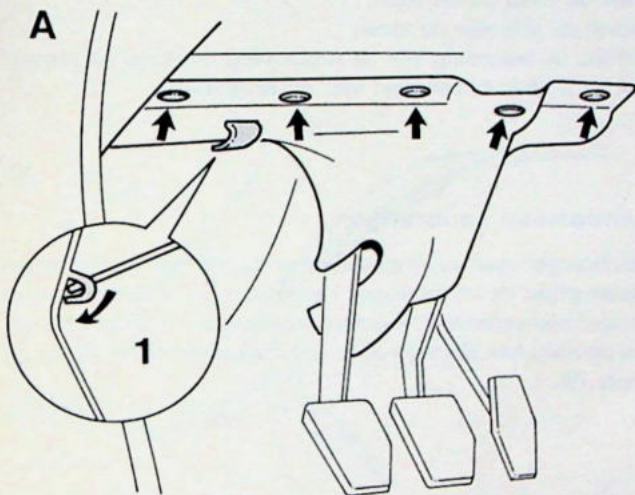

42 435

M4

Paneel verwijderen

Buig de metalen lippen aan de voorzijde om zodat zij uit het paneel geschoven kunnen worden.
Trek de pennen uit de spreidnagels.
Verwijder de spreidnagels (tot chassisnummer 728548 parkers).
Verwijder het paneel.

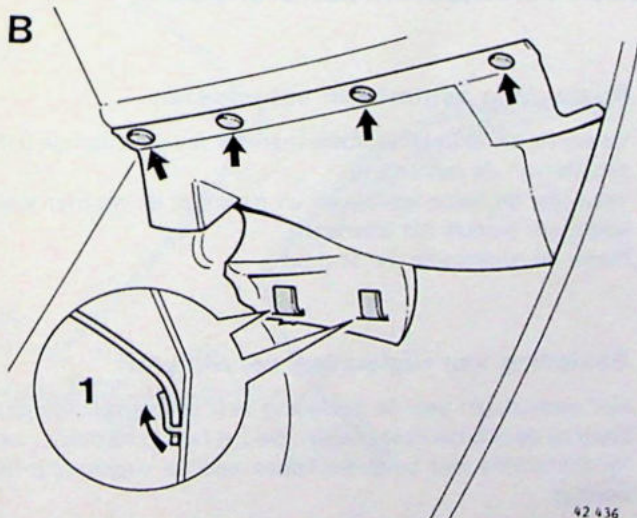

42 436

M5

Paneel aanbrengen

Breng het paneel aan.
Steek de metalen lippen door het paneel.
Breng de spreidnagels aan (tot chassisnummer 728548 parkers).
Let erop dat het paneel aan de bestuurderszijde vrij ligt van pedalen en stuurkolom.
Buig de lippen (1) om volgens tekening:
A bestuurderszijde, door het paneel en dan naar voren
B niet-bestuurderszijde, door het paneel en dan omhoog tegen het paneel.

N1-N2. Voorstoel, lendesteun verwijderen/aanbrengen

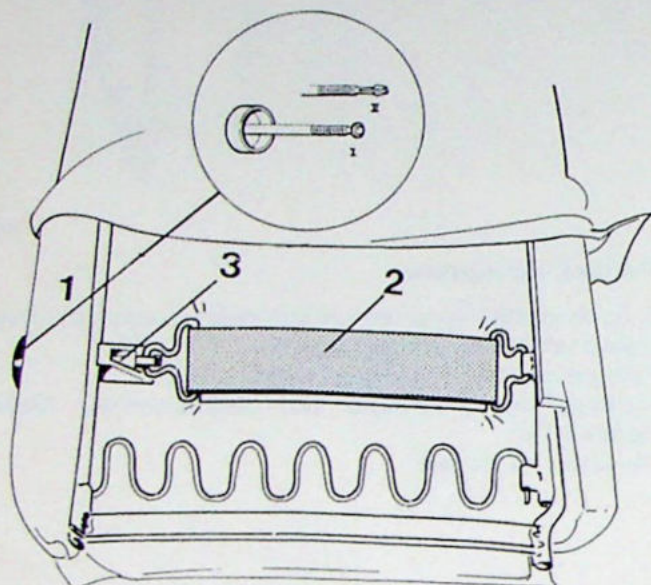

41 118

N1

Lendesteun verwijderen

Draai de bedieningsknop (1) linksom uit de looper (3).
Trek de knop uit de stoel.
Neem de ring van de stoel.
Stroop de bekleding van de rugleuning omhoog en verwijder de andere onderdelen van de lendesteun.

N2

Lendesteun aanbrengen

Aanbrengen gaat in omgekeerde volgorde van verwijderen.
Belangrijk: de uitvoeringen I en II van de bedieningsknop mogen niet verwisseld worden. Vervang in voorkomend geval de complete lendesteun m.u.v. de rubber band (2) en de looper (3).

N3-N5. Achterbank 4-deurs modellen verwijderen/aanbrengen

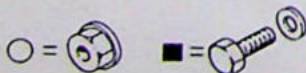
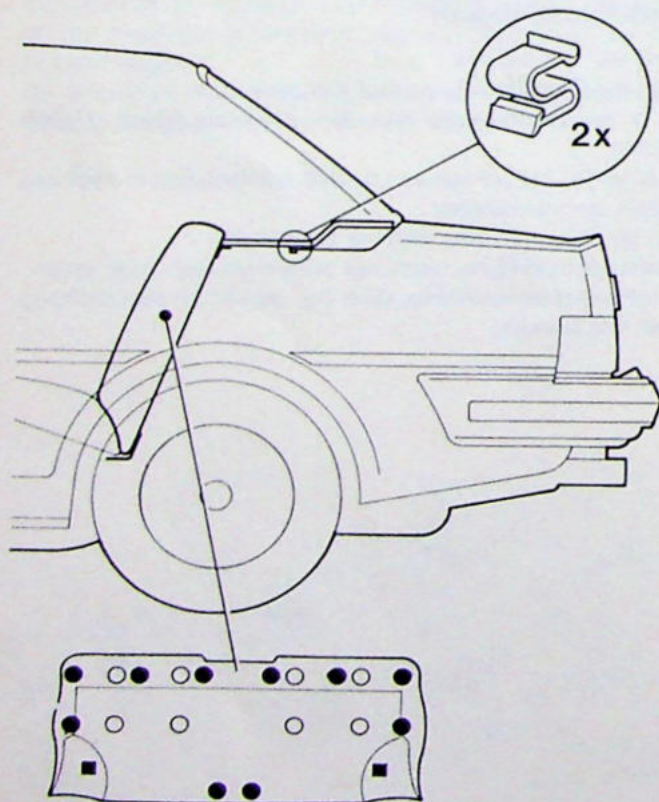

41 733

N3

Rugleuning achterbank verwijderen

Verwijder de 10 (met hoofdsteunen 18) moeren aan de achterzijde van de rugleuning.
Verwijder de beide schroeven uit de linker en rechter wielkuipsteun (vanuit het interieur).
Neem de rugleuning uit de auto.

N4

Bekleding van rugleuning verwijderen

Het verwijderen van de bekleding van de rugleuning gaat zoals bij de 3/5-deurs modellen. De bekleding zit echter aan de achterzijde met buigbare lippen aan de rugleuning bevestigd.

N5

Hoedeplank verwijderen

Verwijder de rugleuning van de achterbank.
Schuif de hoedeplank naar voren en neem hem uit de auto; de hoedeplank zit met 2 klemmen aan de carrosserie gehaakt.

Opmerking: let er bij het uitnemen van de hoedeplank op, de C-stijl bekleding niet te beschadigen.

Aanbrengen van de bovengenoemde delen gebeurt in omgekeerde volgorde van verwijderen.

O. Hemelbekleding 4 deurs, verwijderen/aanbrengen

Algemeen

Voor het vervangen van de hemelbekleding moeten t.o.v. de 5-deurs modellen de volgende handelingen extra worden uitgevoerd.

Vorbereidende handelingen: Verwijder de achterraut, de rugleuning van de achterbank en de hoedeplank.

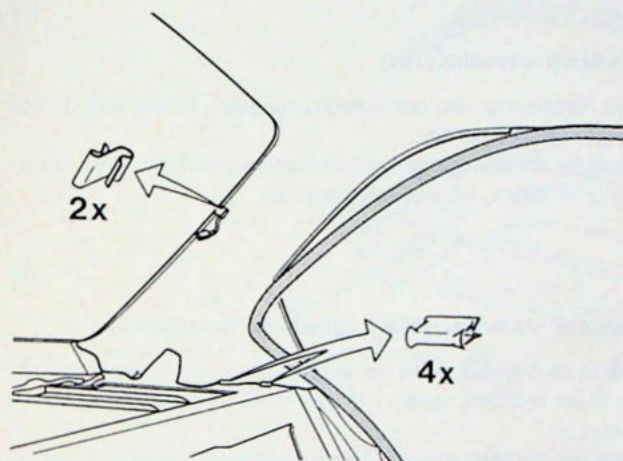

41 734

01

Hemelbekleding verwijderen

Neem de bedradingsklemmen van de achterrautverwarming los.
Verwijder de carrossierieklemmen.
Neem de hemelbekleding los van de achterrautspinning.

Trek het achterportierrubber over de lengte van de C-stijl los.
Neem de hemelbekleding los van de C-stijl.

Ga verder te werk zoals bij de 5-deurs-uitvoeringen.

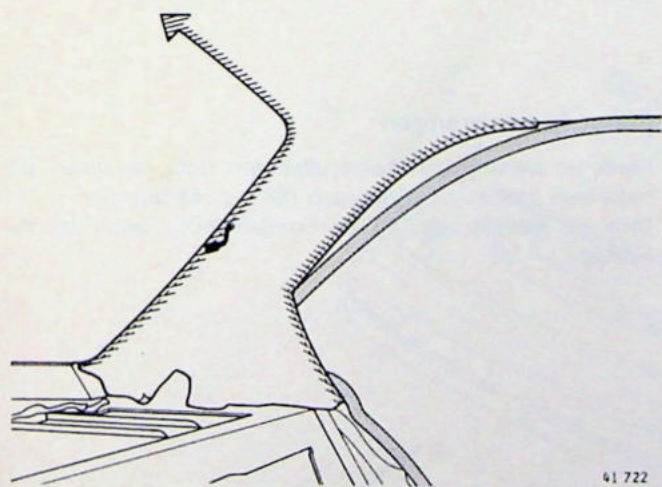

41 722

02

Hemelbekleding aanbrengen

Aanbrengen gebeurt zoals bij 5-deurs modellen.
Bij 4-deurs modellen moet daarnaast de hemelbekleding aan de C-stijl bevestigd worden.

03

Bekleding in achterrautspinning aanbrengen

Lijm de bekleding, **zonder plooiën**, tegen de spinning.
Zorg dat de C-stijl-naad goed "in lijn" ligt.
Knip de bekleding, waar nodig, in.
Gebruik eventueel z.g. papierklemmen om de bekleding op de spinning aan te drukken.

04

Bekleding aan C-stijlen lijmen

Lijm de C-stijl bekleding vast.
Knip de bekleding, waar nodig, in en snij het teveel aan bekleding af.
Breng de deurrubbers aan.
Zet de C-stijlbekleding onder vast met carrossierieklemmen.
Breng de bedradingsklemmen van de achterrautverwarming aan.

Groep 86, Bumpers

P1-P3. Bumpersierstrips (1981-) verwijderen/aanbrengen

Algemeen: Sierstrips op de bumper worden standaard geleverd op bepaalde modellen en zijn leverbaar als accessoire. Bumpers geleverd door Service zijn altijd **zonder** gaten voor sierstripmontage.

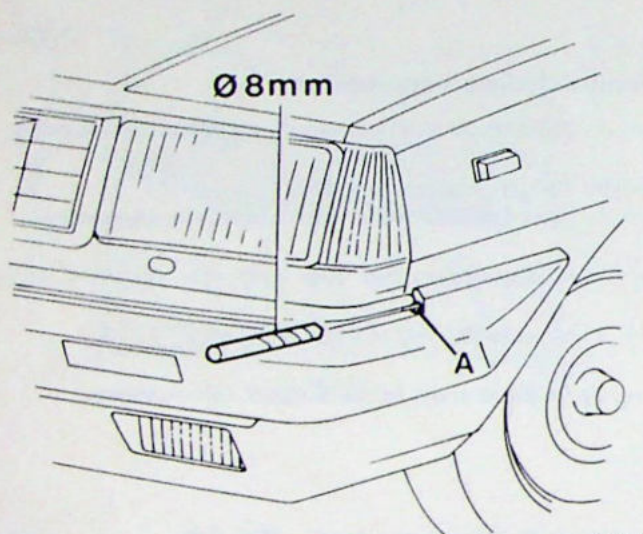

P1

Sierstrip verwijderen

Licht met behulp van een schroevendraaier, de sierstrip in het midden uit de bumper.

Verwijder de strip geheel uit de bumpersleuf en, door voorzichtig wringen, uit de bumpergaten.

P2

Bumper voorbereiden (nieuwe bumpers)

Boor in de hoeken, waar de sierstrip door de bumper gestoken moet worden, gaten (A) van Ø 8 mm (zowel links als rechts).

Verwijder met een mes bramen en ruwe gedeelten, zodat de sierstrip geheel strak in de bumpersleuf kan liggen.

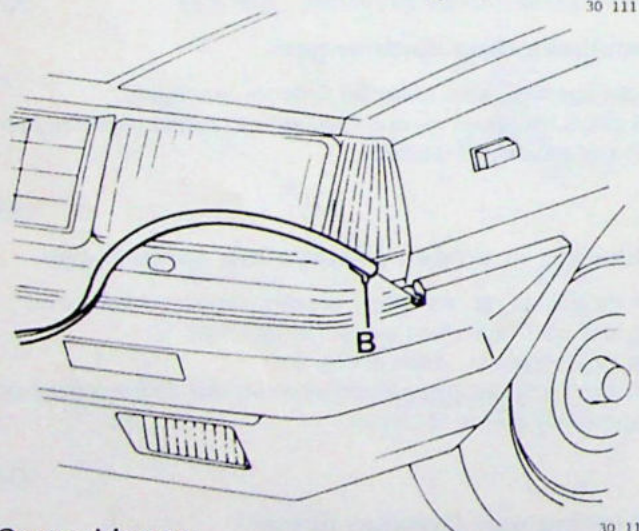

P3

Sierstrip aanbrengen

Steek de sierstrip met beide uiteinden door de gaten en haak hem met de borgklemmen (B) aan de bumper.

Druk de sierstrip vast in de bumpersleuf, begin bij de hoeken.

Opmerkingen:

- Het verdient aanbeveling de strip niet over te zetten op een andere bumper, maar te vervangen door een nieuwe. Goed strak liggen van de strip is dan verzekerd.
- Bij lage temperaturen kan het verwarmen van de strip in warm water de montage vergemakkelijken.

P4. Bumpers 1986-

Achterbumpers altijd
compleet met steun
verwijderen en daarna
uit elkaar nemen.

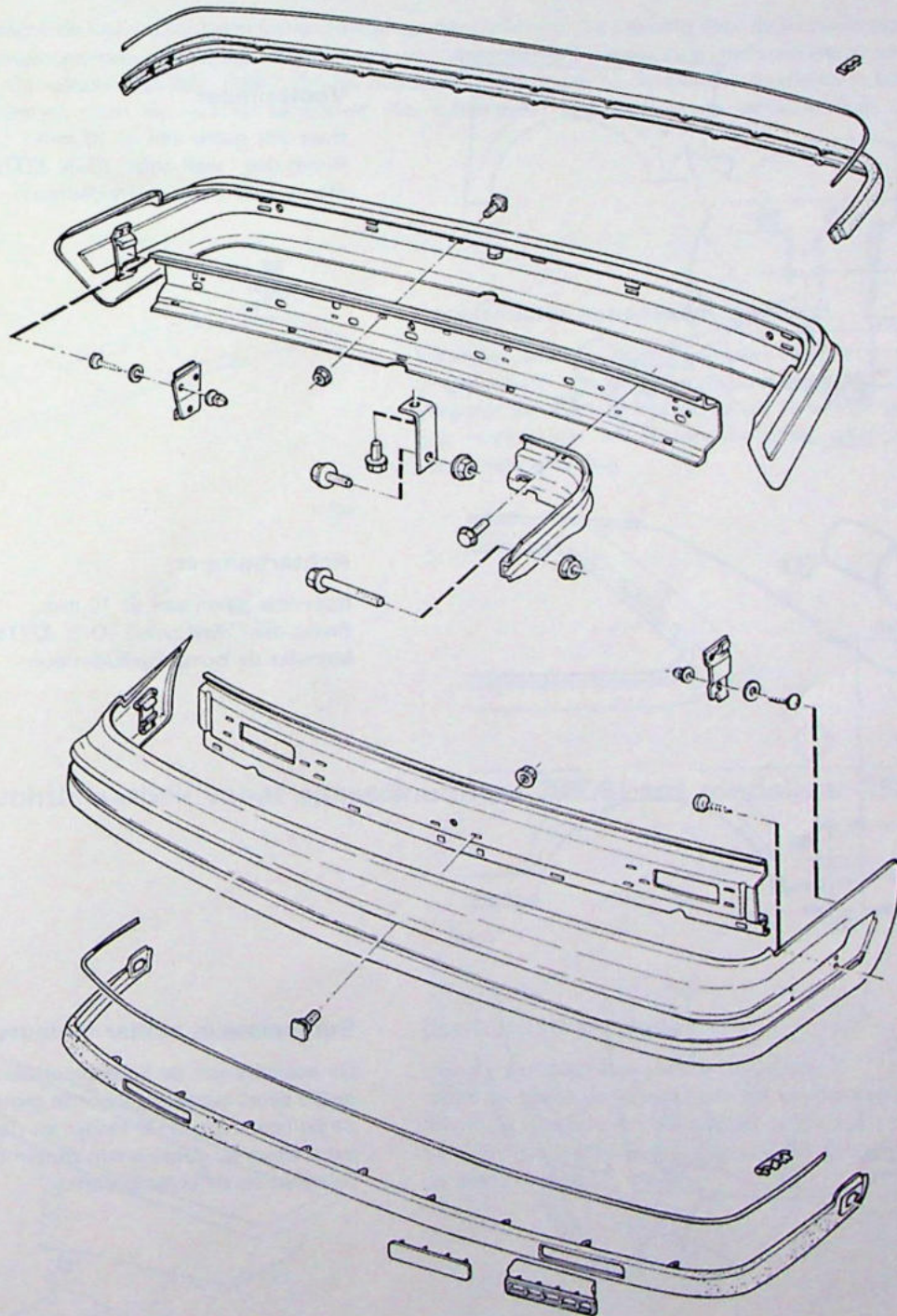

30 327

P5-7. Bumpergeleidesteunen voor bumpers vanaf 1986 monteren

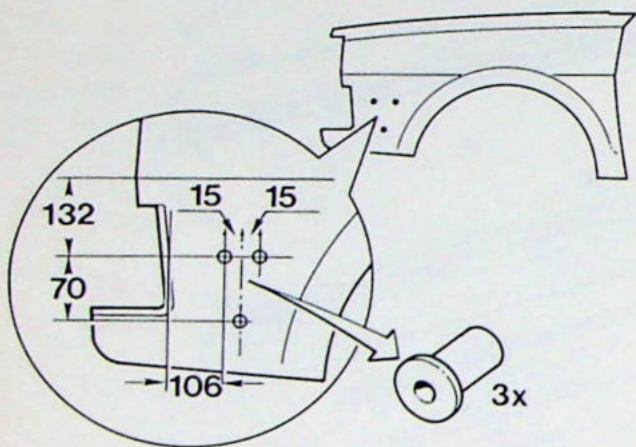

42 437

Voorbumper

Boor drie gaten van \varnothing 10 mm.
Breng drie "well nuts" (O/N 3277848) aan.
Monteer de bumpergeleidesteun.

P5

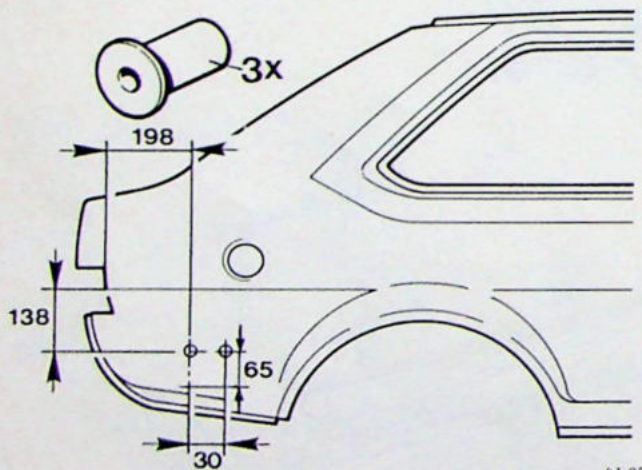

41 926

Achterbumper

Boor drie gaten van \varnothing 10 mm.
Breng drie "well nuts" (O/N 3277848) aan.
Monteer de bumpergeleidesteun.

P6

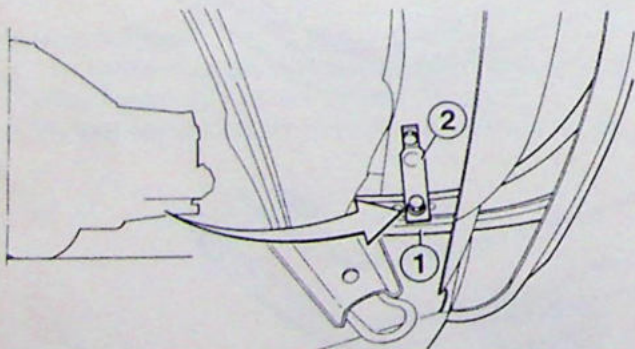

41 704

Bumpersteun achter (4-deurs)

De bumpers van de Sedan modellen zijn gelijk aan die van de 3-5 deurs modellen. Door de grotere achteroverbouw zijn de bumpersteunen (1) langer en daarom voorzien van een extra steun (2). Deze steun zit gemonteerd tussen de bumpersteun en de kofferbodem.

P7

Groep 87, Verwarming en ventilatie

Q1. Luchtuitlaatpoort (3/5 deurs modellen)

Inleiding: Met ingang van chassisnummer 803420 (3-deurs met vaste zijruiten), chassisnummer 805476 (3-deurs met uitstelbare zijruiten) respectievelijk chassisnummer 902400 (5-deurs modellen) is de luchtuitlaatpoort op de C-stijl voor alle 340/360 modellen vervallen.

Door Parts worden uitsluitend de nieuwe achterschermen zonder opening geleverd. De opening voor de luchtuitlaatpoort moet in voorkomend geval gemaakt worden vóórdat het achterscherm wordt aangebracht (zie Servicehandboek Reparatie en onderhoud, hoofdgroep 8(81), Carrosserie 340/360, 1984-). Om het bestaande luchtrooster bij de 3-deurs modellen te kunnen monteren op de nieuwe schermen moet het worden aangepast. Het luchtrooster voor de 5-deurs modellen kan ongewijzigd gemonteerd worden.

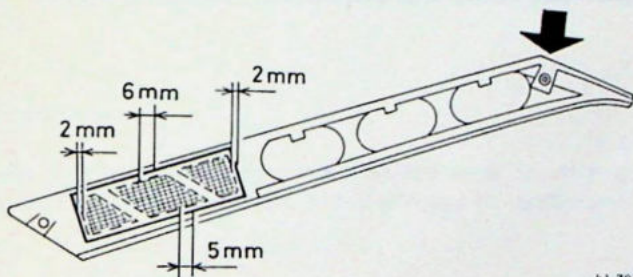

41 792

Q1

Luchtrooster aanpassen (3 deurs)

Verwijder aan de bovenzijde de verhoging bij bevestigingspunt (A) van de kunststof binnenplaat. Vergroot de doorlaatopening in de kunststof binnenplaat. Snij hiertoe aan alle zijden materiaal weg volgens onderstaande tekening.

Q2-Q3. Luchtinlaatbak vanaf chassisnummer 789061 tot modeljaar 1986

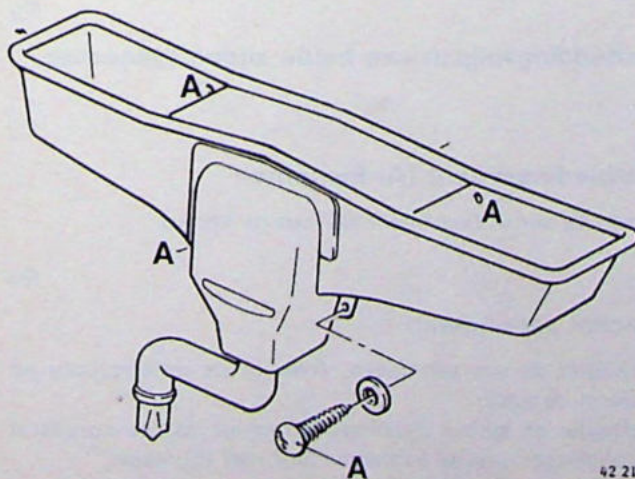

42 214

Q2

Luchtinlaatbak verwijderen

Neem de massakabel van de accu los.
Neem de stekerverbinding van de ventilatormotor los.
Neem de slangen van de ruitesproeiers los.
Verwijder de 4 schroeven (A) en neem de luchtinlaatbak uit de motorruimte.

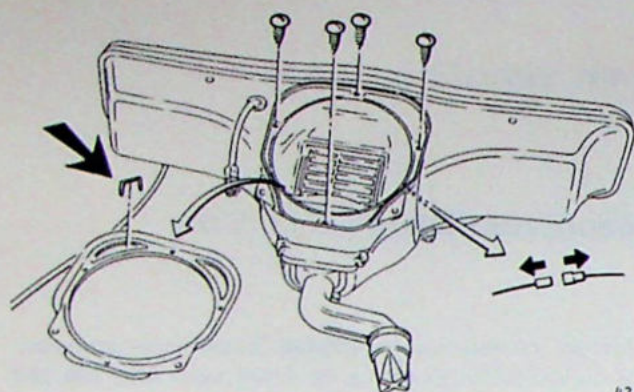

42 382

Q3

Ventilatormotor verwijderen

Verwijder de nieten van het afdichtrubber.
Verwijder de vier schroeven, neem de stekerverbinding los en neem de ventilatormotor uit de bak.

Aanbrengen van ventilatormotor en luchtinlaatbak gaat in omgekeerde volgorde van verwijderen.

R1-R5. Kachel (1983-1984, tot chassisnummer 837100), verwijderen/aanbrengen

R1

Vorbereidende werkzaamheden

- Verwijder het dashboard (zie handelingen S1-S14 op pagina 51).
- Verwijder de zijpanelen van de console (indien aanwezig).
- Tap het koelsysteem af.
- Neem de aan- en afvoerslang in de motorruimte los.
- Neem de bedieningskabel los van de kachelkraan.
- Neem de bedieningsstangen los van de kachel.

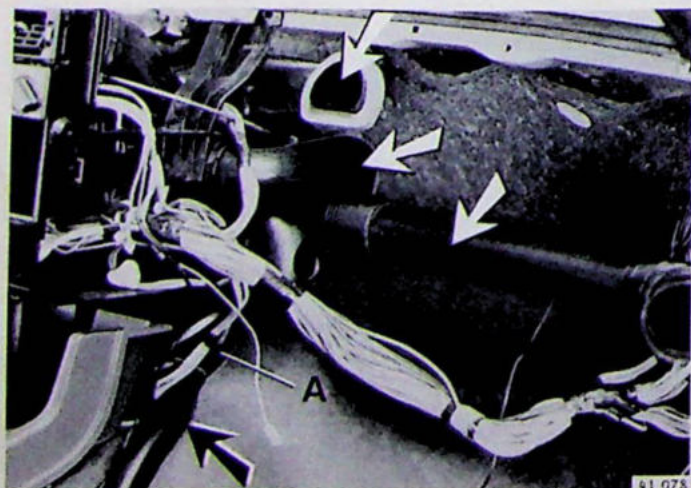

R2

Verbindingspijpen aan beide zijden losnemen.

R3

Verbindingsbocht (A) losnemen

Neem de verbingsbocht los van de kachel

R4

Kachel verwijderen

Verwijder de vier schroeven, twee in de motorruimte en twee in de auto.
Verwijder de kachel zijdelings; let er op dat de kunststof aansluitingen van de kachelradiator niet afbreken.

R5

Aanbrengen:

Aanbrengen gaat in omgekeerde volgorde van verwijderen.

- Zorg ervoor dat de doorvoerrubbers van de waterslangen goed op hun plaats zitten.
- Stel de kachelkraan af.
- Vul het koelsysteem met koelvloeistof Type C.

Opmerkingen:

- Het verwijderen/aanbrengen van de kachelradiateur is ongewijzigd.
- De kachelradiateur is constructief zodanig gewijzigd dat ontluchten niet meer nodig is.
- Deze kachelradiateur (en alle Service-radiateurs vanaf 1983) zijn vervaardigd uit aluminium in plaats van koper; daarom mag uitsluitend koelvloeistof type C (blauw/groen) gebruikt worden.

R6-R8. Kachel (1984, vanaf chassisnummer 837100), verwijderen/aanbrengen

Algemeen

Met ingang van chassisnummer 837100 is de bevestiging van de kachelunit zodanig gewijzigd, dat deze verwijderd/aangebracht kan worden zonder het dashboard te verwijderen.

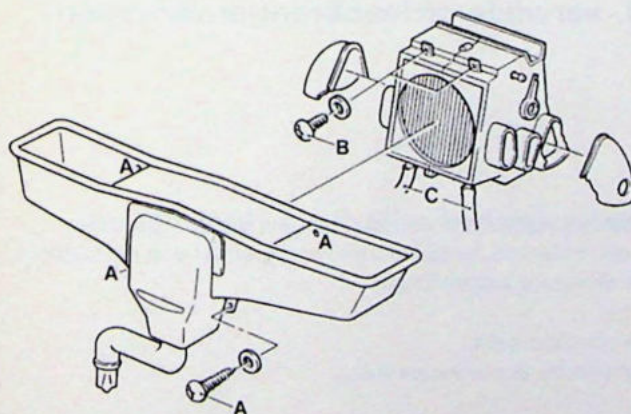

42 214

R6

Vorbereidende werkzaamheden

- Neem de massakabel van de accu los.
- Neem de stekerverbinding van de kachelventilator los.
- Verwijder de 4 schroeven (A) van de luchtinlaatbak.
- Verwijder de twee bevestigingsschroeven (B) van de kachelunit in de motorruimte.
- Klem de beide kachelslangen (C) in de motorruimte af.

R7

Kachelunit verwijderen

Verwijder de beide panelen links en rechts onder het dashboard en de zijpanelen van de middenconsole.

Neem de defrosterslangen, -bochten en -pijpen los van de kachelunit.

Neem de bedieningsstangen los.

Maak de aan- en afvoerslang los en vang de koelvloeistof op.

Neem de kachelunit uit aan de dashboardkastzijde.

Let erop de kunststof aansluitingen van de kachelradiateur niet te beschadigen.

Kachelunit aanbrengen:

- Plaats de kachelunit aan de binnenzijde tegen het schutbord en sluit de toe- en afvoerslangen van de koelvloeistof aan
- Zet de kachelunit in de motorruimte met 2 schroeven vast
- **Belangrijk:** gebruik de **korte schroeven (B, zonder punten, zie tekening)** om beschadiging van de kachelradiateur te voorkomen.
- Plaats de luchtinlaatbak en zet de 4 schroeven vast
- Sluit stekerverbinding van de kachelventilator aan
- Zet de koelvloeistofslangen vast en controleer de doorvoerrubbers
- Sluit de defrosterslangen, -bochten en -pijpen aan
- Sluit de bedieningsstangen aan
- Verwijder de klemmen
- Vul koelvloeistof bij
- Sluit de accu aan
- Draai de motor warm met **volledig geopende kachelkraan** en controleer de werking van de kachel
- Controleer de diverse slangaansluitingen op lekkage
- Controleer nogmaals het koelvloeistofniveau
- Breng de panelen aan.

R9-R11. Bedieningskabels van kachel (1983-), verwijderen/aanbrengen/afstellen

Algemeen

- **Bedieningskabel kachelkraan:** verwijder links het paneel onder het dashboard en het zijpaneel van de console.
- **Bedieningskabel achterverwarming:** verwijder rechts het paneel onder het dashboard en het zijpaneel van de console.
- De bevestiging van de kabels aan de diverse kleppen en de kachelkraan is ongewijzigd.

Opmerking: de handelingen voor de beide bedieningskabels zijn in principe gelijk.
Hieronder worden de handelingen gegeven voor de bedieningskabel van de achterverwarming.

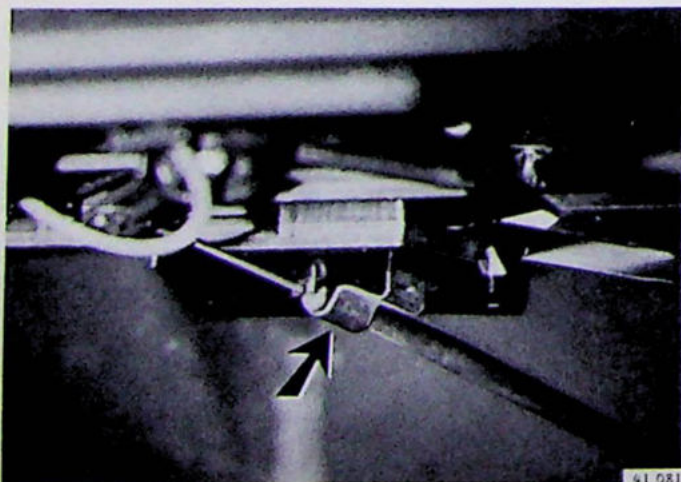

Buitenkabel losnemen

Verwijder de radio-afdekplaat of de radio.
Verwijder de afdekplaat uit de radiohouder (2 parkers).
Neem de klem los van de buitenkabel.

R10

Bedieningskabel verwijderen

Wrik voorzichtig, m.b.v. een schroevendraaier de hefboom omlaag en druk tegelijkertijd de nokken (A) naar binnen. Haak de binnenkabel uit de hefboom. Neem de bedieningskabel los aan de bocht onder de kachel.

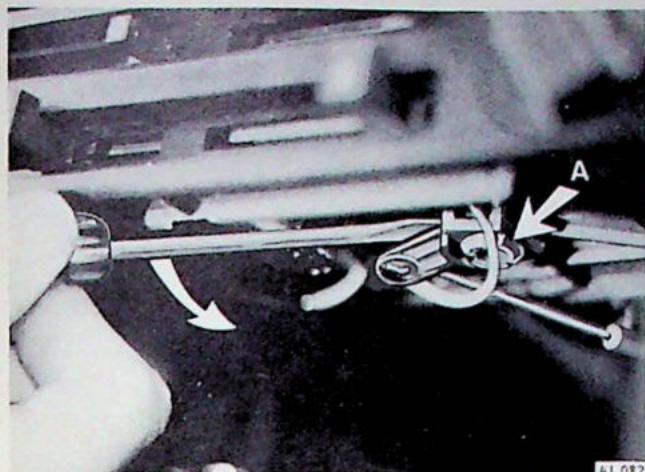

R11

Bedieningskabel aanbrengen

Haak de binnenkabel in de hefboom. Druk de hefboom over de nokken: houd de scharnieras aan de bovenzijde tegen (B). Zet de bedieningskabel vast aan de bocht onder de kachel. Stel de kabel af.

Opmerking: het afstellen van de bedieningskabels is niet gewijzigd: de kachelkraan en de regelkleppen moeten met de bedieningshendels **geheel** geopend en gesloten kunnen worden. Correcties kunnen worden uitgevoerd door het verplaatsen van de buitenkabel bij de kachelkraan c.q. regelkleppen.

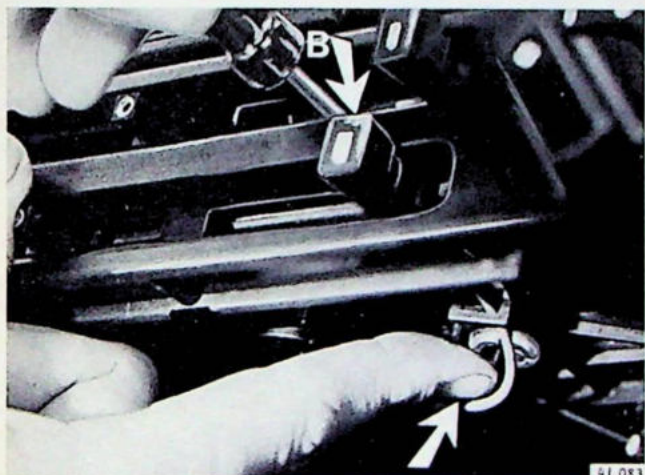

R12-R16. Kachelbedieningspaneel (1983-1986), verwijderen/aanbrengen

R12

Vorbereidende werkzaamheden

- Neem de massakabel los van de accu.
- Verwijder de panelen onder het dashboard.
- Verwijder de zijpanelen van de console.
- Verwijder de radio of de afdekplaat van het radiovak.

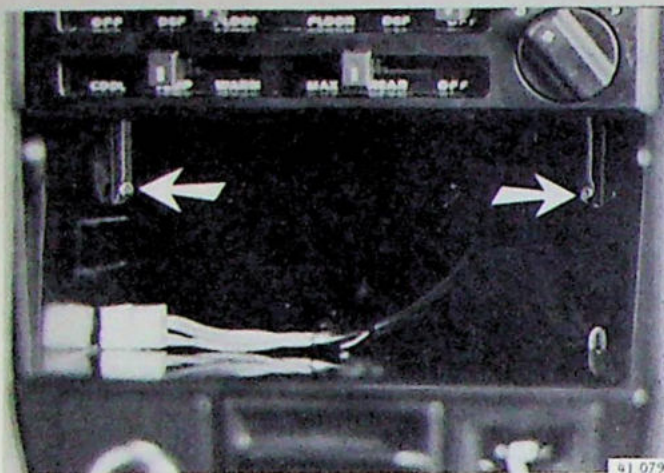

R13

Binnenste afdekpaneel verwijderen

Verwijder de twee bevestigingsschroeven aan de zijkanten en neem het afdekpaneel uit de radiobak.

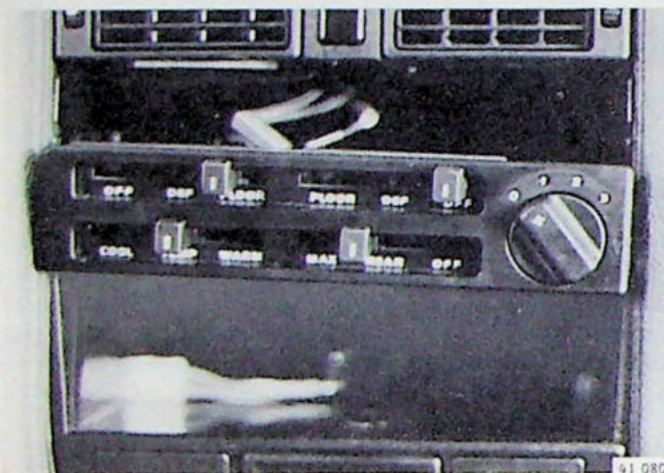

R14

Bedieningspaneel verwijderen

Trek het bedieningspaneel iets naar achteren en omlaag en neem het uit het dashboard.

R15

Verlichting, bedieningsstangen en -kabels losnemen

- Neem de verlichting van het bedieningspaneel en de connector van de ventilatorschakelaar los.
- Neem de twee bedieningsstangen los.
- Neem de bedieningskabels los van de kachelkraan en van de bocht onder de kachel en verwijder het bedieningspaneel.

R16

Aanbrengen

Aanbrengen gaat in omgekeerde volgorde van verwijderen.
Stel de bedieningskabels af en controleer de werking (zie handelingen R9-R11 op pagina 46).

R17-R20. Blaasmonden verwijderen/aanbrengen

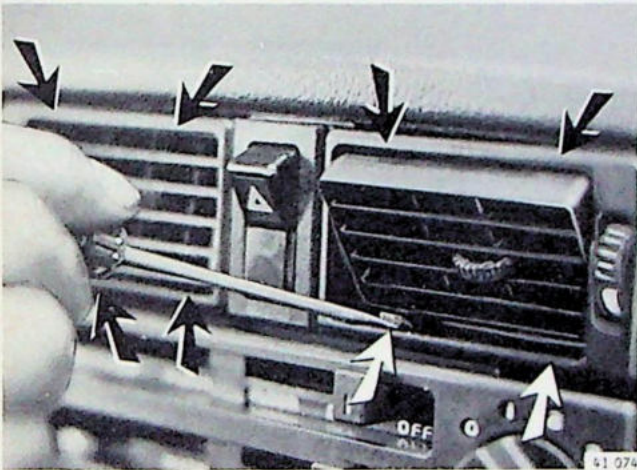

R17

Omlijsting verwijderen

Druk de acht borglippen naar binnen en verwijder de omlijsting.

R18

Schakelaar voor waarschuwingsknipperlichten verwijderen

Licht de schakelaar uit de behuizing en neem de connector los.

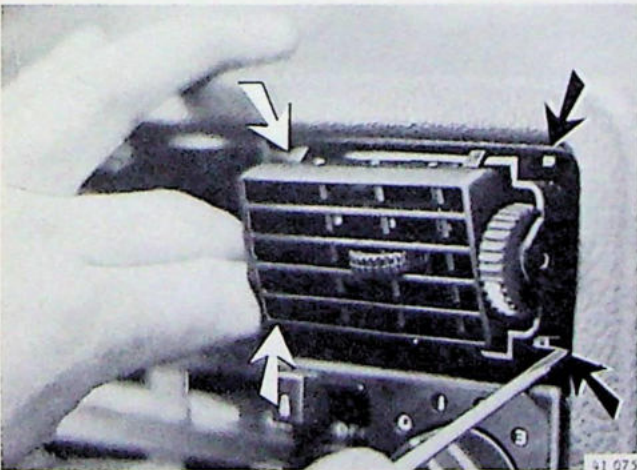

R19

Centrale blaasmonden verwijderen

Druk de vier borglippen naar binnen en trek tegelijkertijd de blaasmonden uit het dashboard.

R20

Aanbrengen

Zet eerst de omlijsting vast op de blaasmonden.
Bring de connector door de schakelaaropening en druk de blaasmonden in het dashboard totdat de borglippen vastzitten.
Plaats de schakelaar.

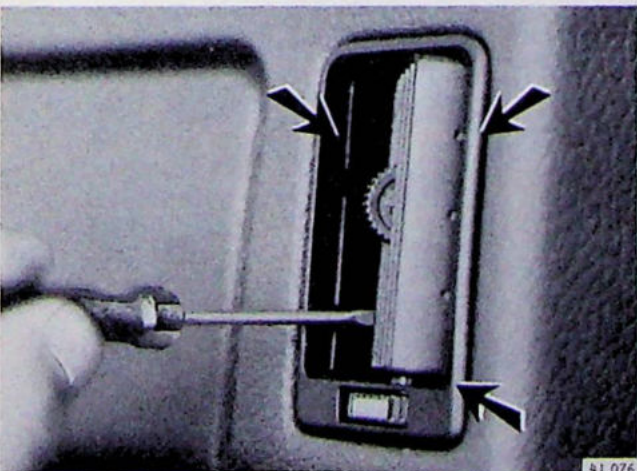

R21

Onderste blaasmond verwijderen

Druk de vier borglippen naar binnen en trek tegelijkertijd de blaasmond uit het dashboard.

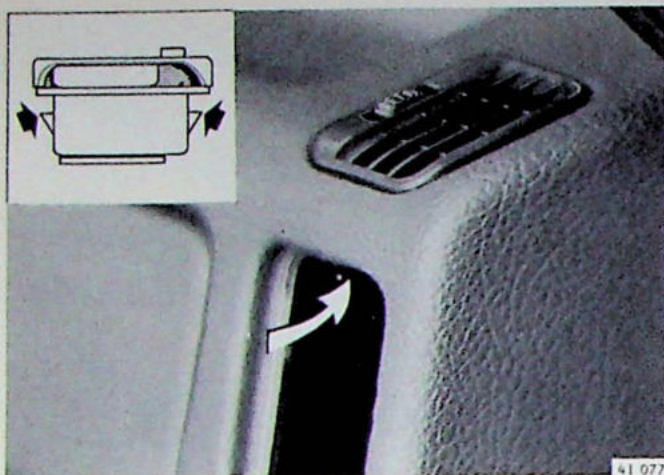

R22

Bovenste blaasmond verwijderen

Verwijder de onderste blaasmond (zie boven).
Druk, via de opening, de vier borglippen naar binnen en trek
tegelijktijd de blaasmond uit het dashboard.

Aanbrengen blaasmonden

Druk de blaasmonden in het dashboard totdat de borglippen vast zitten.

Opmerking: het is niet langer noodzakelijk de verwarmingspijpen naar het achtercompartiment met klembanden vast te zetten aan de stoelsteun.

R23

Groep 88, Binnenuitrusting

S1-S14. Dashboard (1983-) verwijderen/aanbrengen

S1

Vorbereidende werkzaamheden

- Neem de massakabel los van de accu
- Verwijder de panelen onder het dashboard
- Verwijder het stuurwiel
- Verwijder de afdekkap van de stuurschakelaars (bevestiging met parkers of met spreidnagels).

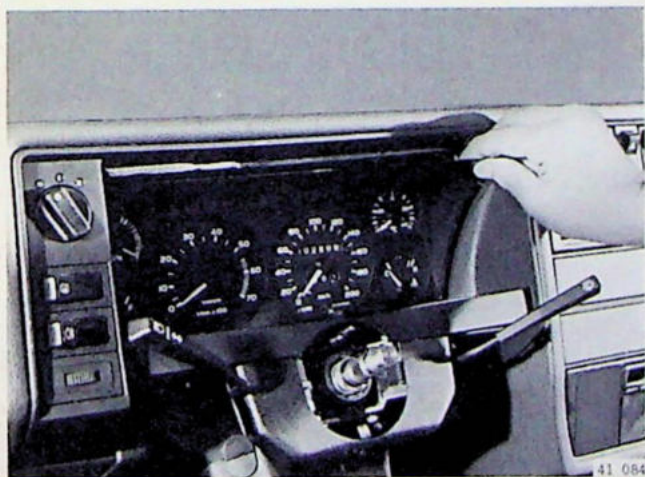

S2

Combi-instrument verwijderen

Maak de kilometerkabel en de twee connectors aan de achterzijde los.

Verwijder de twee schroeven en de klemstrip.

Kantel het combi-instrument en neem het uit het dashboard.

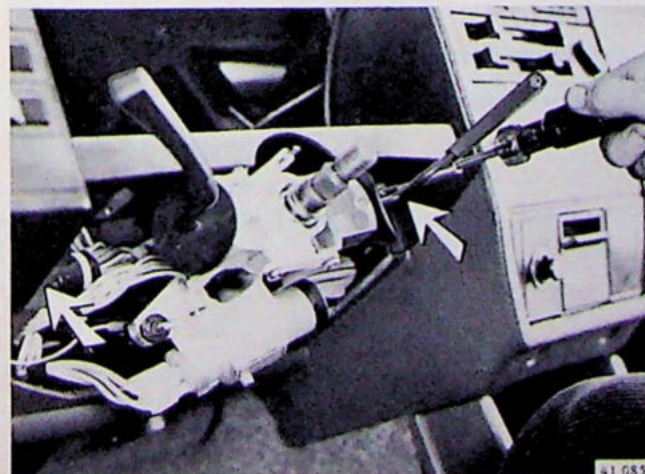

S3

Omlijsting van het combi-instrument losnemen

Verwijder de twee schroeven en leg de omlijsting in de opening van het combi-instrument.

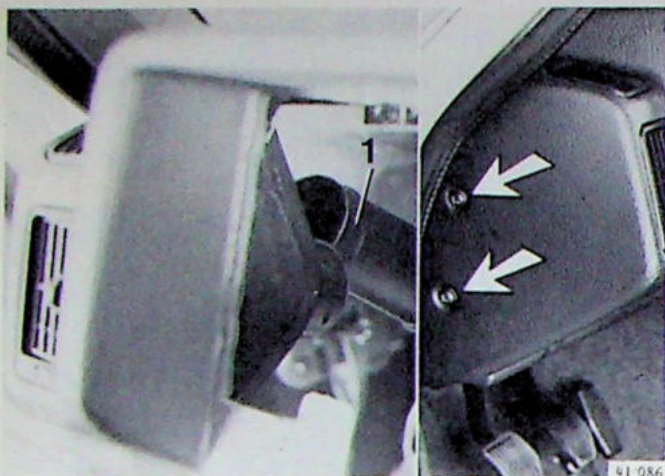

S4

Verwarmings slang links (1) losnemen en beide bevestigingsschroeven verwijderen.

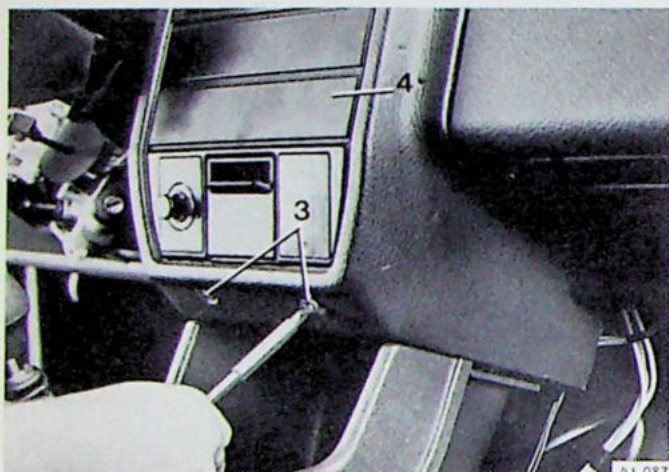

S5

Schroeven (3) onder aan het dashboard en radio of afdekpaneel (4) verwijderen.



S6

Schroeven links en rechts in het radiovak verwijderen.

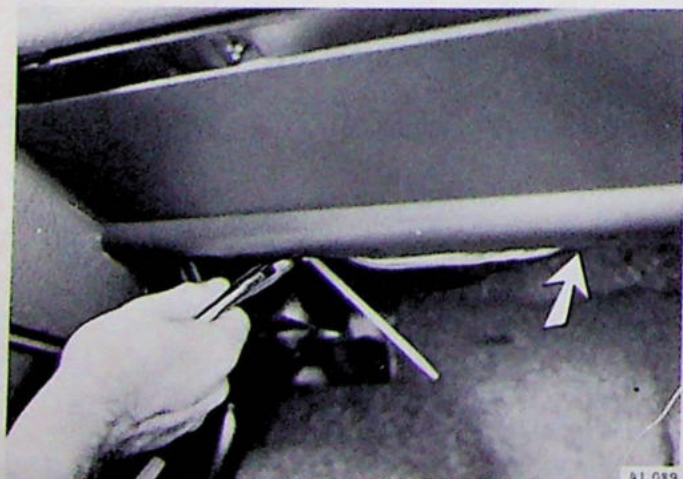

S7

Kabelboom aan de rechterzijde losnemen
Knip de twee klembanden door.

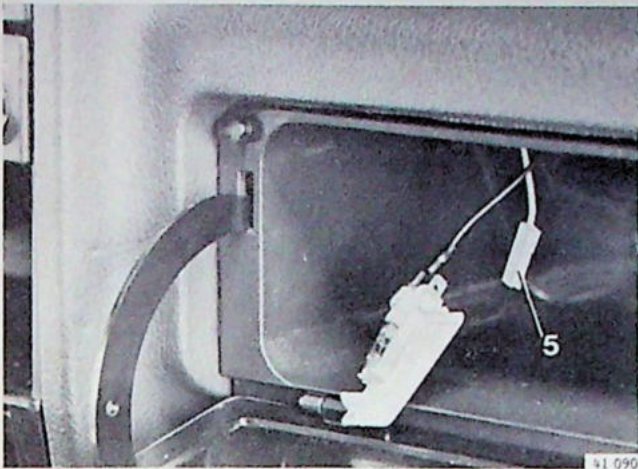

S8

Verlichting uit de handschoenenkast verwijderen

Verwijder de verlichting uit de handschoenenkast en neem de + aansluiting (5) los.
Let op het kapje!

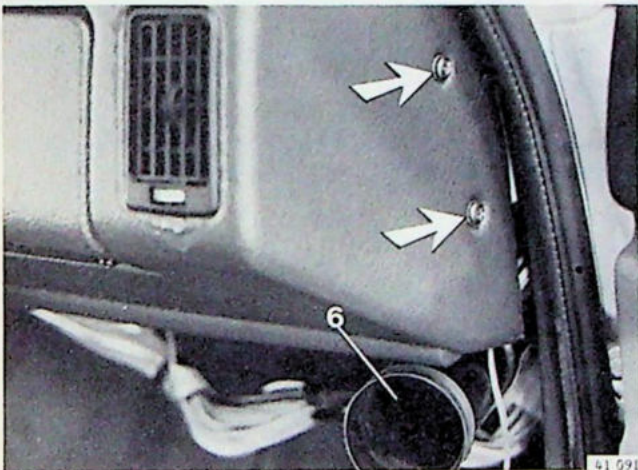

S9

Verwarmingsslang rechts (6) losnemen en beide bevestigingsschroeven verwijderen

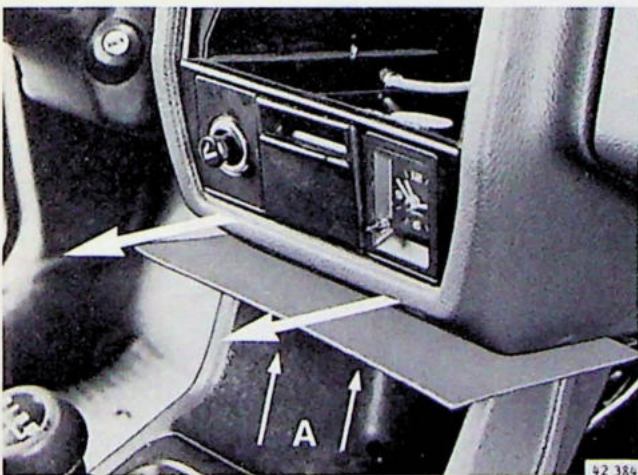

S10

Dashboardsteun losnemen

– Verwijder de twee schroefbouten (A) in het vak onder de sigare-aansteker en het klokje of de paneeltjes.
– Breng een plaat (zonder scherpe kanten) of twee geleide strippen aan tussen de steun en het dashboard.
De plaat moet tijdens het verwijderen het dashboard tegen beschadiging beschermen.

S11

Dashboard verwijderen

Dashboard naar achteren trekken.
(Let op voor beschadiging van de stuurschakelaars en het contactslot).
Neem de massa-aansluiting van de handschoenenkastverlichting los.
Neem het dashboard uit de auto.

S12

Dashboard vervangen

- Zet alle benodigde delen over.
- Boor gaten van $\varnothing 6$ mm in het nieuwe dashboard t.b.v. de steunbevestiging (neem de plaatsen over van het oude dashboard).

(Nieuwe) dashboard aanbrengen

Aanbrengen gaat in omgekeerde volgorde van verwijderen.

Opmerkingen:

- Breng vilt aan op de consolesteun en het combi-instrument (zie handeling S14).
- Gebruik de plaat of geleidestrippen zoals bij het verwijderen.
- Plaats de sigare-aansteker en het klokje (of paneeltje) pas nadat de dashboardsteun vastgezet is.
- Controleer alle dashboardfuncties.

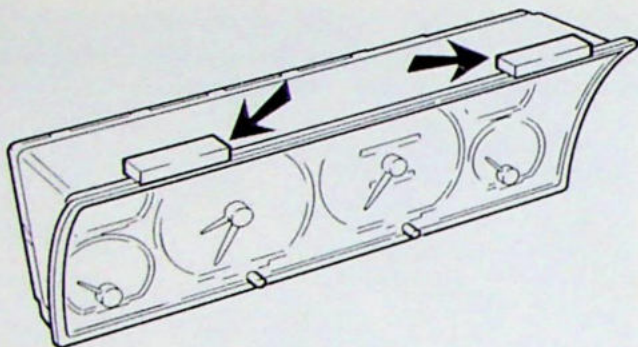

42 383

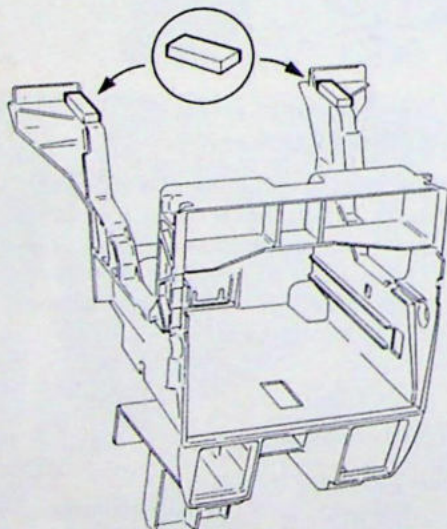

42 381

S14

Vilt aanbrengen op consolesteunen en combi-instrument

Lijm, om geluidsproblemen te voorkomen, een stuk vilt op de consolesteunen en het combi-instrument.

T1-T3. Middenconsole(s) en asbakhouder, verwijderen/aanbrengen

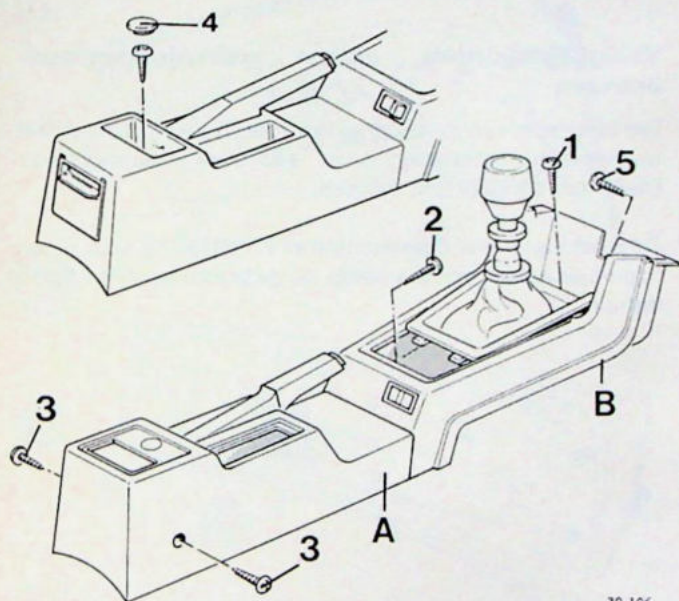

30 106

T1

Achterste consoledeel verwijderen

Verwijder de schroef (1) van het afdekpaneel en breng dit naar voren.

Verwijder de voorste schroef (2) van het achterste consoledeel (A).

1983-1984: Verwijder de twee achterste schroeven (3) van het achterste consoledeel (schuif de stoelen naar voren).

1985-: Neem de afdekdop (4) uit het sigarettenbakje en verwijder de schroef.

Til de achterzijde van het voorste consoledeel (B) iets omhoog, haak de handremhoes los en verwijder het achterste consoledeel.

T2

Voorste consoledeel verwijderen

Verwijder de twee zijpanelen.

Verwijder de centrale schroef (5) aan de voorzijde.

Verwijder het voorste consoledeel.

Aanbrengen gaat in omgekeerde volgorde van verwijderen.

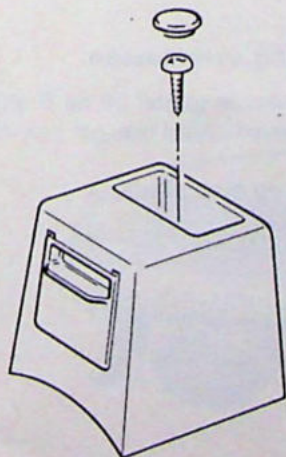

42 368

T3

Asbakhouder (1985-) verwijderen/aanbrengen

Verwijder de afdekdop.

Verwijder de schroef en neem de asbakhouder van de tunnel.

U1. Veiligheidsgordels verwijderen/aanbrengen

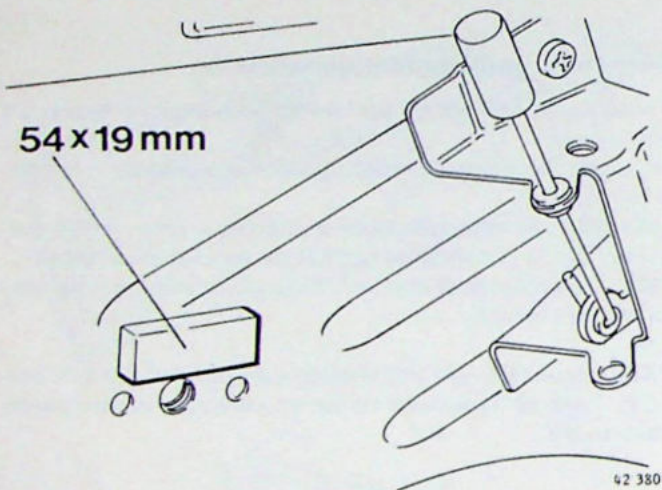

U1

Veiligheidsgordels achter verwijderen/aanbrengen

Om rammelen van de veiligheidsgordels tegen het plaatdeel te verhelpen/voorkomen moet een stuk foamstrip van 54x19 mm aangebracht worden.

Opmerking: vanaf chassisnummer 770661 is bij auto's met rolgordels achter een foamstrip aangebracht op het rolgordelhuis.

U2. Hoogteverstelling veiligheidsgordels 3-deurs modellen

Met ingang van chassisnummer 026943 is, in navolging op de 4 en 5 deurs modellen, ook bij de 3 deurs modellen een tweede bevestigingspunt van de veiligheidsgordels aan de B-stijl aangebracht. In productie worden de veiligheidsgordels bij de 3 deurs modellen echter in het bovenste punt bevestigd. Het tweede punt ligt 60 mm lager.

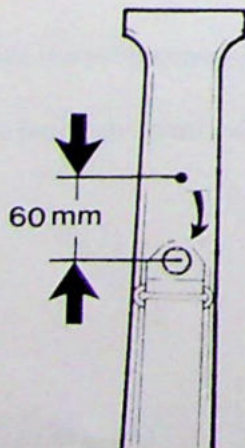

U2

Gordelbevestiging verplaatsen

Verwijder de bout van de gordel uit de B stijl.
Boor op de aangegeven plaats een gat van 19 mm in de B stijlbeleding.
Bevestig de gordel op deze plaats.

Groep 89, Diversen

V1-V2. Spoilers

Spoiler van de achterklep verwijderen/aanbrengen

De achterklepspoiler modeljaar 1986- wijkt qua model af van die voor oudere modeljaren. Het verwijderen/aanbrengen gebeurt echter op identieke wijze.

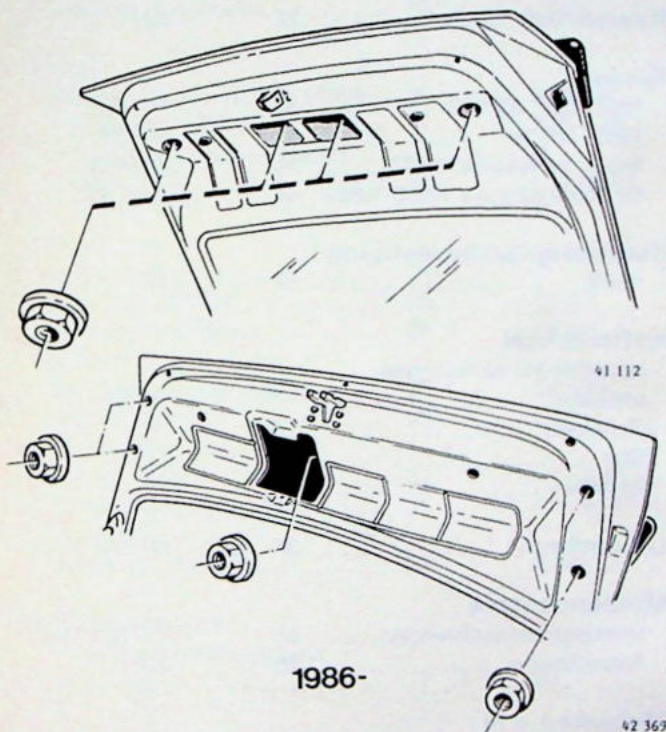

V1

Verwijderen:

Verwijder de moeren vanaf de binnenzijde van de klep.
Neem de spoiler van de klep.

V2

Aanbrengen:

Reinig de achterklep, verwijder de lijmresten met wasbenzine.

Indien de oude spoiler weer gemonteerd wordt, moet deze worden voorzien van een tweezijdig klevende tape (oude lijmresten verwijderen met wasbenzine).

Als voor montage van de spoiler gaten in de achterklep geboord moeten worden, gebruik dan de boormal die bij de accessoire spoiler verpakt is.

Behandel de gaten met een anti-corrosiemiddel.

W. Kentekenplaatbevestiging (1986-)

Met ingang van modeljaar 1986 (nieuwe bumpers) wordt de kentekenplaat i.p.v. op de voorbumper, op de frontligger gemonteerd. Men dient er hierbij op te letten dat de luchtspleet tussen voorbumper en frontligger altijd vrij blijft.

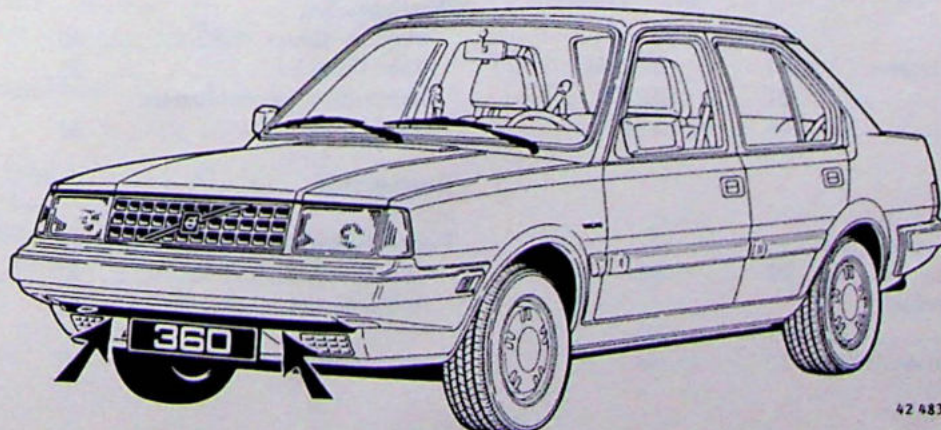

Alfabetisch register

	Pagina	Handeling		Pagina	Handeling
Achterbank 4-deurs	38	N3-N5	Grille (1986-)		
			Verwijderen/aanbrengen	5	A1
Achterklep			Handgreep		
Kogelgewrichten uitsteller	16	F1	Buitenzijde	9	D5/D7
Windgeruis	16	F2	Binnenzijde	10	D10-D11
Slot (1986-) en handgreep	16	F3			
Hoogteligging (1986-)	17	F4	Hemelbekleding 4-deurs ..	39	O1-O4
Achterportieren			Hoedeplank	38	N5
Algemeen	14	—	Inleiding	3	—
Verwijderen/aanbrengen	14	E1-E2	Kaartenbak	35	M1
Uitsteller	14	E1	Kachel		
Scharnieren	14	E2	1983-1984,-837100	44	R1-R5
Centrale portiervergrendeling .	15	E3	1984, 837100-	45	R6-R8
Sloten, Australië	15	E4-E5	Bedieningskabels (1983-)	46	R9-R11
Sierlijsten (1984-1985)	21	J1	Bedieningspaneel (1983-1986)	47	R12-R16
Sierlijsten (1986-)	22	J3	Kentekenplaatbevestiging		
Achterraut 3/5-deurs (gelijmde uitvoering)			1986-	57	W
Verwijderen	27	K6-K10	Kofferdeksel		
Aanbrengen	28	K11-K16	Verwijderen/aanbrengen/		
Waterlekkage	29	K16	afstellen	17	F5-F9
Afstrijkprofielen	36	M3	Scharnier	17	F6
Asbakhouders	55	T3	Slot	17	F7
Binnenspiegel (1986-)	34	L7	Afstellen	18	F9
Blaasmonden	49	R17-R20	Lendesteun	38	N1-N2
Buitenspiegel			Middenconsole		
-1984	33	L1	Verwijderen/aanbrengen	55	T1-T3
1984-	33	L2-L4	Asbakhouders	55	T3
Bumpers			Motorkap B14		
Sierstrips (1981-)	40	P1-P3	Aanpassen	5	B1-B4
Bumpers (1986-)	41	P4-P7	Panelen		
Bumpergeleidesteunen (1986-)	42	P5-P7	Portierpanelen 1983-	35	M1
Steun achter 4-deurs	42	P7	Kaartenbak	35	M1
Centrale portiervergrendeling			Zijpanelen achter		
Voorportier	13	D24	(3-deurs, 1983-)	36	M2
Achterportier	15	E3	Afstrijkprofielen	36	M3
Cilinderslot	9	D7	Panelen onder dashboard	37	M4-M5
Combi-instrument	51	S2-S3	Portierraam		
Dashboards			Vóór en achter (1983-)	30	K17-K20
Verwijderen/aanbrengen	51	S1-S14	Vóór (1984-)	31	K21-K24
Combi-instrument	51	S2-S3	Raamrubber voorportieren		
Geluidsproblemen	54	S14	(1984-)	32	K25-K26
Emblemen			Portierslot	9	D8-D9
Algemeen	20	—	Portiervergrendeling, centrale		
Emblemen (-1984) op nieuwe			Voorportier	13	D24
voorschermen	20	H1	Achterportier	15	E3
Zelfklevende emblemen			Raamgeleiderail	8	D3-D4
(1984-1985)	21	H3			
Zelfklevende emblemen (1986-)	21	H4			

Alfabetisch register

	Pagina	Handeling		Pagina	Handeling
Raammechanisme			Spoilers	57	V1-V2
Handbediend (1983-)	10	D12-D15	Stoelen/banken		
Handbediend (1984-)	11	D16-D19	Voorstoel, lendesteun	38	N1-N2
Elektrisch	12	D20-D23	Achterbank 4-deurs	38	N3-N5
Raamrubber			Stootlijsten		
Voorportieren (1984-)	32	K25-K26	360 GLT/GLE	23	J6-J7
Raamsierlijsten			Stootlijsten 1986-	23	J7-J8
Voor- en achterportier- raam (1984-1985)	21	J1	Veiligheidsgordels		
Voor- en achterportier- raam (1986-)	22	J3	Achter (rammelen)	56	U1
Achterraut 4-deurs	22	J4-J5	Hoogteverstelling 3-deurs	56	U2
Raam			Ventilatormotor	44	Q3
Vóór- en achterportier (1983-)	30	K17-K20	Verwarming/ventilatie		
Voorportier (1984-)	31	K21-K24	Luchtuitlaatpoort 3/5-deurs ..	43	Q1
Raamrubber voorportieren (1984-)	32	K25-K26	Luchtinlaatbak	43	Q2-Q3
Ruiten			Ventilatormotor	44	Q3
Algemeen	24	—	Kachel (1983-1984, -837100) ..	44	R1-R5
Voorruit (1983-)	25	K1-K3	Kachel 1984, 837100-	45	R6-R8
Achterraut 4-deurs	26	K4-K5	Bedieningskabels (1983-)	46	R9-R11
Achterraut 3/5-deurs (gelijmde uitvoering)	27	K6-K16	Bedieningspaneel (1983-1986) ..	47	R12-R16
Waterlekage	29	K16	Blaasmonden	49	R17-R20
Portierraam vóór en achter (1983-)	30	K17-K20	Voorportieren		
Portierraam vóór (1984-)	31	K21-K24	1983-, verwijderen/ aanbrengen	8	D1
Raamrubber voor- portieren (1984-)	32	K25-K26	1983-, onderdelen ver- wijderen/aanbrengen	8	D2-D11
Ruitespoeiers			Raamgeleiderail	8	D3-D4
Montage op aangepaste motorkap	7	B4	Handgreep buitenzijde	9	D5/D7
Schuifdak			Cilinderslot	9	D7
Algemeen	18	G1	Portierslot	9	D8-D9
Rammelen verhelpen	18	G1	Handgreep binnenzijde	10	D10-D11
Afstellen	19	G2	Handbediend raam- mechanisme (1983-)	10	D12-D15
Sierlijsten			Handbediend raam- mechanisme (1984-)	11	D16-D19
Voor- en achterportier- raam (1984-1985)	21	J1	Elektrisch raammechanisme ..	12	D20-D23
Voor- en achterportier- raam (1986-)	22	J3	Sierlijsten (1984-1985)	21	J1
Achterraut 4-deurs	22	J4-J5	Sierlijsten (1986-)	22	J3
Bumpers (1981-)	40	P1-P3	Voorspatscherm		
Speciaal gereedschap	4	—	aanbrengen	7	C1
Spiegels			Zijpaneel achter		
Buitenspiegel -1984	33	L1	3-deurs, 1983-	36	M2
Buitenspiegel 1984-	33	L2-L4			
Spiegelglas 1984-	34	L5-L6			
Binnenspiegel (1986-)	34	L7			