

# VOLVO

TP 11969/1  
2300.8.77  
French/Dutch  
Printed in the  
Netherlands

## Sommaire

Mode d'emploi des schémas	ii-iii
Composition du faisceau de câblage	iv-v
<b>Groupe 32</b>	
Alternateur	1
<b>Groupe 33</b>	
Démarreur	2
<b>Groupe 34</b>	
Allumage	3
Valve à dépression à 3 voies (B14.0 S)	4
<b>Groupe 35</b>	
Phares	5
Feux de position et vibreur d'avertissement	6
Feux stop	7
Feux de recul et éclairage de la grille de sélection (CVT)	8
Eclairage de plaque d'immatriculation	9
Feu arrière brouillard	10
Eclairage des instruments de bord	11
Eclairage boîte à gants	12
Plafonnier	13
Eclairage de coffre	14
<b>Groupe 36</b>	
Gicleur de ralenti	15
Contacteur de kick-down (CVT)	16
Contacteurs de petit rapport et de maître-cylindre de frein (CVT)	17
Contacteur de kick-down (CVT 1977)	18
Contacteurs de petit rapport et de feux stop (CVT 1977)	19
Cylindre à dépression de débrayage (CVT)	20
Clignotants	21
Signal de détresse	22
Avertisseur sonore	23
Essuie-glace et lave-glace	24
Essuie-phare/lave-phare	25
Allume-cigare	26
Moteur de ventilateur	27
Lunette arrière chauffante	28
<b>Groupe 38</b>	
Jauge de carburant et lampe témoin	29
Thermomètre d'eau et lampe témoin	30
Lampe témoin de starter	31
Lampe témoin de liquide de frein	32
Lampe témoin de pression d'huile	33
Lampe témoin frein à main	34
Lampe témoin de bouclage de ceintures de sécurité	35
Montre et radio	36
Schéma électrique avec listes d'organes	37

## Inhoud

	Pagina
Gebruiksaanwijzing voor de schema's	vi-vii
Uitvoering van de kabelboom	viii-ix
<b>Groep 32</b>	
Dynamo	1
<b>Groep 33</b>	
Startmotor	2
<b>Groep 34</b>	
Ontsteking	3
Drieweg-vacuümklep (B14.0 S)	4
<b>Groep 35</b>	
Koplampen	5
Parkeerlichten en waarschuwingszoemer (Zweden)	6
Remlichten	7
Achteruitrijlichten en keuzehandelpaneelverlichting (CVT)	8
Kentekenverlichting	9
Mistachterlicht	10
Instrumenten en dashboardverlichting	11
Verlichting handschoenenkast	12
Binnenverlichting	13
Kofferruimteverlichting	14
<b>Groep 36</b>	
Elektrische stationaire sproeier	15
Kick-down schakelaar (CVT)	16
Schakelaars lage reductie en op de hoofdremcilinder (CVT)	17
Kick-down schakelaar (CVT 1977)	18
Lage reductie- en voetremschakelaars (CVT 1977)	19
Vacuümcilinder koppelingsbegrenzing (CVT)	20
Richtingaanwijzers	21
Waarschuwingssknipperlichten	22
Claxons	23
Ruitewissers en sproeiers	24
Wisser-wasserinstallatie voor de koplampen	25
Sigare-aansteker	26
Ventilatormotor	27
Verwarmde achterraut	28
<b>Groep 38</b>	
Brandstofmeter en controlelamp	29
Temperatuurmeter en controlelamp	30
Controlelamp choke	31
Controlelamp remvloeistofniveau	32
Controlelamp oliedruk	33
Controlelamp handrem	34
Controlelamp veiligheidsgordels	35
Klok en radio	36
Samengesteld bedradingschema met componentenlijst	37

# Mode d'emploi

Vous voyez ici comment les différents organes sont raccordés et vous apercevez le câblage intérieur des organes.

Cherchez dans le sommaire l'organe de l'installation électrique qui vous intéresse.

Supposons que vous souhaitez examiner le "circuit de démarrage". En consultant le sommaire, vous trouverez "démarrreur" à la page 2.

Ce trait (noir) indique que le câblage passe **par** le boîtier à fusibles.

Les couleurs des câbles sont indiquées comme suit:

SB = noir	1 Br = brun clair
Gr = gris	Y = jaune
W = blanc	1 Bl = bleu ciel
R = rouge	d Bl = bleu foncé
Or = orange	1 Gn = vert clair
L = lilas	d Gn = vert foncé
P = rose	Gn/Y = vert/jaune

Ceci signifie que le câblage passe par une fiche multi-broches.

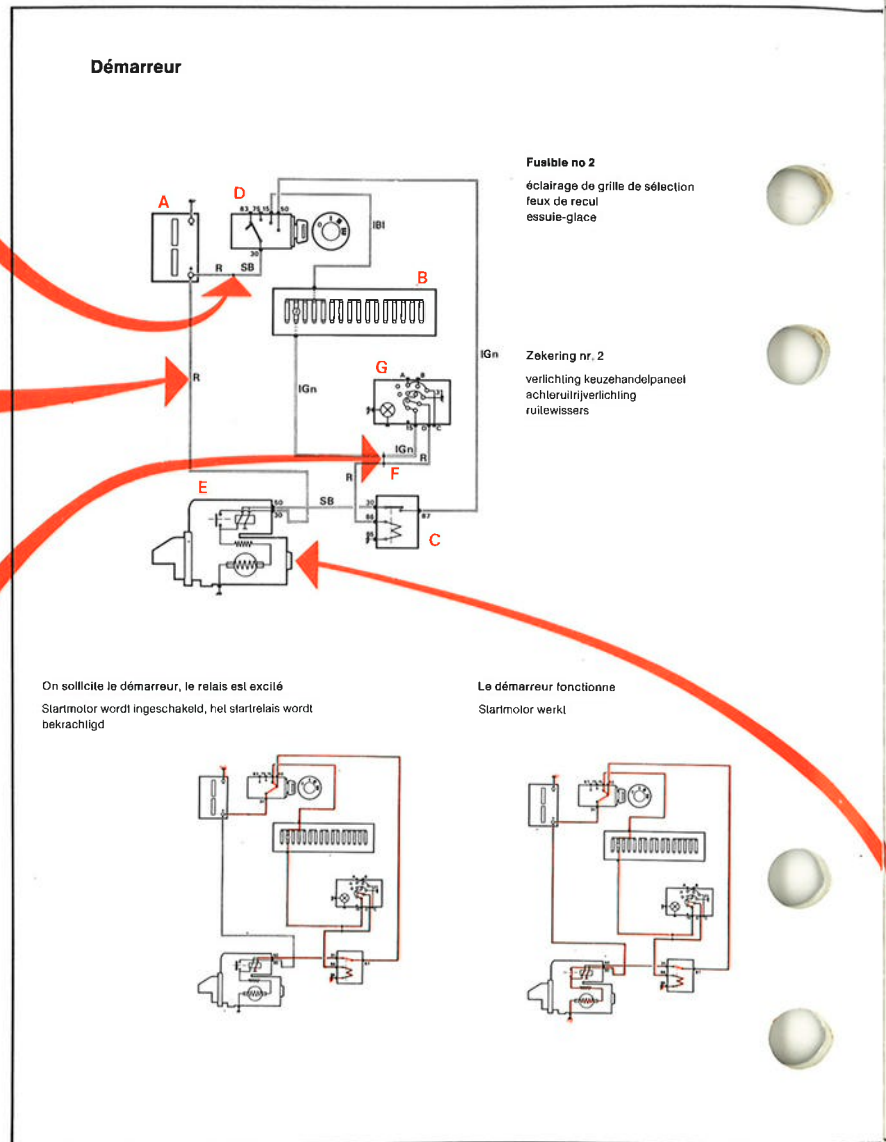

## Remarque:

Dans les cas où un fusible dessert plus d'un circuit, nous l'avons indiqué afin de faciliter le diagnostic.

**Exemple:** L'allumage ne fonctionne pas.

Si les feux de recul **fonctionnent**, la défectuosité réside dans ou après le fusible.

Si les feux de recul **ne fonctionnent pas**, il est probable que la défectuosité se situe entre le fusible et la batterie.

Vous trouverez un aperçu complet des fonctions de chaque fusible à la page v.

# Faisceau de câblage

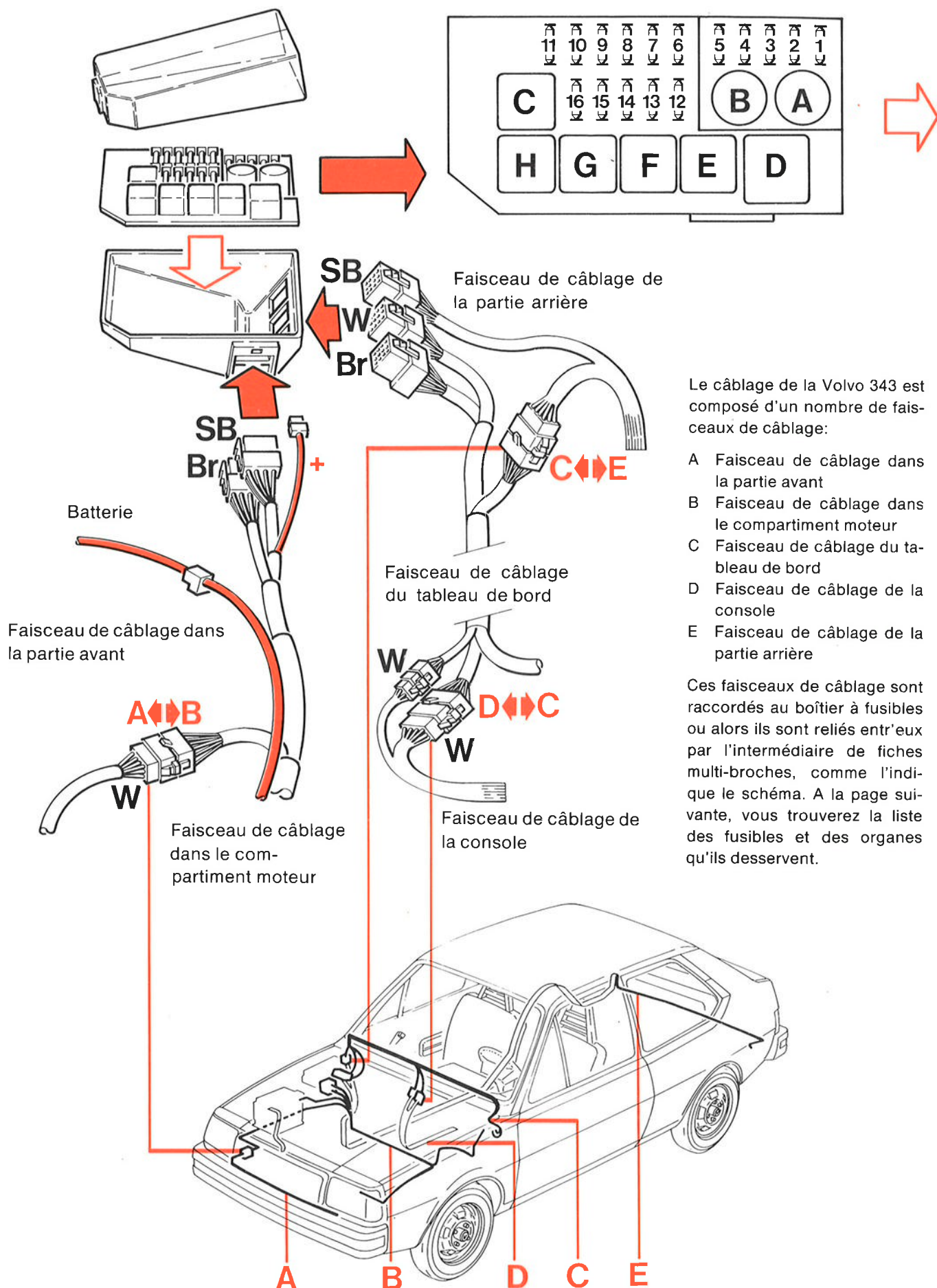

# Gebruiksaanwijzing

Hier ziet u hoe de verschillende componenten onderling zijn aangesloten en de inwendige bedrading ervan.

Zoek in de inhoudsopgave het onderdeel van de elektrische installatie op, dat men wil opzoeken.

Als men bijvoorbeeld het startcircuit wil nakijken, dan verwijst de inhoudsopgave U naar „startmotor” pagina 2.

Deze zwarte stip betekent dat de bedrading via de zekeringkast loopt.

De kleuren van de bedrading worden als volgt aangegeven:

SB = zwart	1 Br = licht bruin
Gr = grijs	Y = geel
W = wit	l Bl = licht blauw
R = rood	d Bl = donker blauw
Or = oranje	l Gn = licht groen
L = lila	d Gn = donker groen
P = roze	Gn/Y = groen/geel

Hiermede wordt aangeduid dat de bedrading via een meerpole steker (connector) loopt.

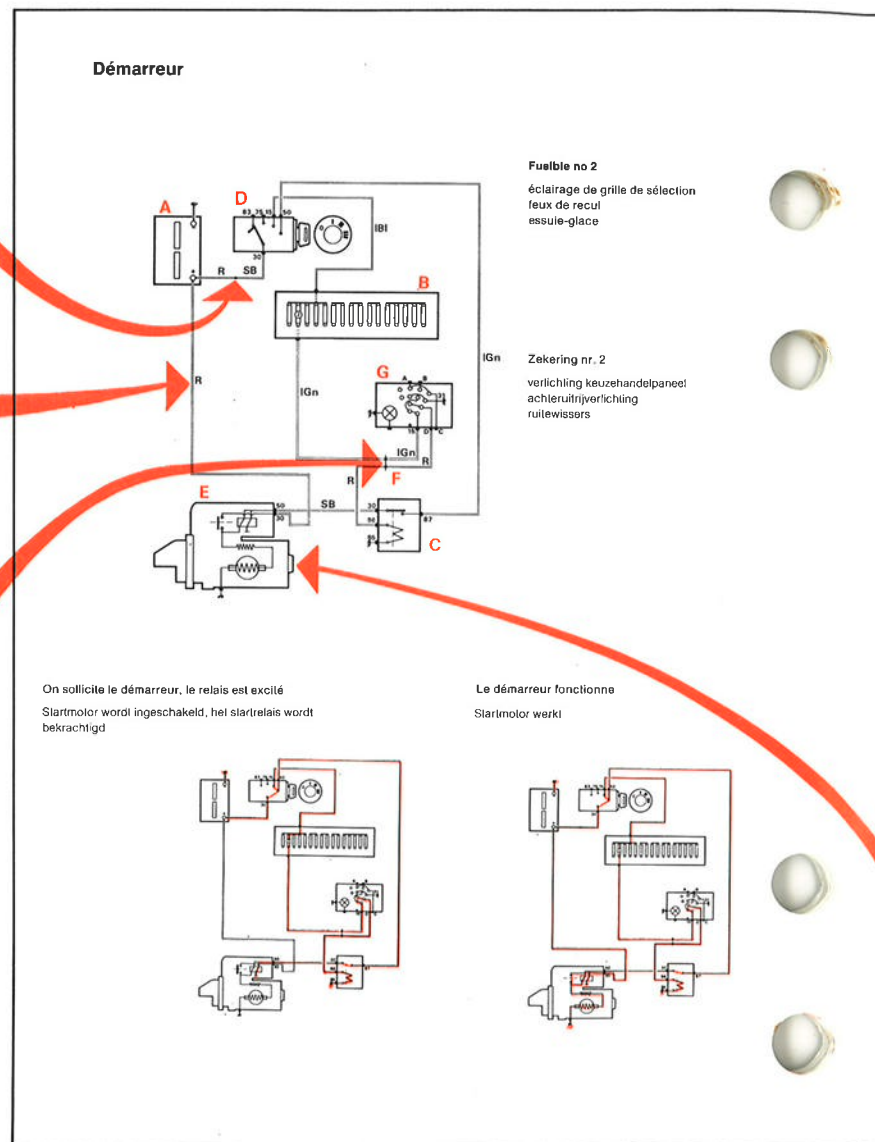

## Opmerking:

In die gevallen, waarbij meerdere circuits over één zekering aangesloten zijn, wordt dit vermeld om het vinden van storingen te vergemakkelijken.

**Bijvoorbeeld:** De ontsteking werkt niet.

Als de achteruitrijlampen **branden** dan zit de storing in of na de zekering.

Branden achteruitrijlampen **niet** dan zit de storing ergens tussen de accu en de zekering.

Een complete lijst van zekeringen met hun gebruiksdoel vindt men op pagina v.

# Draadboom systeem

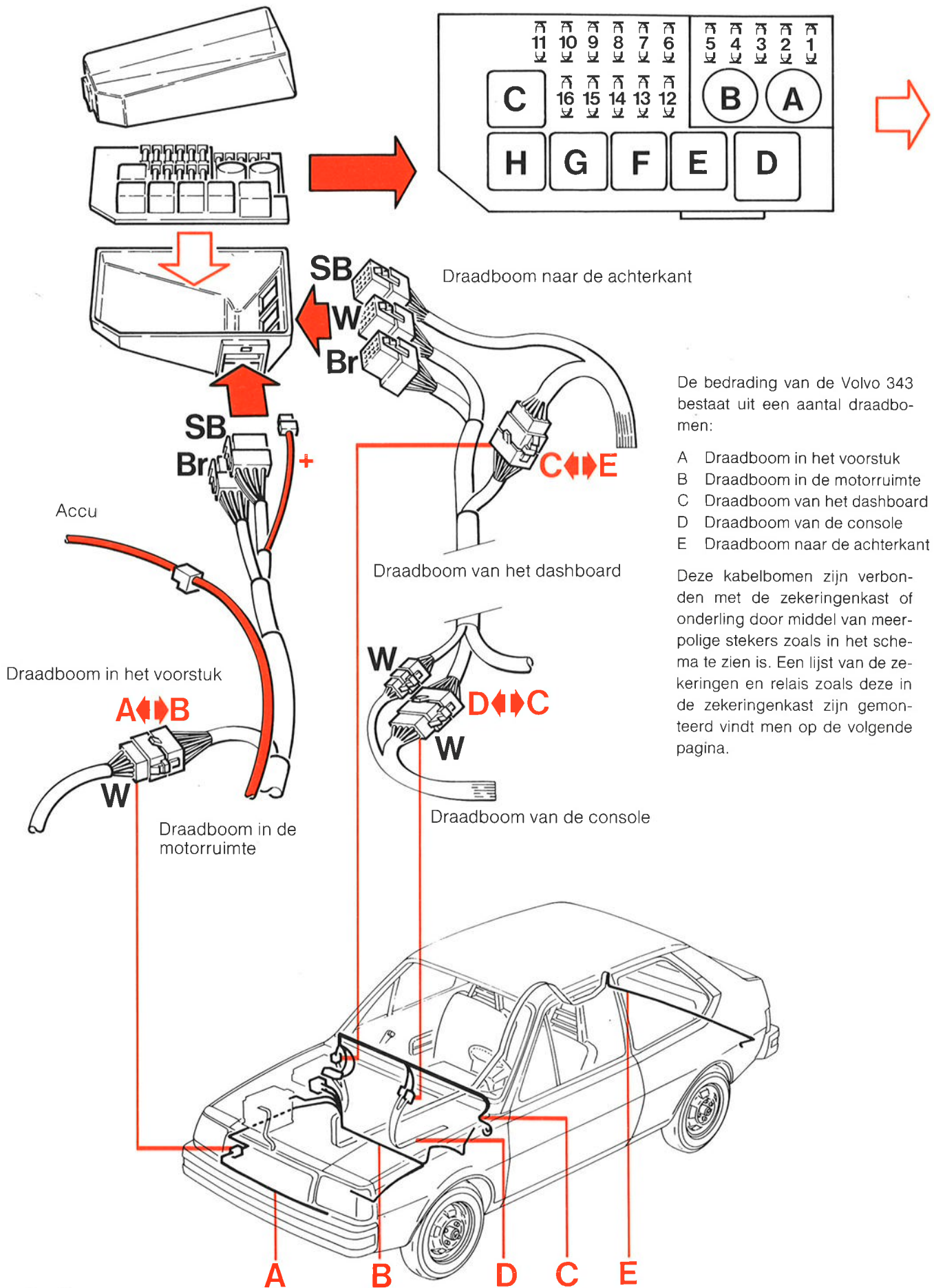

De bedrading van de Volvo 343 bestaat uit een aantal draadboomen:

- A Draadboom in het voorstuk
- B Draadboom in de motorruimte
- C Draadboom van het dashboard
- D Draadboom van de console
- E Draadboom naar de achterkant

Deze kabelbomen zijn verbonden met de zekeringenkast of onderling door middel van meerpolige stekers zoals in het schema te zien is. Een lijst van de zekeringen en relais zoals deze in de zekeringenkast zijn gemonteerd vindt men op de volgende pagina.

# Alternateur

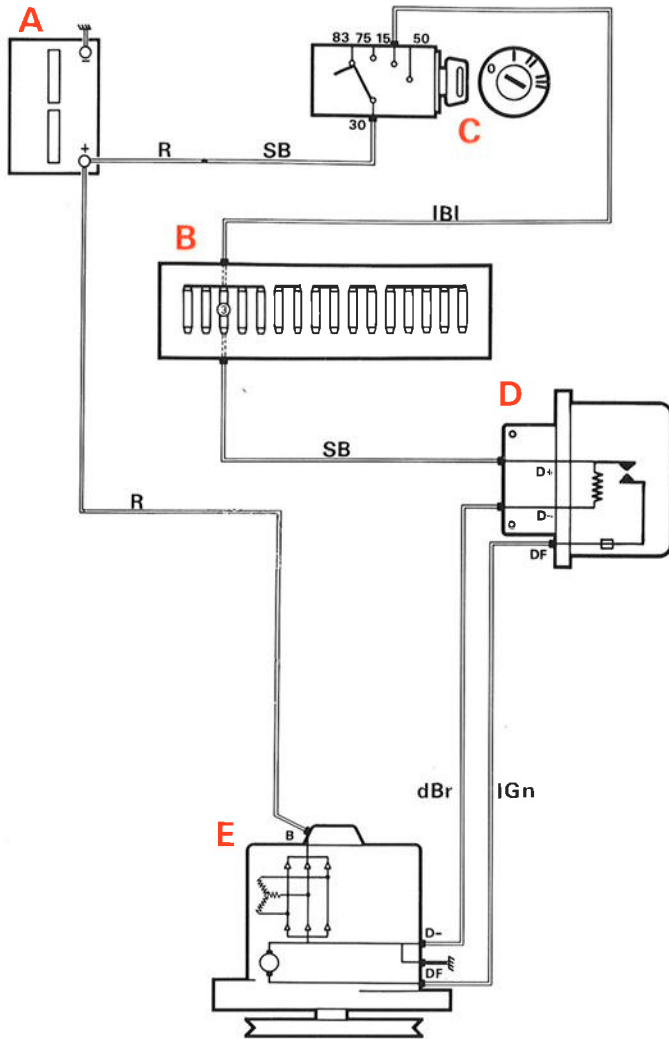

## Fusible no 3

voltmètre  
moteur de ventilateur  
régulateur de tension  
gicleur de ralenti

## Zekering nr. 3

voltmeter  
ventilatormotor  
spanningsregelaar  
elektrische stationaire sproeier

Contact mis (le moteur ne tourne pas)

Contact aan (motor draait niet)

L'alternateur charge

Dynamo laadt op

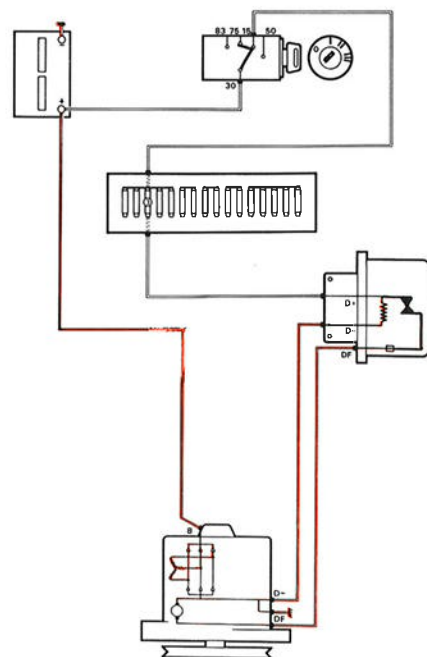
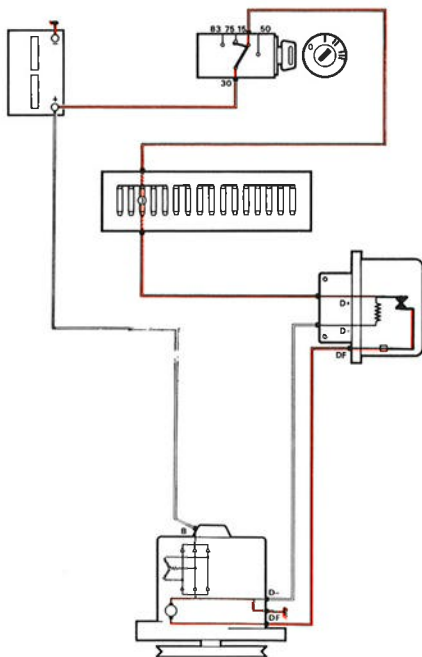



# Allumage

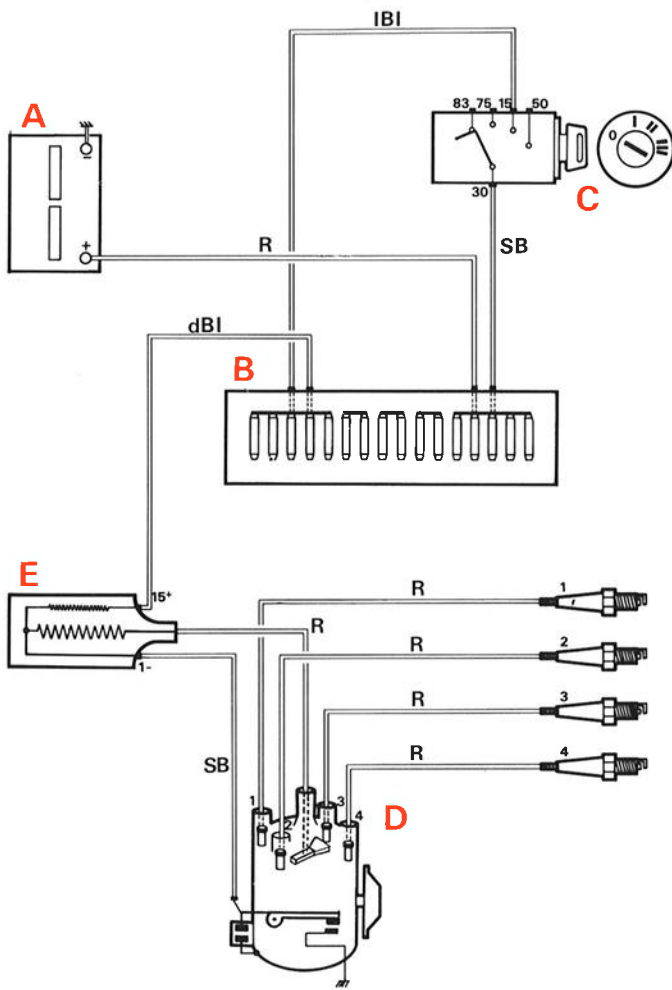

Les points de contact sont fermés  
Contactpunten gesloten

Les points de contact s'ouvrent  
Contactpunten gaan open

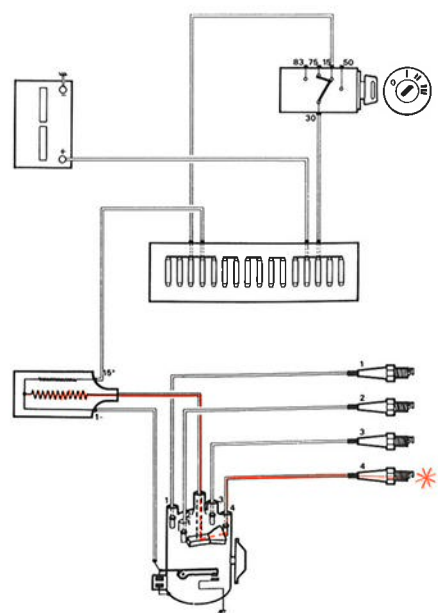
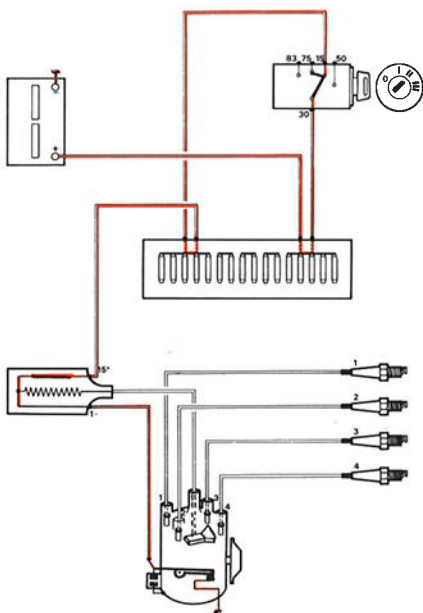

# Valve à dépression à 3 voies (B14.0 S)

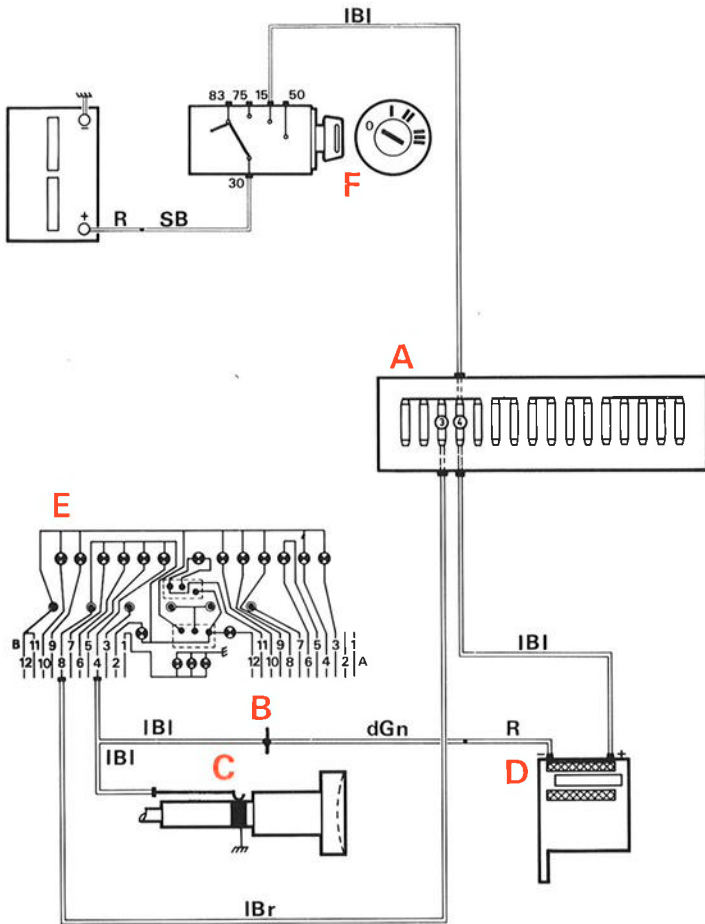

## Fusible no 4

cylindre à dépression de débrayage (CVT)  
moteur d'essuie-glace

## Zekering nr. 4

vacuümcilinder koppelingsbegrenzer (CVT)  
ruitwissermotor

Contact est mis, tirette de starter repoussée

Contact aan, choke knop ingedrukt

Tirette de starter ouverte, l'avance à dépression peut fonctionner

Choke knop uitgetrokken, vacuüm vervroeging kan in werking treden

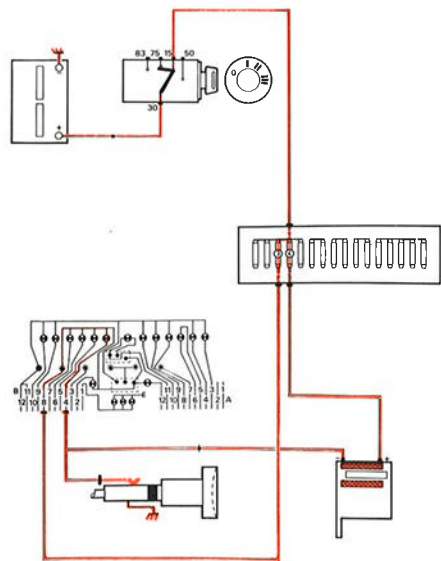
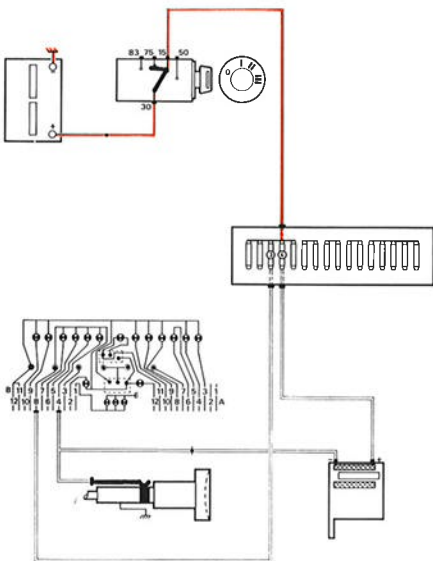

# Phares



Faint, illegible text or markings at the bottom right corner of the page.

# Phares

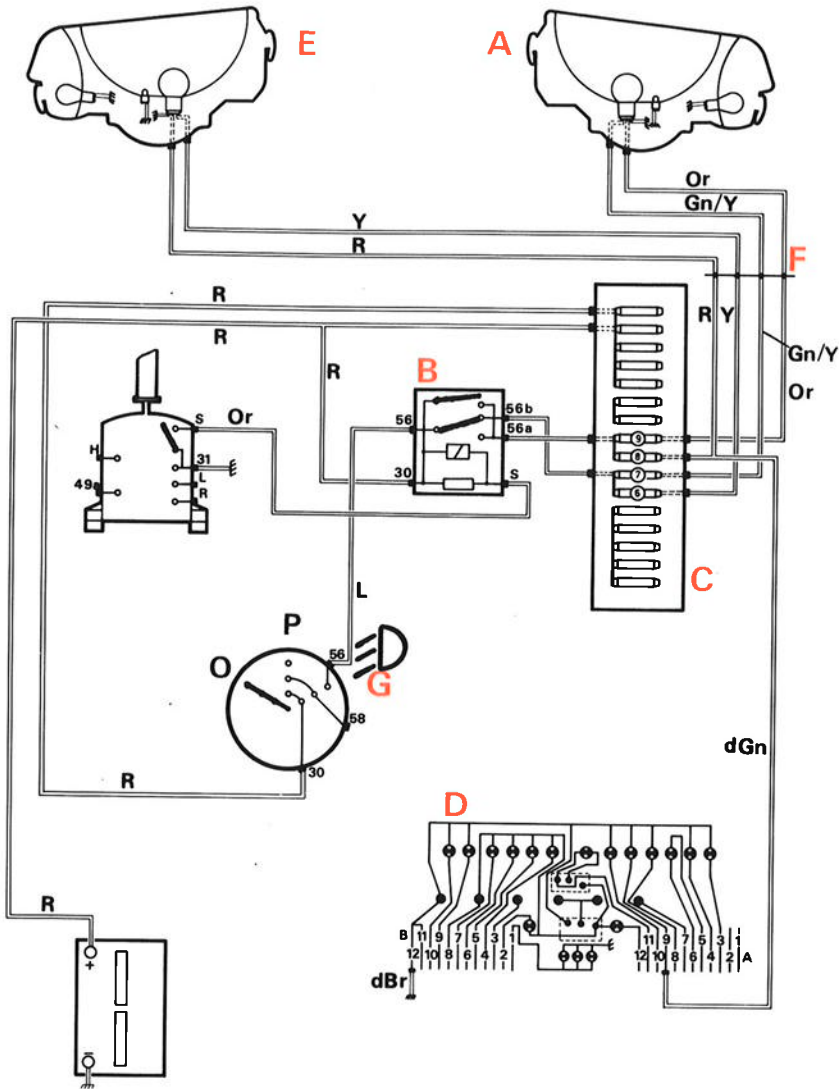

**Fusible no 6**  
(code gauche)

**Fusible no 7**  
(code droit)

**Fusible no 8**  
(route gauche)  
lampe témoin éclairage route

**Fusible no 9**  
(route droit)

**Zekering nr. 6**  
(dimlicht, links)

**Zekering nr. 7**  
(dimlicht, rechts)

**Zekering nr. 8**  
(grootlicht, links)  
controlelamp grootlicht

**Zekering nr. 9**  
(grootlicht, rechts)

**Eclairage code**  
Dimlicht

**Eclairage route**  
Grootlicht

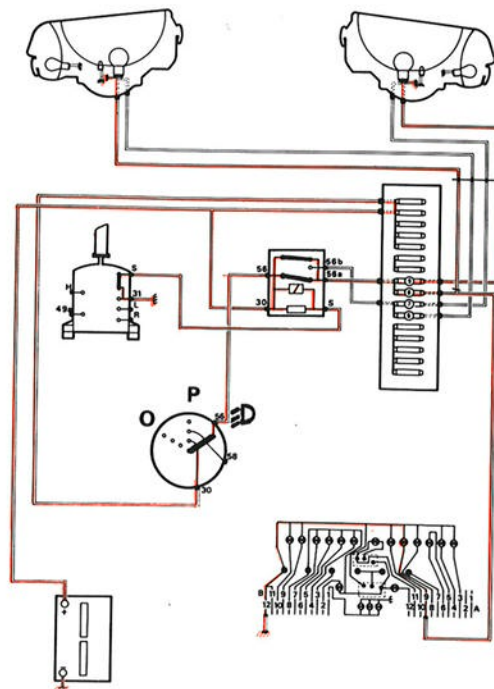
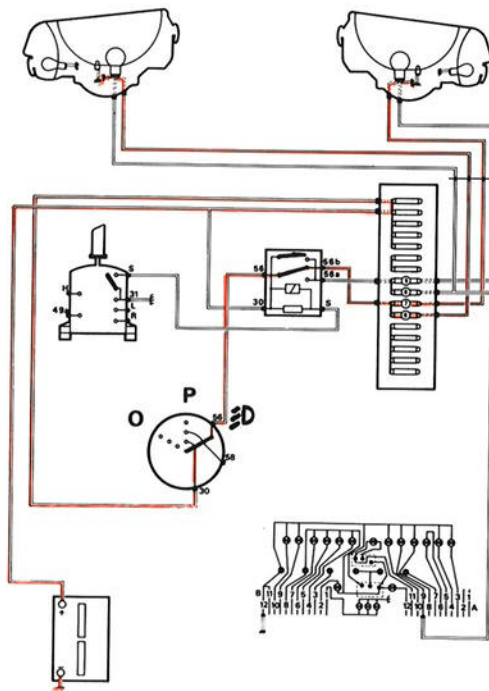

# Feux de position et vibreur d'avertissement (Suède)

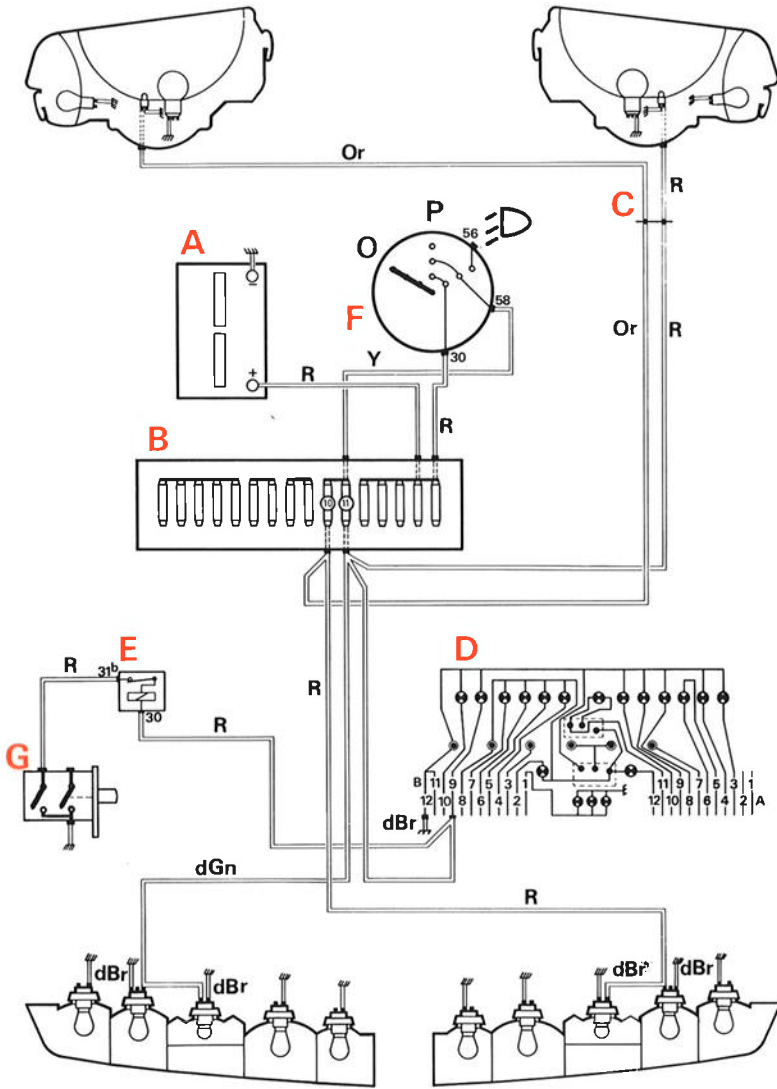

## Fusible no 10

(feu de position gauche)  
(feu AR Droit)

## Fusible no 11

(feu de position droit)  
(feu AR gauche)  
lampe témoin de feux de position éclairage de plaque

## Zekering nr. 10

(parkeerlicht, links voor)  
(achterlicht, rechts)

## Zekering nr. 11

(parkeerlicht, rechts voor)  
(achterlicht, links)  
controlelamp verlichting  
kentekenverlichting

Feux de position allumés, portière conducteur fermée.  
Parkeerlichten aan, linkerportier gesloten

Portière conducteur ouverte, le vibreur fonctionne  
linkerportier open, waarschuwingszoemer werkt.

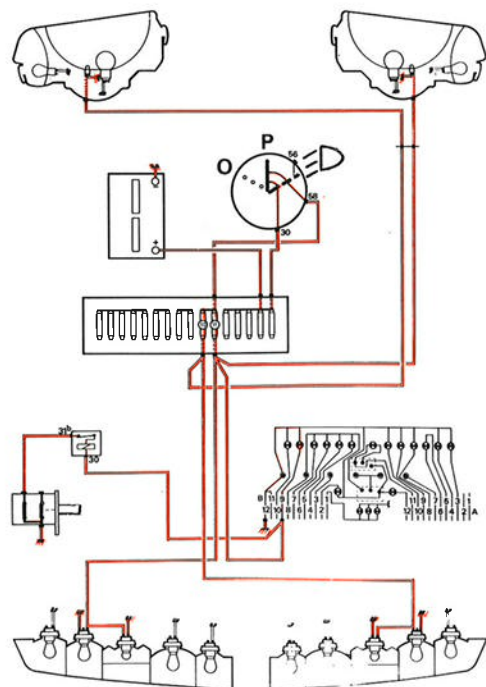
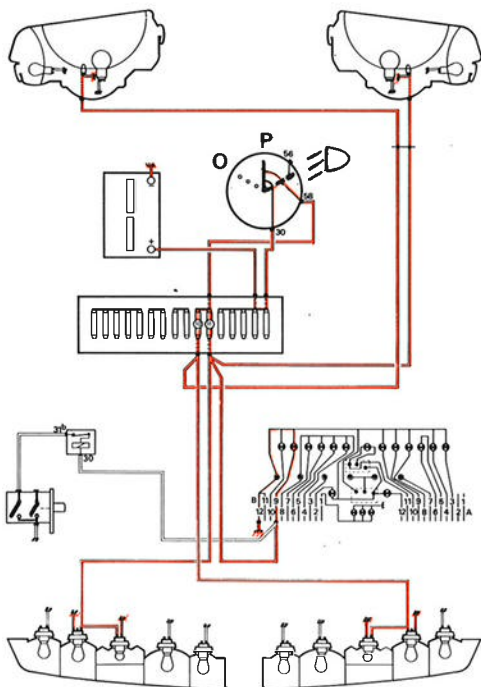

# Feux stop

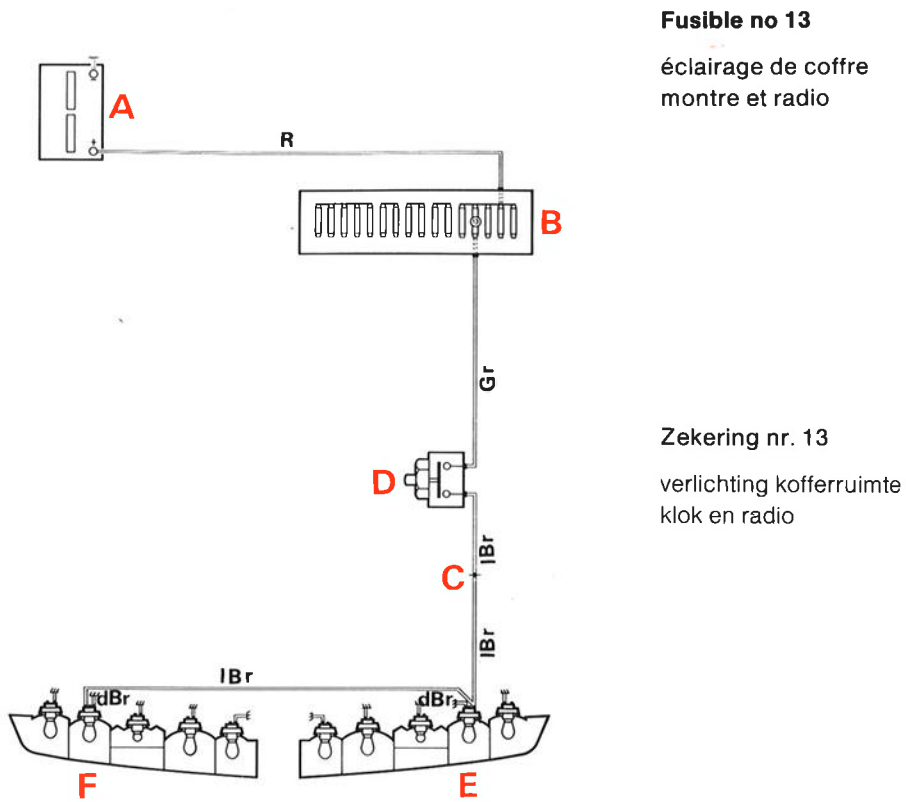

Pédale de frein enfoncée  
Rempeedaal ingetrapt

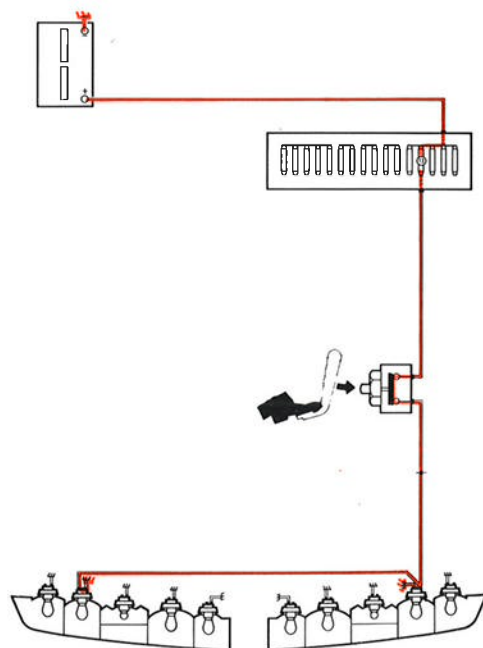

# Feux de recul et éclairage de grille de sélection (CVT)

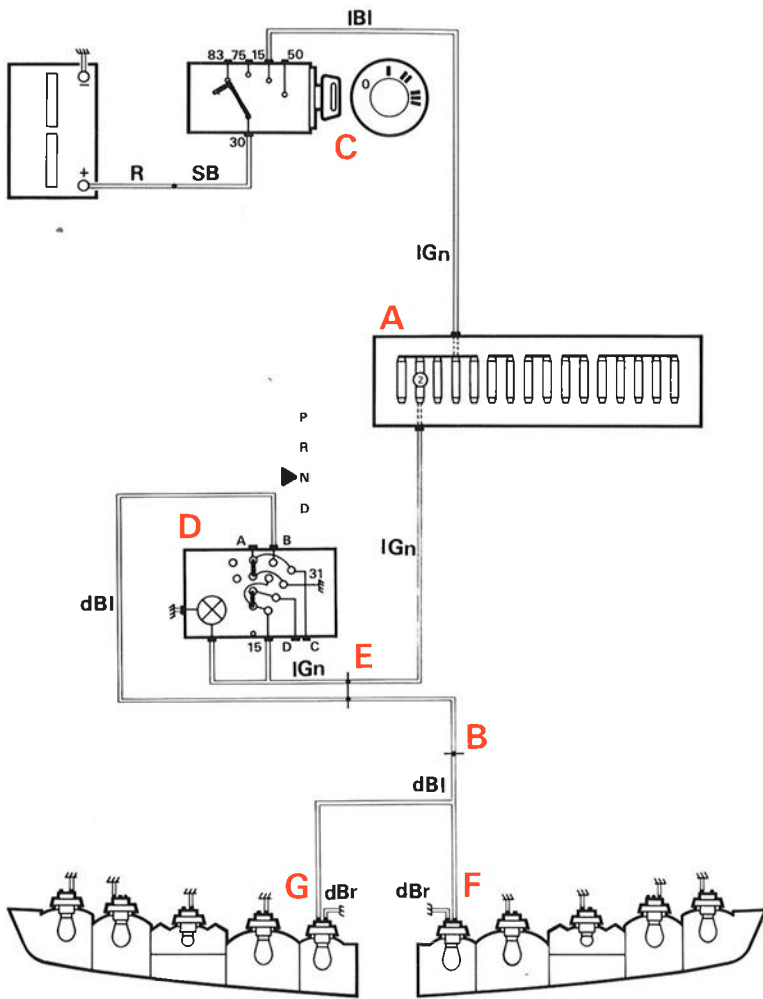

**Fusible no 2**  
 essuie-glace  
 lampe témoin de petit rapport (CVT)

**Zekering nr. 2**  
 ruitwissers  
 controlelamp lage reductie (CVT)

Contact est mis, levier sélecteur en position "N"  
 Contact aan, keuzehandel in stand "N".

Contact est mis, levier sélecteur en position "R"  
 Contact aan, keuzehandel in stand "R".

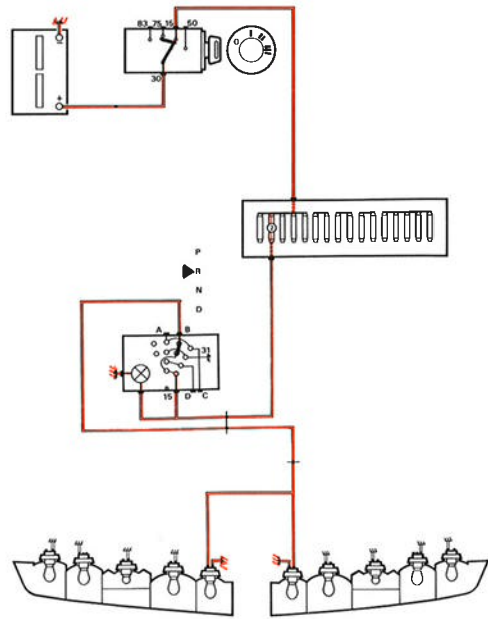
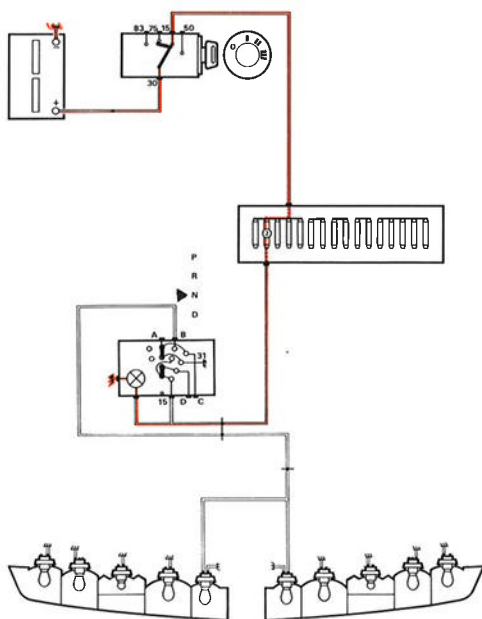



# Feu arrière brouillard

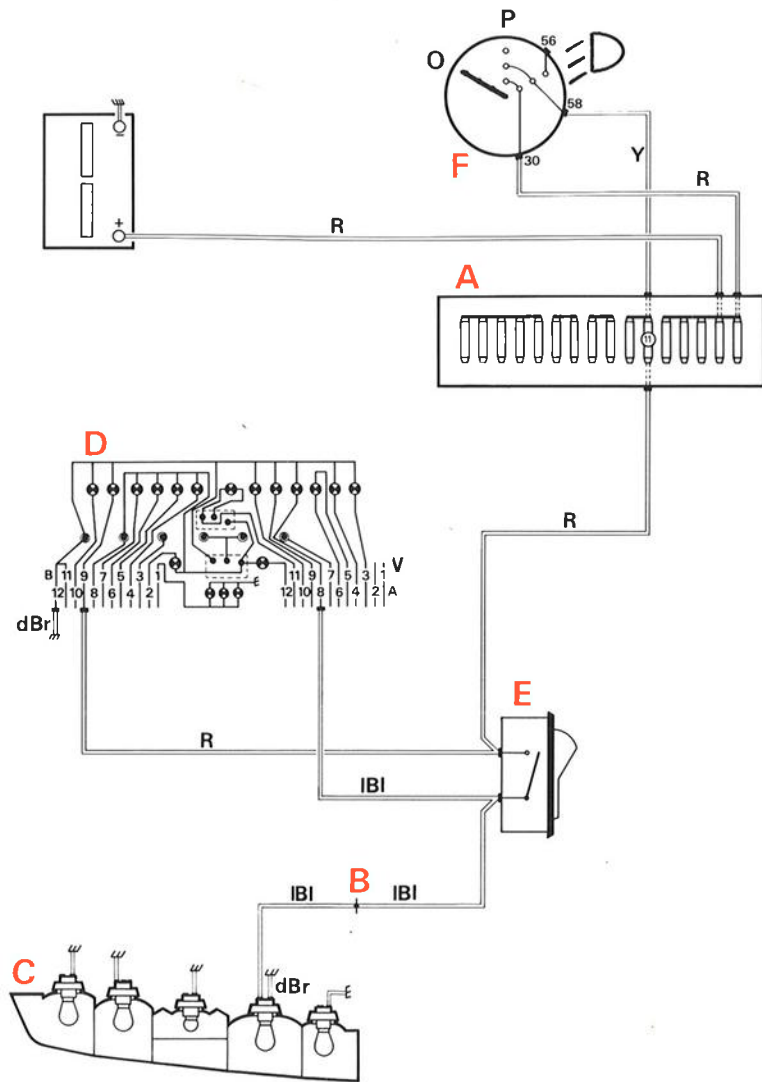

## Fusible no 11

éclairage de cadrans  
feu de position droit  
feu AR gauche  
éclairage de plaque

## Zekering nr. 11

instrumentenverlichting  
parkeerlicht, rechts voor  
achterlicht, links  
kentekenverlichting

Eclairage code branché et interrupteur feu AR brouillard branché.

Dimlicht en mistachterlicht ingeschakeld

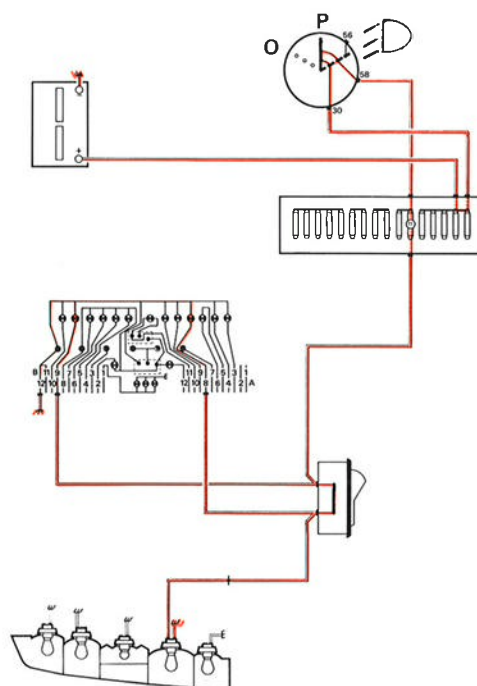

# Eclairage de cadrans et du tableau de bord

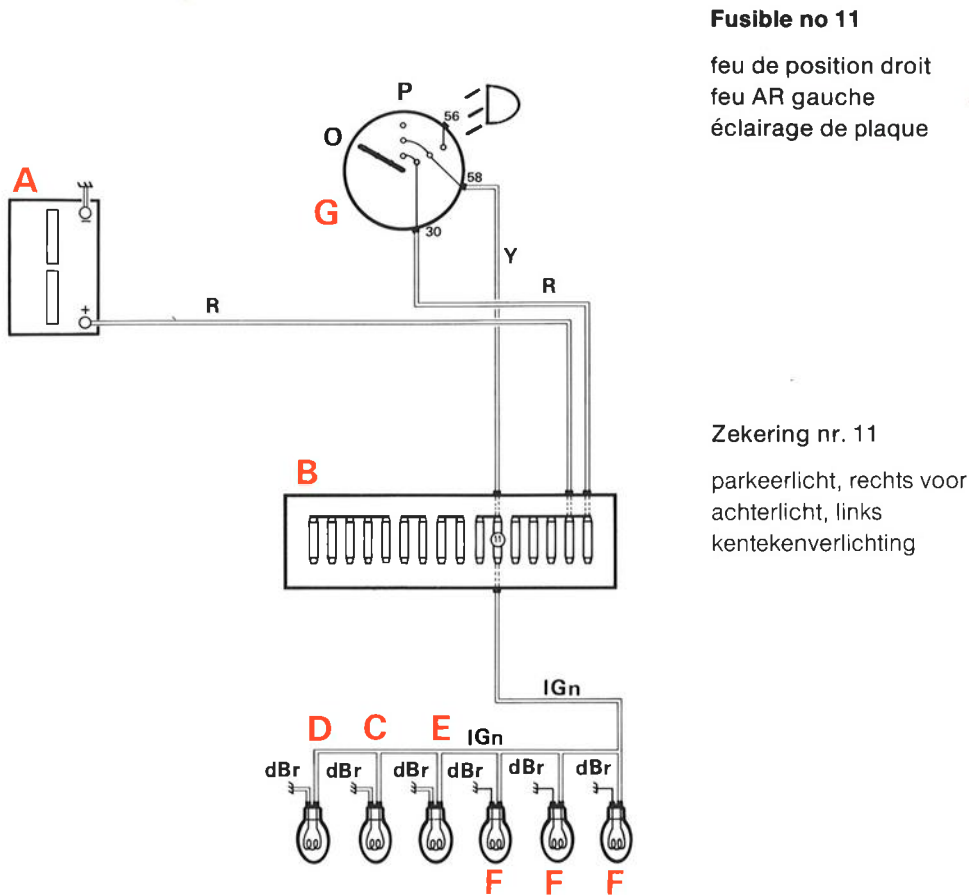

Eclairage branché  
 Verlichting ingeschakeld

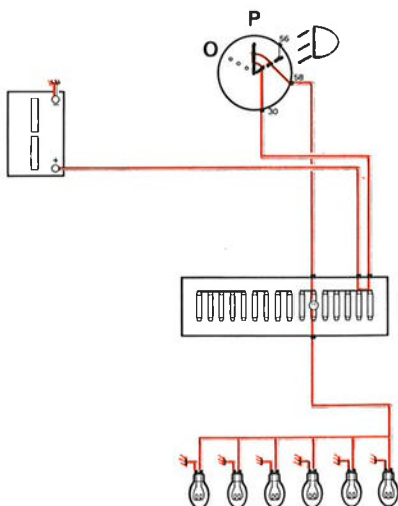

# Eclairage de boîte à gants

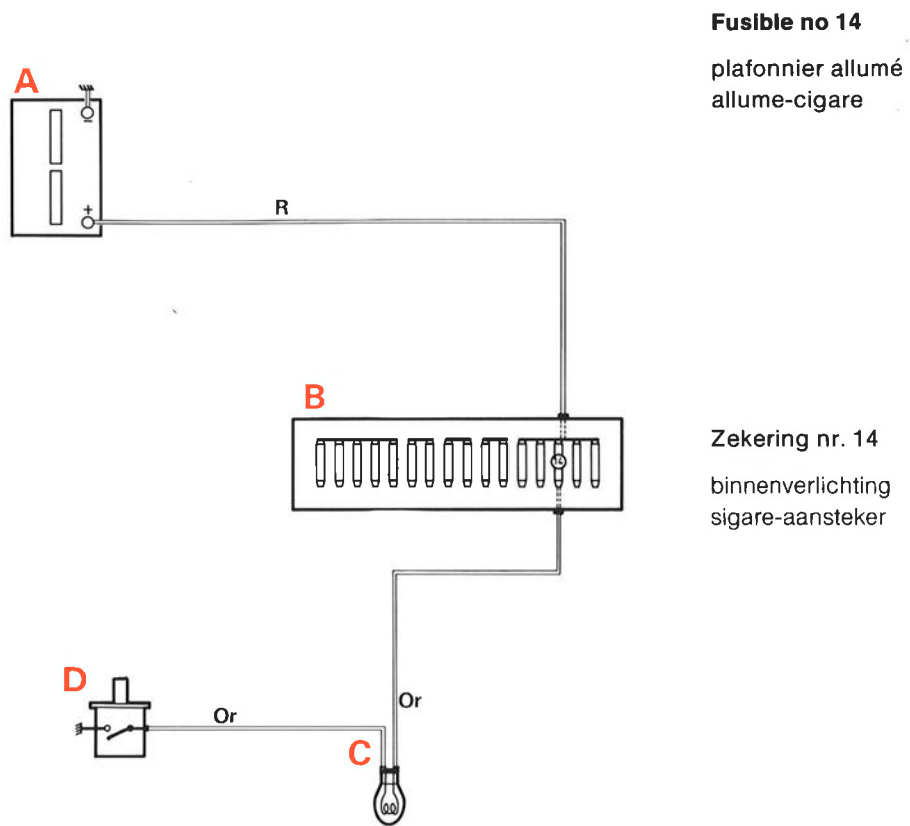

Boîte à gants ouverte  
Handschoenenkast open

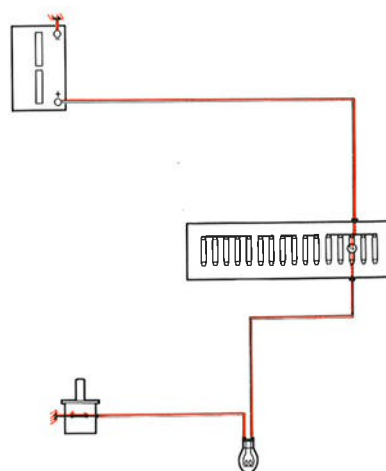

# Plafonnier

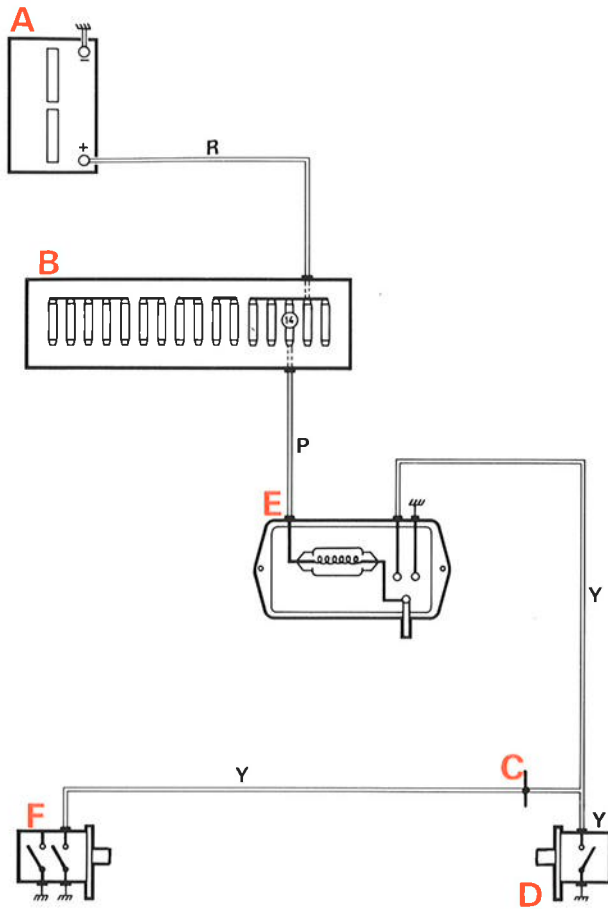

Fusible no 14

éclairage boîte à gants  
allume-cigare

Zekering nr. 14

verlichting handschoenenkast  
sigare-aansteker

Portière gauche ouverte  
Linker portier open

Portière droite ouverte  
Rechter portier open

Portières fermées, interrupteur du  
plafonnier branché  
Portieren gesloten, binnenverlichting  
ingeschakeld

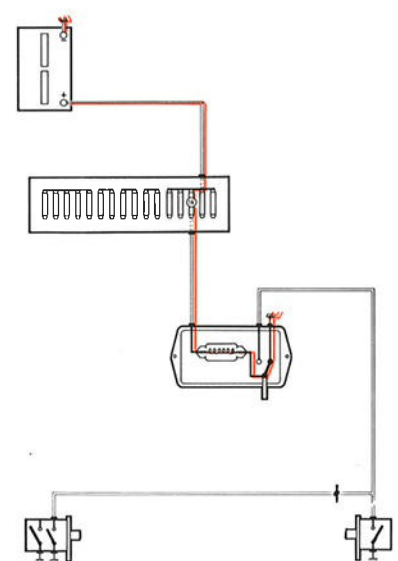
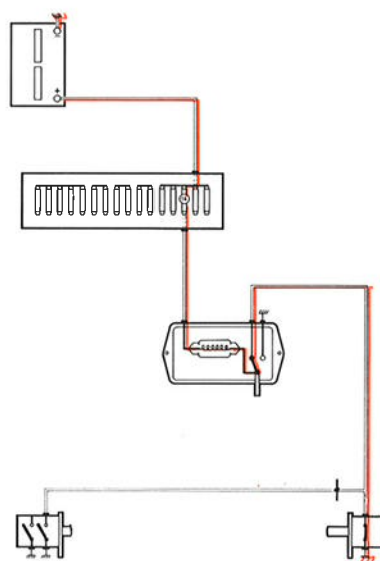
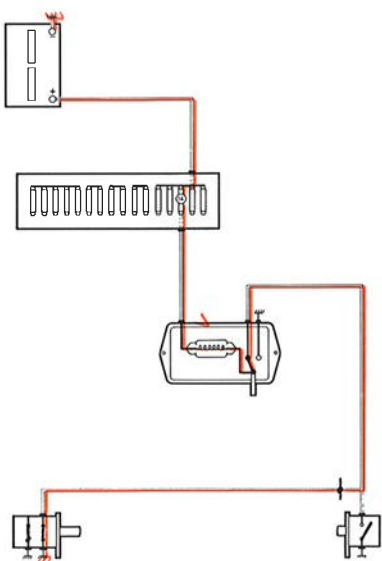

# Eclairage de coffre

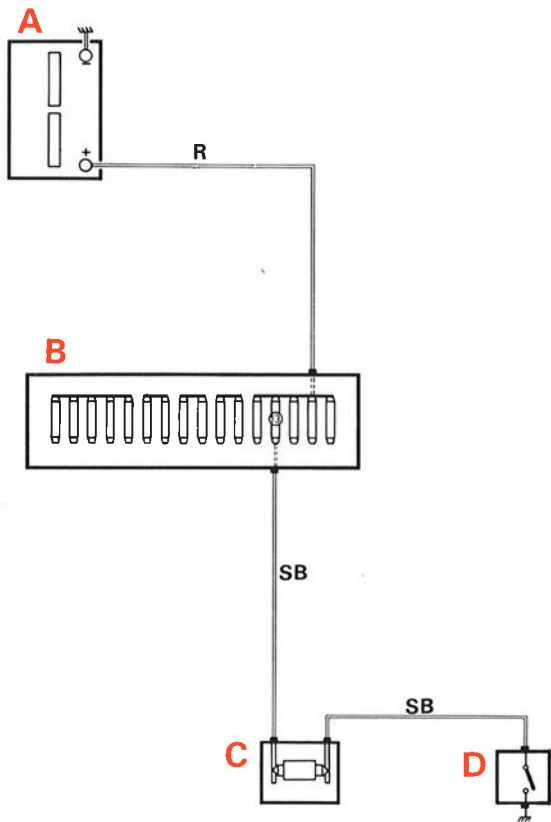

**Fusible no 13**  
 feux stop  
 montre et radio

**Zekering nr. 13**  
 remlichten  
 klok en radio

Hayon ouvert  
 Achterklep open

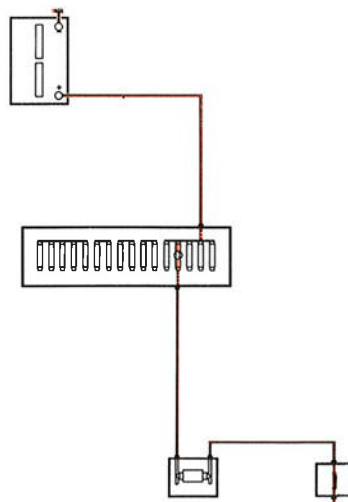



# Contacteur de kick-down (CVT)

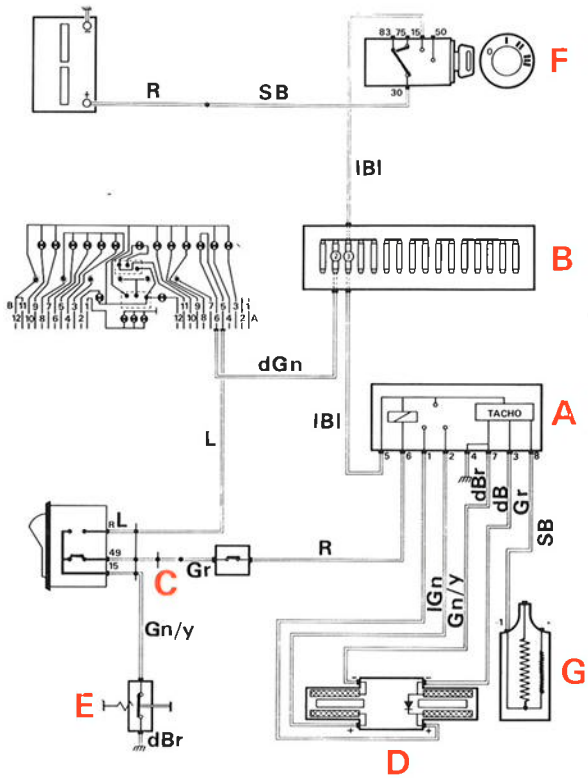

## Fusible no 3

voltmètre  
moteur de ventilateur  
régulateur de tension

## Zekering nr. 3

voltmeter  
ventilatormotor  
spanningsregelaar

## Surmultiplication Overdrive

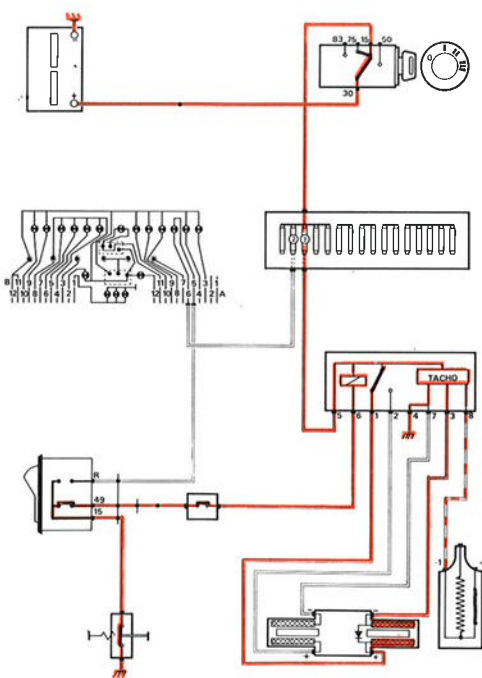

## Kick-down Kick-down

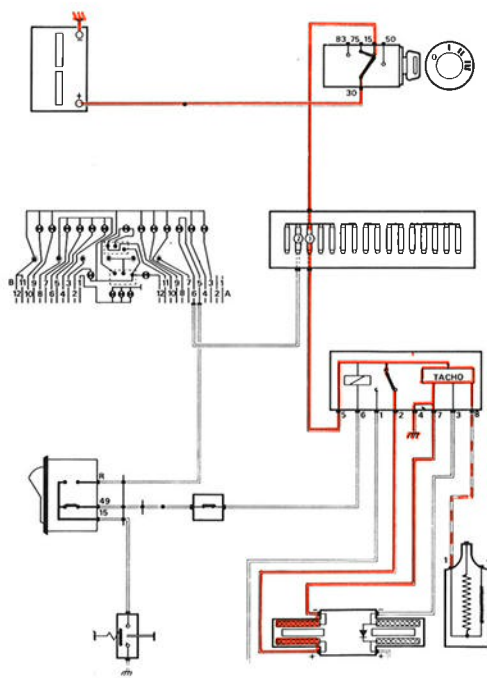

# Interrupteur de petit rapport et contacteur de maître-cylindre de frein (CVT)

# Interrupteur de petit rapport et contacteur de maître-cylindre de frein (CVT)

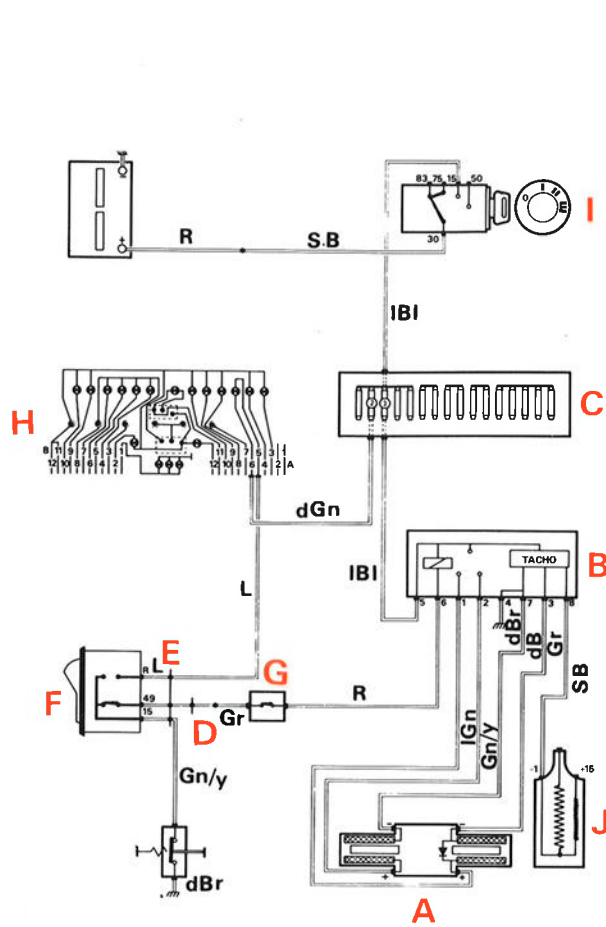

## Fusible no 3

voltmètre  
moteur de ventilateur  
régulation de tension

## Fusible no 2

(lampe témoin de petit rapport)  
essuie-glace  
feux de recul

## Zekering nr. 3

voltmeter  
ventilatormotor  
spanningsregelaar

## Zekering nr. 2

(controlelamp lage reductie)  
ruitewissers  
achteruitrijverlichting

Régime moteur inférieur à  $29 \pm 1$  r/s ( $1750 \pm 50$  tr/mn), tachyrelais débranché

Motortoerental beneden  $29 \pm 1$  r/s ( $1750 \pm 50$  omw./min.), tachorelais uitgeschakeld

Surmultiplication (tachyrelais branché)

Overdrive (tachorelais ingeschakeld)

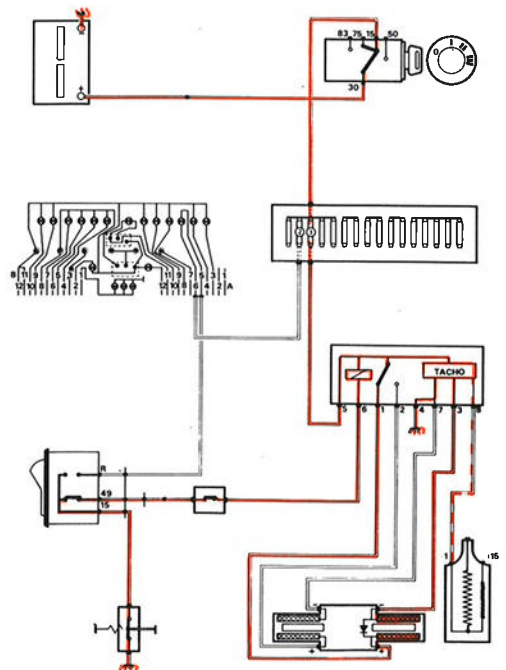
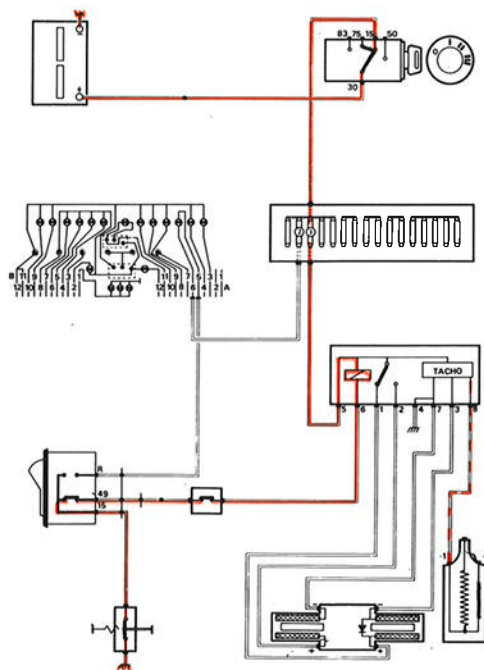

# Contacteur de kick-down (CVT 1977)

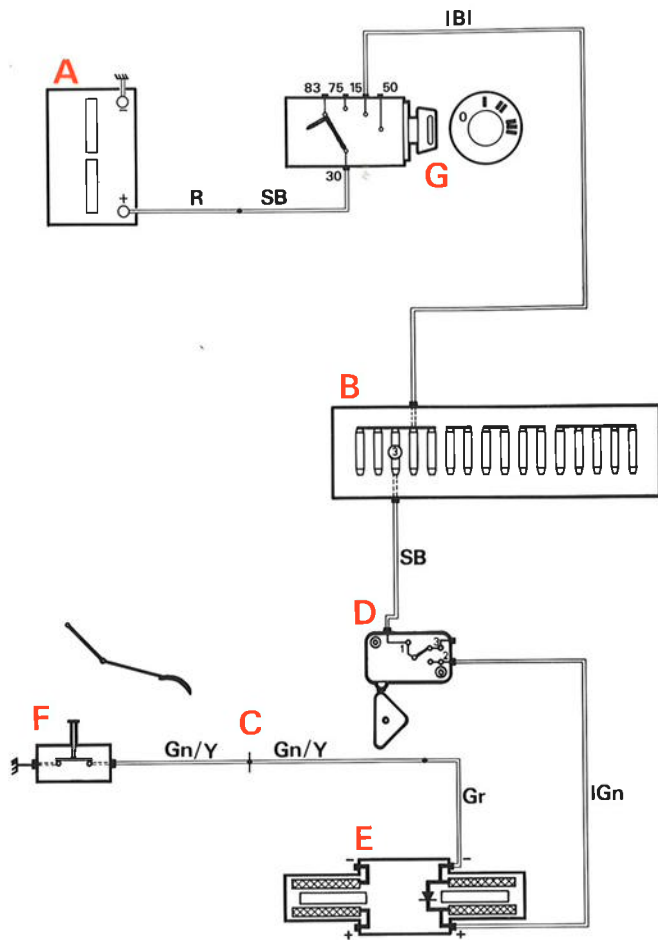

## Fusible no 3

voltmètre  
moteur de ventilateur  
régulateur de tension

## Zekering nr. 3

voltmeter  
ventilatormotor  
spanningsregelaar

Surmultiplication  
Overdrive

Kick-down  
Kick-down

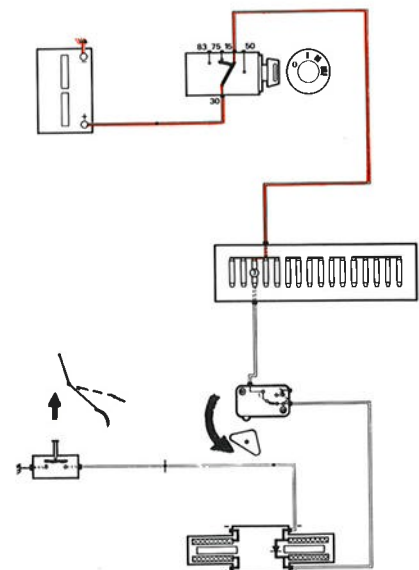
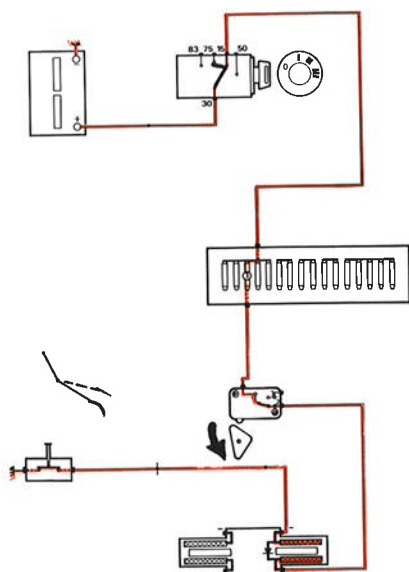



# Cylindre à dépression de débrayage (CVT)

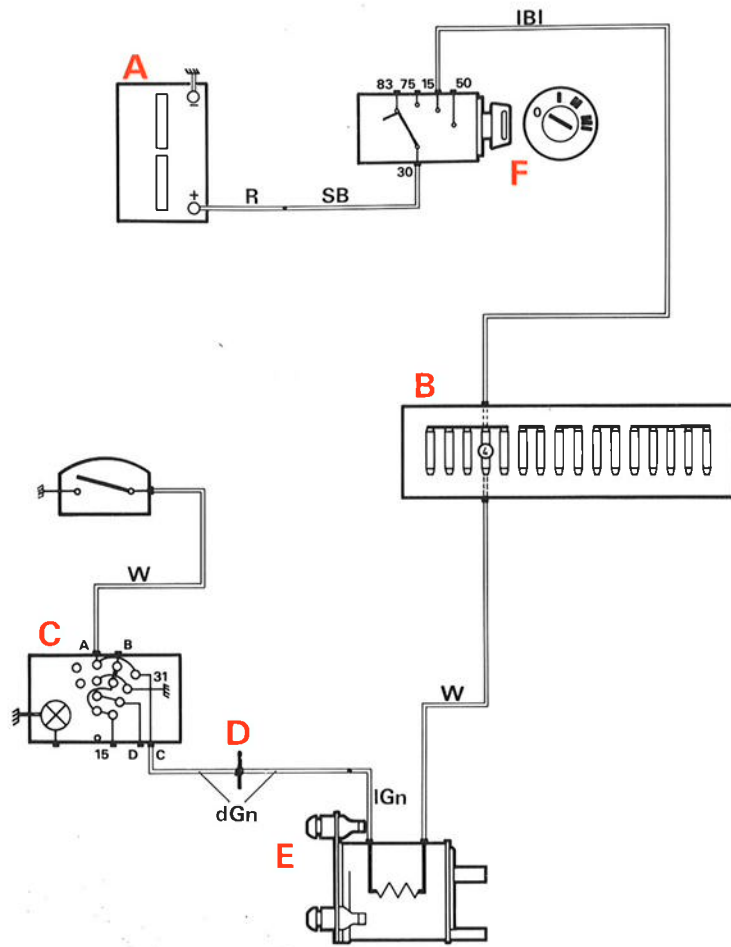

## Fusible no 4

moteur d'essuie-glace  
valve à dépression à 3 voies (S)

## Zekering nr. 4

ruitwischer motor  
driewegklep (Zweden)

Bouton du levier sélecteur enfoncé, véhicule immobile  
Bediening van de keuzehandel knop bij stilstaande auto

Levier sélecteur en position "D" véhicule immobile ou en marche

Keuzehandel in stand "D" met stilstaande of rijdende auto

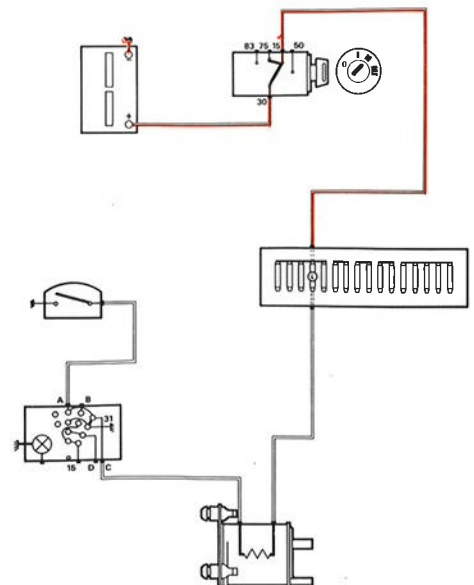
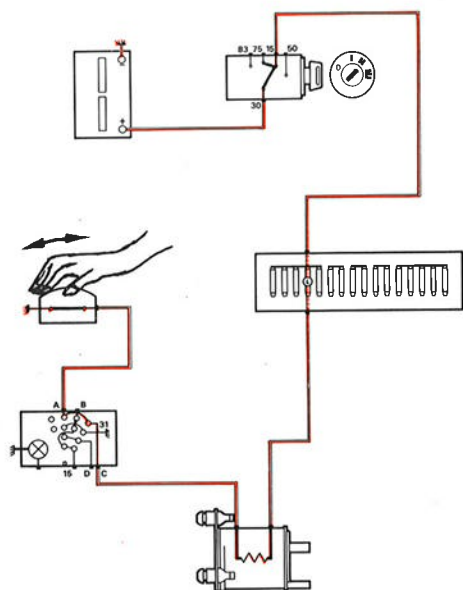



# Signal de détresse

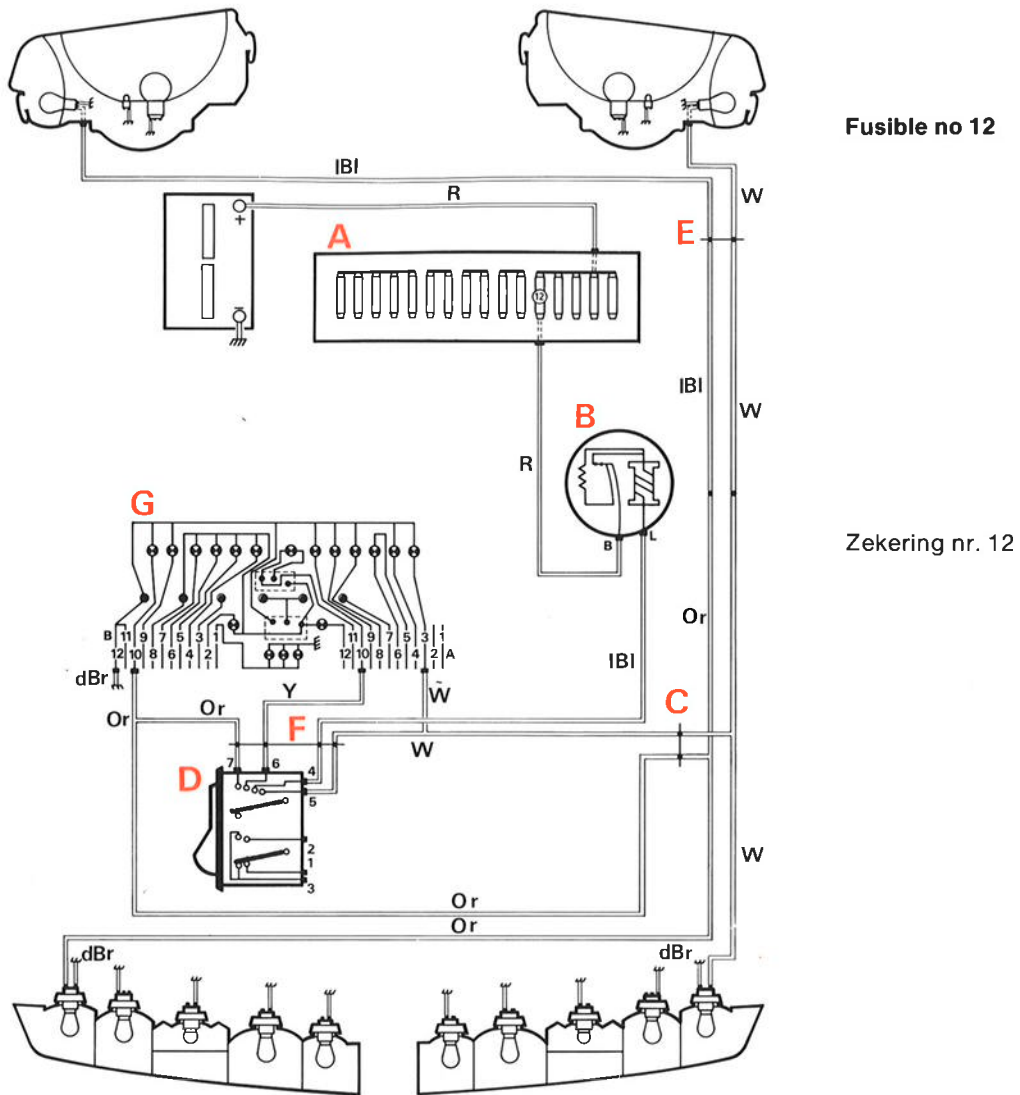

Interrupteur de signal de détresse branché  
 Waarschuwingsknipperlichten ingeschakeld

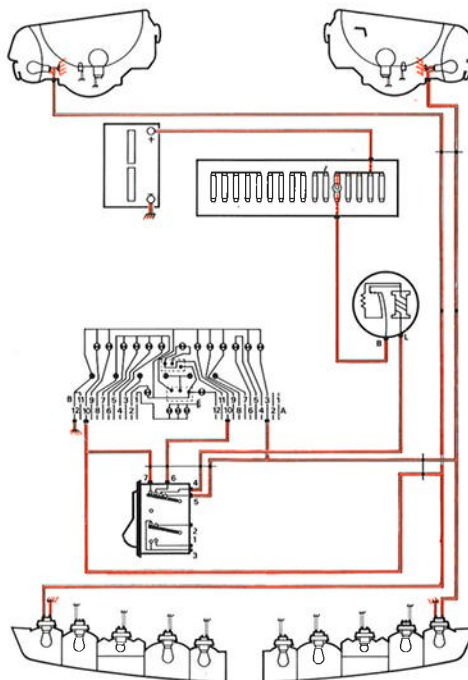

# Avertisseur sonore

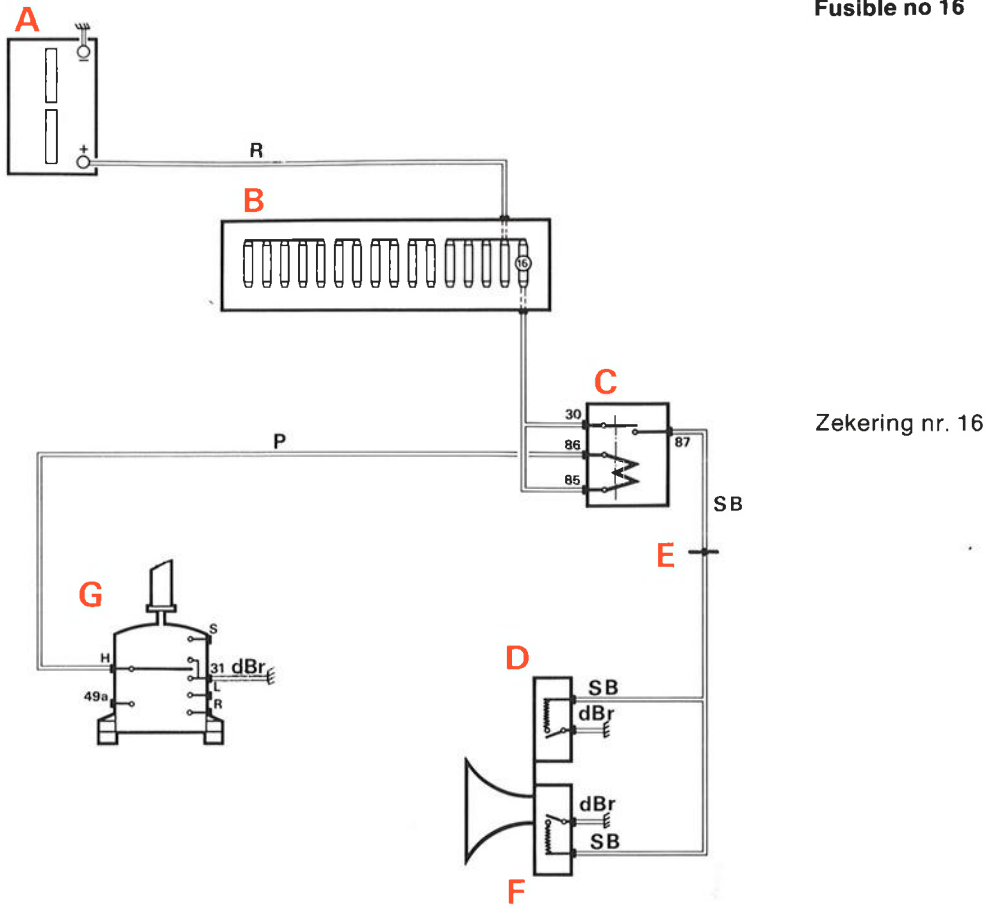

Avertisseur enclenché  
Claxon ingeschakeld

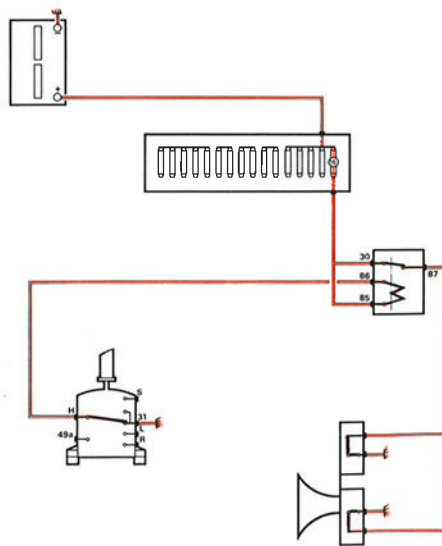

# Essuie-glace et lave-glace

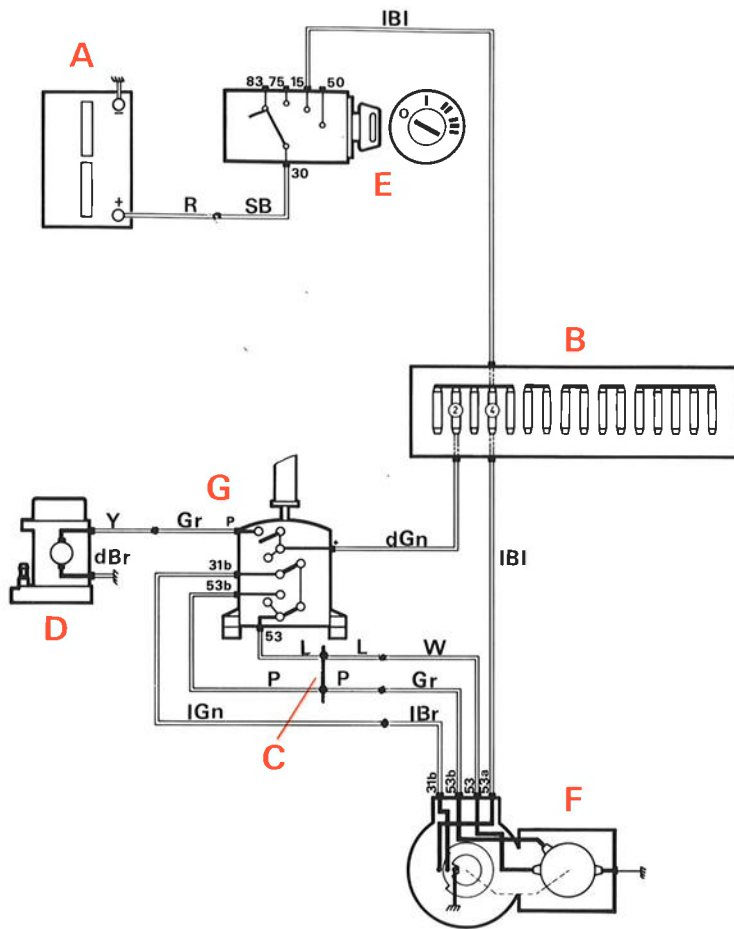

## Fusible no 2

(moteur d'essuie-glace et pompe de lave-glace)  
 éclairage de la grille de sélection  
 feux de recul  
 lampe témoin de petit rapport (CVT)

## Fusible no 4

(Position retour de l'essuie-glace)  
 cylindre à dépression de débrayage (CVT)

## Zekering nr. 2

(ruitwissermotor en pomp)  
 keuzehandelpaneelverlichting  
 achteruitrijverlichting  
 lage reductie controlelamp (CVT)

## Zekering nr. 4

(ruststand wissers)  
 vacuümcilinder koppelingsbegrenzer (CVT)

Balayage lent  
 Langzaam

Balayage rapide  
 Snel

Lave-glace  
 Sproeien

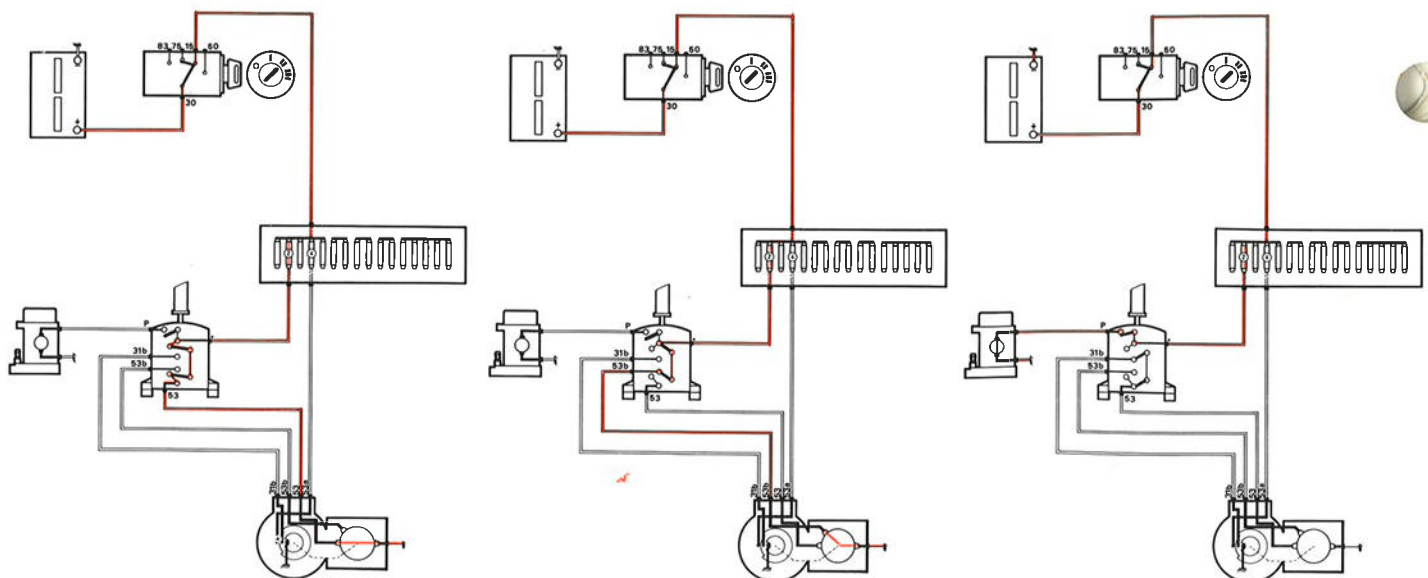

# Essuie-phare/Lave-phare

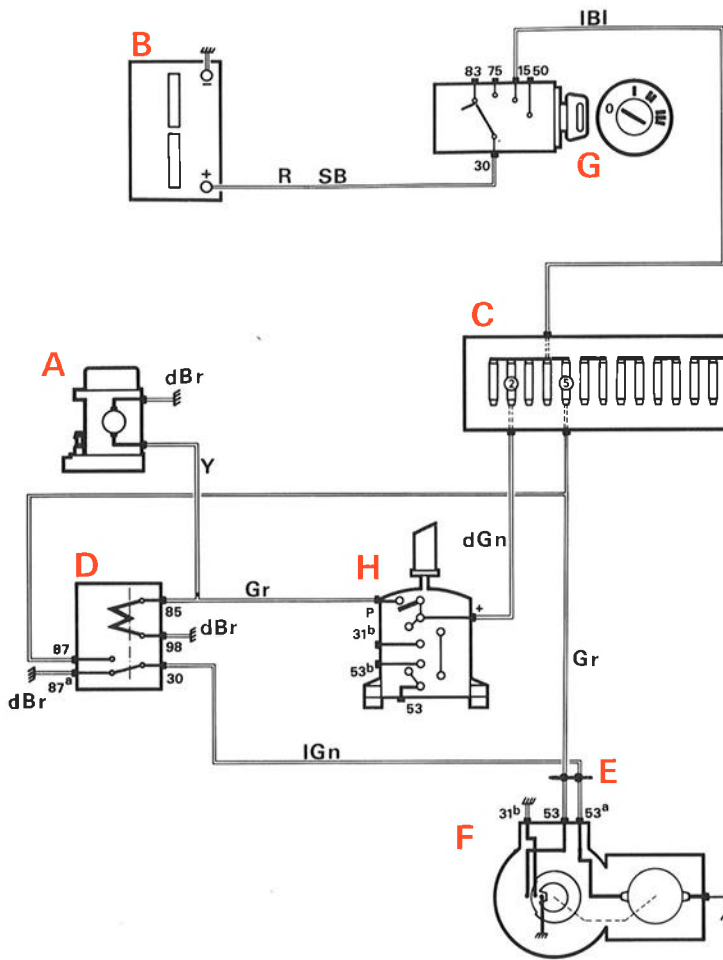

## Fusible no 2

éclairage de la grille de sélection  
feux de recul  
essuie-glace  
lampe témoin de petit rapport (CVT)

## Fusible no 5

(Moteur d'essuie-phare)

## Zekering nr. 2

keuzehandelpaneelverlichting  
achteruitrijverlichting  
ruitwissers  
lage reductie controlelamp (CVT)

## Zekering nr. 5

(koplampwisser motor)

Contact est mis, essuie-phare et lave-phare branchés

Contact aan, rechter stuurhandel ingedrukt

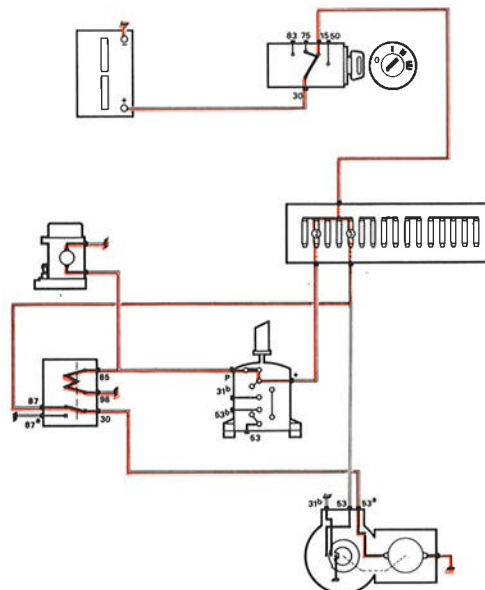

# Allume-cigare

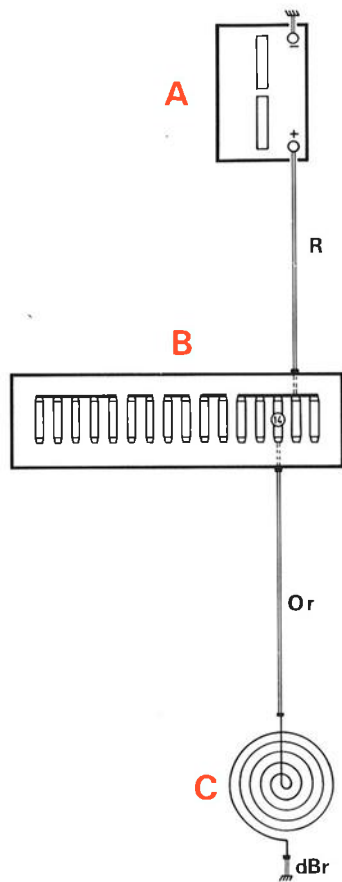

**Fusible no 14**  
 plafonnier  
 éclairage boîte à gants

**Zekering nr. 14**  
 binnenverlichting  
 verlichting handschoenenkast

Allume-cigare enclenché  
 Sigare-aansteker ingedrukt

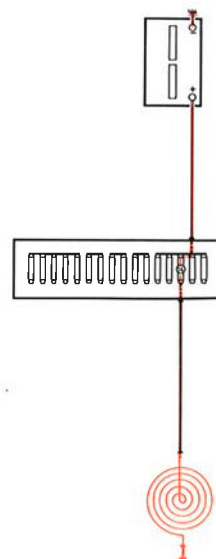

# Moteur de ventilateur

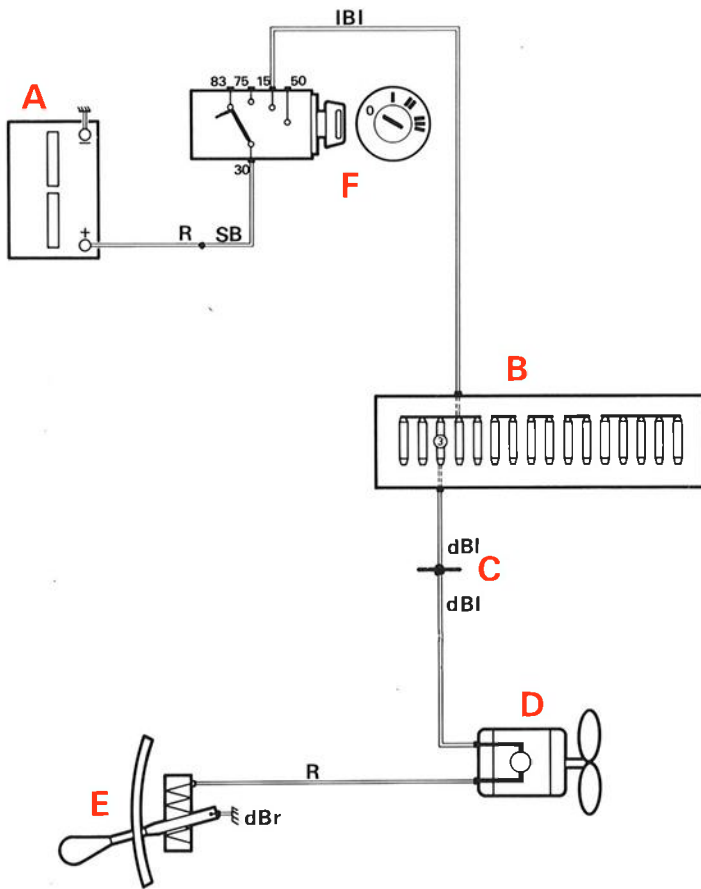

## Fusible no 3

voltmètre  
régulateur de tension  
régulateur à dépression CVT (tachyrelais)

## Zekering nr. 3

voltmeter  
spanningsregelaar  
CVT vacuümregelaar (tachorelais)

Contact est mis, moteur de ventilateur enclenché

Contact aan, ventilatormotor ingeschakeld

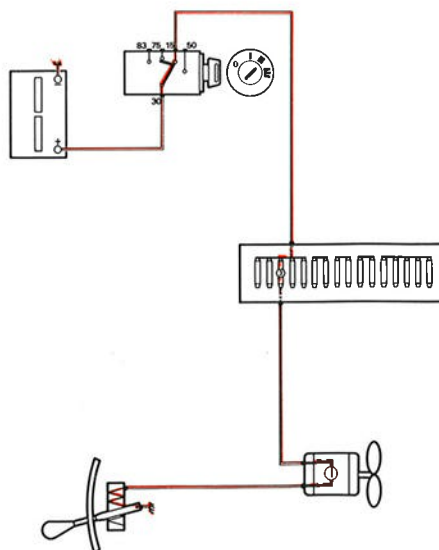

# Lunette arrière chauffante

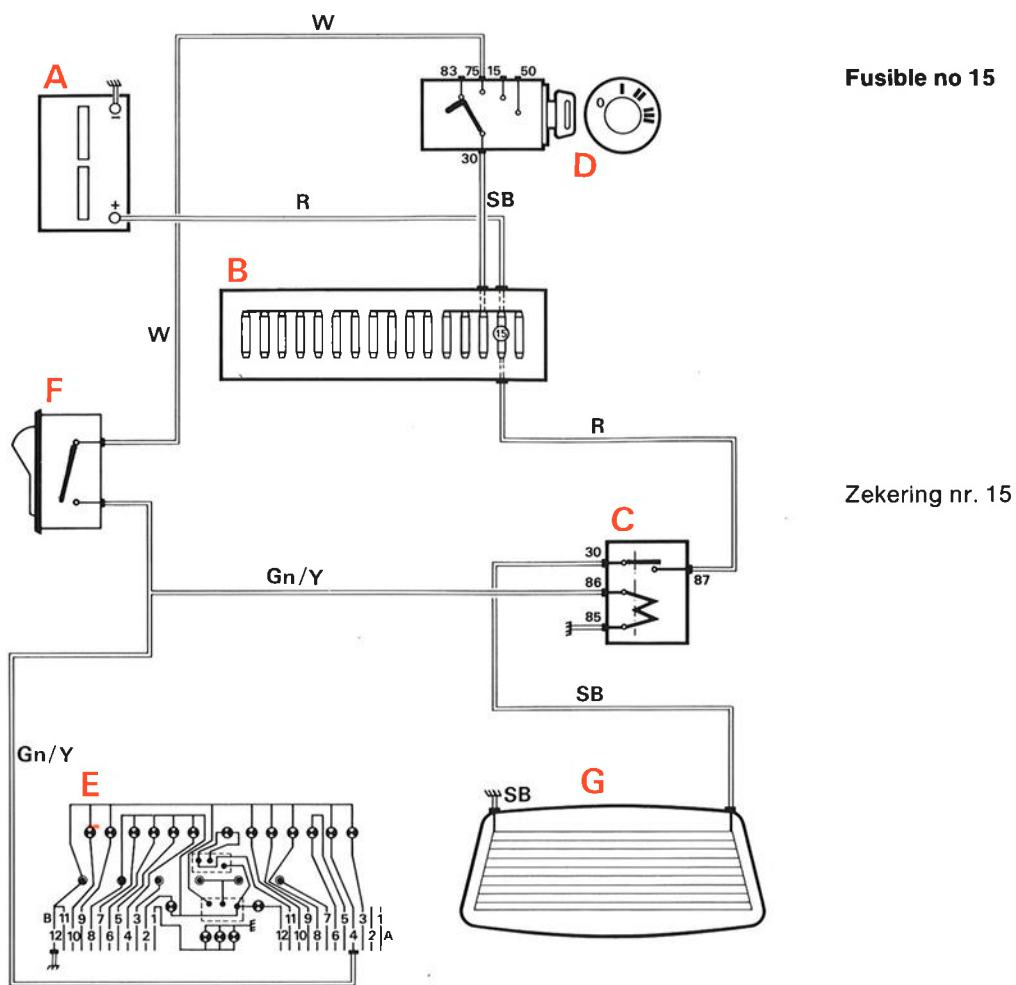

Contact est mis et lunette arrière chauffante branchée  
 Contact aan en de verwarmde achterraut ingeschakeld

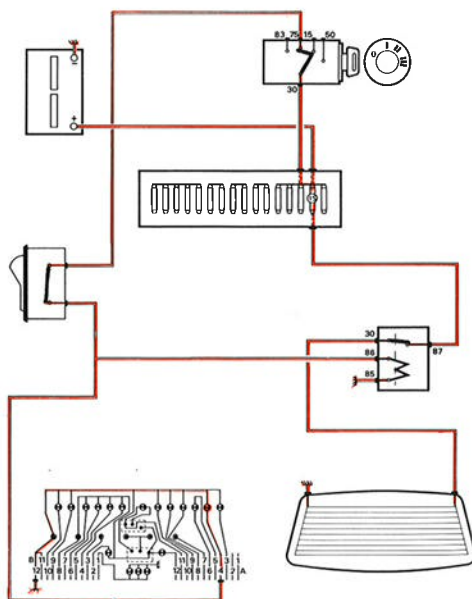

# Jauge de carburant et lampe témoin

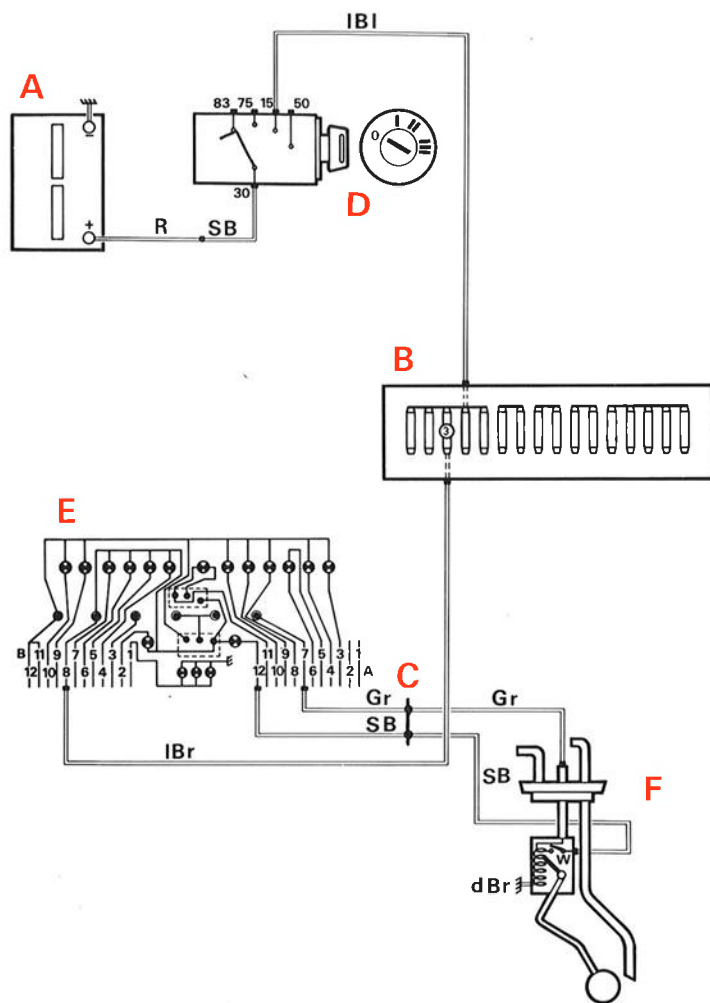

## Fusible no 3

- voltmètre
- moteur de ventilateur
- régulateur de tension
- régulateur à dépression CVT (tachyrelais)

## Zekering nr. 3

- voltmeter
- ventilatormotor
- spanningsregelaar
- CVT vacuümregelaar (tachorelais)

Contact est mis, aiguille de jauge se déplace  
 Contact aan, brandstofmeter slaat uit

Aiguille de jauge se déplace, la lampe témoin s'allume  
 Brandstofmeter slaat uit, controlelamp gaat aan.

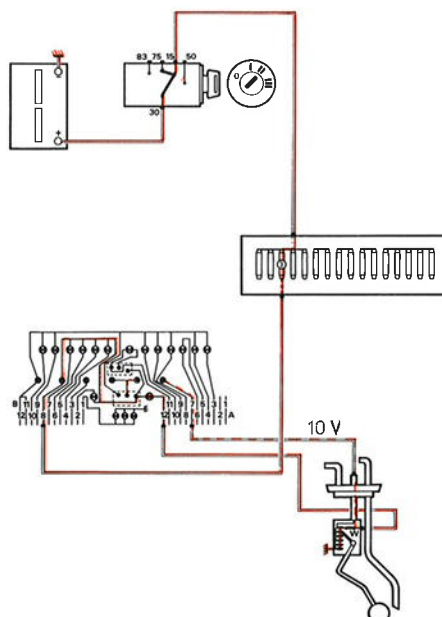
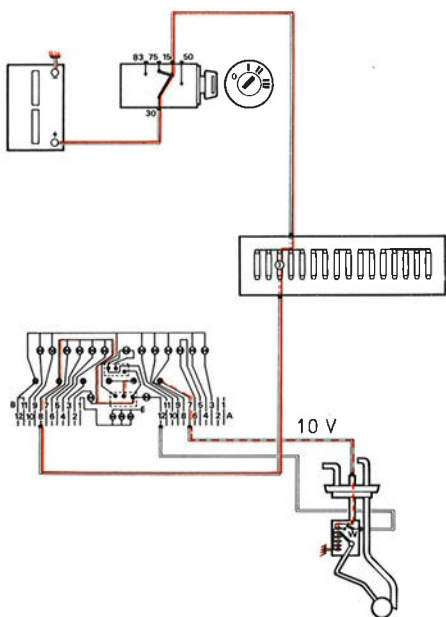

# Thermomètre et lampe-témoin

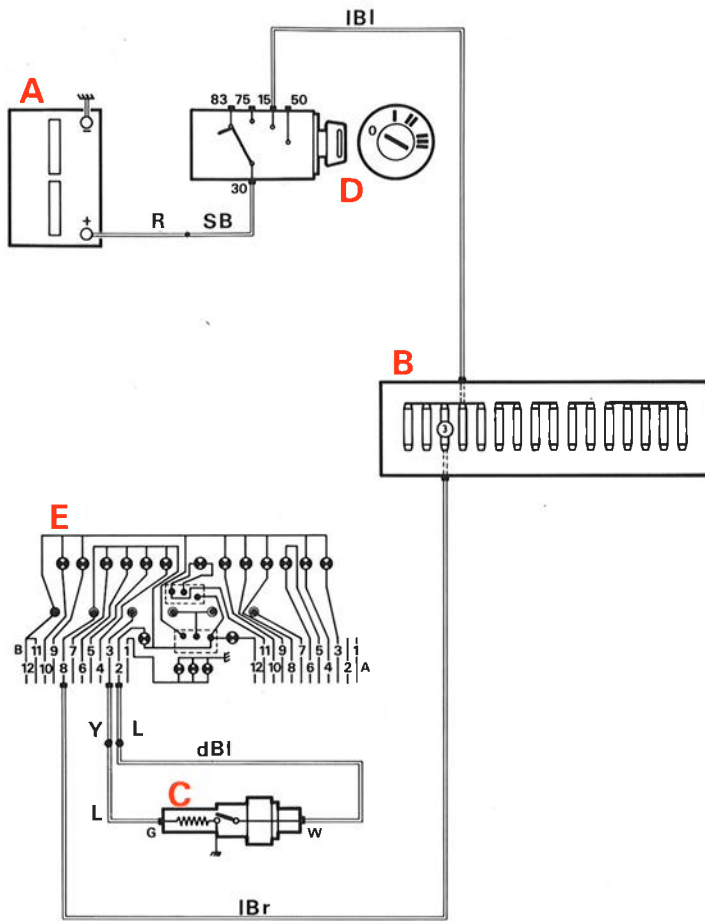

## Fusible no 3

- voltmètre
- moteur de ventilateur
- régulateur de tension
- régulateur à dépression CVT (tachyrelais)

## Zekering nr. 3

- voltmeter
- ventilatormotor
- spanningsregelaar
- CVT vacuümregelaar (tachorelais)

Aiguille de thermomètre se déplace  
 Temperatuurmeter slaat uit

Température du liquide de refroidissement trop élevée  
 Temperatuur van de koelvloeistof is te hoog.

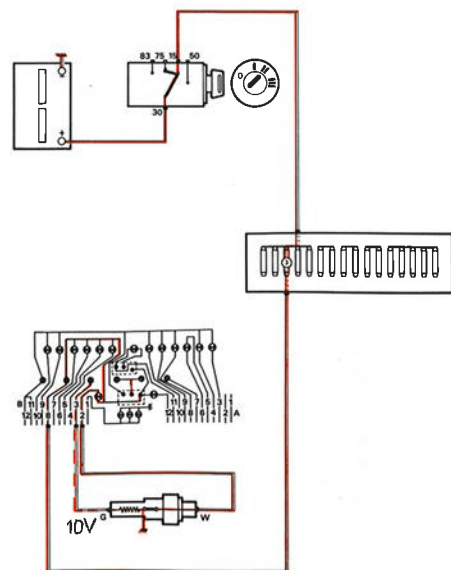
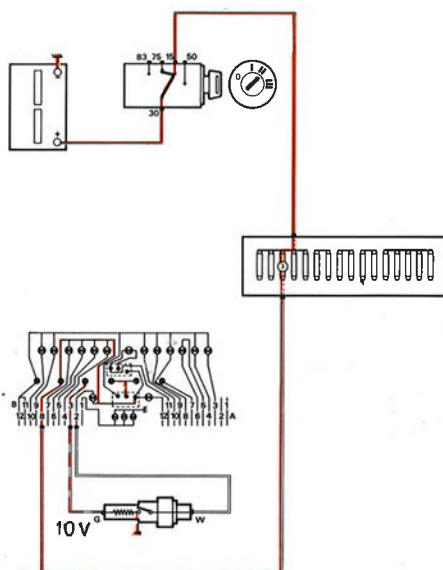

# Lampe témoin starter

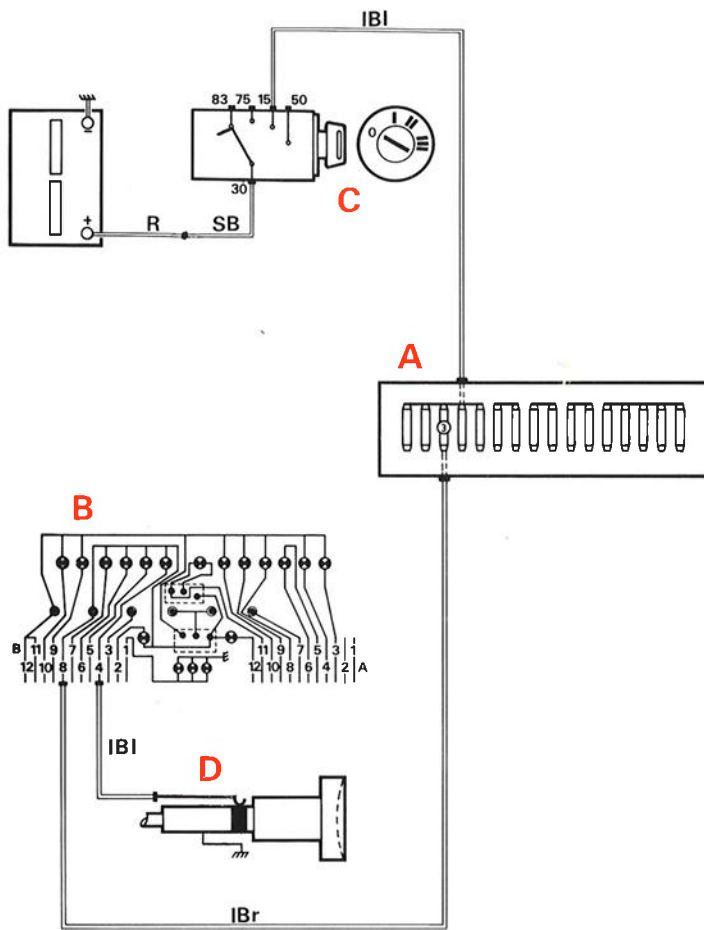

## Fusible no 3

- voltmètre
- moteur de ventilateur
- régulateur de tension
- régulateur à dépression CVT (tachyrelais)

## Zekering nr. 3

- voltmeter
- ventilatormotor
- spanningsregelaar
- CVT vacuümregelaar (tachorelais)

Contact est mis, tirette de starter ouverte

Contact aan, choke knop uitgetrokken

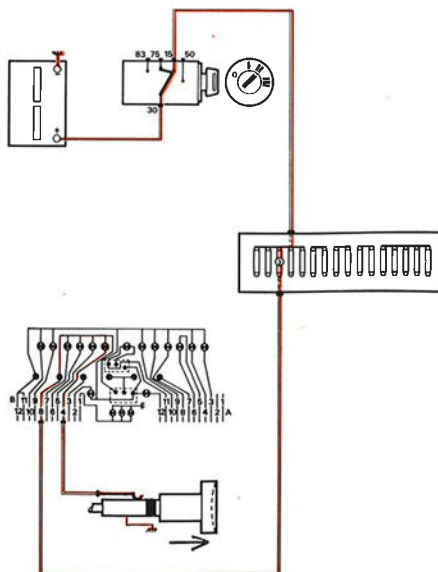

# Lampe témoin de niveau de liquide de frein

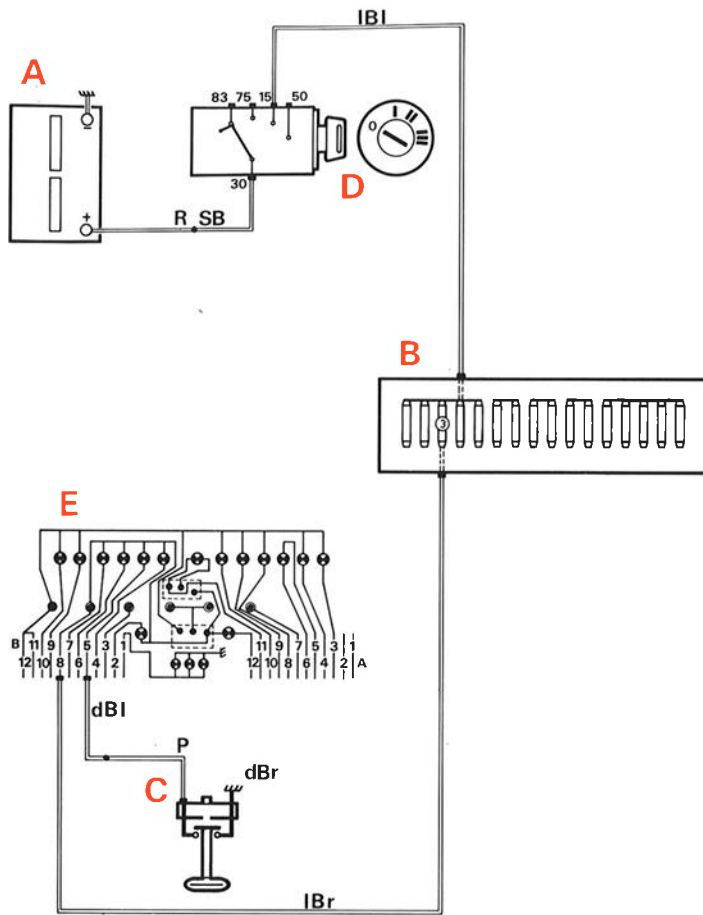

## Fusible no 3

- voltmètre
- moteur de ventilateur
- régulateur de tension
- régulateur à dépression CVT (tachyrelais)

## Zekering nr. 3

- voltmeter
- ventilatormotor
- spanningsregelaar
- CVT vacuümregelaar (tachorelais)

Niveau de liquide de frein est trop bas  
 Niveau remvloeistof is te laag

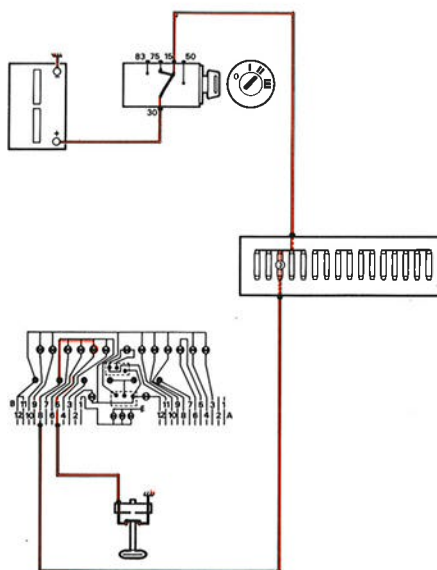

# Lampe témoin de pression d'huile

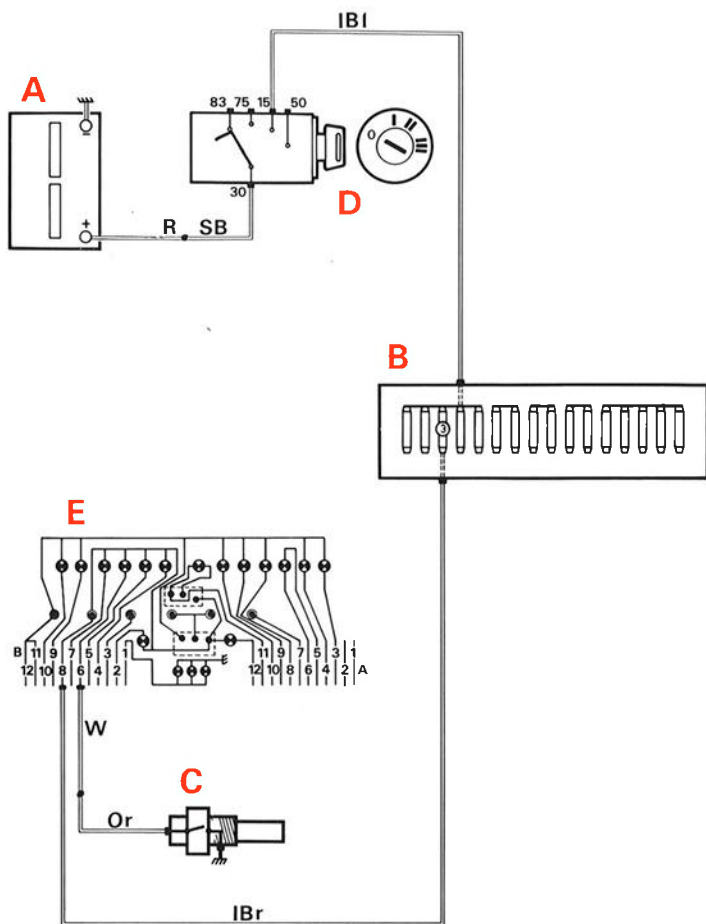

## Fusible no 3

voltmètre  
 moteur de ventilateur  
 régulateur de tension  
 régulateur à dépression CVT (tachyrelais)

## Zekering nr. 3

voltmeter  
 ventilatormotor  
 spanningsregelaar  
 CVT vacuümregelaar (tachorelais)

## Pression d'huile insuffisante

Onvoldoende oliedruk

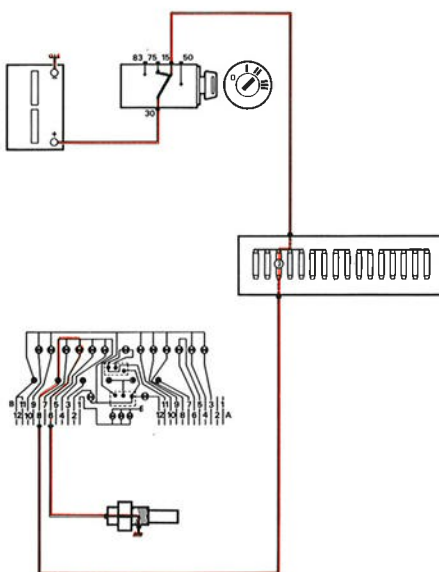

# Lampe témoin de frein à main

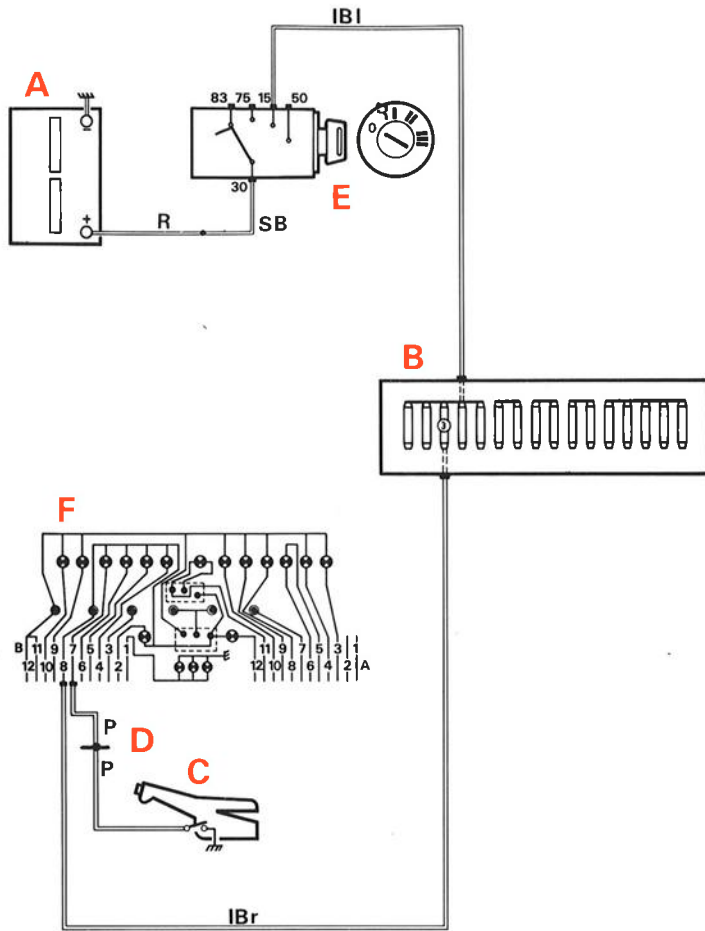

## Fusible no 3

voltmètre  
 moteur de ventilateur  
 régulateur de tension  
 régulateur à dépression CVT (tachyrelais)

## Zekering nr. 3

voltmeter  
 ventilatormotor  
 spanningsregelaar  
 CVT vacuümregelaar (tachorelais)

Contact est mis, frein à main serré  
 Contact aan, handrem aangetrokken

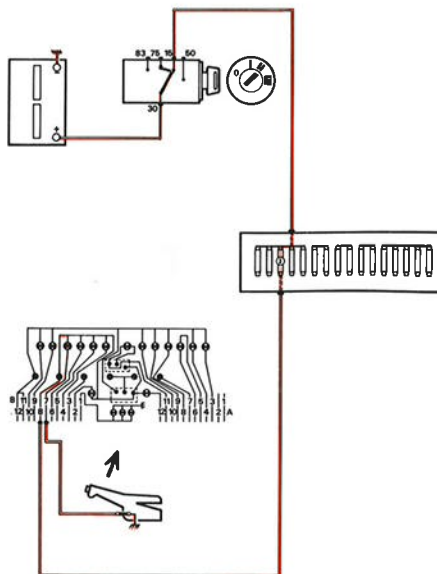

## Lampe témoin de bouclage des ceintures de sécurité

# Lampe témoin de bouclage des ceintures de sécurité

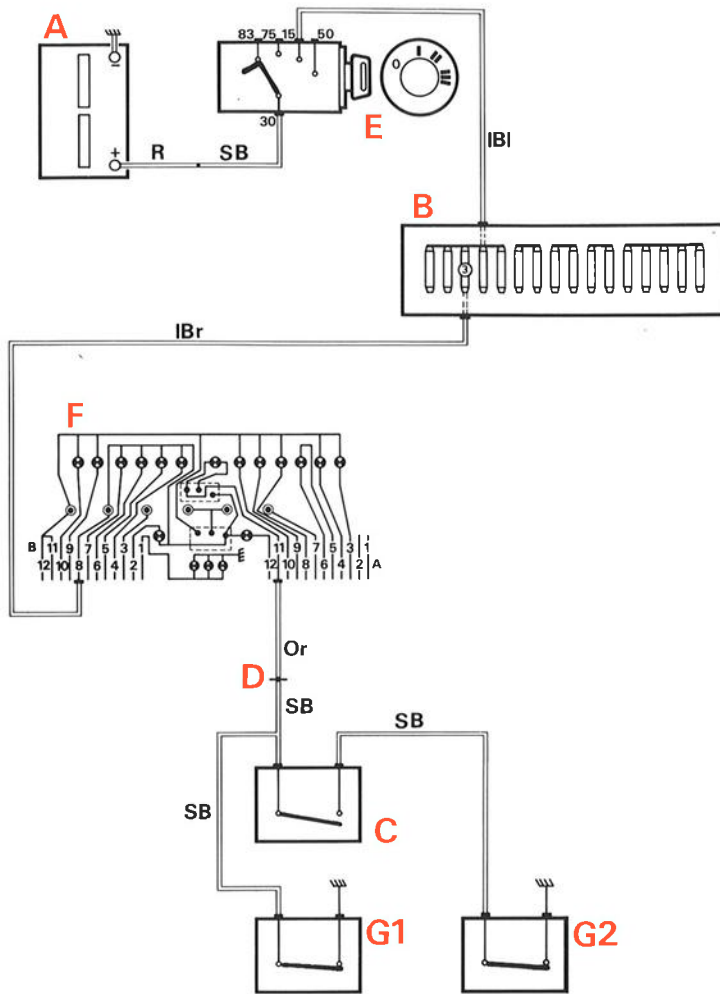

## Fusible no 3

voltmètre  
moteur de ventilateur  
régulateur de tension  
régulateur à dépression CVT (tachyrelais)

## Zekering nr. 3

voltmeter  
ventilatormotor  
spanningsregelaar  
CVT vacuümregelaar (tachorelais)

Ceinture du conducteur non bouclée  
Veiligheidsgordel chauffeur niet gebruikt

Ceinture du conducteur bouclée  
Veiligheidsgordel chauffeur bevestigd

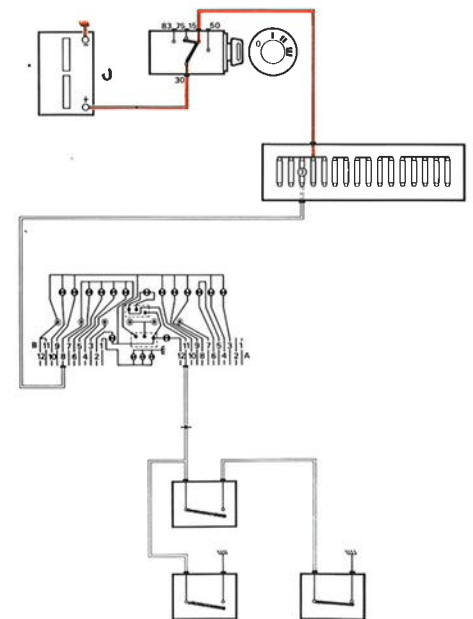
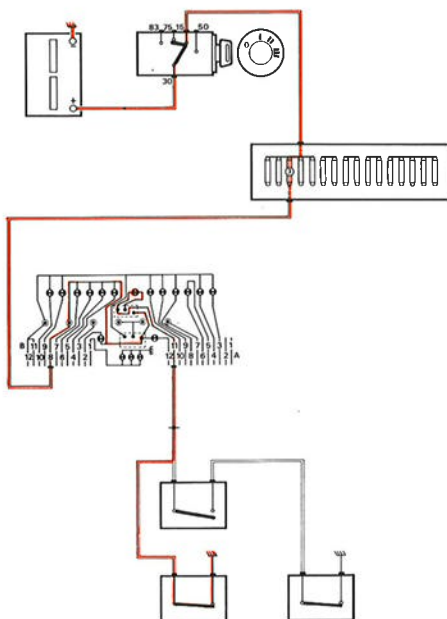

# Montre (DL) et radio (accessoire)

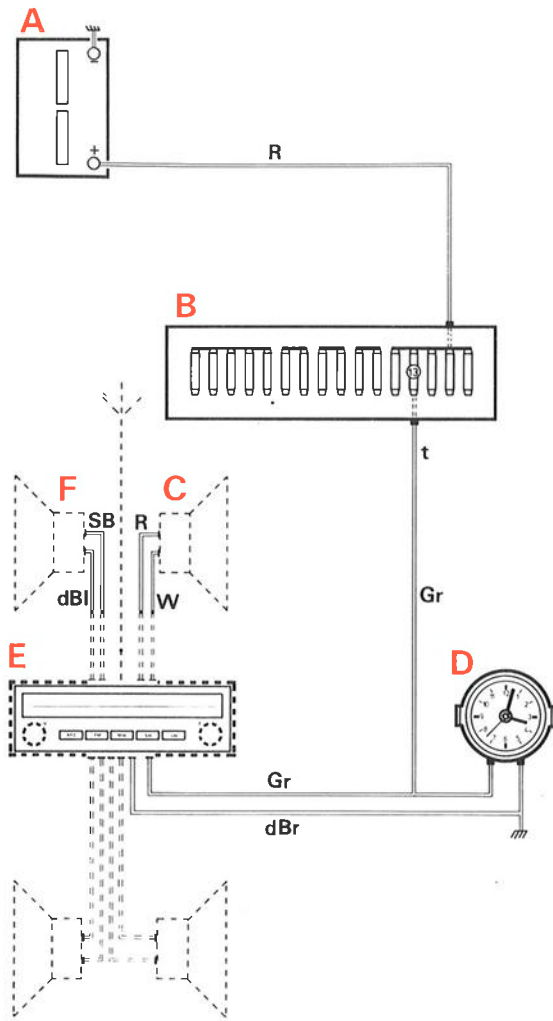

**Fusible no 13**  
 éclairage de coffre  
 contacteur de feux stop

**Zekering nr. 13**  
 verlichting kofferruimte  
 schakelaar remlichten

Connexions pour montre, radio et haut-parleur(s) arrière  
 Aansluitingen voor klok, radio en luidsprekers achter

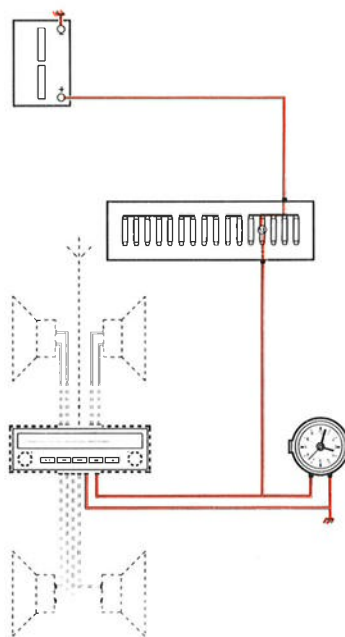

# Schéma électrique

## Codes et dénominations des organes électriques figurant dans le schéma électrique

1.0 Batterie	C1 Voltmètre	C34 Contacteur d'éclairage de boîte à gants
2.0 Boîtier à fusibles et boîtier-relais	C2 Thermomètre	C35 Ampoule de boîte à gants 2 W
2.1 Centrale clignotante	C3 Jauge de carburant	C36 Répéteur lumineux de clignotants
2.2 Centrale clignotante signal de détresse	C4 Lampe témoin de température d'eau 1,2 W	C37 Ampoules pour éclairage tableau de bord 1,2 W
2.3 Relais d'avertisseur sonore	C5 Lampe témoin de carburant 1,2 W	C38 Ampoule panneau de commande chauffage 1,2 W
2.4 Relais phares route/code	C6 Lampe témoin de clignotant gauche 1,2 W	C39
2.6 Relais de calage de démarreur	C7 Lampe témoin de feu de position 1,2 W	C40 Ampoule éclairage allume-cigare 1,2 W
2.7 Relais de lunette arrière chauffante	C8 Lampe témoin de frein à main 1,2 W	C44 Ampoule éclairage montre (DL) 2 W
2.8 Relais d'essuie-phare (Nordic)	C9 Lampe témoin de pression d'huile 1,2 W	C45 Radio (en option)
A1 Ampoule gauche route/code, 45/40 W H4 - 60/55 W	C10 Lampe témoin de liquide de frein 1,2 W	C46 Contacteur de feux stop
A2 Ampoule gauche feu de position 4 W	C11 Lampe témoin de starter 1,2 W	D1 Contacteurs levier sélecteur CVT
A3 Ampoule gauche clignotant 21 W	C12 Lampe témoin de ceintures de sécurité 1,2 W	D2 Interrupteur petit rapport CVT
A4 Ampoule droite route/code 45/40 W, H4 - 60/55 W	C13 Lampe témoin d'avertissement 1,2 W	D3 Interrupteur signal de détresse
A5 Ampoule droite feu de position 4 W	C14 Lampe témoin d'éclairage route 1,2 W	D4 Contacteur de verrouillage ceinture de séc. côté passager
A6 Ampoule droite clignotant 21 W	C15 Lampe témoin de feu arrière brouillard 1,2 W	D5 Contacteur de verrouillage ceinture de séc. côté conducteur
A7 Avertisseur sonore aigu	C16 Lampe témoin de petit rapport 1,2 W	D6 Contacteur dans siège de passager AV
A8 Avertisseur sonore bas	C17 Lampe témoin de lunette AR chauffante 1,2 W	D7 Contacteur frein à main
A9 Moteur d'essuie-phare (Nordic)	C18 Lampe témoin de clignotant droit 1,2 W	D8 Ampoule grille de sélection
B1 Voltmètre	C19 Vibreur d'avertissement pour l'éclairage	E1 Lunette AR chauffante (DL)
B2 Pompe de lave-phare	C20 Interrupteur d'éclairage	E2 Contacteur éclairage coffre
B3 Régulateur à dépression CVT (avec tachyrelais)	C21 Interrupteur de lunette AR chauffante (DL)	E3 Ampoule éclairage coffre 5 W
B4 Valve à dépression à 3 voies, CVT	C22 Interrupteur de feu AR brouillard	E4 Ampoule clignotant droit 21 W
B5 Démarreur	C23 Contacteur de feuillage gauche	E5 Ampoule feu arrière/feu stop 5/21 W
B6 Contacteur/transmetteur de température	C24 Ampoule plafonnier 5 W	E6 Ampoule feu arrière 10 W
B7 Valve de débrayage	C25 Starter	E7 Ampoule feu AR brouillard droit 21 W
B8 Contacteur haute pression de maître-cylindre de frein	C26 Interrupteur clignotants	E8 Ampoule feu de recul droit 21 W
B9 Flotteur de contrôle de liquide de frein	C27 Contacteur à clé	E9 Flotteur
B10 Bobine	C28 Interrupteur essuie/lave-glace	E10 Ampoule éclairage de plaque 10 W
B11 Transmetteur de pression d'huile	C29 Contacteur kick-down (CVT)	E11 Ampoule feu de recul gauche 21 W
B12 Alternateur	C30 Montre (DL)	E12 Ampoule feu AR brouillard gauche 21 W
B13 Valve à 3 voies	C31 Ventilateur de chauffage	E13 Ampoule feu arrière 10 W
B14 Gicleur à commande électrique de régime de ralenti (Suède)	C32 Résistance variable de ventilateur de chauffage	E14 Ampoule feu arrière/feu stop 5/21 W
B15 Moteur d'essuie-glace	C33 Allume-cigare (DL)	E15 Ampoule clignotant gauche 21 W
		E16 Contacteur de feuillage droit

## Codering en benaming van componenten in het elektrische schema

1.0 Accu	B1 Spanningsregelaar	C1 Voltmeter
2.0 Zekeringenkast	B2 Koplamp-ruitewasserpomp	C2 Temperatuurmeter
2.1 Richtinglichtautomaat	B3 CVT vacuümregelaar (met tachorelais)	C3 Brandstofmeter
2.2 Waarschuwingslichtautomaat	B4 4-weg klep, CVT	C4 Controlelamp watertemperatuur 1,2 W
2.3 Claxonrelais	B5 Startmotor	C5 Controlelamp brandstof 1,2 W
2.4 Groot- dimlichtrelais	B6 Watertemperatuurgever /schakelaar	C6 Controlelamp richtingaanwijzer, links 1,2 W
2.6 Startbeveiligingsrelais	B7 Vacuümcilinder koppelingsbegrenzer, CVT	C7 Controlelamp parkeerlicht 1,2 W
2.7 Relais verwarmde achterruit (DL)	B8 Hoge drukschakelaar hoofdremcilinder, CVT	C8 Controlelamp handrem 1,2 W
2.8 Relais koplampwisserinstallatie (Nordic)	B9 Vlotter remvloeistofcontrole	C9 Controlelamp oliedruk 1,2 W
A1 Linker lamp grootlicht/dimlicht 45/40 W, HH4 - 60/55 W	B10 Bobine	C10 Controlelamp remvloeistof 1,2 W
A2 Linker lamp parkeerlicht 4 W	B11 Oliedrukgever	C11 Controlelamp choke 1,2 W
A3 Linker lamp richtinglicht 21 W	B12 Dynamo	C12 Controlelamp veiligheids-gordels 1,2 W
A4 Rechter lamp grootlicht/dimlicht 45/40 W, H4 - 60/55 W	B13 3-weg klep (Zweden)	C13 Waarschuwingscontrolelamp 1,2 W
A5 Rechter lamp parkeerlicht 4 W	B14 Elektrische stationaire sproeier	C14 Controlelamp grootlicht 1,2 W
A6 Rechter lamp richtinglicht 21 W	B15 Ruitewissermotor	C15 Controlelamp mistachterlicht 1,2 W
A7 Hoge toon claxon		C16 Controlelamp lage reductie, CVT 1,2 W
A8 Lage toon claxon		C17 Controlelamp verwarmde achterruit 1,2 W
A9 Koplampwissermotor (Nordic)		C18 Controlelamp richtingaanwijzer, rechts 1,2 W

# Samengesteld bedradingschema

Codering en b

à gants  
2 W  
nts  
U  
1,2 W  
e  
1,2 W  
e  
1,2 W  
2 W

inture de  
inture de  
ger AV

5 W  
21 W  
5/21 W  
10 W  
21 W  
21 W  
10 W  
21 W  
10 W  
5/21 W  
21 W

1,2 W  
1,2 W  
1,2 W  
1,2 W  
1,2 W  
1,2 W  
1,2 W  
1,2 W

1,2 W  
1,2 W  
1,2 W  
1,2 W  
1,2 W  
1,2 W  
1,2 W

1,2 W

- C19 Waarschuwingsschakelaar verlichting (Nord)
- C20 Verlichtingschakelaar
- C21 Schakelaar acht
- C22 Schakelaar mista
- C23 Deurschakelaar
- C24 Lamp binnenverl
- C25 Choke
- C26 Schakelaar richti
- C27 Contactschakela
- C28 Ruitwisser / was
- C29 Kick-down-schal
- C30 Klok (DL)
- C31 Kachelventilator
- C32 Regelweerstand
- C33 Sigare-aansteker
- C34 Schakelaar hand

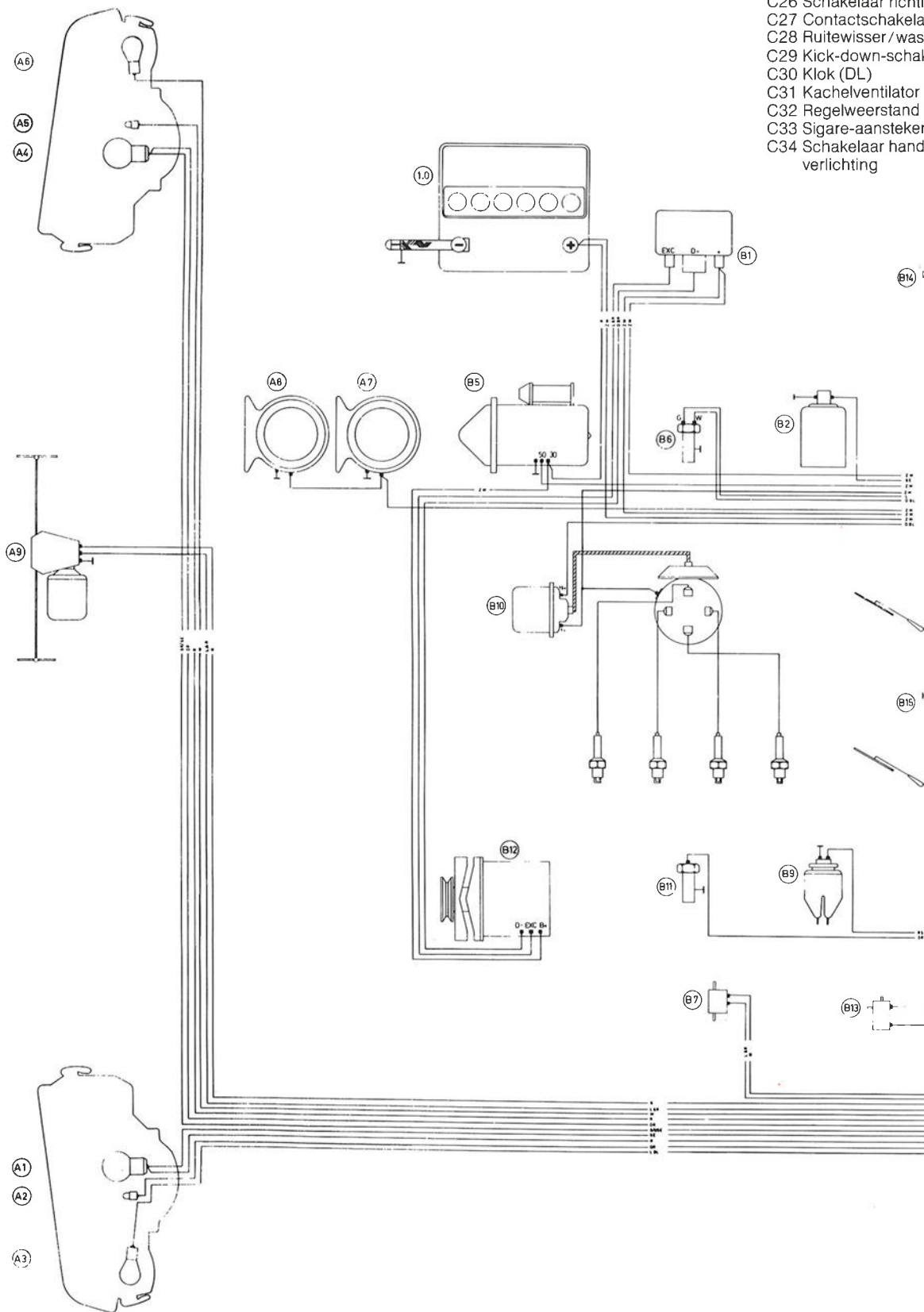

(B1)

(B15)

(B13)

## Codering en benaming van de componenten (vervolg)

C19 Waarschuwingszoemer t.b.v. verlichting (Nordic)	C35 Lamp handschoenenkast	2 W	E1 Achterruit verwarming (DL)
C20 Verlichtingschakelaar	C36 Verklikker richtingaanwijzers		E2 Schakelaar kofferverlichting
C21 Schakelaar achterruitverwarming (DL)	C37 Lampen voor instrumentenverlichting	1,2 W	E3 Lamp kofferverlichting
C22 Schakelaar mistachterlamp	C38 Lamp kachelpaneel	1,2 W	E4 Lamp richtingaanwijzer, rechts
C23 Deurschakelaar links	C40 Lamp sigare-aanstekerverlichting	1,2 W	E5 Lamp achterlicht/stoplicht, rechts
C24 Lamp binnenverlichting	C44 Lamp klokverlichting (DL)	2 W	E6 Lamp achterlicht, rechts
C25 Choke	C45 Radio (Extra)		E7 Lamp mistachterlicht, rechts
C26 Schakelaar richtingaanwijzers	C46 Schakelaar remlicht		E8 Lamp achteruitrijlicht, rechts
C27 Contactschakelaar	D1 Schakelaars keuzehefboom CVT		E9 Vlotter
C28 Ruitwisser / wasserschakelaar	D2 Schakelaar lage reductie CVT		E10 Lamp kentekenverlichting
C29 Kick-down-schakelaar, CVT	D3 Schakelaar waarschuwingslichten		E11 Lamp achteruitrijlicht, links
C30 Klok (DL)	D4 Gordelcontact voorste passagier		E12 Lamp mistachterlicht, links
C31 Kachelventilator	D5 Gordelcontact chauffeur		E13 Lamp achterlicht, links
C32 Regelweerstand kachelventilator	D6 Zitcontact voorste passagierstoel		E14 Lamp achterlicht/stoplicht, links
C33 Sigare-aansteker (DL)	D7 Schakelaar handrem		E15 Lamp richtingaanwijzer, links
C34 Schakelaar handschoenenkast-verlichting	D8 Lamp keuzehefboompaneel CVT		E16 Deurschakelaar, rechts

