

VOLVO

TP 12510/1
600.7.78
Dutch
Printed in the
Netherlands

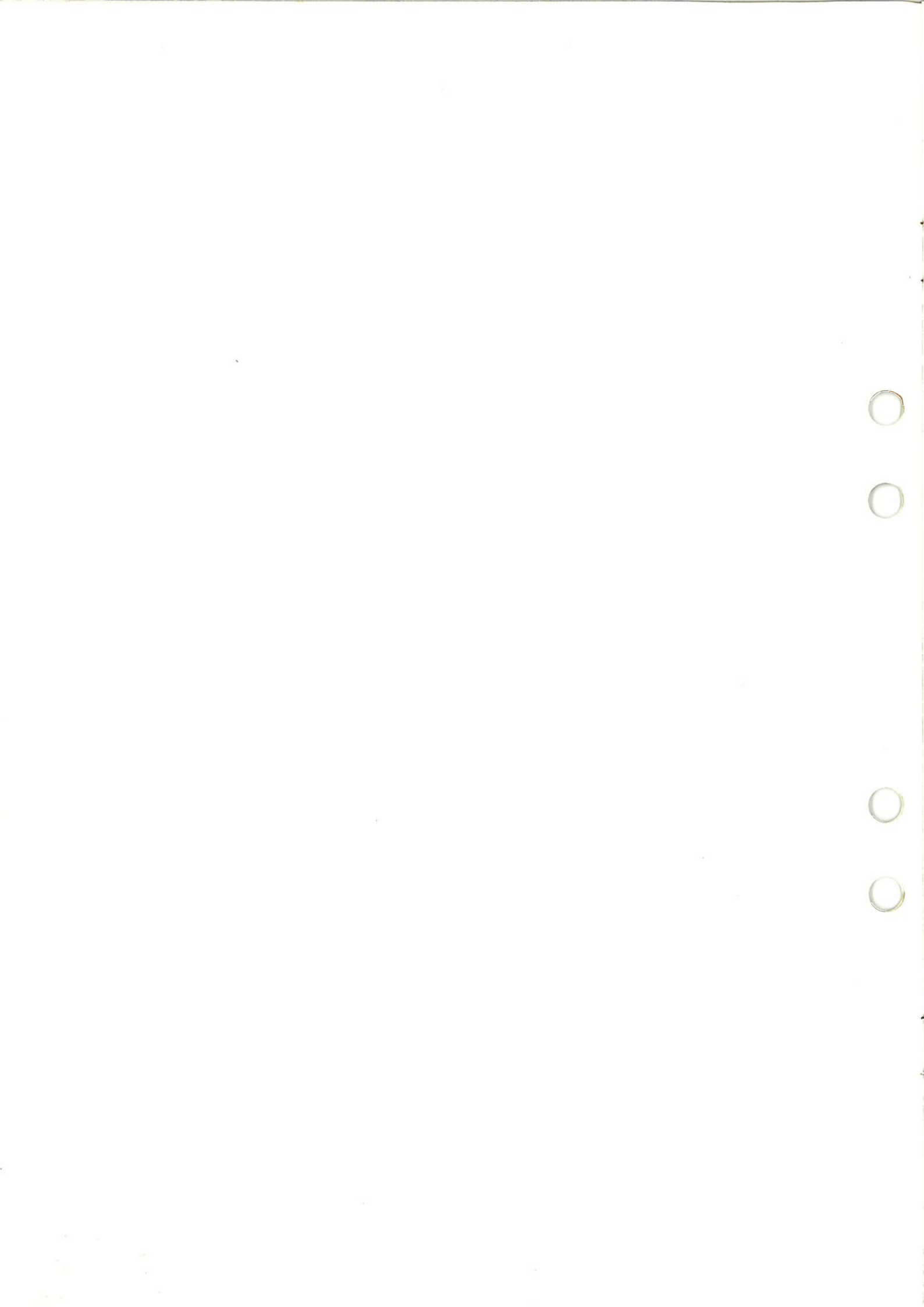



Specificaties

Deze lijst bevat de belangrijkste specificaties van de Volvo 343 MT en de specificatiewijzigingen van de Volvo 343 CVT.

Motor

Compressieverhouding	B14.1E en B14.1S : 9,25 : 1
Type carburateur	B14.1E - Weber 32 DIR 83 B14.1S - Weber 32 DIR 85
Regelbereik luchtfilter thermostaat	20° C - 35° C
Stationair toerental MT	16,6 r/s (1 000 rpm)
CO-waarde gemeten met warme motor (min. 60° C) en bij stationair toerental	B14.1E en B14.1S : 2 ± 0,5%

Elektrische installatie

Dynamo	Paris Rhône met ingebouwde spanningsregelaar en extra diodebrug
Vermogen maximaal	700 Watt bij 14 Volt en 20 ± 5° C
Stroomafgifte bij stationair toerental	13-14 A bij 25 ± 5° C
Startmotor	Ducellier 532009
Stroomverdeler	Ducellier
Onderbrekerpuntafstand	0,4-0,5 mm
Contacthoek bij stationair toerental	57 ± 3°
Ontstekingstijdstip bij 13,3 r/s (800 rpm) en vacuümslang niet aangesloten	6° voor B.D.P.
Bougies	Volvo 273588-4 Bosch W145T30 (W8D) Champion N12Y
Elektrodeafstand	0,6 mm
Bobine	Ducellier 2777 D

Mechanisch bediende koppeling

Type	Enkelvoudige droge plaatkoppeling met schotelveer
Diameter koppelingsplaat	190 mm
Type voering	Ferodo 755
Ontkoppelkracht voor de schotelveer gemeten op de schotelveervingers	De schotelveer moet een tegendruk leveren van 1100-1300 N.
Ontkoppelmechanisme	Ontkoppeling d.m.v. zelfcentrerend druklager en Bowdenkabel
Vrije slag ontkoppelvork	5 ± 1 mm

B14.1E
B14.1S

Centrifugal advance curve/ Vacuum advance curve

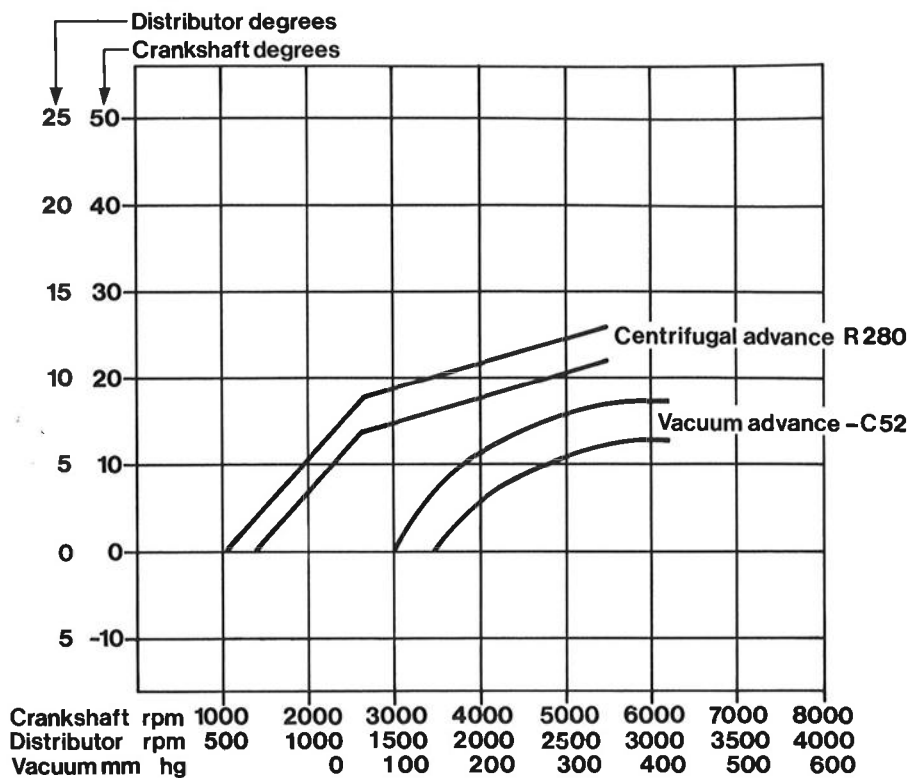

CVT

Transmission curve

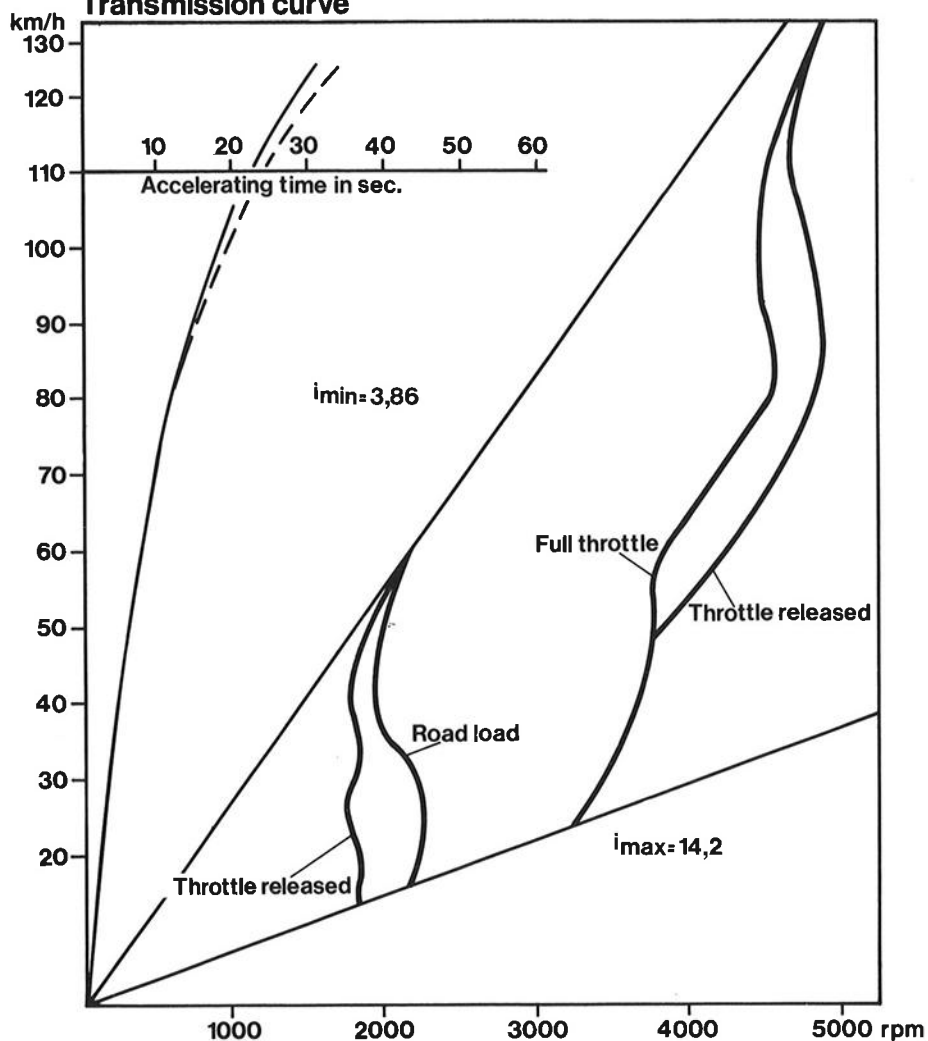

Hoofdgroep 2

Motor

Het motorenprogramma voor modeljaar 1979 is als volgt:

B14.1E
B14.0S
B14.1S

Voor auto's met MT en CVT in **Europa**.
Voor auto's met CVT in **Zweden**.
Voor autos met MT in **Zweden**.

Belangrijkste wijzigingen

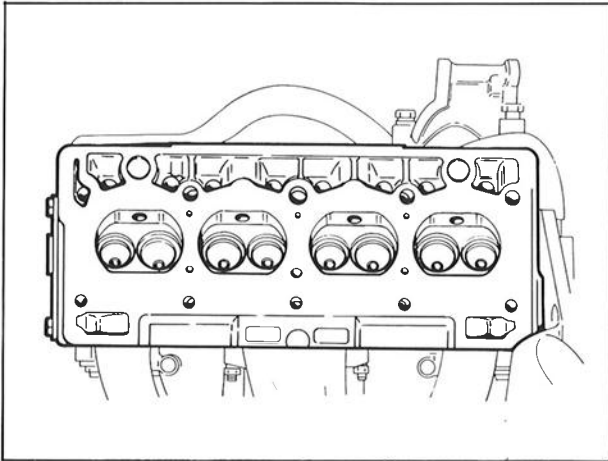

Cilinderkop

De motoren B14.1E en B14.1S zijn uitgerust met een gewijzigde cilinderkop:

- grotere verbrandingskamers
- grotere inlaatlep en zitting
- kleinere uitlaatklep en zitting.

Voordelen:

- minder motorgeluid
- een lager brandstofverbruik
- het motorkoppel is minder afhankelijk van het ontstekingstijdstip

N.B.

Bij deze cilinderkop moeten bougies worden gebruikt met lange schacht:

Volvo 273588-4
Bosch W145T30 (W8D)
Champion N12y.

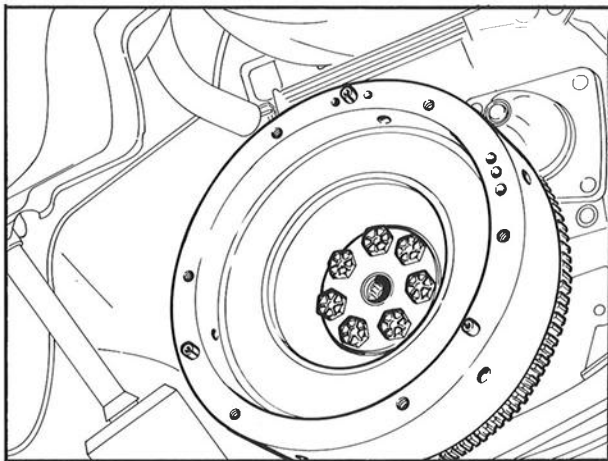

Vliegwiel MT

Het vliegwiel is zwaarder uitgevoerd, zodat de motor gelijkmatiger loopt.

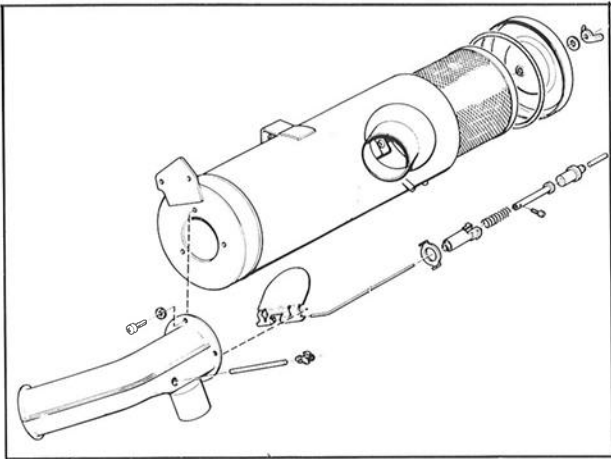

Thermostaat in luchtfilter

In verband met bevroeringsverschijnselen in de 1e trap van de carburateur is het regelbereik van de thermostaat in het luchtfilter gewijzigd van 17,5° - 26° C naar 20° - 35° C.

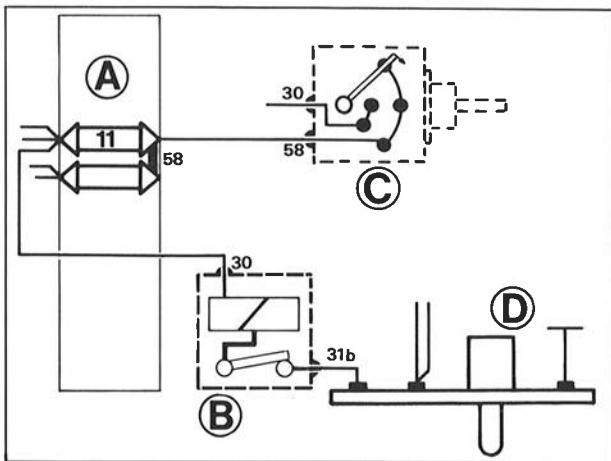

Waarschuwingssignaal rijverlichting

Om te voorkomen dat bij het uitstappen wordt vergeten de rijlichten uit te schakelen, is de Nordic-versie standaard voorzien van een verklikkerinstallatie.

Als een portier wordt geopend terwijl de rijlichten nog branden, treedt een zoemer in werking.

- A =zekering
- B =zoemer
- C =lichtschakelaar
- D =deurschakelaar

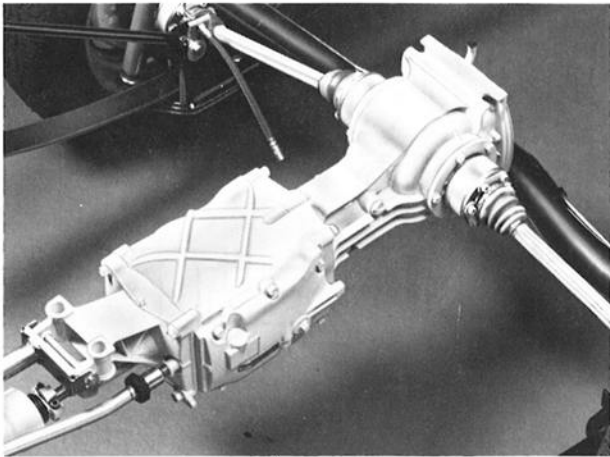

Transaxle unit

De 343 MT is uitgerust met een 4-versnellingsbak van het type M45R met aangepast voordeksel.

De eindaandrijving heeft een pignion-tandwieloverbrenging en een differentieel.

De versnellingsbak is rechtstreeks gekoppeld aan de eindaandrijving.

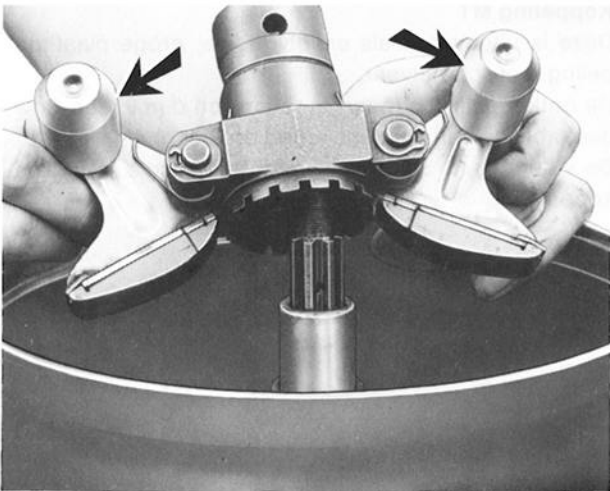

CVT

Om het kick-down effect bij snelheden boven 80 km/h te verbeteren, zijn de centrifugaalgewichten in de primaire aandrijving en de schroefveer in de secundaire aandrijving gewijzigd (zie curve op pagina 4).

Centrifugaalgewicht 410 ± 4 gr. (was 454 ± 4 gr)

Schroefveer 80 kgf (was 50 kgf).

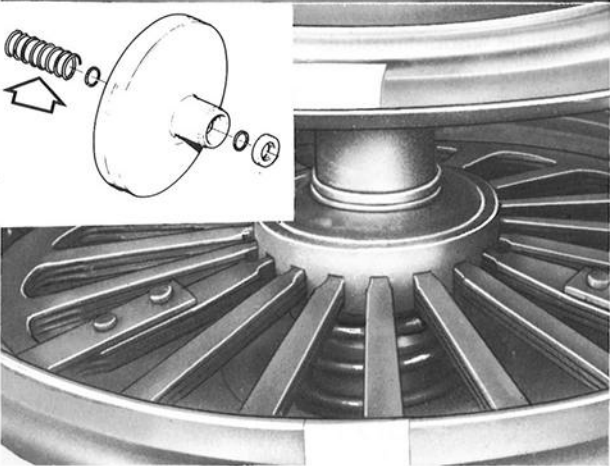

Hoofdgroep 6

Voortrein en stuurinrichting



Stuurwiel MT en CVT

De 343 DL is uitgerust met een nieuw model stuurwiel, waarin de claxonbediening is opgenomen.

In de 343 L blijft het stuurwiel model 1978 gehandhaafd, in het zwart uitgevoerd.

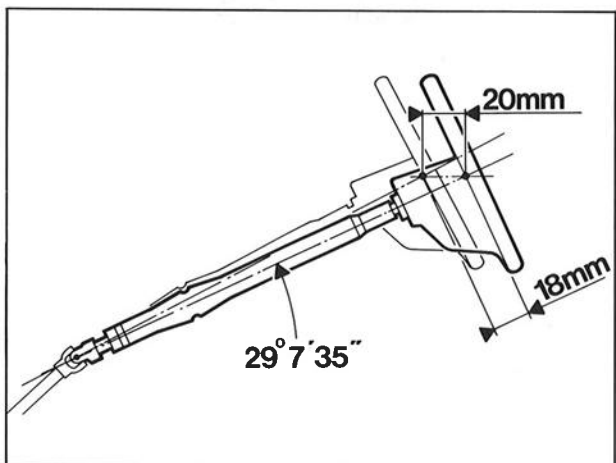

Stuurkolom

De stuurkolom is verlengd, waardoor het stuurwiel 20 mm naar achteren is verplaatst.



Wielmoerdoppen en naafdop

De wielmoerdoppen van de 343 L zijn vervallen en vervangen door wielmoerdoppen en naafdop in zwarte uitvoering.



Zijblemen

De indicatie van de motorinhoud is vervallen op de zijblemen.



Wisser/wasinstallatie voor de koplampen

Deze, voor de Zweedse markt standaard gemonteerde, installatie is verbeterd door iedere koplampwisser van een eigen aandrijfmotor te voorzien.

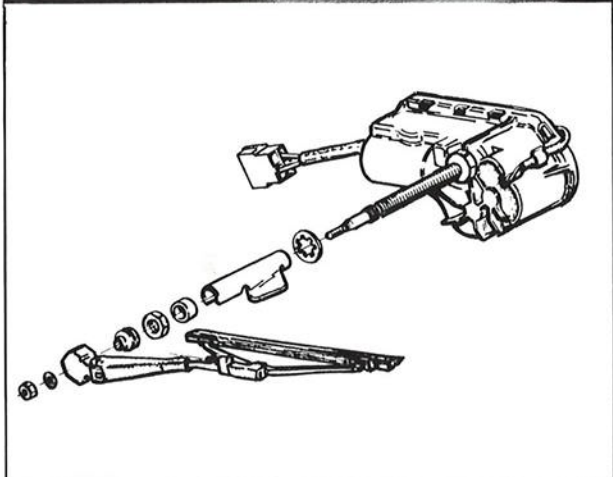

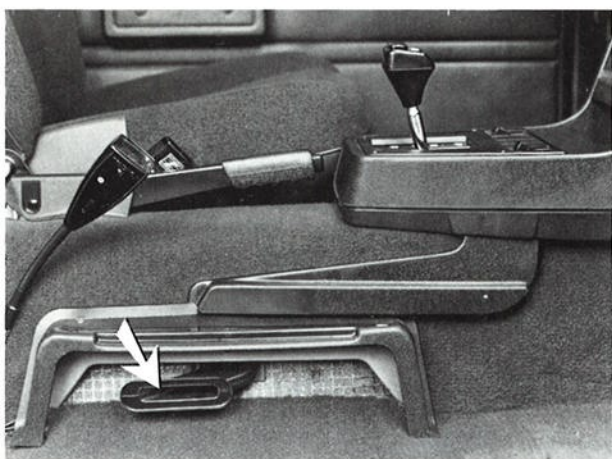

Verwarming achtercompartiment

De DL-uitvoering is voorzien van 2 kanalen met blaasmondjes voor de verwarming van het achtercompartiment.

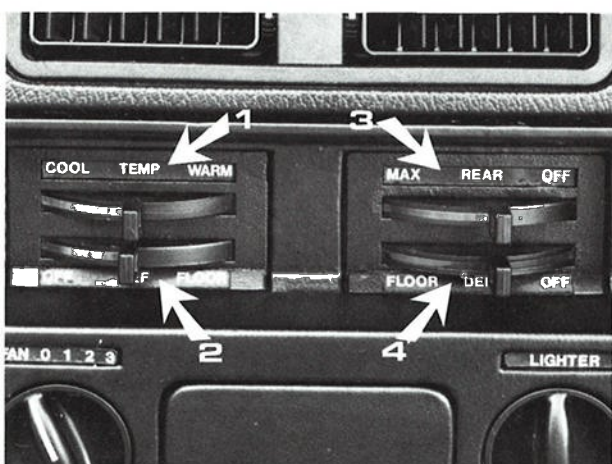

Bediening verwarming en ventilatie

Het bedieningsmechanisme voor verwarming en ventilatie is uiterlijk gelijk aan dat van de Volvo 200-serie.

1. Thermostatisch gecontroleerde temperatuurregeling.
2. Regeling voor raamverwarming en vloerverwarming (links).
3. Regeling voor vloerverwarming achtercompartiment. (Bij de L-versie is hier een afdekplaatje gemonteerd.)
4. Regeling voor raamverwarming en vloerverwarming (rechts).

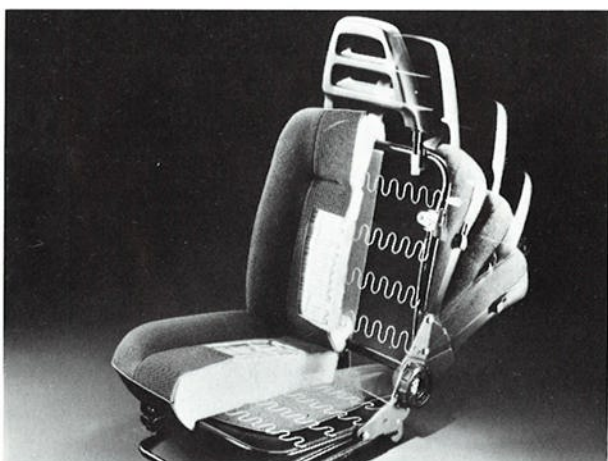

Verwarme bestuurdersstoel

Voor de Nordic landen, zo ook voor Engeland en Ierland, is de 343 DL standaard uitgerust met een elektrisch verwarmde bestuurdersstoel (thermostatisch geregeld).

In de overige landen als optional verkrijgbaar.

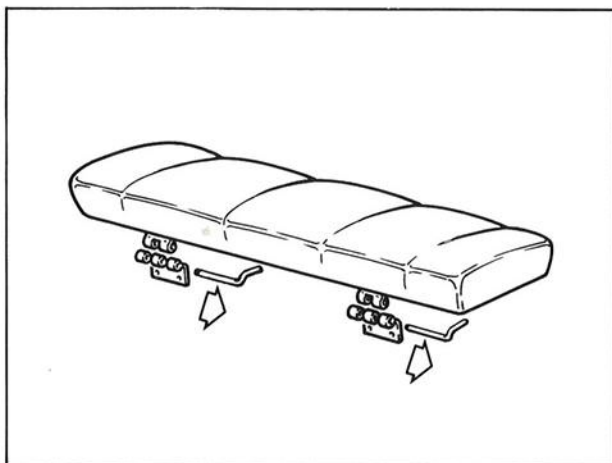

Achterbank

Zowel bij de L- als bij de DL-versie is de zitting van de achterbank uitneembaar.

Tevens is bij beide versies de leuning van de achterbank neerklapbaar.