

# VOLVO

TP 35005/1  
800.9.79  
Dutch  
Printed in the  
Netherlands





## A. In- en uitlaatspruitstuk vernieuwen



Massakabel van de accu losnemen

A1



Reservoir van de sproeierinstallatie verwijderen  
Verwijder de kunststof slang van het reservoir.

A2

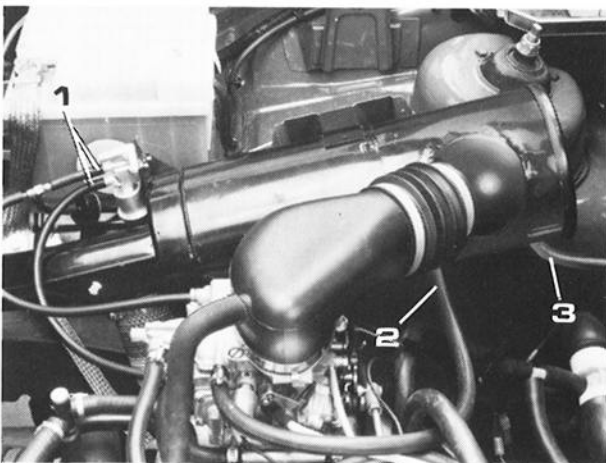

Slangen van het luchtfilter losnemen

1. Twee vacuümventielslangen; B14.0S/B14.1S/ B14.2S.
2. Ontluchtingsslang van de vlotterkamer.
3. Beluchtingsslang van de elektrisch bediende vacuümklep (automatische transmissie).

A3

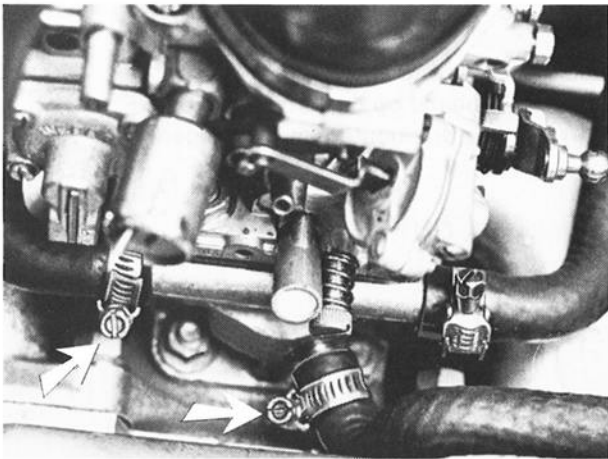

A8

**Waterslangen voor de voorverwarming van het inlaatspruitstuk losnemen**

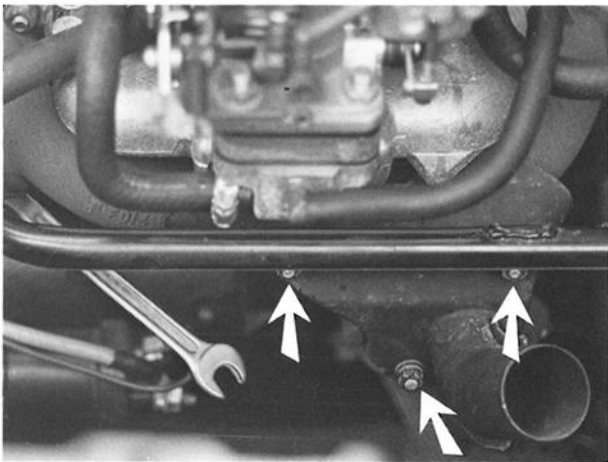

A9

**Voorverwarmingskap van het uitlaatspruitstuk losnemen**

Neem de waterpijp aan de achterzijde los.  
Verwijder de moeren en borgringen van de voorverwarmingskap.  
Druk de waterpijp opzij, zodat de voorverwarmingskap kan worden uitgenomen.

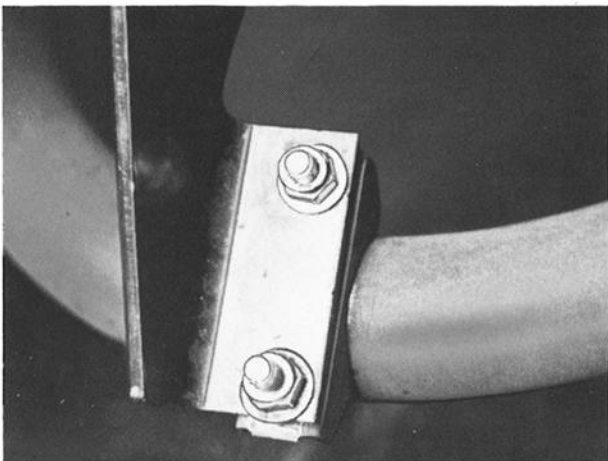

A10

**Strop en zadel van de uitlaatpijp losnemen**

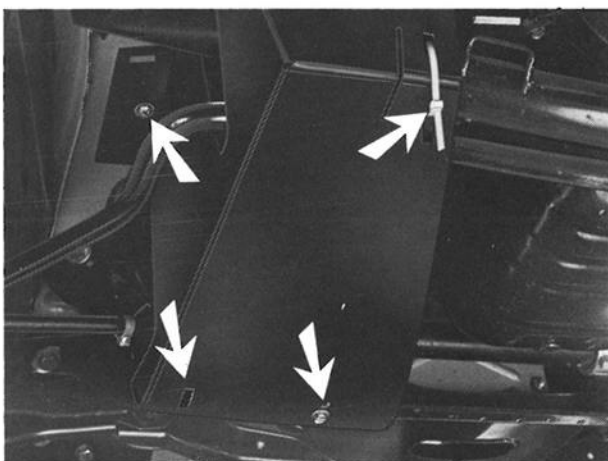

A11

**Rechter motorafschermplaat verwijderen**

A16

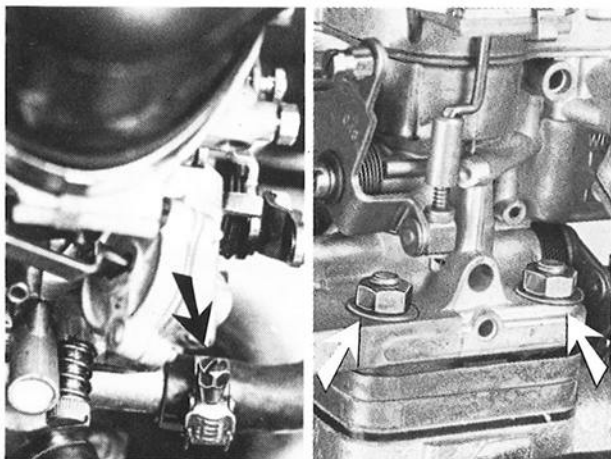

### Carburateur van het inlaatspruitstuk verwijderen

Neem de waterslang van de voorverwarmingsflens los.

Verwijder de vier moeren.

Verwijder de pakkingresten van de carburateur.

**Opmerking:** Gas- en chokehefboom lichten bij het verwijderen van de daaronder liggende moeren.

A17

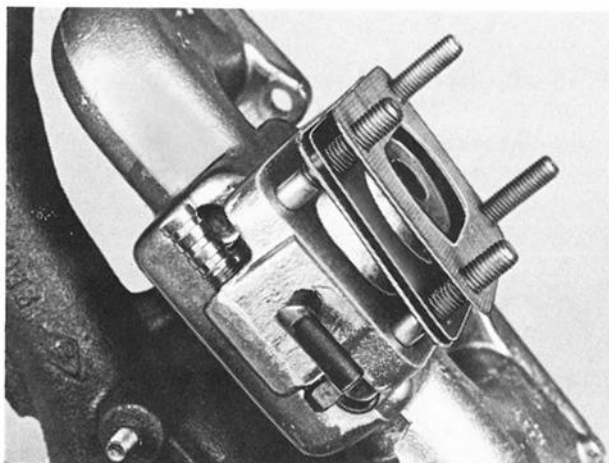

### Isolatieflens van het inlaatspruitstuk verwijderen

Verwijder de twee pakkingen.

Verwijder de pakkingresten van de isolatieflens.

A18

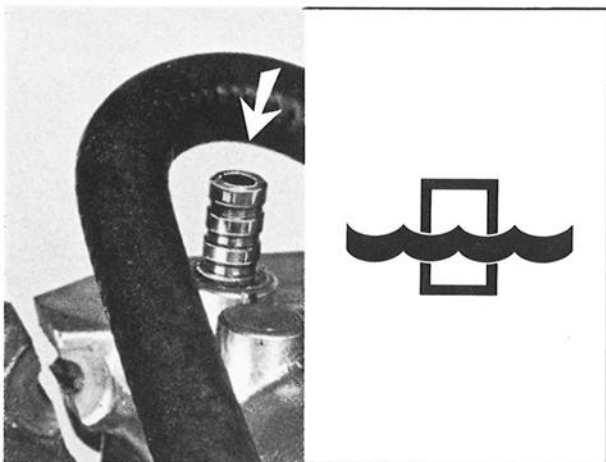

### Nieuw in- en uitlaatspruitstuk reinigen

Zet de aansluitnippel voor de rembekrachtiger over op het nieuwe inlaatspruitstuk.

**Opmerking:** Aansluitnippel voor elektrisch bediende vacuümklep (automatische transmissie) overzetten indien aanwezig.

A19

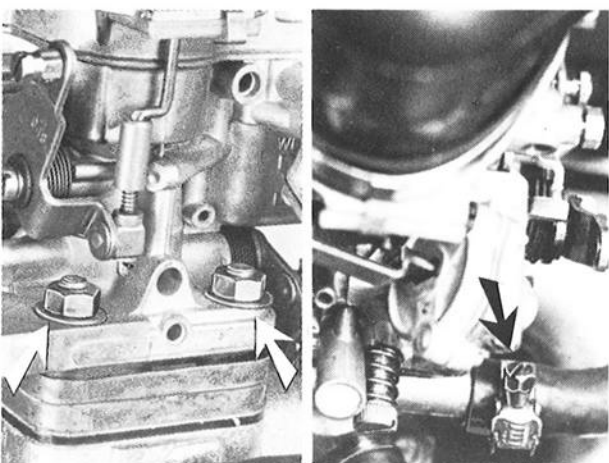

### Carburateur op het inlaatspruitstuk plaatsen

Plaats de isolatieflens met twee nieuwe pakkingen.

Breng de vier moeren en borgringen aan en draai ze vast.

Sluit de waterslang op de flens van het inlaatspruitstuk aan.

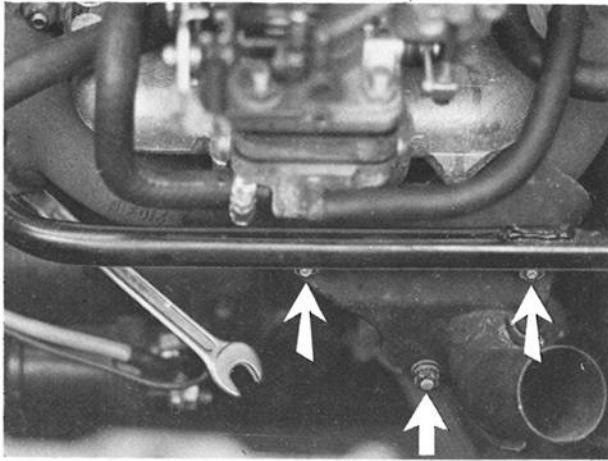

A24

**Waterpijp en voorverwarmingskap aan het uitlaatspruitstuk bevestigen**

Plaats de voorverwarmingskap.  
 Breng de waterpijp aan over de tapeinden.  
 Plaats de borgringen en zet de verkoperde moeren vast.

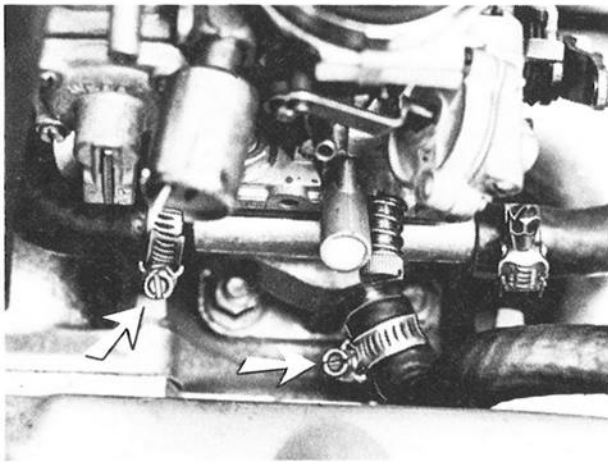

A25

**Waterslangen voor de voorverwarming van het inlaatspruitstuk bevestigen**

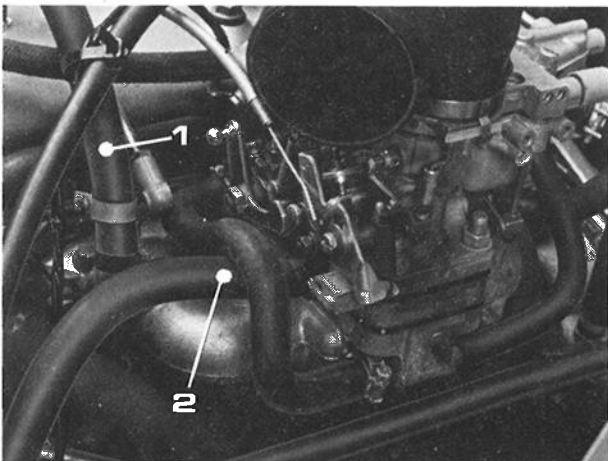

A26

**Vacuümslangen aansluiten**

1. Slang voor de rembekrachtiger.
2. Slang voor de elektrisch bediende vacuümklep (automatische transmissie).

**Opmerking:** Bij de uitvoering met microschakelaar de bedrading aansluiten (automatische transmissie).

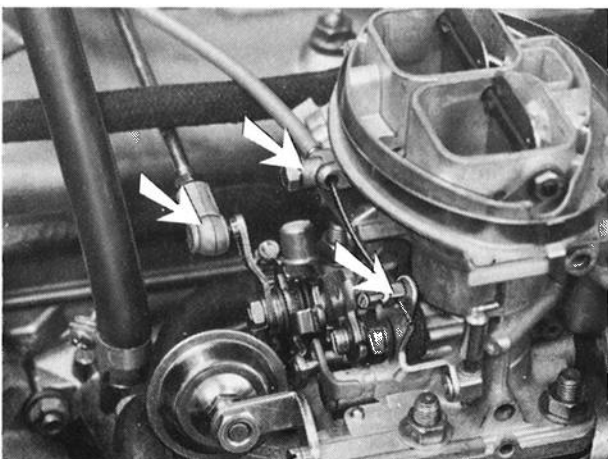

A27

**Chokekabel en bedieningsstang aan de carburateur aanbrengen en afstellen**

Voor afstelling chokekabel zie L7, pagina 29.  
 Voor afstelling gaskabel zie K5, pagina 27.  
**Opmerking:** De aanzuigkap van de carburateur is op de foto ten gunste van de duidelijkheid verwijderd.

A32

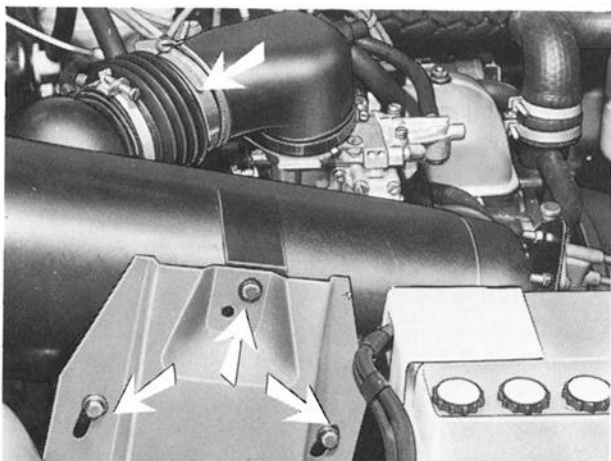

### Luchtfilter plaatsen en vastzetten

Breng de sluitringen aan en zet de bouten vast.  
Zet de klemband vast aan de verbindingbalg.

A33

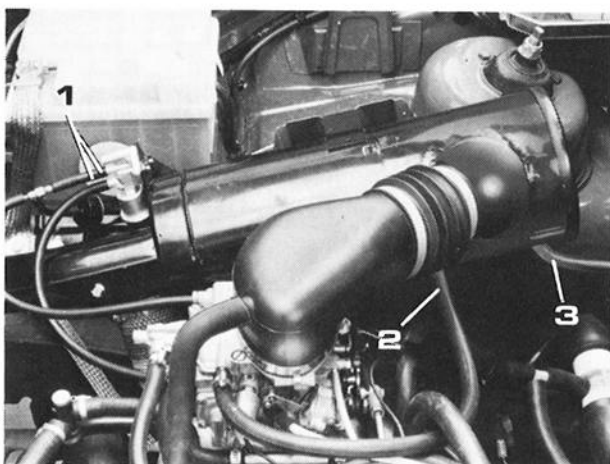

### Bevestig de slangen aan het luchtfilter

1. Twee vacuümventielslangen; B14.0S/B14.1S/ B14.2S.
2. Ontluchtingsslang van de vlotterkamer.
3. Beluchtingsslang van de elektrisch bediende vacuümklep (automatische transmissie).

A34

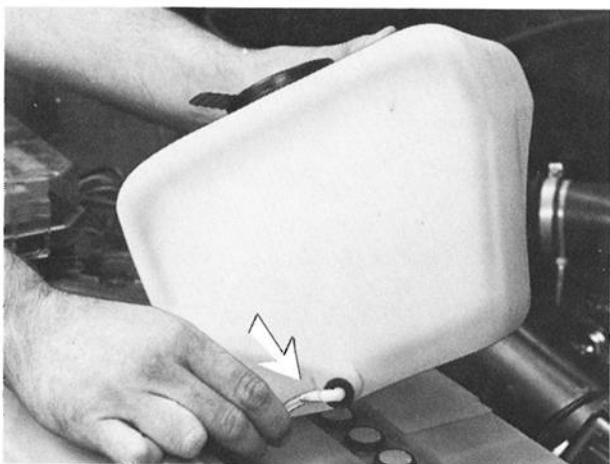

### Reservoir van de sproeierinstallatie plaatsen

Bevestig de kunststof slang aan het reservoir.

A35

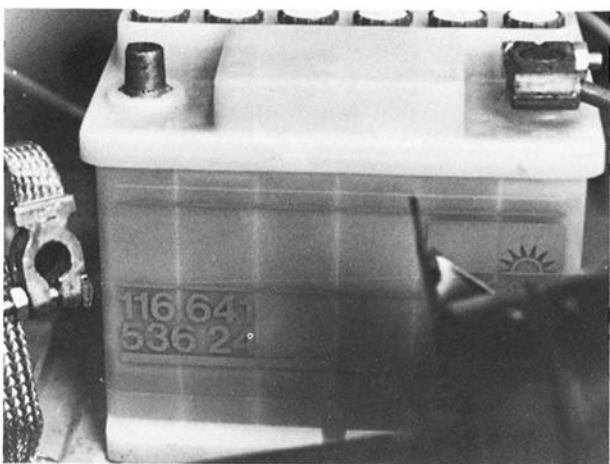

### Massakabel aansluiten

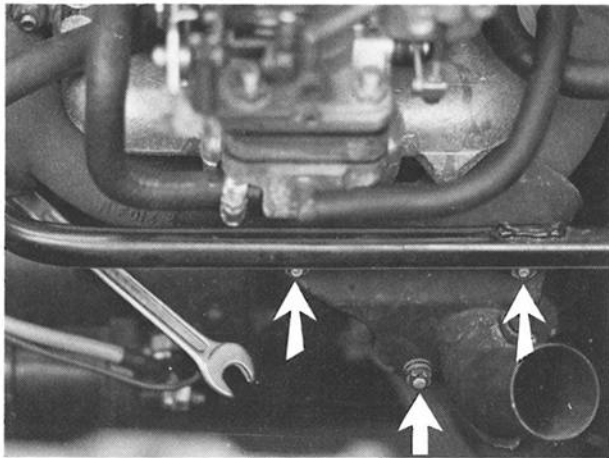

B3

**Voorverwarmingskap van het uitlaatspruitstuk losnemen**

Neem de waterpijp aan de achterzijde los. Verwijder de moeren en borgringen van de voorverwarmingskap.

Druk de waterpijp opzij, zodat de voorverwarmingskap kan worden uitgenomen.

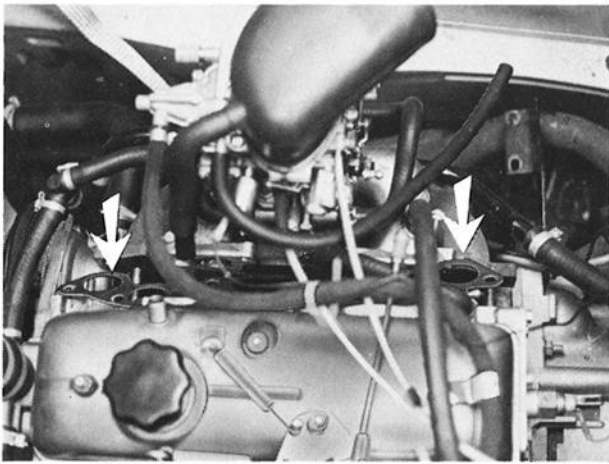

B4

**Spruitstuk van de cilinderkop afnemen**

Verwijder de acht moeren en sluitringen. Verwijder de pakking.

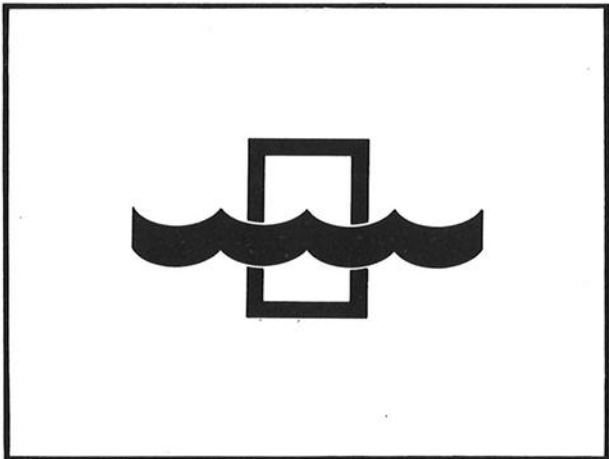

B5

**Spruitstukpakking vernieuwen**

Reinig de aanlegvlakken van spruitstuk en cilinderkop.

Plaats de nieuwe pakking op de cilinderkop.

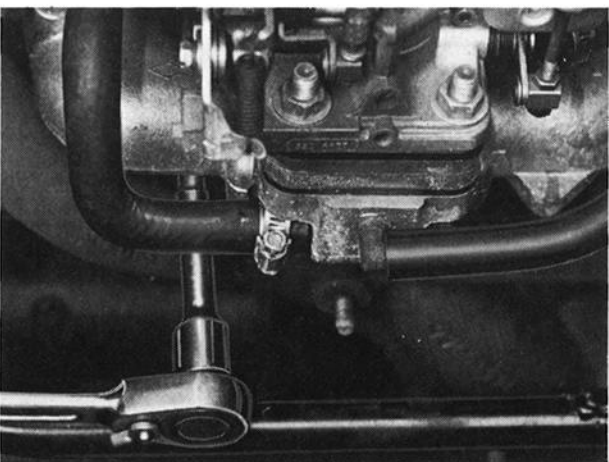

B6

**In- en uitlaatspruitstuk aan de cilinderkop bevestigen**

Plaats het in- en uitlaatspruitstuk over de tapeinden. Plaats de **dikke** sluitringen en draai de acht koperen moeren vast.

## C. Uitlaatsysteem monteren

C1

### Opmerkingen:

- Gebruik een nieuwe pakking tussen het uitlaatspruitstuk en de voorste uitlaatpijp.
- Gebruik twee nieuwe zelfborgende moeren bij de strop- en zadelbevestiging.
- De uitlaatpijpen moeten bij de verbindingen ca. 60 mm in elkaar schuiven.
- De ruimte tussen de uitlaat en de vaste delen van de carrosserie dient minimaal 25 mm te bedragen.
- De rubber ophangelementen indien nodig vernieuwen.
- Verhit zonodig de schuifverbindingen bij het demonteren.
- De ophanging vóór de hoofddemper komt in verschillende uitvoeringen voor. Indien bij de uitvoering A1 de hoofddemper vervangen wordt door een uitvoering volgens A3, dienen de beugel en het ophangrubber vervangen te worden door:
  - beugel : 0/N 3293875-5.
  - ophangrubber: 0/N 3293876-3.
- De uitlaatoophanging ter plaatse van de veerhand (B) is niet meer van toepassing vanaf chassisnr. 393000.

### Montage van het complete uitlaatsysteem

De onderstaande montagevolgorde is belangrijk ten einde het uitlaatsysteem spanningsvrij te kunnen monteren.

1. Los de twee bouten van de ophangsteun aan het koppelingshuis.
2. Bevestig de voorste uitlaatpijp handvast aan het uitlaatspruitstuk en aan de ophangsteun.
3. Zet de bevestigingen genoemd in punt 2 in dezelfde volgorde vast.
4. Zet de twee bouten en moeren van de ophangsteun aan het koppelingshuis vast.
5. Plaats de voordemper en de hoofddemper met de klemmen en ophangrubbers.
6. Richt de uitlaat en let op de afstanden tot de vaste delen.
7. Zet de beide klembeugels vast.
8. Controleer het systeem op afdichting.

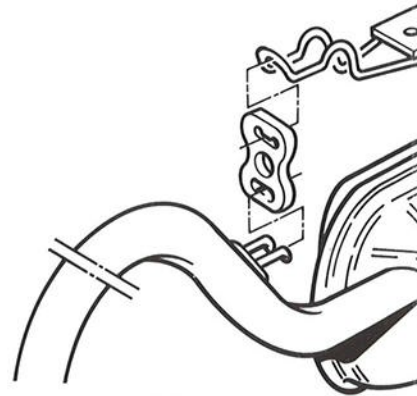

A1

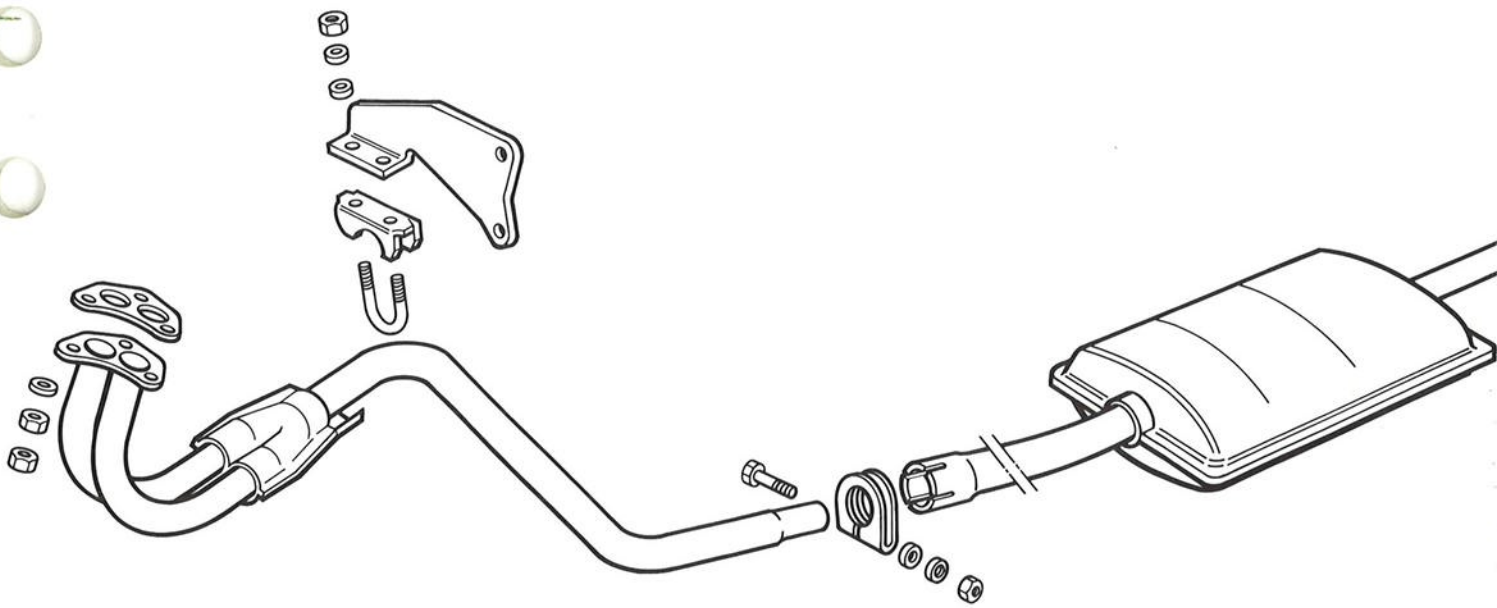





## F. Radiateur verwijderen/vernieuwen

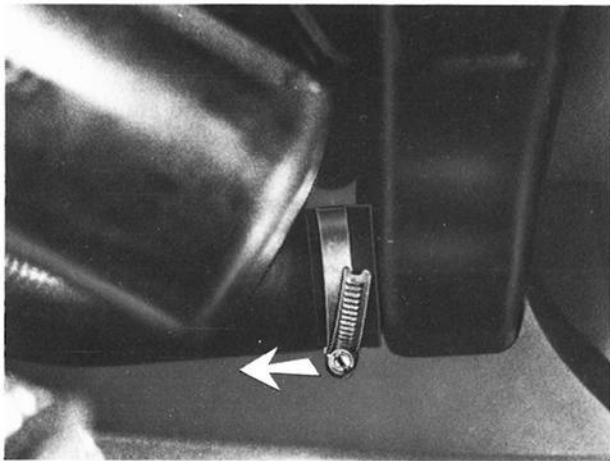

F1

### Radiateur aftappen

Plaats de lekbak.

Los de onderste radiateurslang aan radiatorzijde.

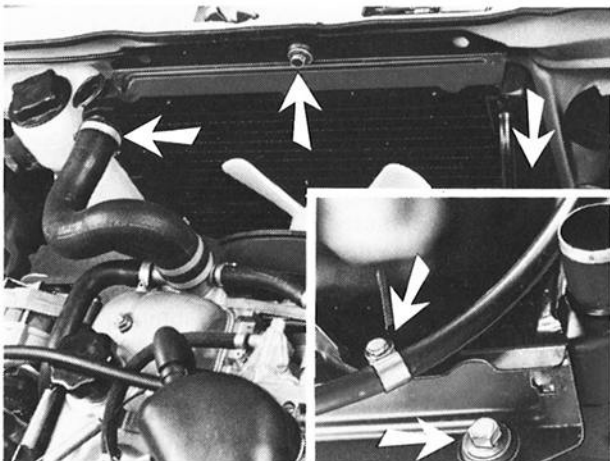

F2

### Radiateur verwijderen/vernieuwen

Neem de leidring los en leg deze over de waterpomp.  
Los de bovenste radiateurslang aan de radiatorzijde.

Trek de expansieslang bij de radiator los.

Neem de radiatorbevestiging boven en onder los.

**Opmerking:** Bij het vernieuwen van de radiator, de vuldop, de ophangrubbers en de afstandsbussen overzetten.

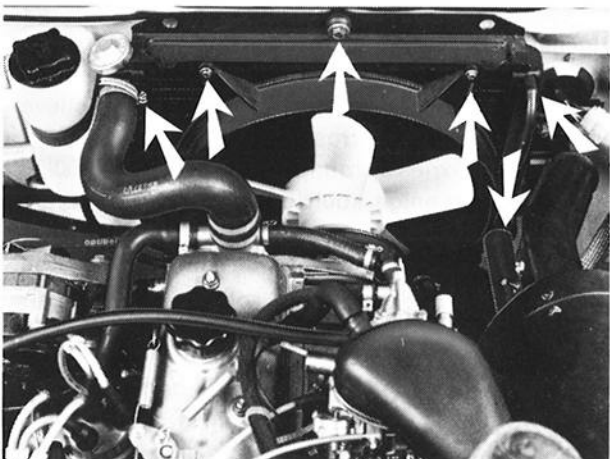

F3

### Radiateur bevestigen

Bevestig de bovenste en de onderste radiateurslang aan de radiator.

Bevestig de leidring en de expansieslang aan de radiator.

Sluit de expansieslang aan op de radiator.

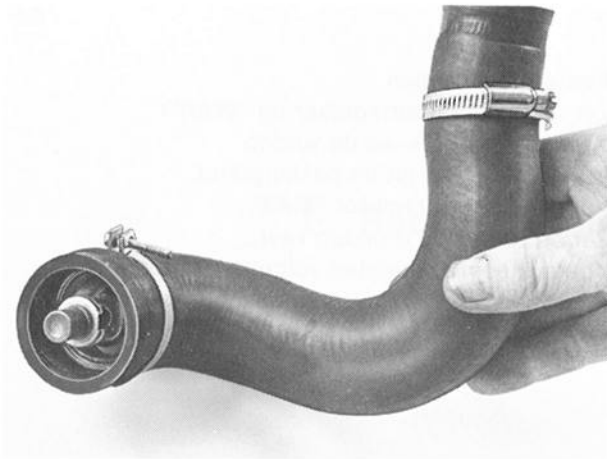

### Thermostaat plaatsen

Schuif de thermostaat tegen de aanslag in de radiateurslang.

De brug van de thermostaat moet in rijrichting staan. Zet de radiateurslang vast aan de radiator en aan de waterpomp.

Vul het koelsysteem volgens F4, pagina 19.

## H. Waterpomp verwijderen/vernieuwen

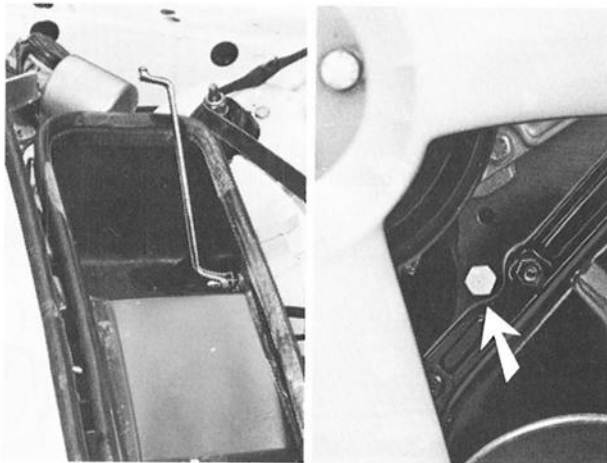

H1

### Koelsysteem aftappen

Voer eerst handeling F1 uit, zie pagina 18.

Zet de verwarming op "WARM".

Verwijder de vul- en de drukdop.

Draai de ontluftingsnippel in de luchtinlaatbak open.

Verwijder de aftapplug van het cilinderblok.

Voorzie de aftapplug van vloeibare pakking en zet deze plug weer vast in het cilinderblok.

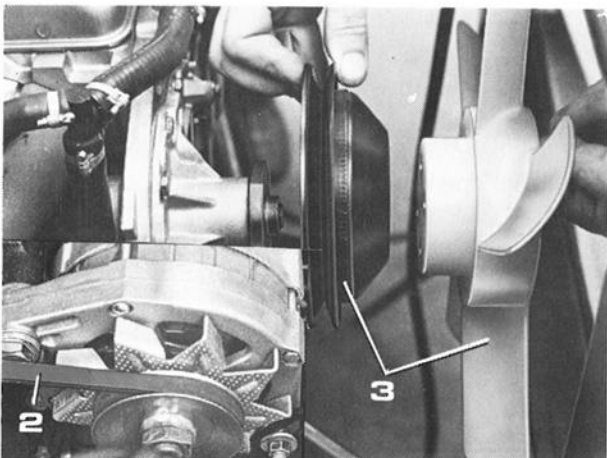

H2

### Diverse onderdelen verwijderen

Voer eerst handeling F2 uit, zie pagina 18.

1. Reservewiel.

2. Ventilatorriem

3. Ventilator en waterpomppoelie.

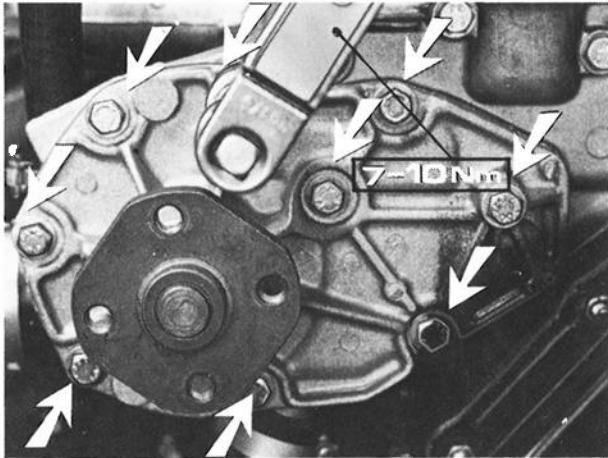

H7

#### Waterpompdeksel plaatsen

Plaats een nieuwe pakking (zonder enig kleef- of dichtmiddel).

Breng het deksel aan en zet de negen bouten en borgringen vast met een aanhaalmoment van 7-10 Nm.

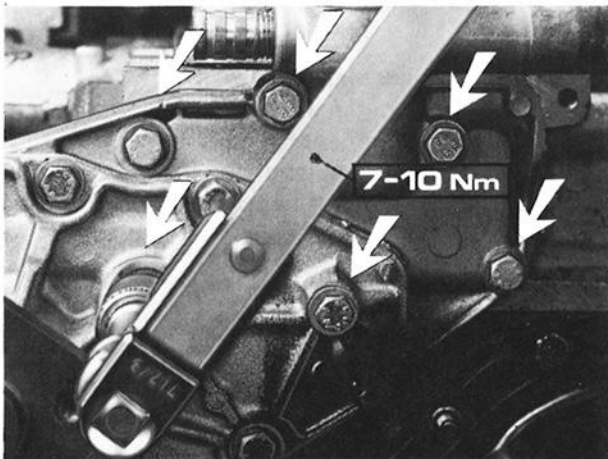

H8

#### Waterpomp plaatsen

Voer eerst handeling H6 uit, zie pagina 21.

Plaats een nieuwe pakking (zonder enig kleef- of dichtmiddel).

Plaats de waterpomp en zet de zes bouten en borgringen vast met een aanhaalmoment van 7-10 Nm.

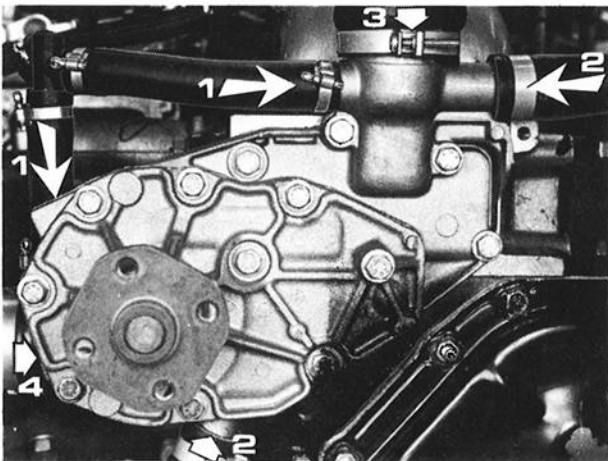

H9

#### Waterslangen aan de waterpomp bevestigen

1. Beide omloopslangen.
2. Beide kachelslangen
3. Bovenste radiateurslang inclusief de thermostaat.
4. Onderste radiateurslang.

**Opmerking:** Het onderdeelnummer op de onderste radiateurslang dient aan de motorzijde geplaatst te worden.

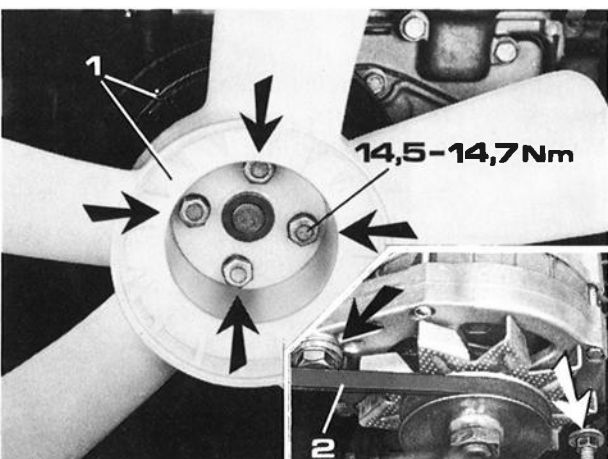

H10

#### Diverse delen bevestigen

1. Ventilator en waterpomppoele  
Aanhaalmoment: 14,5-14,7 Nm.
2. Ventilatorriem.
3. Reservewiel.

Voer nu handeling F3 uit, zie pagina 18.

**Opmerking:** Breng de ventilatorriem op de juiste spanning.

# Groep 27

## Motorbediening

### Inhoud

	Pagina	Handeling
Gas- en chokebediening: Algemeen . . . . .	25	J1
Gaskabel vernieuwen en afstellen . . . . .	26	K1-K5
Chokekabel vernieuwen en afstellen. . . . .	28	L1-L7

**Illustratie** (uitslaand blad achter in het boek)  
D. Motorbediening.

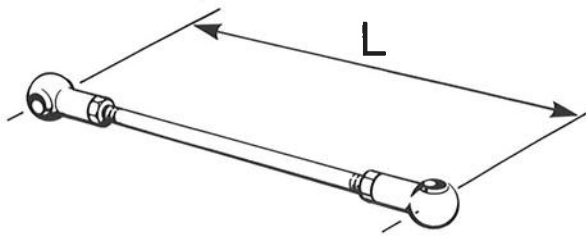

— de bedieningsstang komt voor in de volgende lengten:

O/N 3267425-1:  
 B14.0E M0—32249 } L = 198 - 200 mm  
 B14.0S M0—9421 }

O/N 3277336-8:  
 B14.0E M0—32250 } L = 190 - 192 mm  
 B14.0S M0—9421 }

B14.1E M010.022— en  
 B14.1S vanaf 1ste motor L = 190 - 192 mm  
**inkorten tot** L = 184 - 186 mm.

— bij het vernieuwen van gasbedieningshefboom en/of gaspedaal de volgende draaipunten voorzien van universeel vet O/N 1212388-1:

- draaipunt van hefboom
- draaipunt van gaspedaal
- draaipunt van binnenkabel aan gaspedaal.

## K. Gaskabel vernieuwen en afstellen

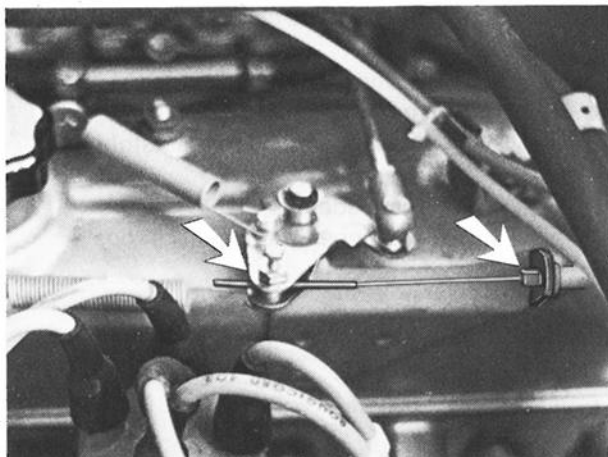

Gaskabel aan motorzijde losnemen

K1

## L. Chokekabel vernieuwen en afstellen

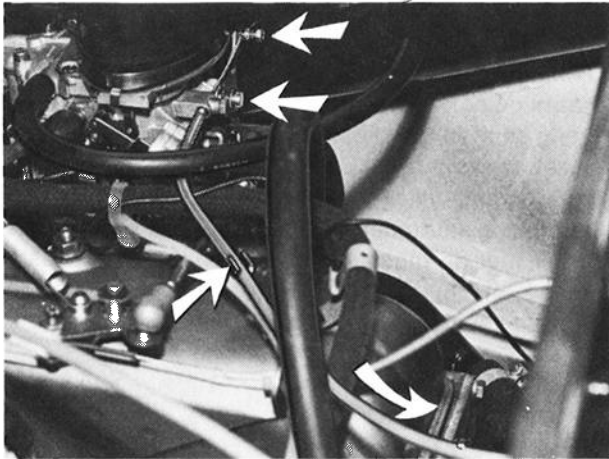

L1

### Chokekabel aan motorzijde losnemen

Verwijder de chokekabel van de steun van het klependeksel.

Trek de chokekabel uit de kunststof klemband.

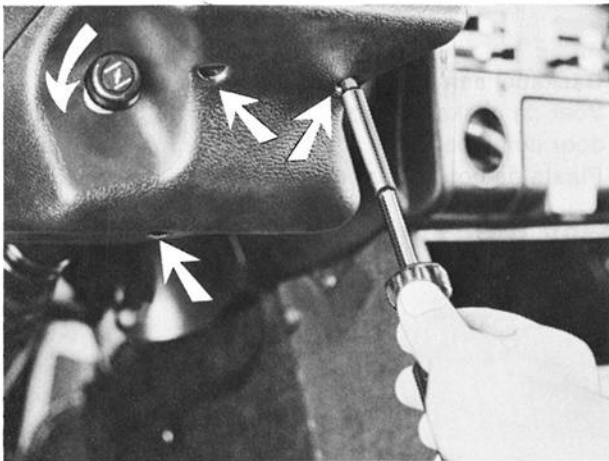

L2

### Afschermkap van de stuurkolom verwijderen

Verwijder de contactsleutel.

Draai de chokeknoop af.

Verwijder de drie plaatschroeven uit de onderste kap.

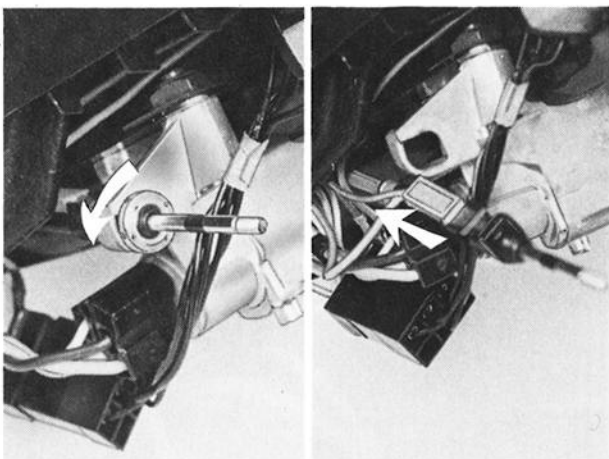

L3

### Chokekabel van de stuurkolom verwijderen

Verwijder de moer.

Neem de chokekabel uit.

Neem de kabelschoen voor het controlelampje los.

Neem de chokekabel naar interieurzijde uit.

**Opmerking:** Laat de tule in het schutbord zitten.





