

PRODUKT P	HOOFD GROEP 6	GROEP 64
BETR. Stuurhuis		NO. 36
340/360		DATUM Sept. '84

Service Bulletin

Dit Service Bulletin is een aanvulling/wijziging op Servicehandboek Reparatie en onderhoud, Hoofdgroep 6, Voortein en Stuurinrichting, 340, 1976-19.., Pagina 38, Handeling J9.

XX

Afstellen stuurhuis

Na het nemen van een linkerbocht (LHD uitvoeringen) c.q. rechterbocht (RHD uitvoeringen) kan het voorkomen, dat het stuur een moment aarzelt alvorens terug te keren naar de rechthoekpositie. Om deze reden zijn de afstelwaarden voor de drukstukspeling gewijzigd.

Het afstellen van de drukstukspeling kan aan de auto uitgevoerd worden zonder het stuurhuis uit te bouwen (handeling A1).

Belangrijk: omdat onder de auto niet het zwaarste punt van de stuurinrichting gevonden kan worden is het mogelijk, dat op deze manier het gewenste resultaat niet of onvoldoende bereikt wordt. Het is dan alsnog noodzakelijk het stuurhuis uit te bouwen en het volgens handeling A2 af te stellen.

A1

5098 Drukstukspeling afstellen (aan de auto)

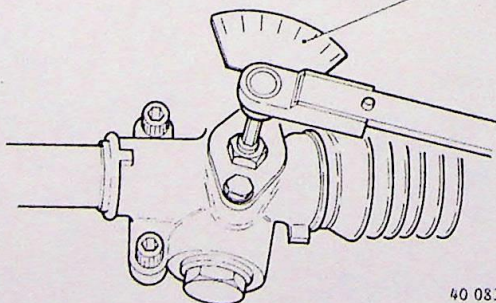

40 083

Zet het stuur in de rechthoekstand.
Neem de dop van het stuurhuis, los de borgmoer en draai de stelbout los.
Plaats gradenboog 5098 op een momentsleutel.
Draai de stelbout vast met 1,3 Nm (0,13 kgm) en daarna 40° terug.
Zet de borgmoer vast en plaats de beschermdop.

Maak een proefrit.

Indien het resultaat niet of onvoldoende bereikt is, verwijder dan het stuurhuis en voer handeling A2 uit.

A2

Drukstukspeling afstellen (stuurhuis verwijderd)

Neem de dop van het stuurhuis, los de borgmoer en draai de stelbout los.
Zoek met behulp van een torsiemeter het zwaarste punt op van de rondselas.
Plaats gradenboog 5098 op een momentsleutel.
Draai de stelbout vast met 1,3 Nm (0,13 kgm) en daarna 40° terug.
Zet de borgmoer vast en plaats de beschermdop.

PRODUKT	HOOFDGROEP	GROEP
P	6	64
BETR.		NO.
Stuurhuis		39
		DATUM
340/360		April '85

Service Bulletin

Pagina 1 van 2

Dit Service Bulletin is een aanvulling op Servicehandboek Reparatie en onderhoud, Hoofdgroep 6, Voortrein en stuurinrichting 340, 1976-19..

XX

Gewijzigd stuurhuis

Gedurende modeljaar **1985** is/wordt het stuurhuis van de 340/360 serie op de volgende punten gewijzigd:

- 1 Nieuwe plaats en borging van naaldlager (A) en kogellager (C) (zie tekening)
- 2 Tandlengte rondsel, i.v.m. de nieuwe positie van het naaldlager
- 3 Tandheugel en rondsel; tandvormaanpassing, waardoor het "zwaarste punt" van het stuur zich nu in de rechttuitpositie bevindt
- 4 Borging van de opsluitmoer D door deformatie van de moer in het huis

Opmerkingen:

- Wijzigingen 1, 2 en 3 gaan tegelijkertijd in, 4 volgt op een later tijdstip gedurende modeljaar **1985**.
- Het nieuwe stuurhuis is herkenbaar aan de drie inkepingen voor de borging van de opsluitmoer.

Belangrijk:

- Rondsel en tandheugel worden niet los geleverd; in voorkomend geval moet het stuurhuis compleet vervangen worden.
- Het nieuwe stuurhuis is uitsluitend compleet uitwisselbaar met de oude uitvoering.
- Door deze wijzigingen is tevens de methode van revideren en afstellen gewijzigd.
- Verwijderen/aanbrengen van het stuurhuis is ongewijzigd.

Stuurhuis revideren

De volgende handelingen zijn gewijzigd:

J3

Kogellager en naaldlager uit het stuurhuis verwijderen

Verwijder het kogellager (C) met een drevel.
Verwijder de borgring (B) door deze met een kleine schroevendraaier bij de uitsparing in het huis uit de borrgleuf te wringen en met een tangetje uit te nemen.
Verwijder het naaldlager (A) met trekker **4090** en hulpstuk **5051**, vanaf de onderzijde uit het stuurhuis (pijlrichting).

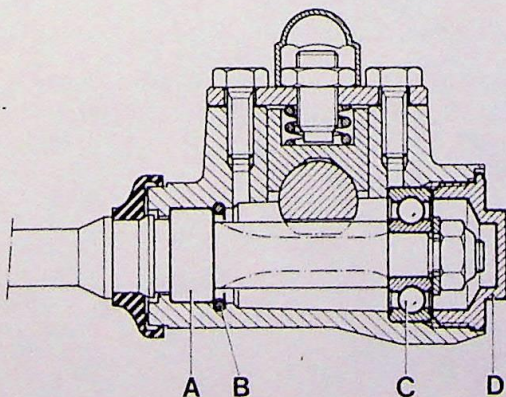

42 224

Naaldlager en kogellager monteren

Behandel de lagerzittingen met montagepasta (O/N 1161006-0).

Monteer het naaldlager (A) met stempel 5028 **vanaf de onderzijde** in het stuurhuis.

Breng **altijd** een **nieuwe** borgkring (B) aan.

Monteer het kogellager (C) met stempel 5048.

Opmerking: let er op, dat de lagers tijdens het monteren niet scheef gaan zitten.

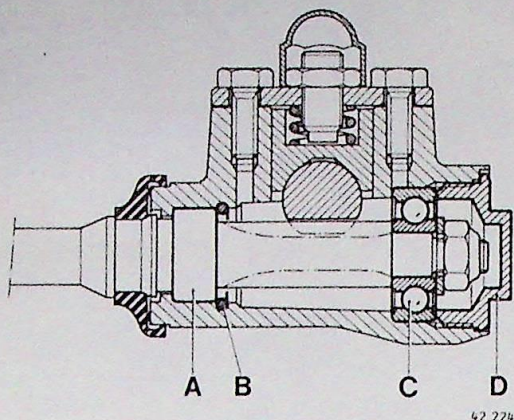

Drukstukspeling afstellen

Zet de tandheugel in de middenstand (rechtuitrijstand).

Plaats gradenboog 5098 op een momentsleutel.

Draai de stelbout aan met 1 Nm (0,1 kgm) en draai hem daarna 40° terug.

Zet de borgmoer vast en plaats de beschermdop.

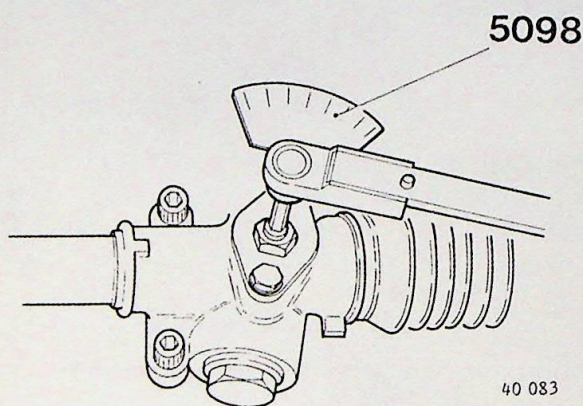

Controle:

Controleer het draaimoment van het stuurhuis; dit moet liggen tussen 0,6-1,7 Nm (0,06-0,17 kgm).

Opsluitmoer aanbrengen

Let op: het nieuwe stuurhuis wordt tijdelijk uitgevoerd met de oude opsluitmoer.

Breng bij vervanging bij voorkeur de nieuwe uitvoering aan.

Aanbrengen nieuwe opsluitmoer

Plaats een **nieuwe** opsluitmoer en zet deze vast met 37 Nm; gebruik **geén** borgmiddel!

Borg de moer door deze met een centerpons in de drie uitsparingen van het huis te tikken.

Aanbrengen oude opsluitmoer

Behandel de **oude** opsluitmoer met enkele druppels borgmiddel (O/N 1161053-2) en zet hem vast met 25 Nm (2,5 kgm).

