

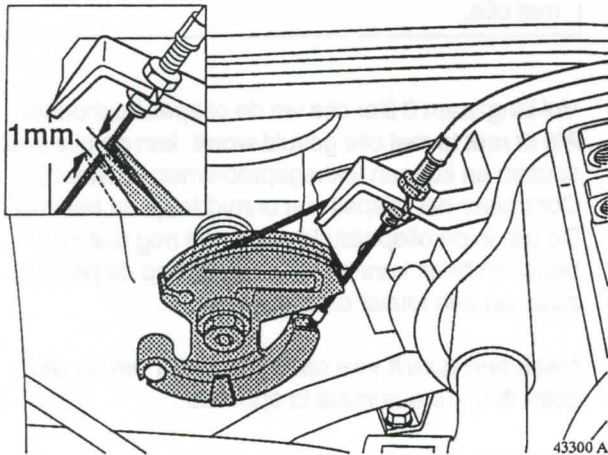

## Kickdownkabel afstellen controleren/afstellen CVT

### Gasbediening controleren/afstellen

Zie Servicehandboek 2 (23), Brandstofsysteem.



### Kickdownkabel controleren

Verdraai de bedieningskam tegen de volgas aanslag, de binnenkabel moet nu nog 1 mm uit te trekken zijn.

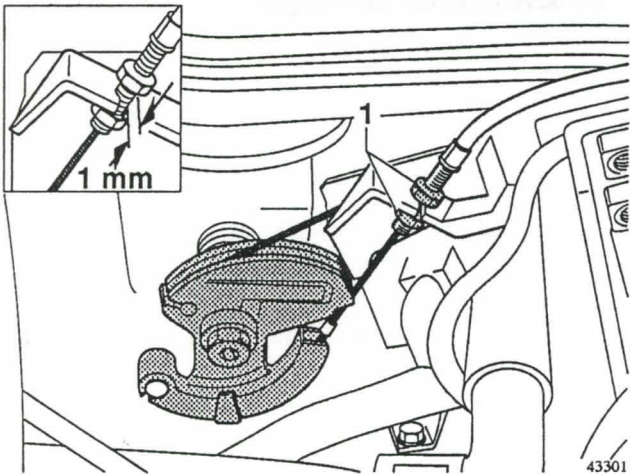

### Kickdownkabel afstellen

Draai de twee moeren (1) los.

Verdraai nu de bedieningskam tegen de volgas aanslag en trek met het draadeind van de buitenkabel de binnenkabel strak.

Verdraai de bovenste moer zover dat de speling tussen de steun en de bovenste moer 1 mm is.

Draai nu de onderste moer vast.

**Opmerking:** trek niet aan de buitenkabel.

## Transmissieolie verversen ZF 4 HP 14 Q

**Opmerking:** de olie dient twee maal verversed te worden om de restolie in de regeleenheid, oliekanalen en koppelingen weg te spoelen met nieuwe olie.

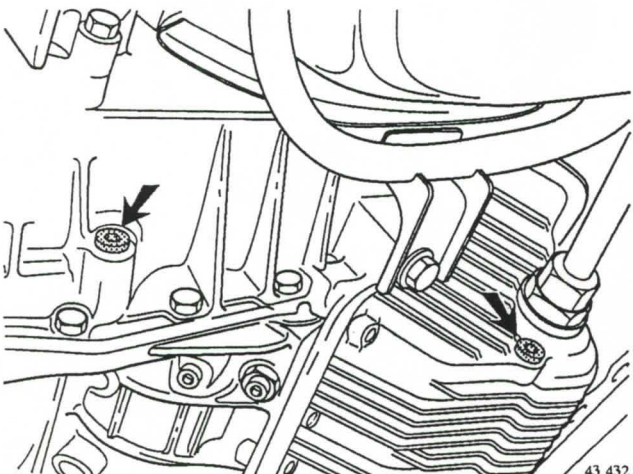

### Olie verversen

#### Aftappen

Tap de olie af door aftappluggen van oliepan en differentieelhuis te verwijderen.

**Waarschuwing!** De olie kan erg heet zijn, als kort van tevoren met de auto is gereden.

Breng de aftappluggen aan en zet deze vast. Aanhaalmoment 15 Nm.

**Opmerking:** breng nieuwe afdichtringen op de aftappluggen aan bij de tweede olie verversing.

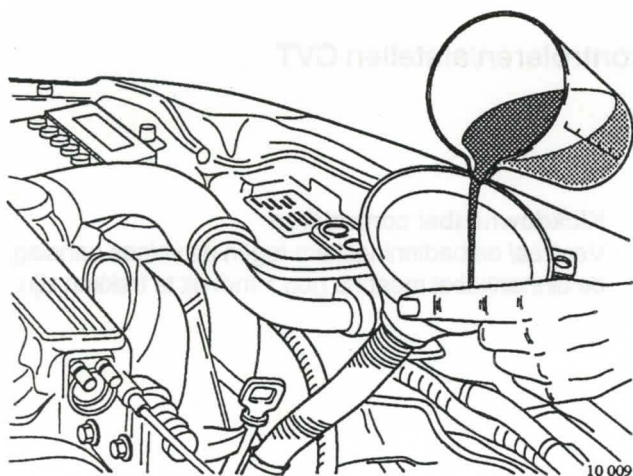

## Vullen

**Waarschuwing!** Wees voorzichtig bij het vullen met olie.

Vul langzaam 3 liter olie via de oliepeilstokhouder. Als er met teveel olie gevuld wordt, kan de olie eruit spuiten en kunnen lekkageproblemen ontstaan. Controleer het oliepeil niet onmiddellijk na het vullen. De olie in de oliepeilstokhouder die nog niet naar beneden heeft kunnen stromen kan op de peilstok zitten en een foutief oliepeil geven.

**Maak een testrit van ca. 5 kilometer** om de olie goed door de automaat te spoelen.

**Transmissieolie opnieuw verversen,** zie bovenstaande handelingen.