

Service Bulletin

Lokaliseren van storingen

Reparatie

Onderhoud

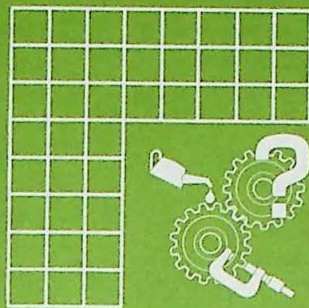

| | | |
|------------|-------|-----|
| HOOFDGROEP | GROEP | NO. |
| 4 | 43 | 407 |

| |
|---------------|
| DATUM |
| Februari 1991 |

| |
|--------------------|
| BETR. |
| Vijfde versnelling |
| 400 |

Pagina 1 van 2

Dit Service Bulletin is een aanvulling op Servicehandboek Reparatie en onderhoud, Hoofdgroep 4, Aandrijving Volvo 440/480, 1988-19.., TP 35377/2. Dit Service Bulletin vervangt Service Bulletin 4-43-405, Februari 1990.

XX

Er kunnen zich problemen voordoen met het uit de vijfde versnelling springen bij handgeschakelde versnellingsbakken. Om dit te verhelpen dient men de onderstaande handelingen uit te voeren.

Vorbereidende handelingen:

- Schakel de versnellingsbak in de achteruit.
- Verwijder het linker voorwiel en de motorafschermplaat.
- Tap de versnellingsbakolie af.
- Verwijder de motorafschermplaten.

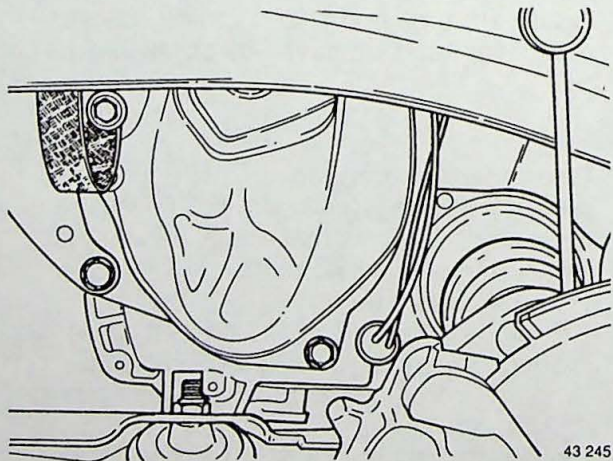

43 245

A1

Deksel verwijderen

- Los de bout van de massakabel en draai deze opzij.
- Reinig het deksel en de versnellingsbak.
- Neem (indien aanwezig) de klem voor de kabel van de achteruitrijrichtschakelaar los van het deksel en verwijder de bouten.
- Neem het deksel recht van de versnellingsbak af.
- Vang de olie op in een lekbak.

A2

Borgmoer van de vijfde versnelling verwijderen

- Druk met de hand de vijfde versnelling in.
- Let op:** de bak staat nu in twee versnellingen.
- Verwijder de borgmoer.
- Controleer of er koperslijpsel in het deksel ligt.
- Als er koperslijpsel aanwezig is, ga verder met handeling A3.
- Indien er geen koperslijpsel aanwezig is, ga verder met handeling A5.

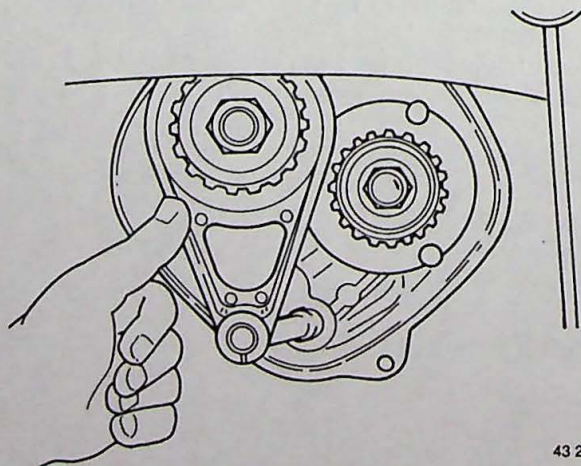

43 246

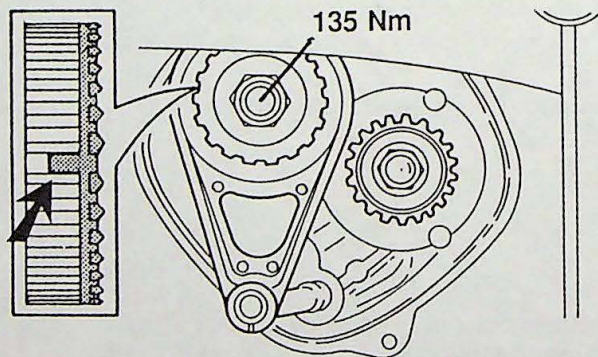
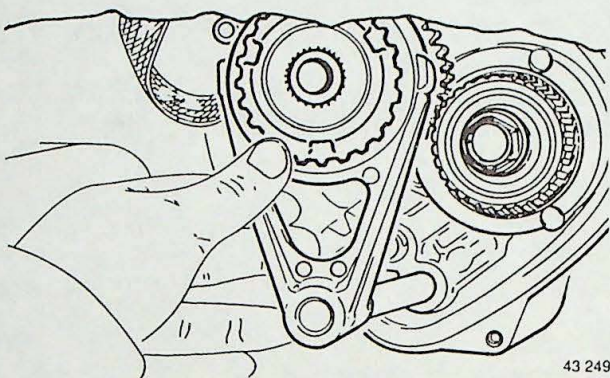
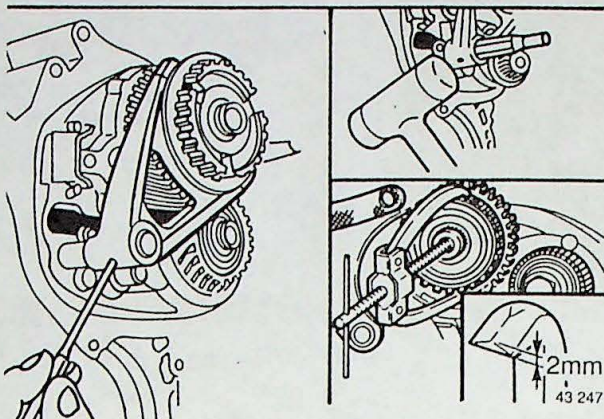

A3

Synchroneshring vervangen

Schakel de schakelmof van de vijfde versnelling in de vrijstand.

Verwijder de spanstift met een drevel.

Tik de schakelvork met schakelmof van de schakelas.

Waarschuwing! Houd de schakelas bij het verwijderen van de schakelvork tegen, zodat de borgstift in de versnellingsbak niet kan weggeraken.

Pas het hulpgereedschap O/N 9987693-0 aan (volgens afbeelding) en verwijder de synchronisatiennaaf met behulp van het gereedschap.

Verwijder de synchroneshring en controleer deze op beschadigingen.

A4

Synchroneshring en synchronisatiennaaf aanbrengen

Reinig de onderdelen en olie deze in.

Plaats de schakelmof over de naaf, positioneer hierbij de verende ring.

Plaats de nieuwe synchroneshring in de naaf.

Plaats de schakelvork in de schakelmof.

Breng de naaf over de primaire as en tegelijk de schakelvork over de schakelas (tik eventueel de naaf met een kunststof hamer aan).

Breng een **nieuwe** spanstift in de schakelvork aan.

Opmerking: de open naad van de spanstift moet naar het midden van de schakelas gericht zijn.

A5

Borgmoer aanbrengen

(Indien handelingen A3 en A4 zijn uitgevoerd, moet de schakelmof met de hand in de vijfde versnelling gedrukt worden).

Reinig de draad op de as.

Breng borgmiddel (O/N 1161053-2) op de **nieuwe** borgmoer (O/N 3342685-9) aan.

Breng de borgmoer aan en haal deze aan met **135 Nm**.

Opmerking: let op dat de nokken van de synchroneshring vrij in de uitsparingen van de naaf zitten.

Zet de vijfde- en achteruitversnelling vrij.

Verwijder borgmiddelresten.

A6

Deksel aanbrengen

Plaats een **nieuwe** O-ring op het versnellingsbakhuis.

Plaats het deksel.

Breng de bouten aan en haal deze aan met **25 Nm**.

Zet de bout van de massakabel vast.

Druk de klem voor de kabel van de achteruitrijlichten, indien aanwezig, vast.

Vul de versnellingsbak met olie (O/N 3343922-5).

Monteer de motorafschermplaten en het wiel.