

Hoofdgroep	Groep	No.	Datum
4	43	410	9807

Hoofdlager van CVT vervangen (in auto)  
400 Series

Pagina 1(12)

Dit Service Bulletin is een aanvulling op Servicehandboek, TP2108031

## AA. Hoofdlager van CVT vervangen (in auto)

### LOKALISEREN VAN STORINGEN

Als een klant klaagt dat de auto tijdens het rijden een abnormaal (uit de lagers voortkomend) geluid maakt, moet als volgt te werk worden gegaan:

Als het geluid zich tijdens het rijden voordoet, en al naar gelang het motortoerental toe- of afneemt, is het te wijten aan een defect hoofdlager.

Neem de volgende stappen, wanneer dit is vastgesteld:

- Vertel de klant onmiddellijk dat hij zo min mogelijk met de auto moet rijden, omdat het defect tot nog meer ernstige schade kan leiden.
- Controleer het hoofdlager aan de auto. Als het lager defect is (stukjes van kogellagers of losse deeltjes in de automatische transmissie), moet de complete automatische transmissie worden vervangen.
- Vervang het hoofdlager zonder de automatische transmissie te verwijderen. Zie het Service Bulletin voor de desbetreffende procedure.

Een reparatieset is samengesteld voor de vervanging van het hoofdlager, onderdeelnummer 30486467.

Het in het Service Bulletin voorgeschreven gereedschap moet bij een lokale leverancier worden besteld. De nummers hebben betrekking op de SKF-trekkerset en de componenten kunnen als afzonderlijke items worden besteld. De afmeting van de extra dop is 46 mm.

### AAA. Hoofdlager vervangen

AAA1

#### Linker voorwiel verwijderen

- Verwijder de motorafschermplaat.
- Verwijder het linker voorwiel.

AAA2

### Linker zijafschermplaat verwijderen

(indien aangebracht)

- Verwijder de twee schroeven (1).
- Neem de afschermplaat los van de carrosserie.

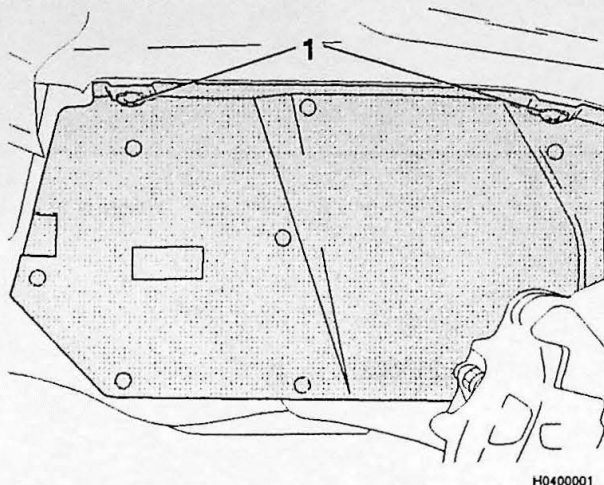

AAA3

### Draagbeugel plaatsen

- Verwijder aan weerszijden ter plaatse van de ondersteuning de bouten uit de voorspatschermen.
- Plaats draagbeugel 5006 en breng hijshaak 5460 aan in het hijsoog aan versnellingsbakzijde.

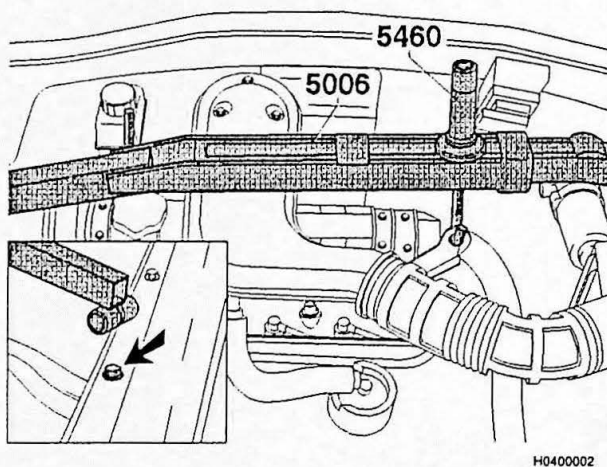

AAA4

### Subframe lossen

- Verwijder de twee moeren van het subframe aan transmissiezijde.

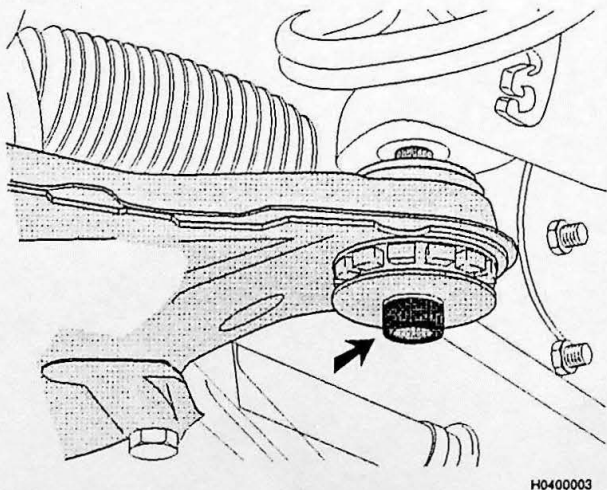

AA A5

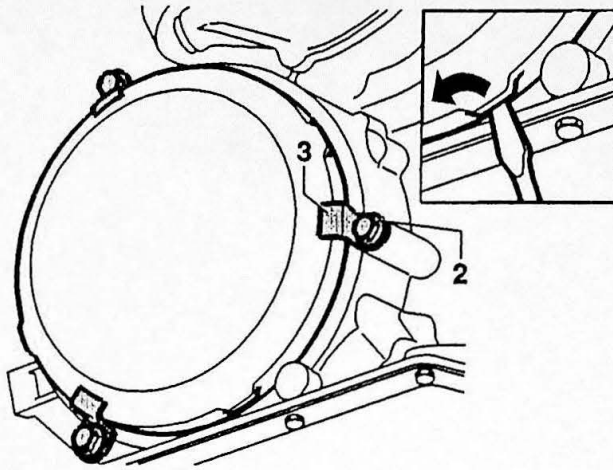
**Primaire zijdeksel verwijderen**

H0400004

- Plaats een opvangbak onder het zijdeksel.
- Reinig de omgeving van het zijdeksel zorgvuldig.
- Verwijder de drie boutjes (2) en drukplaatjes (3).
- Verwijder het deksel met behulp van een schroevendraaier (achter de nokjes op het deksel).
- Laat de motor zakken om goede toegang tot de automatische transmissie te verkrijgen.

AA A6

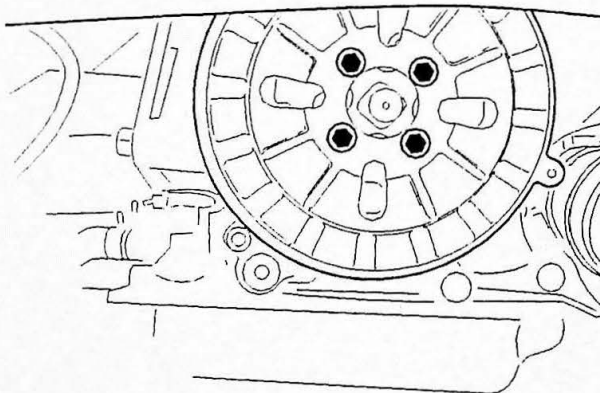
**Motorpitotkamer losmaken**

H0400005

- Verwijder de 4 bouten waarmee de motorpitotkamer is vastgezet.
- Vernietig de oude bouten.

AA A7

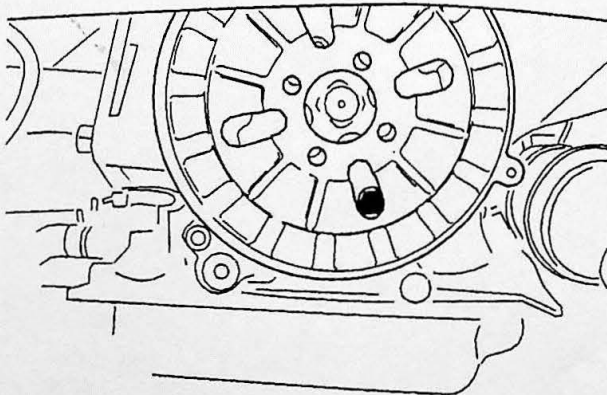
**Maak de bevestiging van de motorpitotbuis los.**

H0400006

- Verwijder de bout van de achterste oliepom (rechts-  
onder), waarmee de motorpitotbuis is vastgezet.

AA A8

### Motorpitotkamer en -buis verwijderen

- Verwijder de motorpitotbuis samen met de motorpitotkamer.

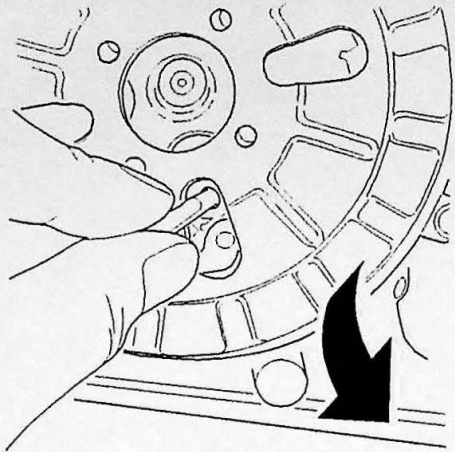

H0400007

AA A9

### Maak de oliepomp los

- Verwijder de 5 bouten (B) en de olieleiding (A).
- Noteer de positie van de oliepomp en bouten.

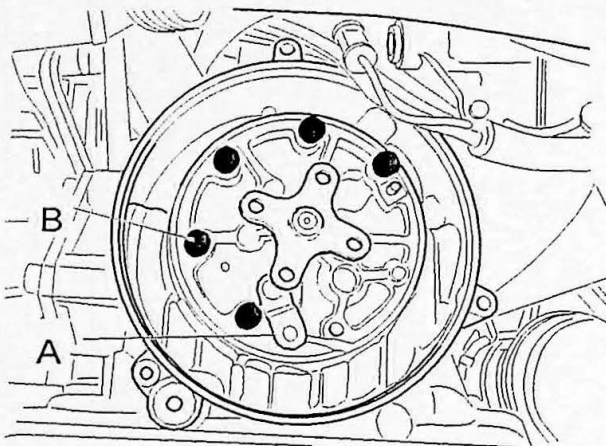

H0400008

AA A10

### Oliepomp verwijderen

- Gebruik twee schroevendraaiers om de pomp er voorzichtig uit te drukken. Leg een stuk hout tussen het huis en de schroevendraaiers, of gebruik gereedschap 999-4078 dat achter de pomplens is vastgehaakt.

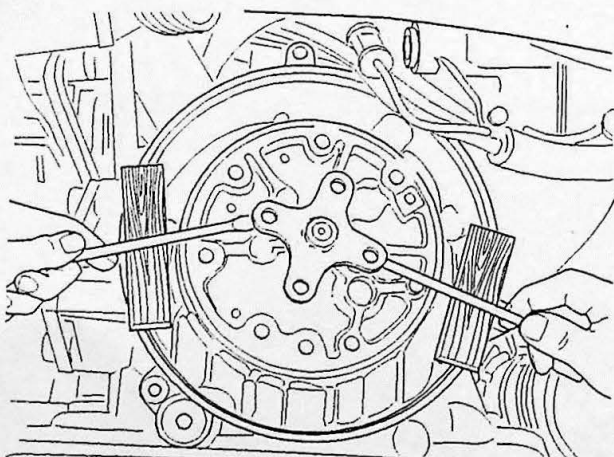

H0400009

AA A11

**Membraan (veer) verwijderen**

- Verwijder de membraanveer.

**Opmerking!** Controleer de pomp en het lager op uitwendige beschadiging en/of afbrokkeling van het lager. Indien vastgesteld, moet de transmissie worden vervangen

- Vernietig de oude veer.

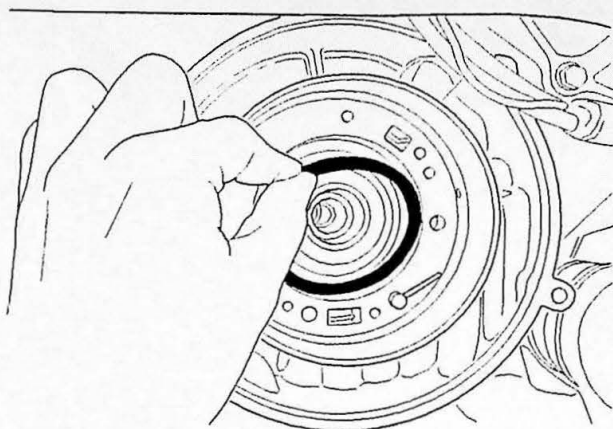

H0400010

AA A12

**Moer uit centrale assen verwijderen**

- Verwijder de primaire moer met behulp van een slagsleutel (ca. 300 Nm). (Draai de moer linksom om haar los te draaien.)

Begin met de slagsleutel in de laagste stand, verhoog het moment indien de moer niet kan worden losgedraaid.

**Opmerking!** De afmeting van de moer is 46 mm (bij lokale leverancier kopen)

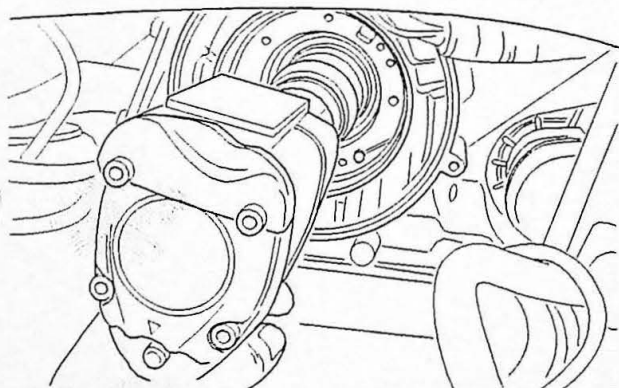

H0400011

- Noteer de tijd en het moment van de slagsleutel voor het losdraaien van de moer.
- Verwijder de moer
- Verwijder de vetkeerring van het hoofdlager met behulp van een kleine schroevendraaier

AAA13

### Speciaal gereedschap aanbrengen

- Breng een bus aan met een uitwendige diameter van 25 mm en een hoogte van 20 mm, of gebruik speciaal gereedschap 999-5601 met de open zijde naar buiten gericht

*↑  
niet aan werzig*

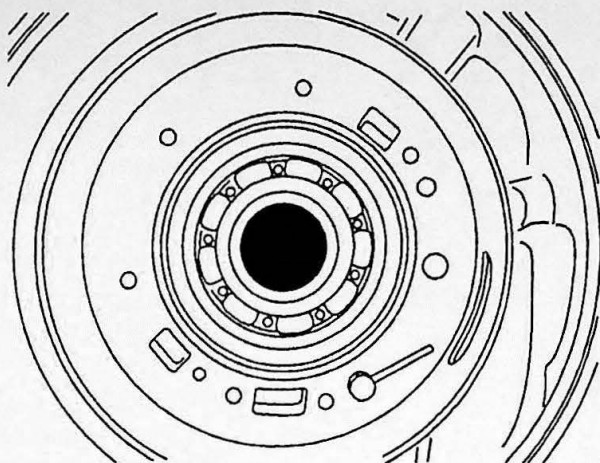

H0400012

AAA14

### Trekkers voor het verwijderen van het lager

SKF-set TMMD 61	SKF- onderdeelnummer
of bestelling van spil M12 of M16 en trekkerbenen A4	TMMD M12 of 1x M16 3x TMMD A4

U kunt deze delen bij uw lokale leverancier bestellen of de importeur vragen het gereedschap te leveren.

AAA15

### Lagertrekker op het lager aanbrengen

- Haak de drie benen (A4) in het lager en achter de bovenkant van de trekker.
- Vergrendel de trekker en trek het lager eruit.
- Verwijder het lager uit de trekker.

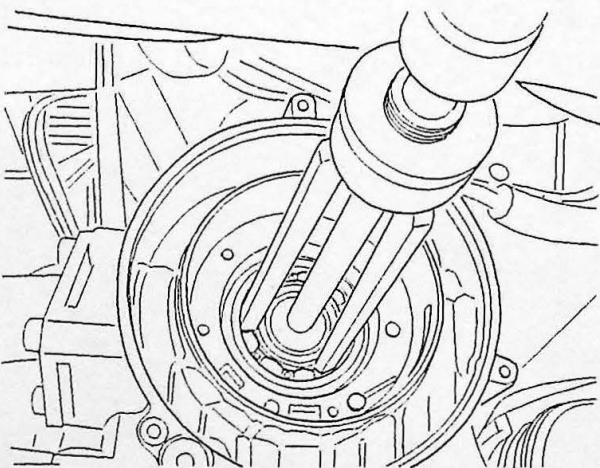

H0400013

AAA16

### Delen uit de automatische versnellingsbak verwijderen

- Verwijder de O-ringen (2x) uit de olie pomp.
- Verwijder de O-ringen uit de afschermplaat aan de achterkant.

- Reinig alle delen zorgvuldig en verwijder het borgmiddel van het schroefdraad van de pomplens (M6).
- Reinig de transmissie zorgvuldig.

**Opmerking!** Zorg ervoor dat de reinigingswerkzaamheden zorgvuldig worden uitgevoerd.

AA A17

### Lager vervangen

De set bestaat uit de volgende delen:

- membraanveer
- O-ringen (2x) voor oliepomp
- hoofdlager
- Loctite-bouten (4x)
- O-ring van primair deksel

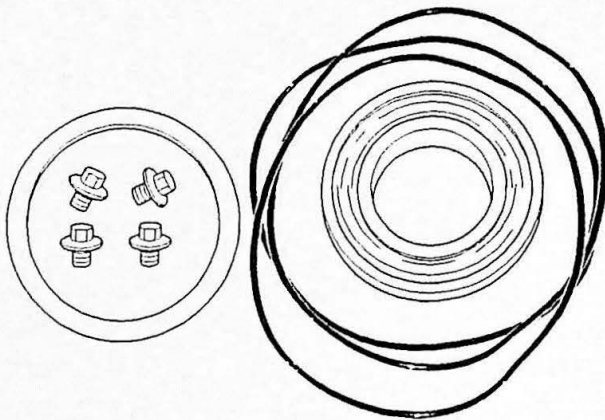

H0400014

AA A18

### O-ringen op de oliepomp aanbrengen

- Breng de 2 O-ringen op de oliepomp aan (olie de ringen vóór montage in).

**Opmerking!** Zorg ervoor, dat er geen vuil in de pomp kan terechtkomen.

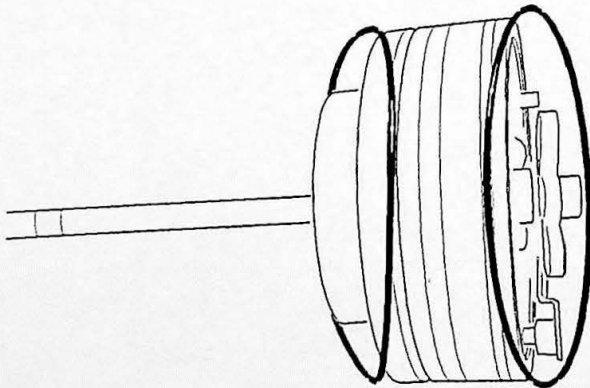

H0400015

AA A19

### Montagekit op het lager aanbrengen

- Spuit iets montagekit (1161397-3) op het buitenste loopvlak van het lager (niet te veel).
- Breng het lager aan, met de code op het loopvlak naar buiten gericht.
- Verplaats de as iets en druk het lager met behulp van gereedschap 999-2842 op de binnenring en met behulp van een schroevendraaier op de buitenring. (Breng de binnen- en buitenring gelijktijdig aan.)
- Druk het lager in, totdat het tegen de aanslag aanligt.

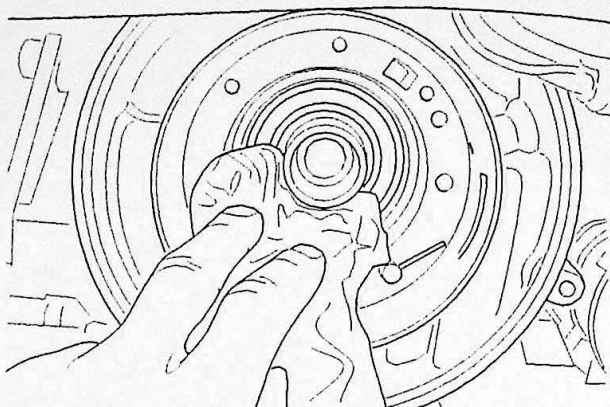

H0400016

AA A20

### Moer aanbrengen

- Plaats de moer en haal deze aan met behulp van een slagsleutel die op het moment moet worden ingesteld dat ook voor het losdraaien (180 Nm) is aangehouden (gebruik een dop van 46 mm).
- De waarde die nodig is voor het aanhalen van de moer is bijna gelijk aan de waarde die nodig is voor het losdraaien van de moer  $\pm 200$  Nm (minimaal 180 Nm).

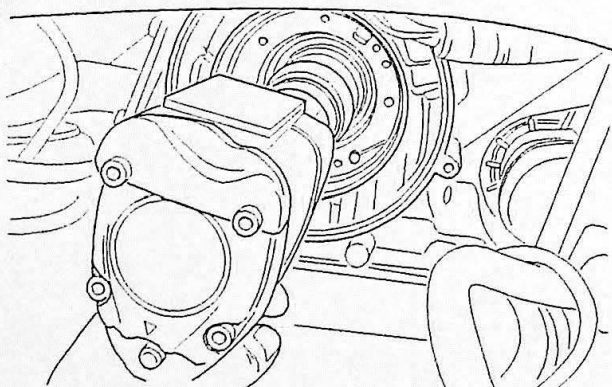

H0400011

AA A21

### Nieuwe membraanveer aanbrengen

**Opmerking!** Leg het contactvlak aan de zijde met de kleinste diameter tegen het lager.

- Zie tekening voor de juiste positie.

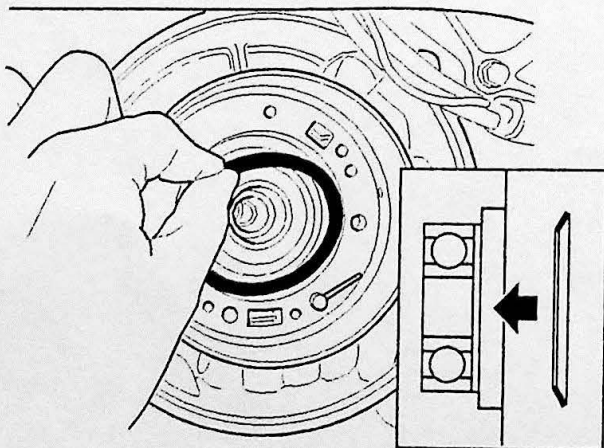

H0400022

AA A22

**Oliepomp aanbrengen**

- Breng de leiding in de pomp aan.
- Breng de pomp in het huis aan, zoals hierboven beschreven.
- Breng de 5 bouten (A) losjes aan.
- Draai de bouten kruiselings aan met 10 Nm.

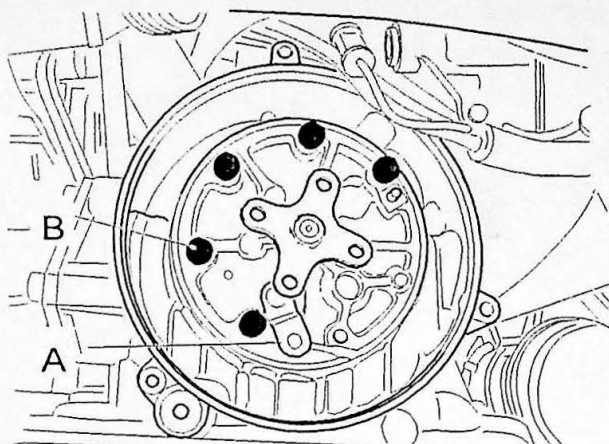

H0400008

AA A23

**Pitotbuis en -kamer aanbrengen**

- Plaats de pitotbuis in de motorpitotkamer.
- Breng de motorpitotkamer aan en bevestig de leiding aan de pomp, door middel van de bout.
- Draai de bout aan met 10 Nm.

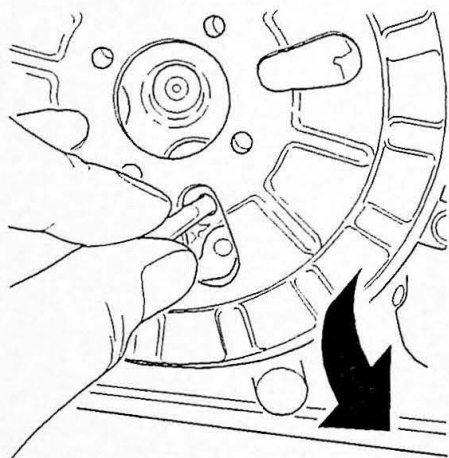

H0400007

AA A24

**Motorpitotkamer aanbrengen**

- Breng de kamer in de juiste positie aan.
- Breng de nieuwe bouten (uit de set) aan en draai deze vast met 10 Nm.

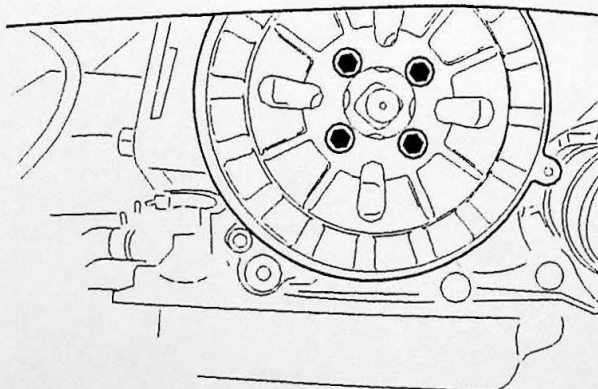

H0400005

AA A25

### Primaire zijdeksel aanbrengen

- Maak de aanlegvlakken van het zijdeksel en transmissiehuis goed schoon.
- Plaats de nieuwe O-ring in de versnellingsbak
- Smeer de rand van het deksel met olie voor automatische transmissie in.
- Plaats het deksel en tik het voorzichtig aan (op de nokjes) met een kunststofhamer.
- Breng de bouten met drukplaatjes aan. Aanhaalmoment: 10 Nm.

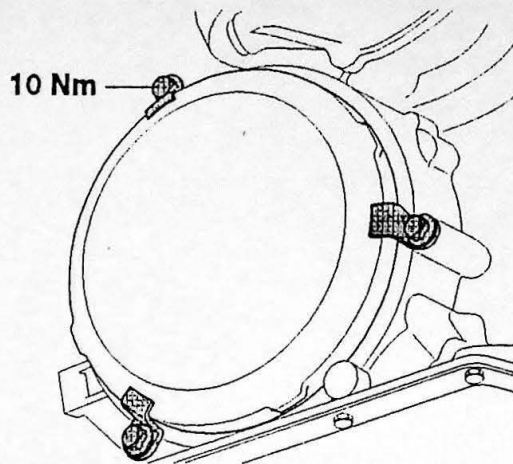

H0400017

AA A26

### Moeren van het subframe aanhalen

- Positioneer het subframe en breng de moeren aan.
- Haal de moeren van het subframe met 90 Nm aan.

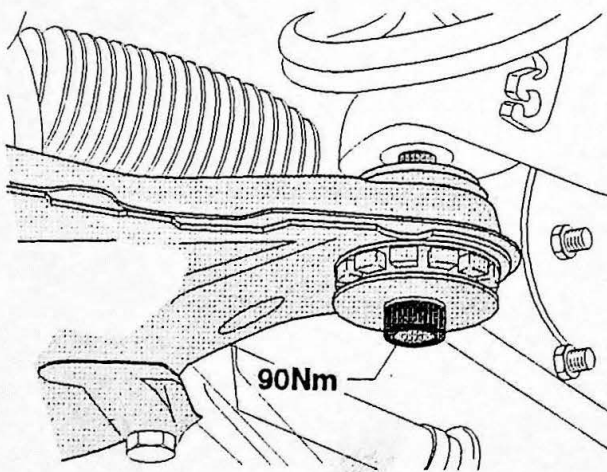

H0400018

AA A27

### Linker zijafschermplaat aanbrengen

- Plaats de afschermplaat.
- Haal de beide bouten aan.

AA A28

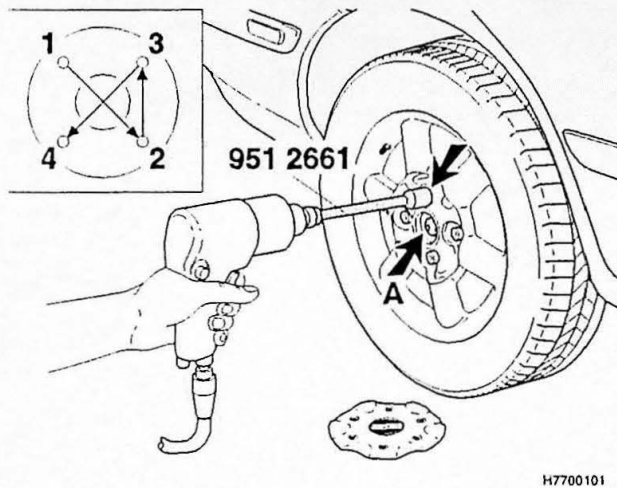
**Wiel aanbrengen**

H7700101

- Controleer of de contactvlakken van de remschijven en velgen schoon zijn. Smeer de centrale naafgeleider voor de velg in met roestwerend middel, onderdeelnummer 1161030-0
- Breng het wiel aan en haal de moeren iets aan
- Draai ze nu kruiselings aan met 110 Nm.
- Haal de moeren opnieuw handmatig met 110 Nm aan; gebruik hiervoor een momentsleutel.
- Als een slagsleutel voor het aanhalen wordt gebruikt, mag alleen momentsleutel 951 2661 worden toegepast.

**Opmerking!** Om spanningen in de remschijf te voorkomen, is het van belang de moeren kruiselings aan te draaien en de juiste aanhaalmomenten te kiezen.

- Breng de naafdop aan
- Laat de auto zakken.

AA A29

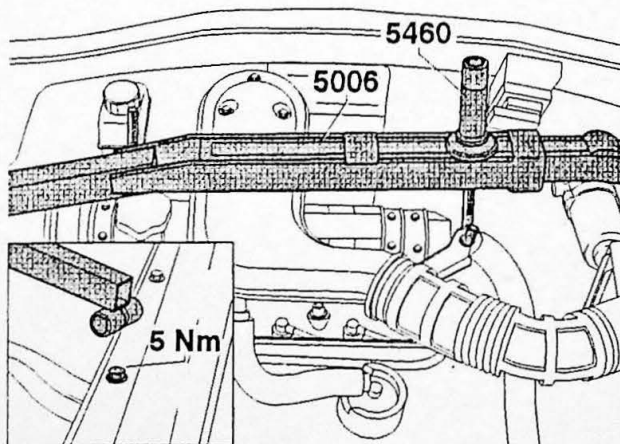
**Draagbeugel verwijderen**

H0400019

- Verwijder de hijshaken 5460 en de draagbeugel 5006.
- Breng de bouten weer in het voorspatscherm aan. Aanhaalmoment: 5 Nm.
- Werk eventuele beschadigingen van het lakwerk bij.

AA A30

### Olieniveau controleren

**Voorwaarden:** zorg ervoor dat de transmissie de normale bedrijfstemperatuur bereikt door ongeveer 5 km met het voertuig te rijden.

- Parkeer het voertuig op een vlakke ondergrond, terwijl de **motor stationair** loopt en de handrem helemaal is aangetrokken.
- Verplaats de keuzehendel drie keer tussen alle standen van het schakelpatroon.
- Verplaats de keuzehendel naar stand **P** en wacht ongeveer 2 minuten alvorens het olieniveau te controleren.

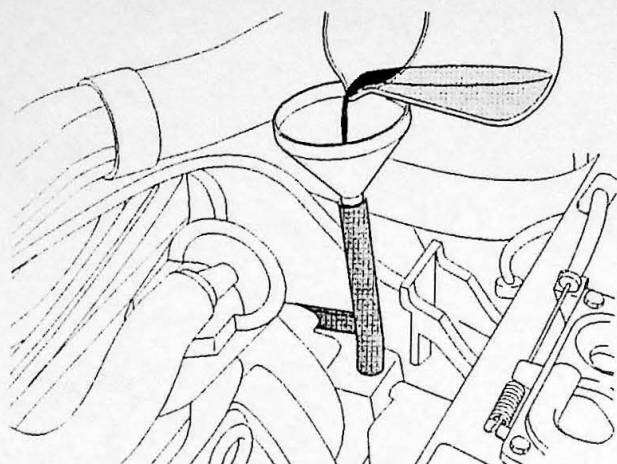

H0400020

AA A31

### Veeg de peilstok met een pluisvrije doek schoon.

- Steek de peilstok erin.
- Verwijder de peilstok na 4 seconden en controleer het olieniveau.

Het verschil tussen de MAX- en MIN-markering op de peilstok is gelijk aan 0,6 liter.

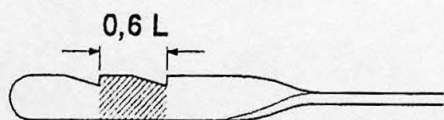
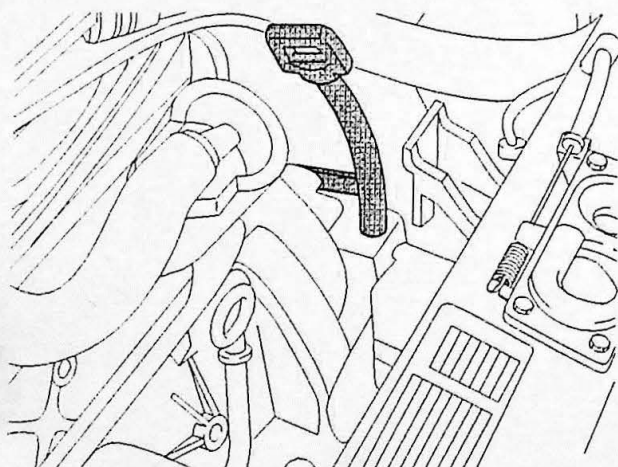

H0400021

**Olie bijvullen**

**Opmerking!** Er mag olie worden bijgevuld terwijl de motor stationair loopt.

- Olie langzaam bijvullen, totdat de MAX-markering op de peilstok is bereikt.
- Controleer het olieniveau niet onmiddellijk na het bijvullen. Het is namelijk mogelijk dat de olie in de peilstokbuis, die niet in het oliecarter is teruggestroomd, aan de peilstok blijft zitten en daardoor een onjuiste afleeswaarde geeft.
- Sluit de motorkap.

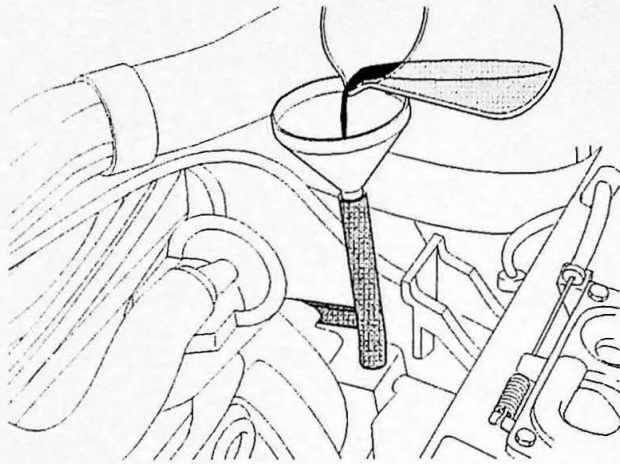

H0400020