

HOOFD GROEP	GROEP	NO.
8	84	402

DATUM
Januari 1990

BETR.
Achterruit

460

Pagina 1 van 4

Dit Service Bulletin is een aanvulling op Servicehandboek Reparatie en onderhoud, Hoofdgroep 8 (82-84), Carrosserie-uitrusting, 440, 1988-19..

XX

A. Achterruit vervangen

Veiligheidsmaatregelen

- Gebruik **altijd** de bijgeleverde veiligheidshandschoenen en een veiligheidsbril.
- Zorg voor een goed geventileerde ruimte.
- Open één van de portierramen.

Benodigde materialen en gereedschappen voor het verwijderen/aanbrengen van gelijmde ruiten:

Gebruik de gelijke materialen en gereedschappen als bij de voorruit vervangen, Zie Servicehandboek Reparatie en onderhoud, Hoofdgroep 8 (82-84), Carrosserie-uitrusting, 440, 1988-19.., pagina 21.

A1



84 097

Verwijderen

- sierlijst met bevestigingsclips
- ruitrubber
- C/D stijlbekleding (veiligheidsgordels hierbij losnemen), zie Servicehandboek Reparatie en onderhoud, Hoofdgroep 8 (85-89), Carrosserie uitrusting, 440, 1988-19.., handeling A9.
- aansluiting van achterruitverwarming

Opmerking: indien aanwezig, afdekkap en lampenhouder van 3e remlicht.

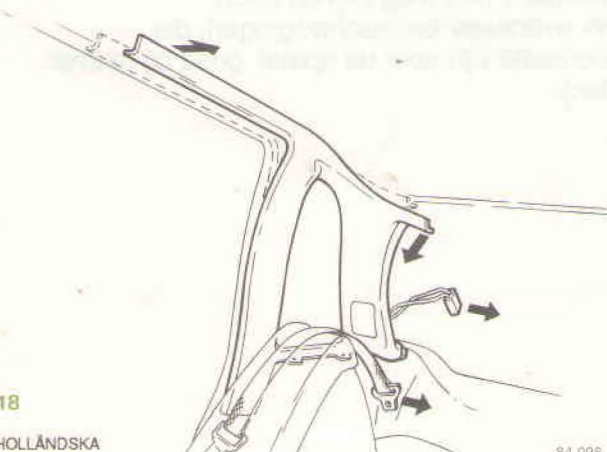

84 098

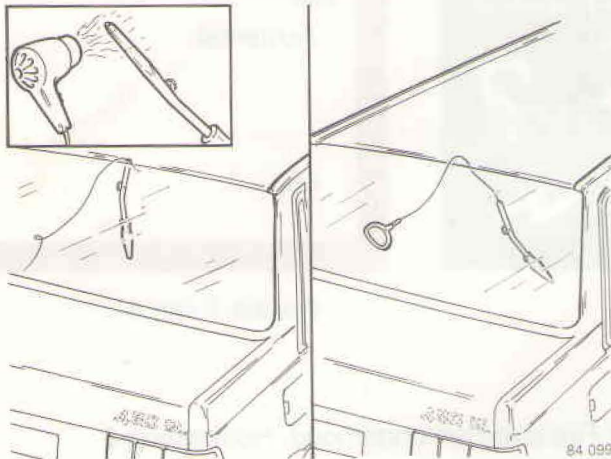

A2

Voorzorgsmaatregelen tegen beschadiging

Breng tape aan op de carrosserie rondom de achterraut om lakbeschadigingen te voorkomen.

A3

Snijgereedschap aanbrengen

Verwarm de punt van de tegenhouder met een föhn en steek de punt van binnen naar buiten door de lijmlaag.

Haak de snijdraad (lengte \pm 50 cm) in de tegenhouder en trek de snijdraad door de lijmlaag verder naar binnen.

Breng nu de snijdraad op de juiste plaats in de tegenhouder aan.

Breng de handgreep van het snijgereedschap 1159782-0 aan.

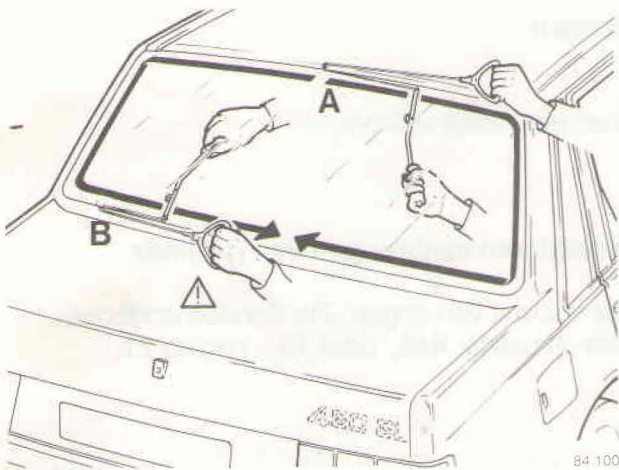

A4

Lijmlaag doorsnijden

Snij de lijmlaag van de achterraut door (in volgorde zoals in de afbeelding aangegeven).

Dit moet door twee personen gebeuren.

Druk de tegenhouder zo ver mogelijk stevig tegen de PU-lijmlaag.

Trek aan de buitenzijde met de handgreep rustig en gelijkmatig.

Wacht af en toe om de draad af te laten koelen.

Verplaats de tegenhouder regelmatig.

Houd de draad steeds gespannen en onder de juiste hoek (zie afbeelding).

Maak in de hoeken een langzame zaagbeweging.

Neem de ruit uit de sponning.

Opmerking: zorg ervoor dat het lakwerk niet wordt beschadigd.

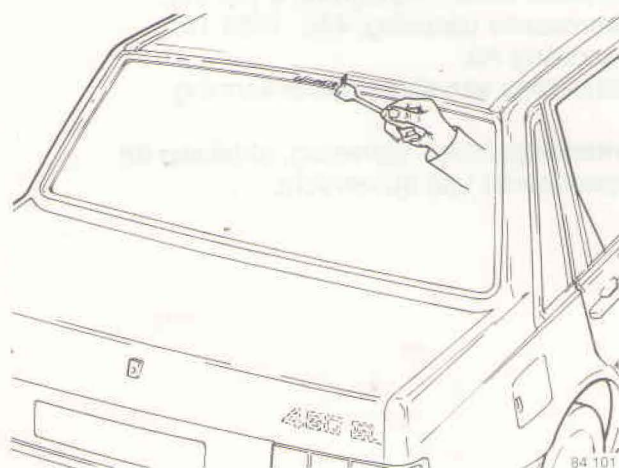

A5

Lijmresten verwijderen

Steek met een spatel de nog aanwezige lijmresten van de sponning; een laagje van maximaal 1 mm mag blijven zitten.

Werk eventuele lakbeschadigingen, die veroorzaakt zijn door de spatel, goed bij (primer en lak).

A6

Ruit en sponning reinigen

Controleer de ruit op beschadigingen, met name aan de randen,

BELANGRIJK! Maak ruit en sponning vet- en stofvrij met het doekje en de speciale cleaner uit de lijmsset.

A7

Primer-fles voorbereiden en vullen

Knip de steunstift (uit de lijmsset) af, zie afbeelding.

Vul de fles met primer (primer eerst goed schudden).

Draai de dop op de fles, keer de fles om en druk de primer naar buiten, zodat het vilt verzadigd is.

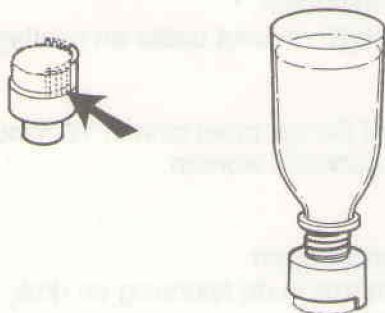

84072

A8

Primer aanbrengen**Op de ruit:**

Breng de primer uit de lijmsset over de gehele omtrek van de ruit rijkelijk aan.

Laat de primer drogen totdat het oppervlak mat is.

Op de sponning:

Breng primer (O/N 1356446-3) aan over de gehele omtrek van de sponning en de eventuele lijmrresten.

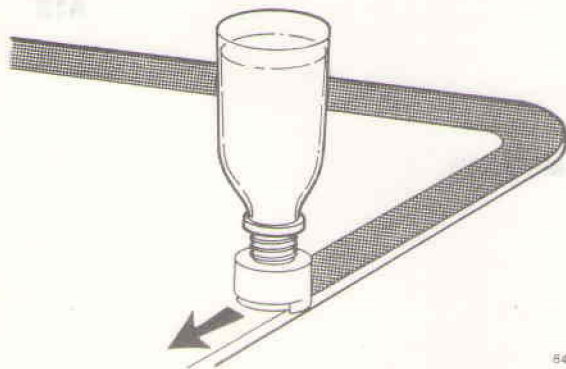

84073

A9

Afstandsrubbers in de sponning aanbrengen

Plaats de vier afstandsrubbers (A) op de aangegeven plaats.

Breng de twee clips (B) aan op de twee op één na buitenste T-stuts.

Deze clips (B) dienen voor de hoogtepositionering van de ruit.

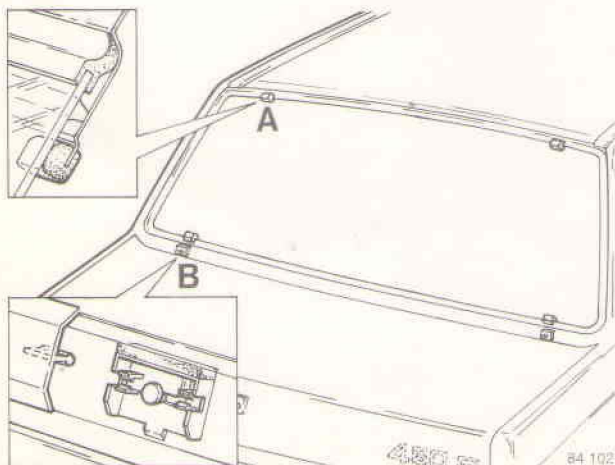

486 84.102

A10

Lijm laag op de ruit aanbrengen

Snij de spuitmond van lijmpatroon aan volgens afbeelding.

De achterruit en lijm moeten minimaal 20 °C warm zijn.

Breng de ruitrubber op de juiste manier om de ruit aan, zie afbeelding.

Plaats de spuitmond recht op de ruit en breng de lijmlaag **gelijkmatig** aan over de gehele binnenomtrek van de ruit, op een afstand van 2 mm van de ruitrubber.

Opmerking: begin midden onder en overlap de opstartplaats.

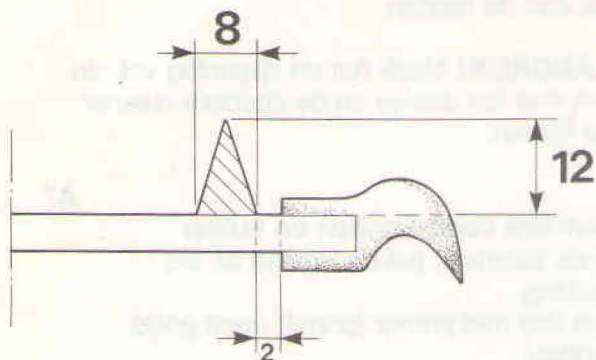

84 103

BELANGRIJK! De ruit moet binnen 10 minuten op zijn plaats gebracht worden.

A11

Achterrauit aanbrengen

Plaats de achterrauit in de sponning en druk deze licht aan.

Opmerking: zorg voor een goede positionering van de ruit.

BELANGRIJK! De hechtingstijd van de lijm bedraagt ongeveer **4 uur**. Gedurende deze tijd mag er niet aan de auto gewerkt worden en mogen er geen portieren geopend of gesloten worden.

A12

Aanbrengen

- connector van achterrauitverwarming
- C/D stijlbekleding (veiligheidsgordels hierbij vastzetten)
- sierlijst met bevestigingsclips

Opmerking: indien aanwezig, lampenhouder 3e remlicht met afdakkap

- reinig de achterrauit.

