

## Service Bulletin

Lokaliseren van storingen

Reparatie

Onderhoud

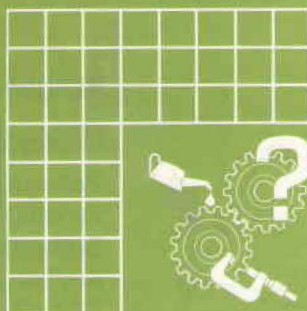

HOOFDGROEP	GROEP	NO.
8	82	401

DATUM  
Augustus 1989

BETR.  
Motorkapsluiting

440

Pagina 1 van 3

Dit bulletin vervangt Service Bulletin 8-82-401 van Juli 1989.

Dit Service Bulletin is een aanvulling op Servicehandboek Reparatie en onderhoud, Hoofdgroep 8(82-84), Carrosserie Uitrusting, 440, 1988-19..

XX

### A. Motorkapsluiting Volvo 440

Om de werking van de motorkapvanghaak te waarborgen moet bij alle 440 uitvoeringen tot en met chassisnummer 051613 de vanghaak aangepast worden.  
De aanpassing is hieronder beschreven.

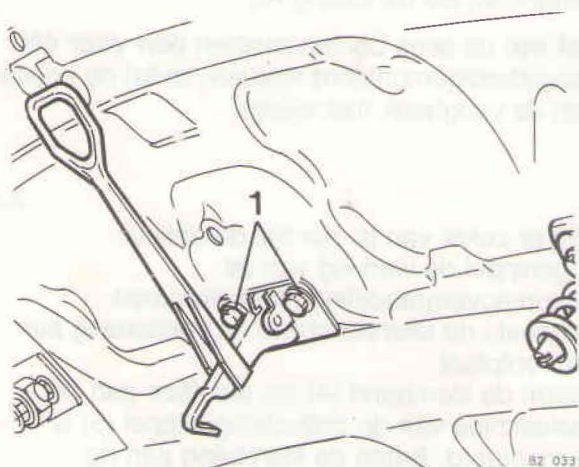

A1

#### Vanghaak vernieuwen

Verwijder de twee bevestigingsbouten (1) en neem de vanghaak uit.  
Plaats de **nieuwe** vanghaak (O/N 3456311-4).  
Breng de bevestigingsbouten aan en zet deze vast.

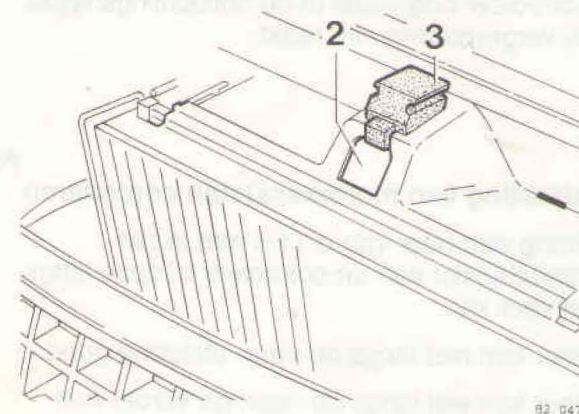

A2

#### Werking van de nieuwe vanghaak controleren

Breng de motorkap naar beneden en controleer of de vanghaak goed in de uitsparing (2) van de frontplaat valt en niet alleen maar achter het kunststof geleidingsplaatje (3) blijft haken.

**Vanghaak functioneert niet goed:** breng slobgaten in de vanghaak aan, monteer de vanghaak en controleer of deze nu wel goed in de uitsparing valt.

**Vanghaak zit in de uitsparing:** ga verder met handeling A3.



A3

**Vanghaak vastzetten**

Mogelijkheid 1:

Verwijder de linker bevestigingsbout (1) en vervang deze door een plusbout.  
 Breng de plusbout aan en zet deze vast.  
 Aanhaalmoment 9 Nm.  
 Doe dit ook bij de rechter bevestigingsbout.  
 Controleer nogmaals de werking van de vanghaak, zie handeling A2.

**Let op:** de twee bouten moeten één voor één vervangen worden, zodat de positie van de vanghaak niet wijzigt.

Mogelijkheid 2:

Verwijder de linker bevestigingsbout (1).  
 Reinig de schroefdraad van de bout. Breng borgmiddel aan en zet de bout weer vast.  
 Aanhaalmoment 9 Nm.

Herhaal deze handeling voor de rechter bevestigingsbout.

Controleer nogmaals de werking van de vanghaak; zie handeling A2.

**Let op:** de twee bouten moeten één voor één verwijderd/gemonteerd worden, zodat de positie van de vanghaak niet wijzigt.

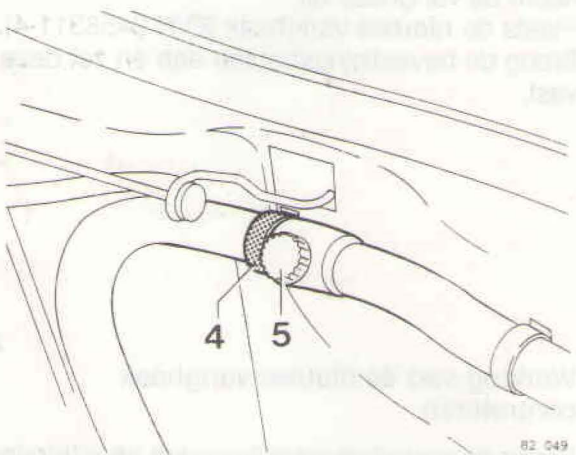

A4

Om er zeker van te zijn dat de ontluuchtingsnippel de werking van de motorkapvergrendeling niet belemmert, verplaats de klemband van de waterslang aan de frontplaat.

Neem de klemband (4) los als deze aan de rechterzijde van de ontluuchtingsnippel (5) is gemonteerd. Breng de klemband aan de linkerzijde van de ontluuchtingsnippel aan. Controleer nogmaals of de ontluuchtingsnippel de vergrendeling niet raakt.

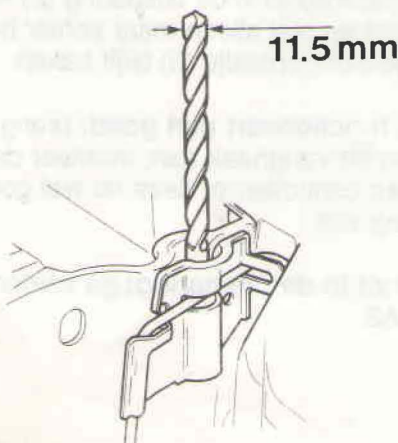

A5

**Afstelling van motorkapsloten controleren**

Breng een boor van  $\varnothing 11,5$  mm in het motorkapslot aan en controleer of deze langs de veer kan.

Boor kan niet langs de veer: afstelling goed.

Boor kan wel langs de veer: ga verder met handeling A6.

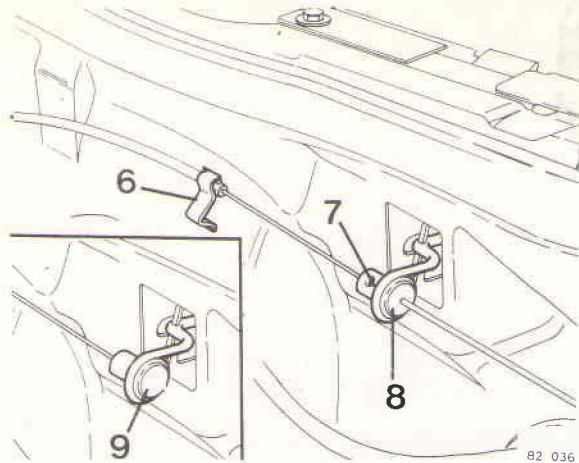

82 036

A6

### Kabel motorkapsloten afstellen

Verwijder de kabelclip (6) uit de frontplaat.  
Draai het inbusboutje (7) in nippel (8) met een inbussleutel van 2 mm los.  
Verschuif de buitenkabel zodanig, dat de nippel (9) net aanligt tegen de veer.  
Zet de buitenkabel vast met de kabelclip (6).  
Schuif de andere nippel (8) net tegen de veer en zet deze vast met het inbusboutje.

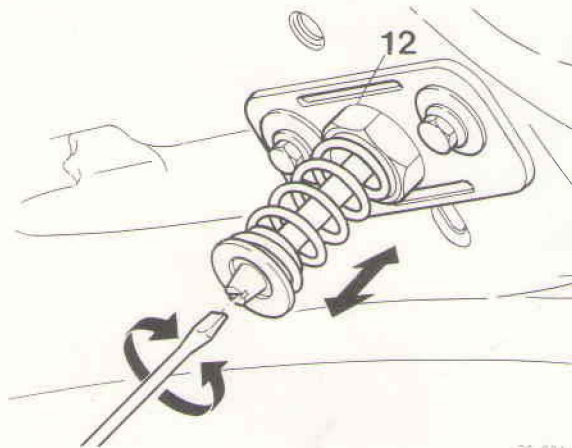

82 034

### Controleer de werking van beide slotvangers aan de motorkap

Stel de slotvanger af wanneer de motorkap niet goed sluit.  
Los de moer (12) en draai de slotvanger naar binnen of naar buiten.  
Zet de moer vast.  
Controleer de sluiting.

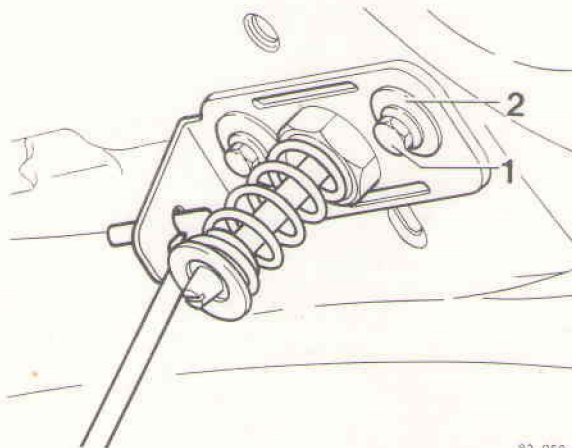

82 050

B1

### Vulringen van linker slotvanger

Voer deze handeling **alléén** uit bij auto's vanaf chassisnummer 038776 tot en met 051391.

### Vulringen van linker slotvanger verwijderen

Verwijder de twee bevestigingsbouten (1) en neem de vulringen (2) af.  
Breng de bevestigingsbouten aan en zet deze vast.

**Let op:** de bouten moeten **één voor één** verwijderd en gemonteerd worden.