

# VOLVO

## Service Bulletin

### Lokalisieren van aandoeningen

### Reparatie

### Onderhoud

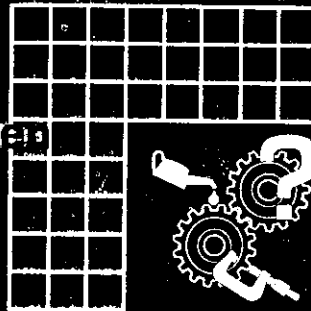

HFD.GR. 8	GROEP 81	NO. 405
--------------	-------------	------------

DATUM  
April 1995

BETR.  
Versterkingssteun  
D19T LHD uitvoeringen

440/460

Pagina 1 van 3

## Versterkingssteun

Om uitscheuren van het binnenscherm te voorkomen, dient bij de LHD uitvoeringen met een D19T motor vanaf chassisnummer 442880 tot en met 499288 een extra versterkingssteun op het rechter binnenscherm gemonteerd te worden.

De steun met bouten en moerplaten worden als serviceset geleverd O/N 3270519.

### A. Versterkingssteun aanbrengen

#### Verwijderen

A1

- Afschermplaat op de motor
- Brandstoffilter van carrosseriesteun
- Voorwiel rechts.

#### Positie van steun aftekenen op het binnenscherm

A2

Plaats de steun (1) op het binnenscherm tussen de voorste motorophanging en schokdemperbevestiging. Breng een M6x16 bout (niet uit de set) onder in de steun aan (2).

Positioneer de steun, let hierbij op dat de steun goed aanligt op het aanlegvlak (A) en zet de bout vast. Teken de vier te boren gaten (B) af. Verwijder de steun.

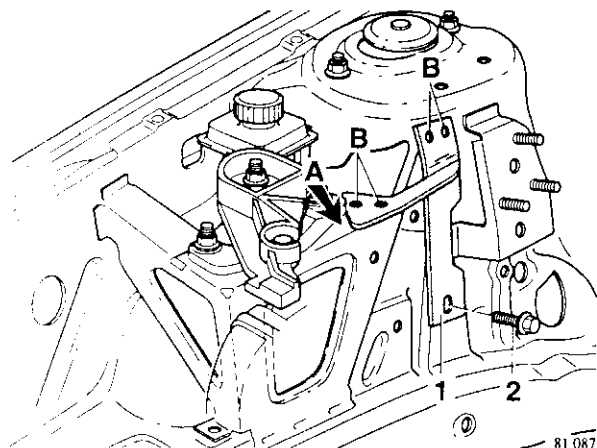

Servicepersoneel: rondsturen, lezen en ondertekenen.

Service- chef	Magazijn- chef	Werkplaats- chef	Werkplaats- voorman	Service-monteurs

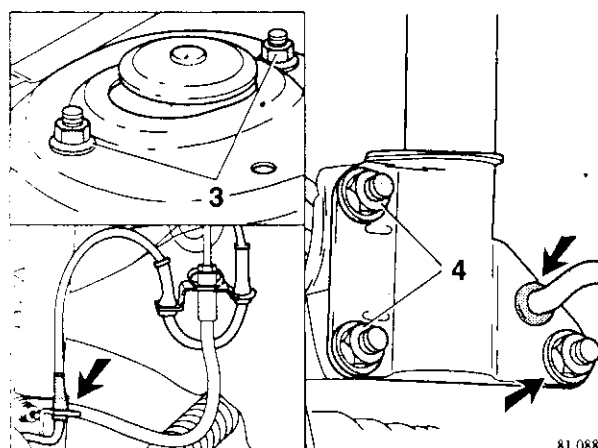

### Schokdemper aan rechter voorzijde verwijderen

A3

Neem de pendelstang aan de schokdemper los.  
 Verwijder de remslang uit de steun van de schokdemper  
 Verwijder indien aanwezig, de sensorkabel van het ABS systeem uit de steun bij de schokdemper.  
 Verwijder de twee moeren (3) aan de bovenzijde uit de schokdemperbevestiging.  
 Verwijder de twee pasbouten (4) uit de fuseedragers.  
 Neem de schokdemper uit

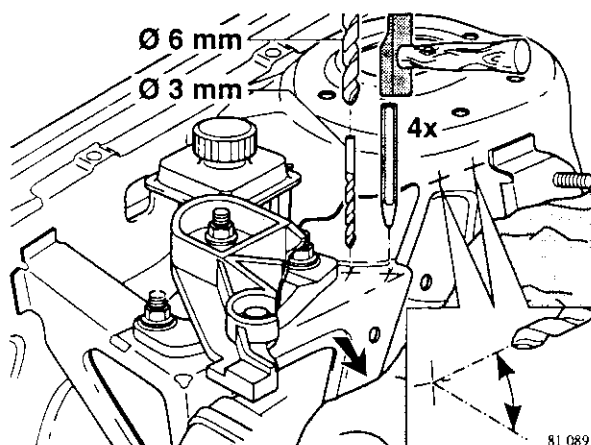

### Gaten in het binnenscherm aanbrengen

A4

Breng een poetsdoek tussen binnenscherm en distributiedeksel aan.  
 Centreer met een centerpons de vier te boren gaten.  
 Boor voor met een boor van  $\text{\O} 3 \text{ mm}$ .  
**Opmerking:** boor de gaten in de schokdemperbevestiging zo haaks mogelijk, zie afbeelding.  
 Boor nu de vier gaten op met een boor van  $\text{\O} 6 \text{ mm}$ .

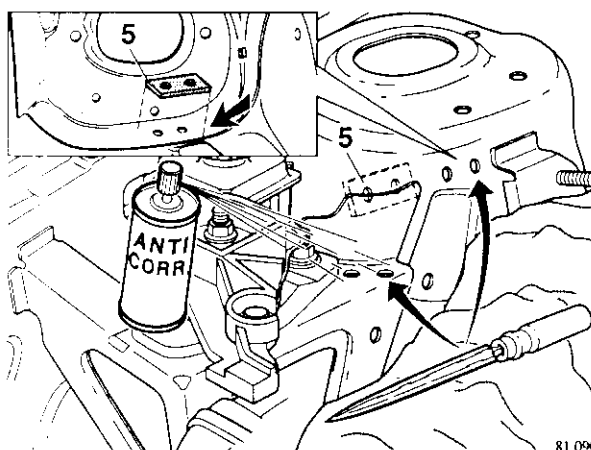

### Vorbereidende handelingen voor montage

A5

**Belangrijk!** Ontbraam de boorgaten en reinig de omgeving aan beide zijden zéér zorgvuldig.

Verwijder aan wielzijde de PVC-laag bij de boorgaten in de schokdemperbevestiging ter grootte van de moerplaat (5).  
 Behandel de boorgaten en schokdemperbevestiging aan wielzijde met een anti-roestmiddel (O/N 1381063).

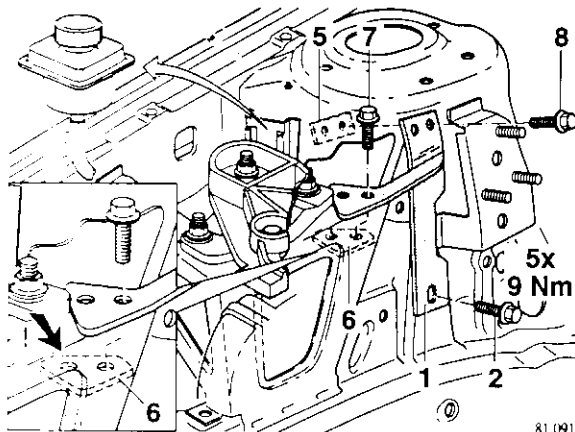

81 091

### Versterkingssteun aanbrengen

A6

**Opmerking:** gebruik alleen de bouten uit de serviceset.

Plaats de steun (1) en breng bout (2) handvast aan. Verwijder het vloeistofreservoir van stuurbekrachtiging uit de steun en leg deze opzij.

Plaats de moerplaat (6) via de opening van het vloeistofreservoir in de goede positie (zie afbeelding) en breng de twee flenskop-borgbouten (7) handvast aan.

Plaats de moerplaat (5) en breng de twee flenskop-borgbouten (8) handvast aan.

Zet de vijf bouten vast met 9 Nm.

Plaats het vloeistofreservoir terug in de steun.

Behandel de gemonteerde onderdelen in de schokdemperbevestiging met een anti-roestmiddel (O/N 1381063).

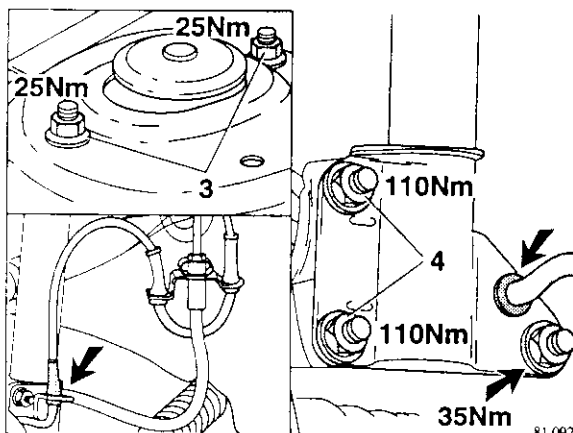

81 092

### Schokdemper aanbrengen

A7

Plaats de schokdemper boven in de schokdemperbevestiging en breng de twee moeren (3) aan en zet deze vast. Aanhaalmoment 25 Nm.

Plaats de schokdemper op de fuseedragers en breng twee **nieuwe** pasbouten met moeren (4) aan.

Haal de pasbouten aan met **110 Nm**.

Remslang in de steun aanbrengen.

Indien aanwezig, de sensorkabel in de steun aanbrengen.

Breng de pendelstang op de schokdemper aan en zet de moer vast.

Aanhaalmoment 35 Nm.

### Aanbrengen

A8

- Voorwiel, haal deze aan met 110 Nm
- Brandstoffilter
- Afschemplaat op de motor.