

A2

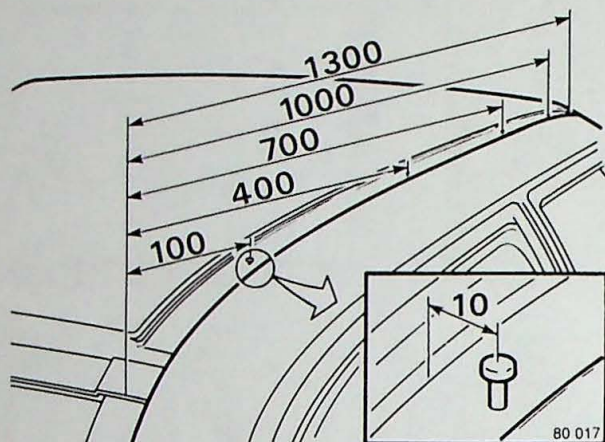

Positionering van de T-studs op het dak

Meet vanaf de voorzijde zoals op de tekening te zien is, en teken af.

Centreer op 10 mm vanaf de verhoging (zie inzet).

Boor de 6 gaten van \varnothing 2,5 mm.

Behandel de gaten met een anti-roestmiddel.

A3

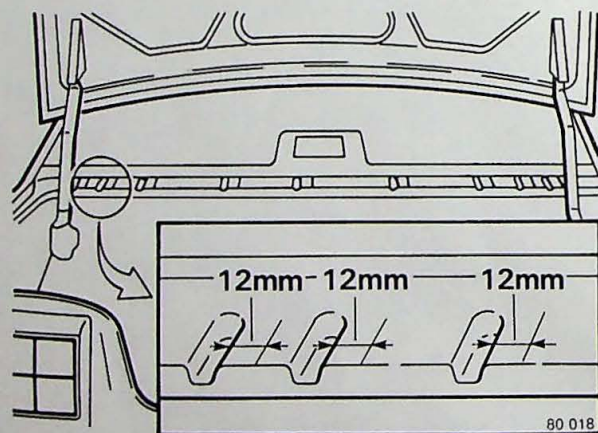

Positionering van de T-studs op achterraaitlijst (alleen 460)

Op de achterraaitlijst zitten in totaal 9 T-studs. Deze bevinden zich steeds op 12 mm vanaf de doordrukking (zie tekening).

Teken af.

Breng het rubber om de ruit aan.

Plaats de ruit met rubber in de sponning.

Zorg ervoor dat de ruit met rubber goed aanligt tegen de dakplaat.

Neem een bevestigingsclip en druk deze tegen het ruitrubber.

Teken af voor de posities 2 en 8.

Let op! Teken nauwkeurig af; deze clips dienen voor de hoogteligging van de ruit.

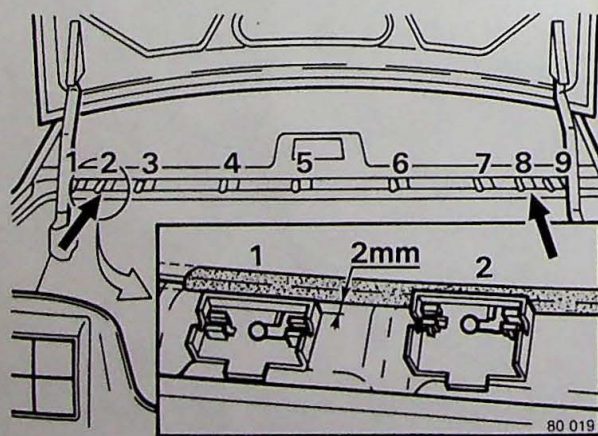

De clips op de overige posities moeten steeds 2 mm vrij van het rubber komen te liggen.

Boor de gaten van \varnothing 2,5 mm.

Behandel de gaten met een anti-roestmiddel.

T-studs aanbrengen (na het lakken)

Behandel de T-studs met een anti-roestmiddel en breng ze aan.

Bij de T-studs op het dak en op de achterraaitlijst moeten deze aan de binnenzijde gekit worden.

Let op! Kit nauwkeurig in verband met lekkage.