

C1

**Bedieningskabel van achterportiervergrendeling verwijderen/aanbrengen**

**Verwijderen**

Verwijder het portierpaneel, zie handeling A1.  
Verwijder het portierslot, zie handeling D1.  
Verwijder de kabel (1) uit het portier en de clips.

**Aanbrengen**

Het aanbrengen gebeurt in omgekeerde volgorde van verwijderen.  
Breng het portierpaneel aan, zie handeling F1.

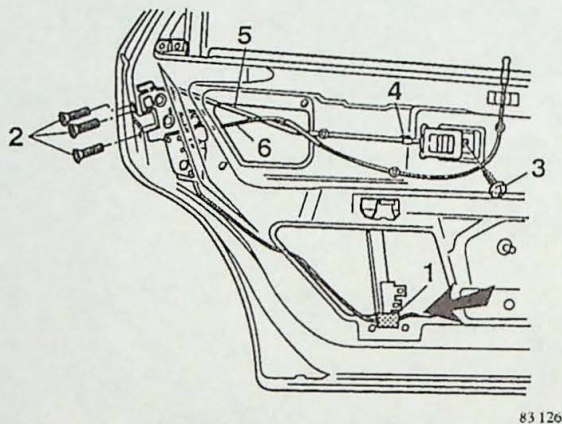

D1

**Portierslot van voor- en/of achterportier compleet verwijderen/aanbrengen**

**Verwijderen**

**Voor- en achterportier**

Verwijder het portierpaneel, zie handeling A1.  
Verwijder de raamgeleider, zie handeling B1.  
Neem de connector (1) los.  
Verwijder de inbusbouten (2) van het slot.

**Achterportier**

Verwijder de schroef (3) en schuif het trekslot naar voren toe uit de haakjes.  
Haak de bedieningsstang uit de clip (4).  
Laat het slot zakken en neem de bedieningsstang (5) los.

Neem de bedieningskabel (6) met een draaiende beweging van het slot.

Neem het slot compleet via de onderzijde uit het portier.

**Voorportier**

Neem de bedieningsstang uit de clip (7).  
Laat het slot zakken en neem de bedieningsstang (8) los.

Neem het slot via de onderzijde uit het portier.

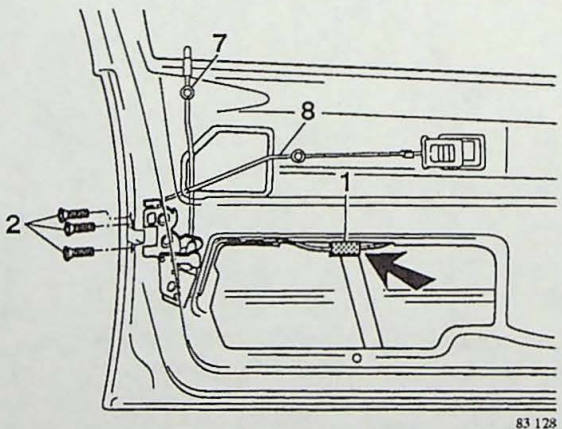

**Aanbrengen**

Het aanbrengen gebeurt in omgekeerde volgorde van verwijderen.  
Breng het portierpaneel aan, zie handeling F1.

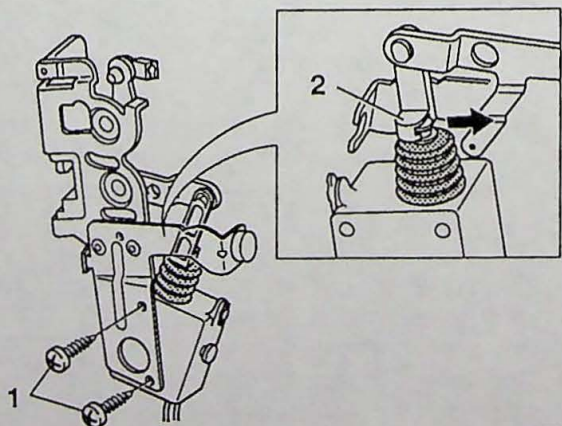

E1

**Motor van centrale portiervergrendeling verwijderen/aanbrengen**

**Verwijderen**

Verwijder het portierslot, zie handeling D1.  
Verwijder de twee schroeven (1)  
Schuif de clip (2) van de motor.  
Neem de motor uit het portier.

**Aanbrengen**

Sluit het slot en monteer motor zohoog mogelijk.  
Aanbrengen van de andere delen gaat in omgekeerde volgorde van verwijderen.  
Breng het portierslot aan, zie handeling D1.  
Open het slot.

F1

**Aanbrengen**

Folie, portierpaneel en driehoekig paneeltje aan de binnenzijde.