

Service Bulletin

Lokaliseren van storingen

Reparatie

Onderhoud

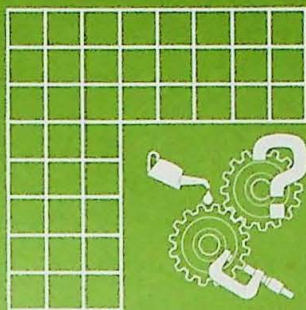

HOOFDGROEP	GROEP	NO.
8	83	404
DATUM		
Januari 1990		
BETR.		
Kofferdeksel		
460		

Pagina 1 van 2

Dit Service Bulletin is een aanvulling op Servicehandboek Reparatie en onderhoud, Hoofdgroep 8(82-84), Carrosserie uitrusting, 440, 1988-19...

XX

A. Kofferdeksel met scharnieren verwijderen/aanbrengen

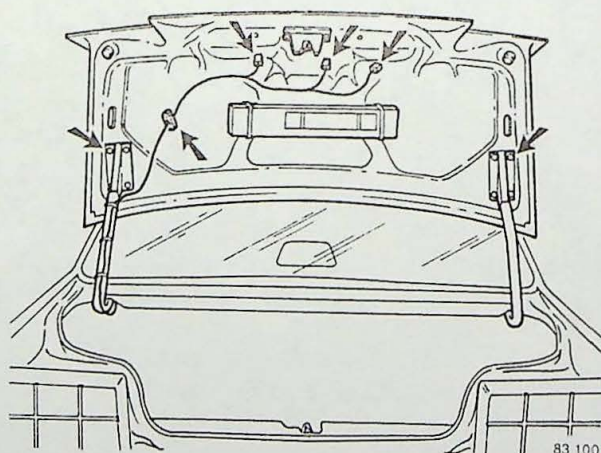

A1

Kofferdeksel verwijderen

Verwijder de drie afdekpanelen uit het kofferdeksel.
Neem de connector van kentekenverlichting en centrale portiervergrendeling los.
Verwijder de bedrading met rubber tule uit het kofferdeksel.
Verwijder de bevestigingsbouten (8x) uit de scharnieren en neem het kofferdeksel af.

A2

Kofferdekselscharnier verwijderen

Verwijder het zijpaneel.
Verwijder de kunststofhoes en neem de veer los; eerst aan carrosseriezijde.
Knip (indien nodig) de klembandjes van bedrading aan het scharnier los.
Verwijder de bevestigingsbouten en neem het scharnier uit.

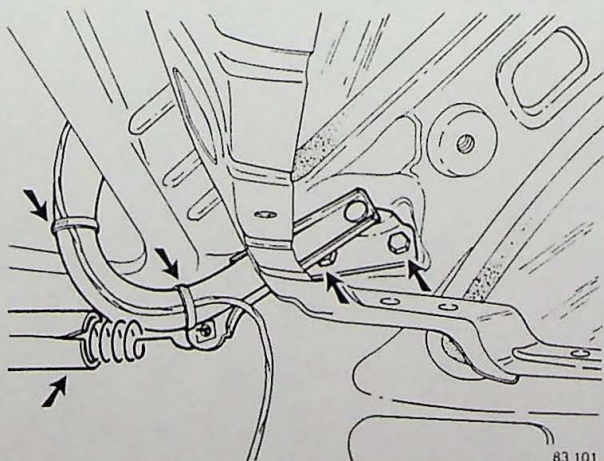

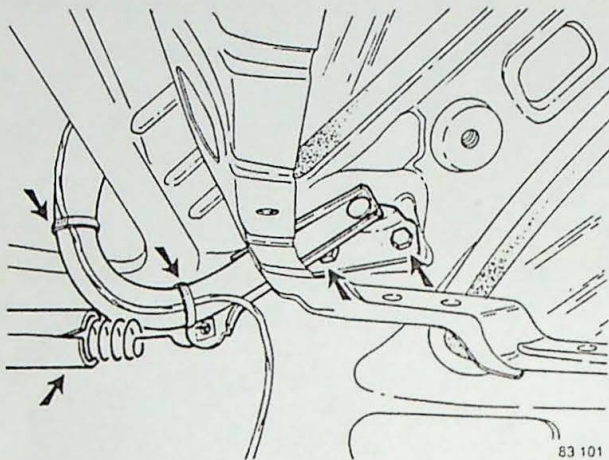

83 101

A3

Kofferdekselscharnier aanbrengen

Opmerking: Let op dat bij het aanbrengen van het scharnierpunt de arm naar boven is gericht. Plaats het scharnier en breng de bevestigingsbouten aan.

Zet de bouten (4x) los/vast.

Zet (indien nodig) de bedrading vast met klembandjes.

Breng de veer aan.

Plaats de kunststofkap over de veer.

Breng het zijpaneel aan.

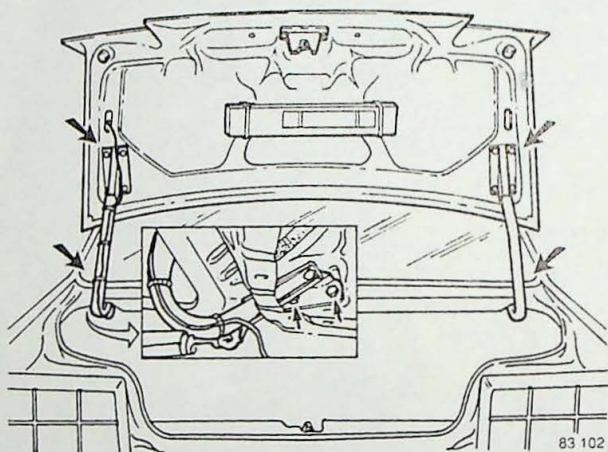

83 102

A4

Kofferdeksel aanbrengen

Plaats het kofferdeksel en breng de bevestigingsbouten (8x) los/vast aan.

Breng de bedrading met tule in het kofferdeksel aan.

Breng de connector van centrale

portiervergrendeling en kentekenverlichting aan.

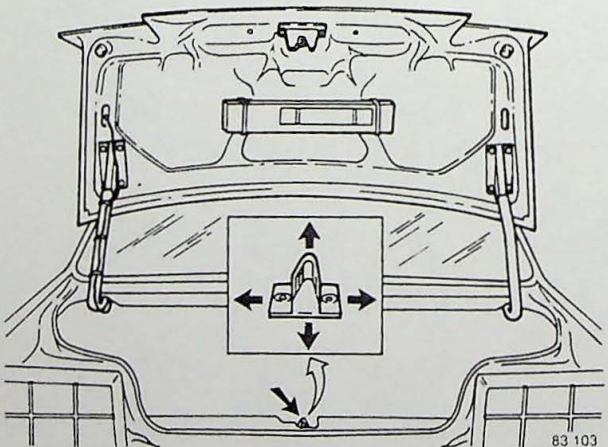

83 103

A5

Kofferdeksel afstellen

Breng het kofferdeksel naar beneden en positioneer deze.

Zet de bevestigingsbouten (12x) vast.

Aanhaalmoment 10 Nm.

Stel de slotvanger zodanig af dat het kofferdeksel goed en zonder speling sluit.

Controleer de centrale portiervergrendeling en kentekenverlichting op werking.

Breng de afdekpanelen aan.