

87126

Poelie verwijderen

Neem de borgring uit en plaats hulpgereedschap **951-1202** over de astap.
Plaats een poelietrekker nauwkeurig onder de poelie en trek deze los.

A2

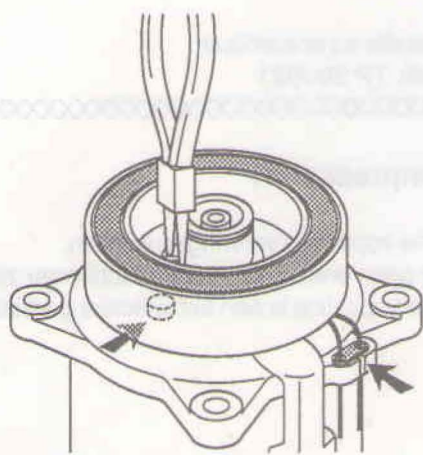

87127

Elektromagneet verwijderen

Neem de draad met tule uit de uitsparing.
Neem de connector los van de lagedrukschakelaar.
Verwijder de borgring en neem de elektromagneet uit.

A3

Elektromagneet aanbrengen

Plaats de nieuwe elektromagneet (let op de positioneerpen) en breng een **nieuwe** borgring aan met de afgeschuinde kant boven.
Plaats de draad met de tule in de uitsparing.
Breng de connector van de lagedrukschakelaar aan.

A4

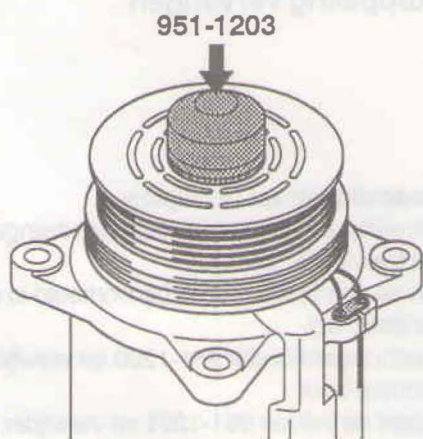

87128

Poelie aanbrengen

Plaats de poelie.
Tik de poelie met behulp van gereedschap **951-1203** en een kunststof hamer op de naaf.
Monteer een **nieuwe** borgring op de naaf met de afgeschuinde kant boven.

A5

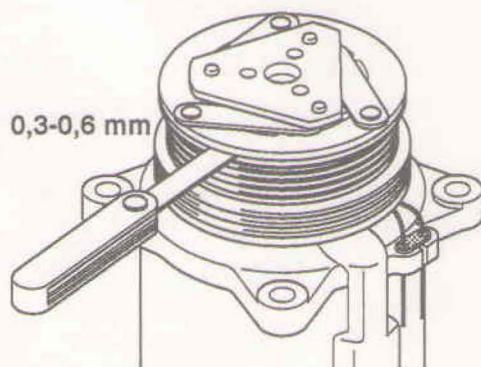

87129

Koppelingsplaat monteren

Plaats de oude vulringen op de astap en breng de koppelingsplaat aan.
Breng de centrale bout aan en zet deze vast met 15 Nm.
Controleer de speling tussen koppelingsplaat en poelie met een voelmaat.
Controle- en afstelwaarde is 0,3-0,6 mm.
Corrigeer, indien nodig, met de bijgeleverde vulringen de speling.
Monteer de compressor, zie handelingen J11-J18 van het Servicehandboek.

A6