

VOLVO

Servicehandboek

Lokaliseren van storingen

Reparatie

Onderhoud

Hoofdgroep 8 (85-89)

Carrosserie
Uitrusting

440

1988-19..

Juli 1988

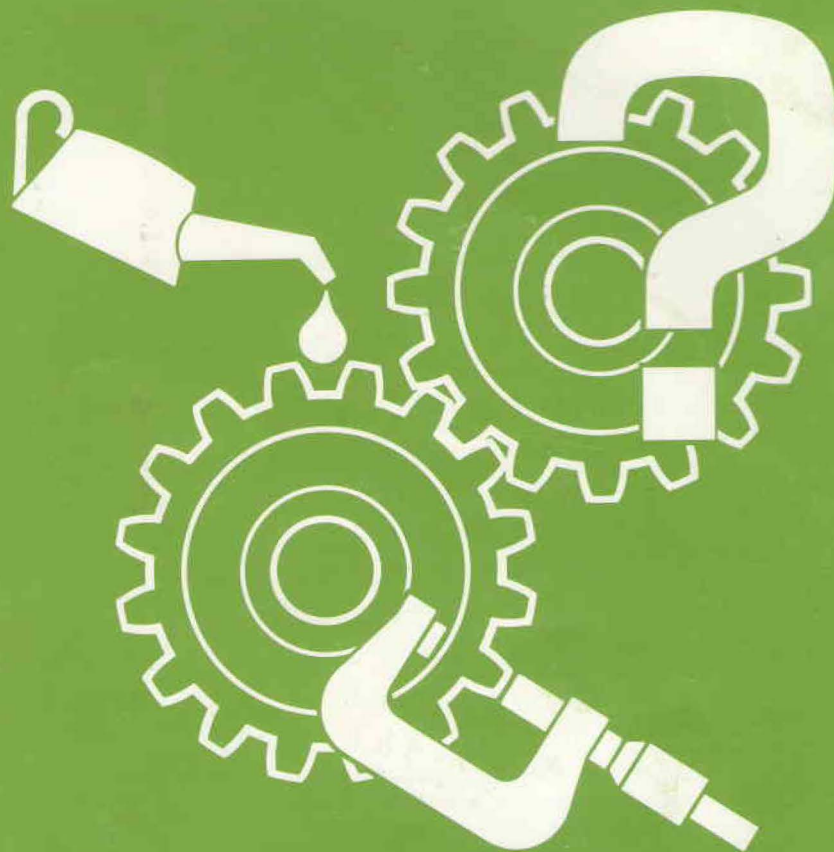

AUTODIVISIE VOLVO CAR B.V.

Volvo auto's worden verkocht in uitvoeringen die voor bepaalde landen zijn aangepast. Dit aanpassen berust o.a. op wettelijke voorschriften, belastinggrenzen en wensen van de betreffende afzetmarkt.

In dit servicehandboek kunnen daarom afbeeldingen en teksten voorkomen die geen betrekking hebben op de volvo-auto's in Uw land.

Inhoud

Alfabetisch register Blz 44 →

	Pag.	Handeling
Groep 85 Interieur		
Panelen verwijderen/aanbrengen	2	A1-A12
Voorstoelen	6	—
Voorstoelen, onderdelen verwijderen/aanbrengen	7	B1-B21
Achterbank, onderdelen verwijderen/aanbrengen	12	C1-C9
Hemelbekleding verwijderen/aanbrengen	15	D1-D6
Vloerbedekking verwijderen/aanbrengen	16	E1-E3
Groep 86 Bumpers		
Voorbumper verwijderen/uit elkaar nemen/samenstellen/aanbrengen	17	F1-F3
Achterbumper verwijderen/uit elkaar nemen/samenstellen/aanbrengen	18	G1-G5
Groep 87 Verwarming en ventilatie		
Algemeen	20	H1-H4
Controle van het verwarmingssysteem	21	J1-J2
Kachel compleet verwijderen/aanbrengen	24	K1-K4
Bedieningspanelen kachel	25	—
Bedieningspaneel en -kabels verwijderen/aanbrengen	26	L1-L6
Kachel	28	—
Kachelradiator verwijderen/aanbrengen	29	M1-M4
Kachelventilator compleet verwijderen/aanbrengen	30	N1-N4
Regelkleppen van kachel verwijderen/aanbrengen	31	O1-O4
Vacuümdozen verwijderen/aanbrengen	32	P1-P3
Blaasmonden verwijderen/aanbrengen	33	Q1-Q4
Extractors controleren en reinigen	34	R1-R2
Groep 88 Binnenuitrusting		
Overzichtstekening dashboard	35	—
Dashbord verwijderen/aanbrengen	36	S1-S17
Tunnelconsoles verwijderen/aanbrengen, onderdelen vervangen	40	T1-T4
Veiligheidsgordel vóór verwijderen/aanbrengen	41	U1-U2
Veiligheidsgordel achter verwijderen/aanbrengen	42	U3-U6
Groep 89 Diversen		
Klep brandstoftank verwijderen/aanbrengen	43	V1-V2

Besteinumner TP 35545/1

Wijzigingsrechten voorbehouden

Groep 85 Interieur

A1-A12 Panelen verwijderen/aanbrengen

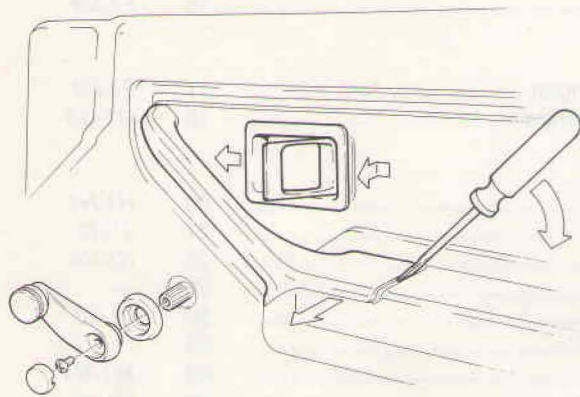

A1

Kap van binnentrekslot verwijderen

Verwijder de kap van het binnentrekslot (aan voorzijde uittrekken en aan achterzijde uithaken).
Verwijder, indien aanwezig, de raamslinger.

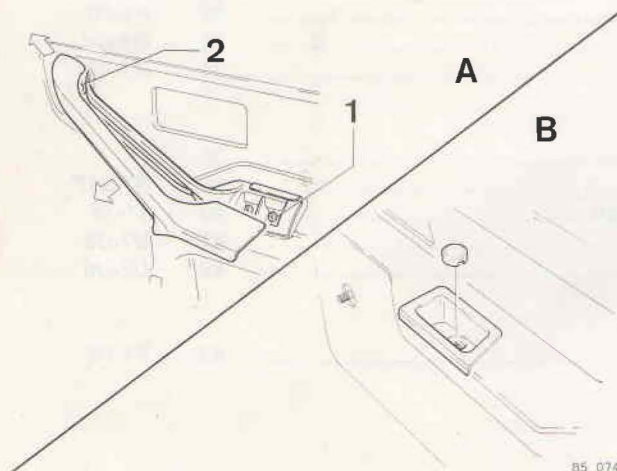

A2

Binnenhandgreep verwijderen

Het bovenste deel is in het midden vastgeklemd; trek de greep hier los en haak de bovenkant uit.
Verwijder de schroeven onder (1) en boven (2) en neem het onderste deel af.
De binnenhandgreep is uitgevoerd in twee varianten. De tweede variant is ook aanwezig op de achterportieren
A = voorportier luxe varianten
B = achterportier/voorportier

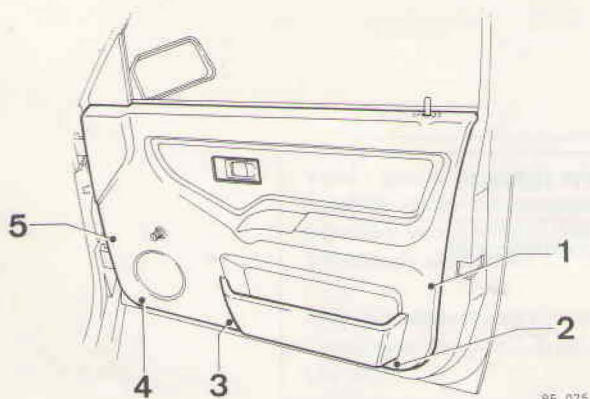

A3

Portierpaneel verwijderen

Trek het paneel los van de portierplaat, om afbreken te voorkomen in de volgorde zoals aangegeven op de afbeelding.

A4

Kaartenbak verwijderen

Verwijder de bevestigingsschroeven aan de achterzijde van het portierpaneel.
Verwijder de bak.

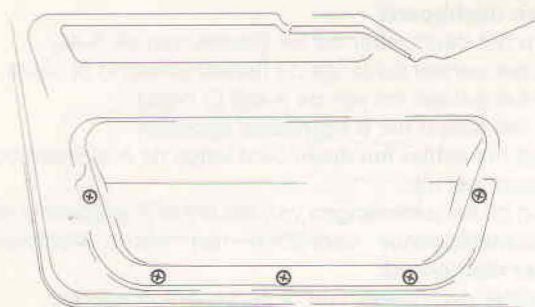

85 076

A5

Zijpaneel kofferruimte vervangen

Verwijder de hoedeplank.
Verwijder de koffer mat; vouw eerst de zijkanten naar binnen.
Klap de rugleuning van de achterbank naar voren.
Trek het achterkleprubber los ter plaatse van het paneel.
Neem de lamphouders van de achterverlichting los (clips naar elkaar toe drukken).
Verwijder de rubber dop en draai de schroeven (1) los.
Trek de drukkers (2) los.
Neem bij het linker paneel de connector van de kofferverlichting los.
Neem het paneel uit.

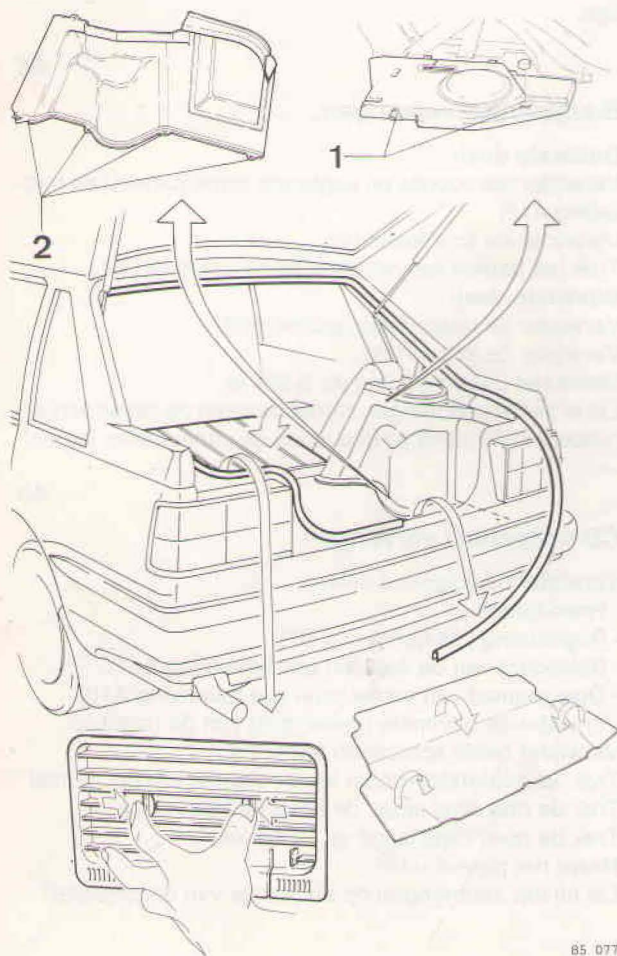

85 077

A6

Achterwandpaneel vervangen

Neem de lamphouders van de achterverlichting los (clips naar elkaar toe drukken).
Trek het achterkleprubber los, zover als nodig is.
Neem de volgende bevestigingen los:
- Twee kunststof doppen (1)
- Een schroef (2)
- Twee kunststof doppen (3).
- Twee u-klemmen (4)
Neem het paneel uit.

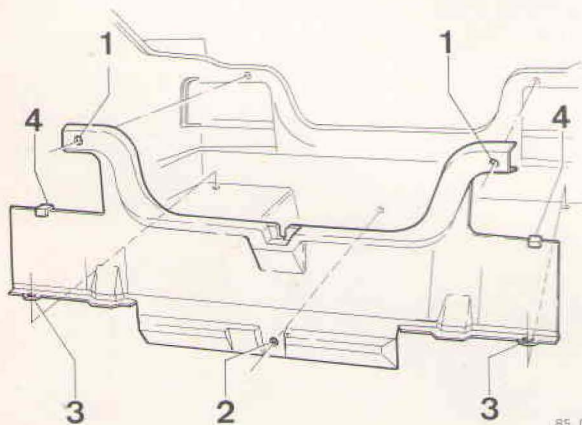

85 078

A7

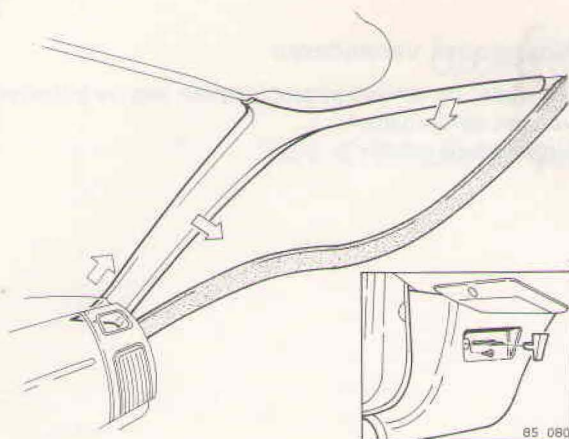

A-stijlpanelen vervangen

Boven dashboard:

Neem het deurrubber los ter plaatse van de A-stijl.
Trek het paneel los langs de hemelbekleding (2 clips).
Trek het paneel los van de A-stijl (3 clips).
Trek het achter het B-stijlpaneel vandaan.
Schuif het achter het dashboard langs de A-stijl omhoog en neem het uit.

Let op bij het aanbrengen van het linker A-stijlpaneel dat de achterliggende bedrading niet wordt afgekneld!

Onder dashboard:

Verwijder de knop van de motorkapontgrendeling.
Verwijder de schroef.
Trek het paneel los; de onderkant is met twee clips bevestigd.

A8

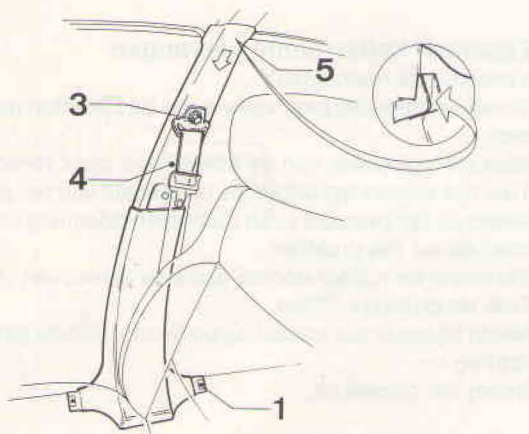

B-stijlpaneel vervangen

Onderste deel:

Verwijder het voorste en achterste dorpelpaneel (zie handeling A12).
Verwijder de schroeven (1).
Trek het paneel los van de clips en neem het uit.

Bovenste deel:

Verwijder de rolgordelbevestiging (3).
Verwijder de schroef (4).
Neem het paneel (5) van de B-stijl af.
Let er bij het aanbrengen van de panelen op dat de portierrubbers in de juiste positie tegen de paneeldelen liggen!

A9

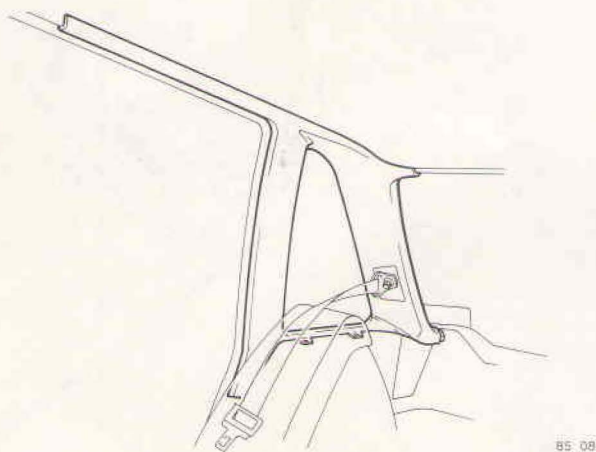

CD-stijlpaneel vervangen

Verwijder de volgende delen:

- Hoedeplank.
- Rugleuning (zie handeling B7).
- Bekleding van de wielkast (zie handeling A11).
- Oplegpaneel van achterbank (zie handeling A10).

Verwijder de bovenste bevestiging van de rolgordel.

Verwijder beide schroeven onder de ruit.

Trek het achterkleprubber los ter plaatse van het paneel.

Trek de drie clips langs de hemelbekleding los.

Trek de twee clips langs de C-stijl los.

Neem het paneel uit.

Let bij het aanbrengen op de positie van de rolgordel!

A10

Oplegpaneel van achterbank vervangen

Neem de hoedeplank en koffermaat uit.
Klap de rugleuning naar voren.
Trek de wielkastbekleding uit het oplegpaneel.
Verwijder de afdichtdop (1) en maak de bevestigingen (1 en 2) los.
Trek het paneel onder het CD-stijlpaneel vandaan; houd hierbij rekening met de bevestigingslippen bij (3).
Neem de rolgordel uit het paneel en neem het paneel uit.

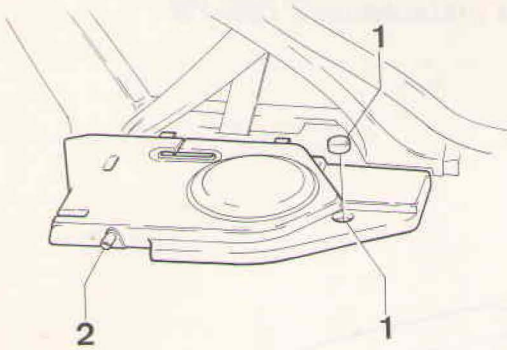

85 082

A11

Wielkastbekleding vervangen

Verwijder de rugleuning (zie handeling B7).
Buig de lippen aan de onderzijde om.
Beweeg de wielkastbekleding naar boven.
Haak de bekleding aan de bovenzijde uit de carrosserie.
Aanbrengen:
Het aanbrengen van de wielkastbekleding vindt plaats volgens de omgekeerde volgorde van verwijderen.



85 083

A12

Dorpelpaneel vervangen (voor en achter)

Trek het paneel van de drempel; het voorpaneel is met 4 clips bevestigd, het achterpaneel met 3 clips.
Neem het achterpaneel naar voren weg, onder de achterbank vandaan, nadat het is losgetrokken.

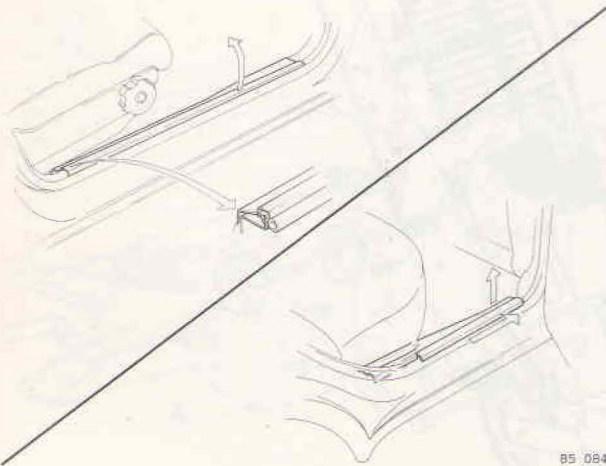

85 084

Voorstoelen

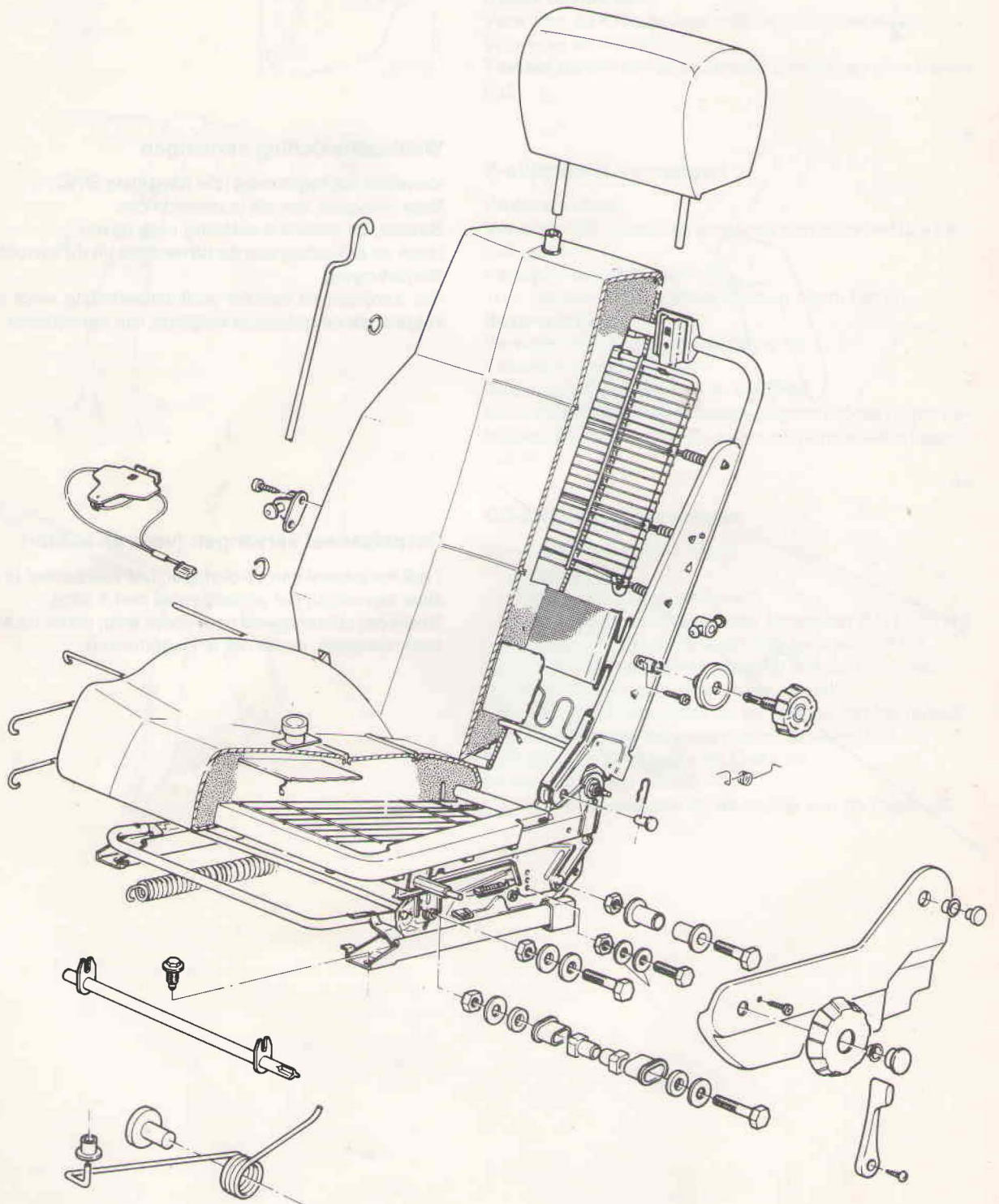

B1-B21 Voorstoelen, onderdelen verwijderen/aanbrengen

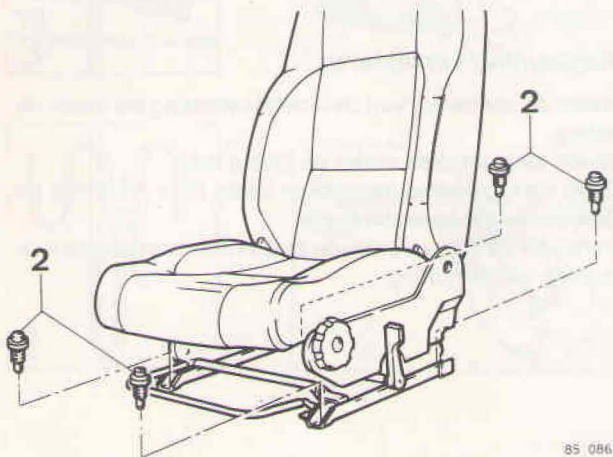

85 086

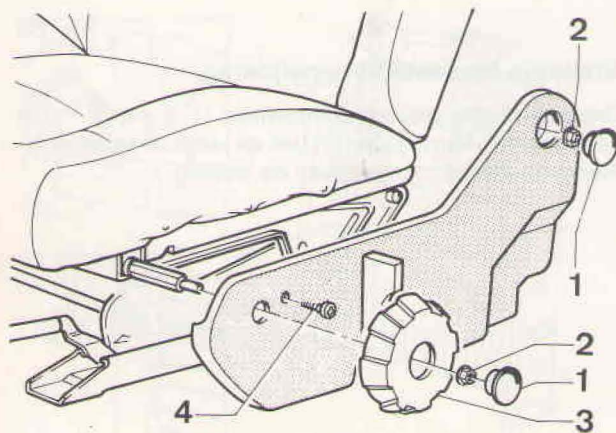

85 087

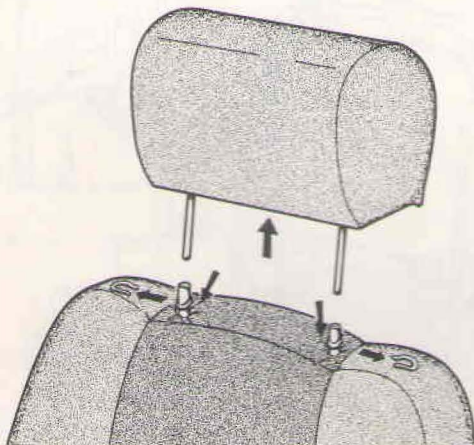

85 041

B1

Voorstoel verwijderen

Verwijder de bevestiging van de veiligheidsgordel.
Verwijder de bouten (2) met Torxsleutel 50.
Neem, indien aanwezig, de connectors van de stoelverwarming en de veiligheidsgordel los.
Verwijder de stoel.

B2

Sluiting van veiligheidsgordel verwijderen

Knip de bevestigingsstrip van de bedrading onder de stoelzitting los.
Draai de bevestigingsbout los en verwijder de sluiting.

B3

Afschermkap stelmechanisme verwijderen

Verwijder de afschermkappen (1) van stelknop en afschermkap.
Verwijder de borgmoeren (2) met een dopschroevendraaier en verwijder de stelknop (3).
Verwijder schroef (4).
Verwijder de hefboom voor de hoogteverstelling (5).
Verwijder de afschermkap (6).

B4

Hoofdsteen verwijderen

Druk de bekleding omlaag, verwijder de borgveren en trek de hoofdsteen naar boven toe uit de stoel.

B5

Hoofdsteen aanbrengen

Breng de borgveren aan en schuif de hoofdsteenen in de stoel.

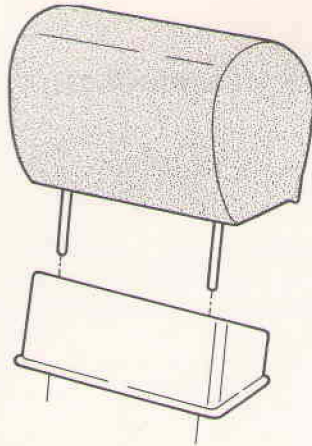

85 088

B6

Bekleding van hoofdsteun verwijderen

Druk de nokken naar buiten.
Trek de kap uit de hoofdsteun.
Verwijder de nieten.
Neem de bekleding af.

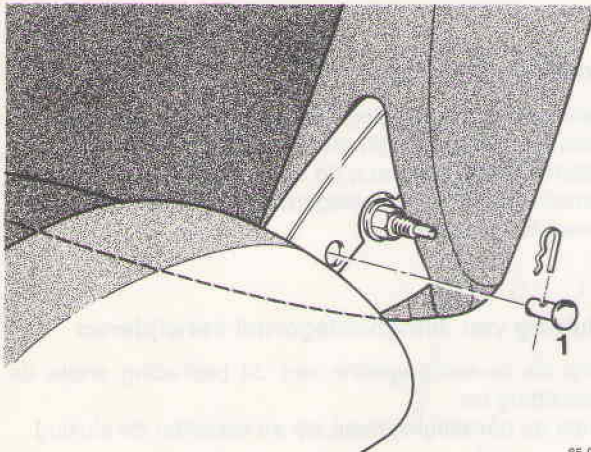

85 042

B7

Rugleuning verwijderen

Neem de connector van de stoelverwarming los onder de zitting.
Neem de elastieken onder de zitting los.
Draai de rugleuning achterover totdat links en rechts de paspennen (1) bereikbaar zijn.
Verwijder de borgveren en de paspennen en neem de rugleuning van de zitting.

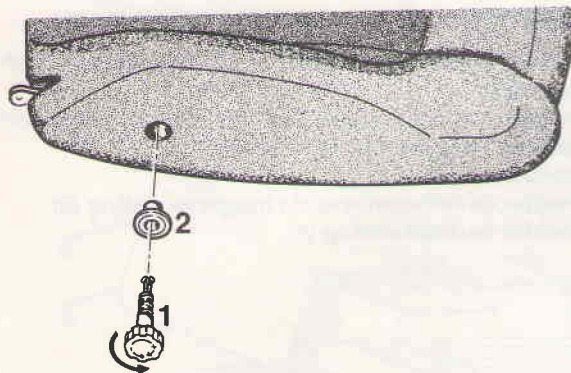

85 089

B8

Stelknop lendesteun verwijderen

Draai de stelknop van de lendesteun (1) linksom, totdat deze vrij rond kan draaien en trek de knop uit de leuning.
Neem de afschermkap (2) van de leuning.

B9

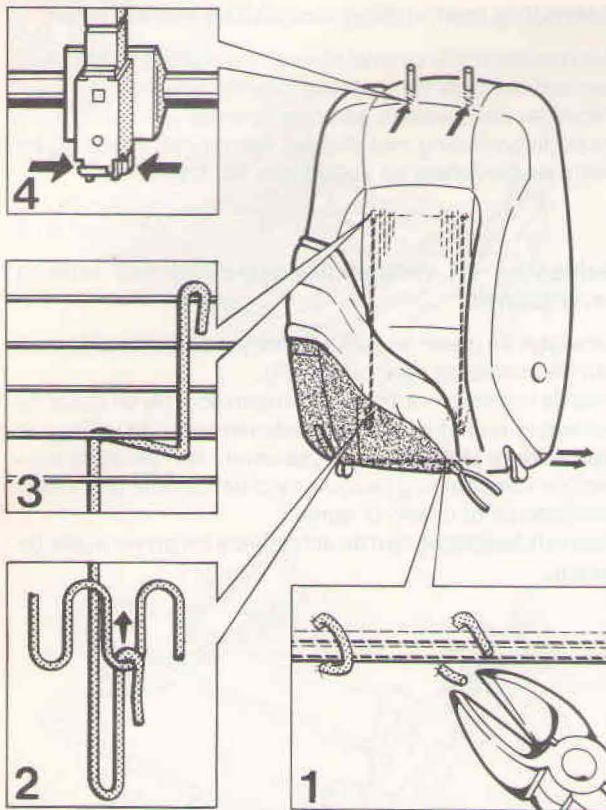

Bekleding rugleuning verwijderen

Knip de krammen aan de onderzijde door (1) en trek de twee stangen uit de bekleding.

Schuif de bekleding naar boven.

Druk de stangen aan de onderzijde los van de dwarsveer (2) en haak ze aan de bovenzijde uit de rugleuning (3).

Opmerking: De bochten van de dwarsveer, waaraan de stangen bevestigd zijn, zijn schuin naar achteren gebogen.

Druk de clips van de hoofdsteungeleiding in (4) en neem de bekleding met de hoofdsteungeleiding van de stoel.

B10

Verwarmingselement en vulling verwijderen

Verwijder het verwarmingselement van de vulling.

Verwijder de nieten aan de onderzijde van de vulling.

Neem de vulling van het frame.

85 044

B11

Rugmat verwijderen

Neem aan de bovenzijde het stangetje uit de twee haken (1).

Haak de veren aan de zijkanten los en neem de mat van de leuning (2).

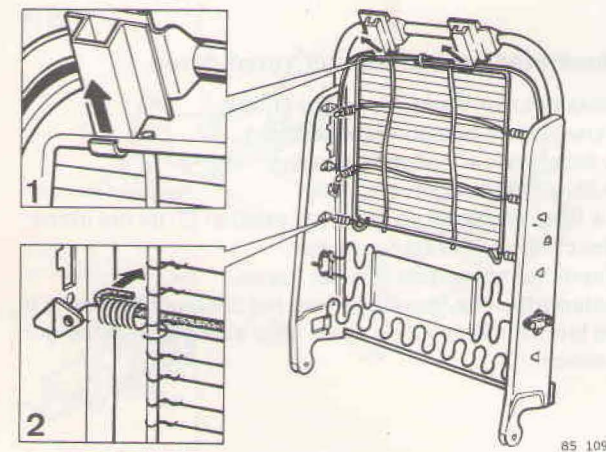

85 109

B12

Lendesteun verwijderen

Verwijder links en rechts de schroeven (1).

Draai de beide steunen (2) een kwartslag en neem ze uit het frame van de rugleuning.

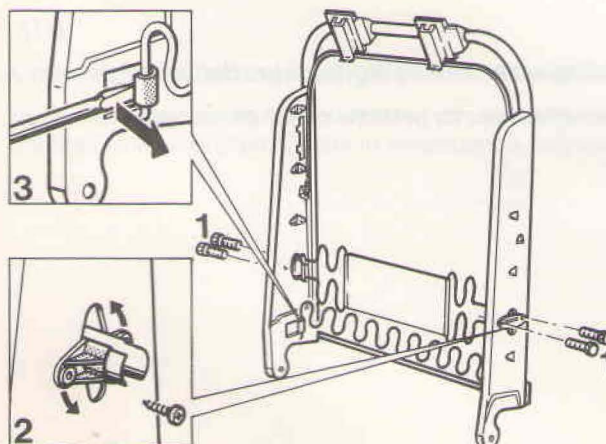

B13

Onderste veer verwijderen

Buig links en rechts de strippen (3) open.

Verwijder de veer.

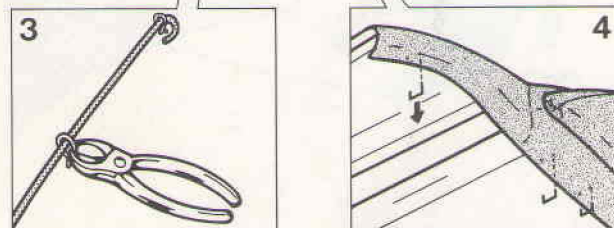
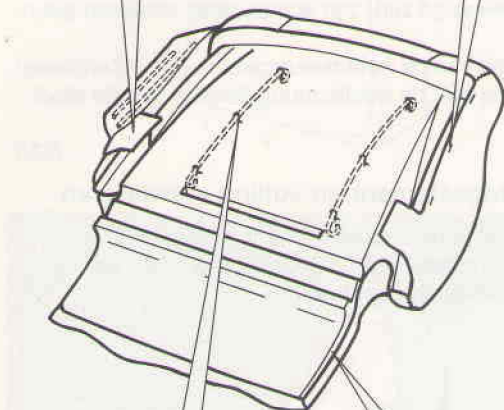
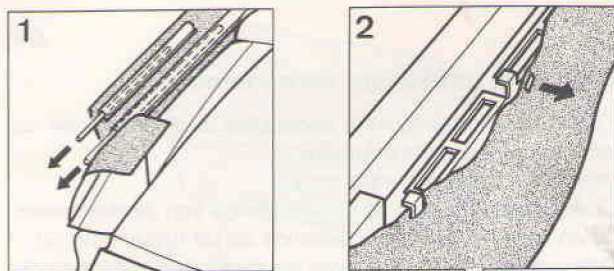

85 048

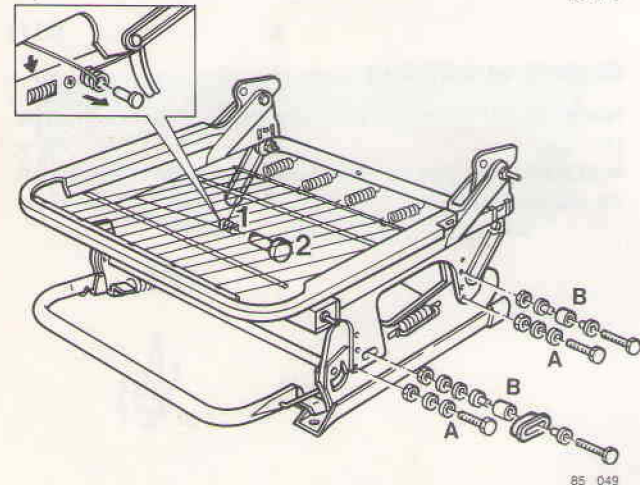

85 049

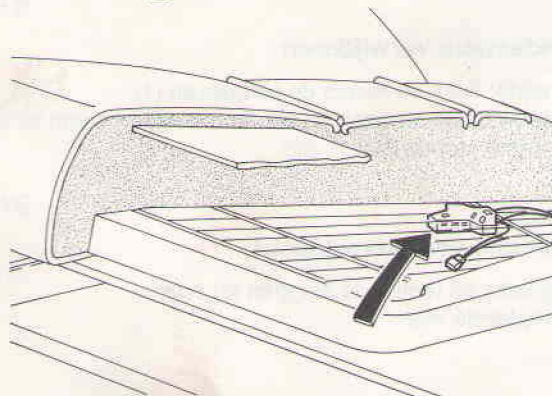

85 090

B14

Bekleding met vulling van zitting verwijderen

Knip rondom de krammen door en verwijder de twee stangen aan de zijde van het rolgordelmechanisme (1). Verwijder de klemmen aan de voorzijde. Haak de bekleding met strip los van de drie lippen (2) en neem de bekleding en vulling van het frame.

B15

Bekleding en verwarmingselement van vulling verwijderen

Verwijder de nieten aan de achterzijde en sla de zijkanten van de bekleding naar binnen (3). Knip de krammen van de trekstangen door (4) en neem de bekleding en het verwarmingselement van de vulling. **Opmerking:** Het verwarmingselement kan vanaf de achterzijde van de zitting genomen worden zonder de stoel te demonteren of uiteen te nemen. Neem de bekleding aan de achterzijde los en verwijder de nieten.

B16

Bovendeel van onderstel verwijderen

Haak links en rechts de veren (1) los. Verwijder de bouten en pasbussen: **A** Stoel zonder hoogteverstelling **B** Stoel met hoogteverstelling. Tik links en rechts de kunststof doppen (2) uit het frame. Neem de veren van het frame. **Belangrijk:** Het bovendeeel met het stelmechanisme is in de fabriek afgesteld en moet altijd **compleet** vervangen worden!

B17

Schakelaar van veiligheidsgordel verwijderen.

De schakelaar zit geklemd onder de veermat.

B18

Zitspiraal verwijderen

Haak aan de voorzijde de stang uit de klemmen en haak aan de achterzijde de veren los.

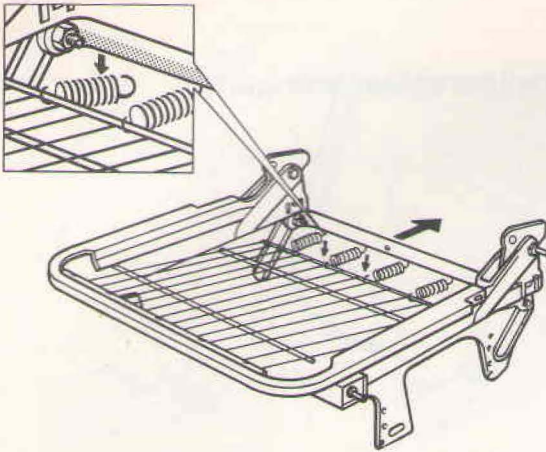

85 051

B19

Voorste hendel van zitting verwijderen

Druk links en rechts de veren omlaag.
Tik de hendel naar voren van het frame af.

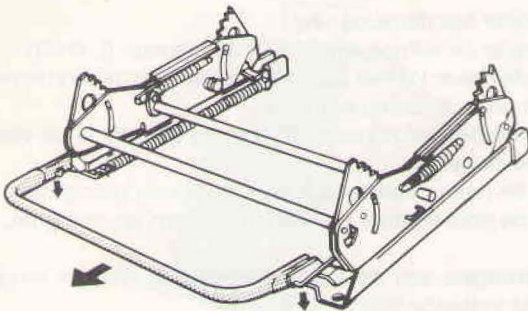

85 091

B20

Trekveer van slee verwijderen

Haak de veer uit de slee.
Verwijder de bedieningshendel en -stangen van hoogteverstelling bestuurdersstoel.
Verwijder links en rechts de clip (1) en neem de stangen (2) en (3) van de stoel.

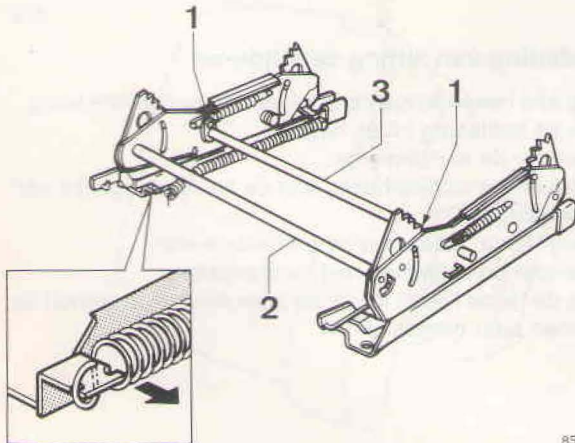

85 092

B21

Onderdelen van stoel aanbrengen en stoel plaatsen

Bij de handelingen voor het verwijderen van onderdelen is zonodig aangegeven waar op te letten bij het aanbrengen. Aanbrengen vindt doorgaans plaats in omgekeerde volgorde van verwijderen.

C1-C9 Achterbank, onderdelen verwijderen/aanbrengen

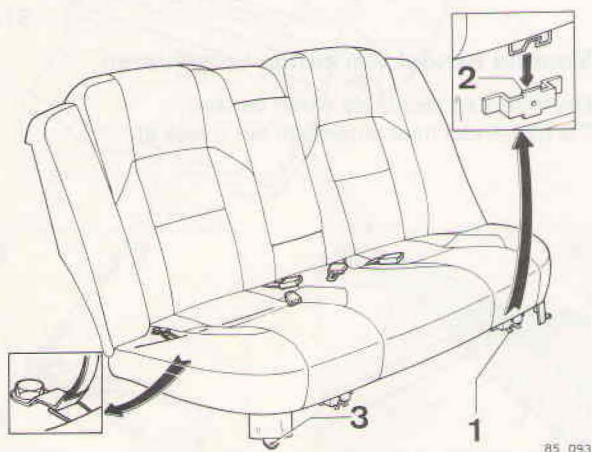

85 093

C1

Achterbankzitting verwijderen/aanbrengen

Verwijder het dorpelpaneel.
Verwijder de schroeven (3) van de steunen (L en R).
Druk de haken (1) met een schroevendraaier uit de steunen (2) en druk de zitting omhoog.
Draai de bevestigingsbouten van de gordels in de vloer enkele slagen los.
Druk de haken aan de achterzijde van de zitting los.
Trek de gordels door de zitting en neem de zitting uit.

Aanbrengen van de **achterbankzitting** gaat in omgekeerde volgorde van verwijderen.

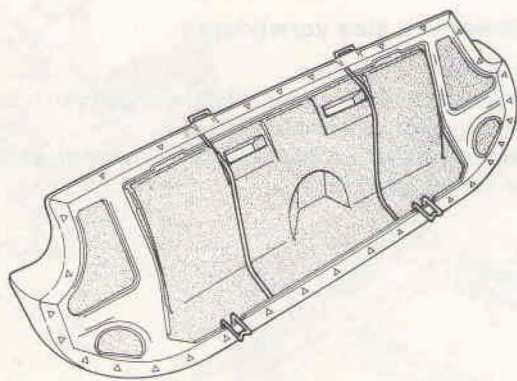

85 094

C2

Bekleding van zitting verwijderen

Buig alle haken langs de rand aan de onderzijde terug.
Trek de bekleding uit de haken.
Verwijder de metalen plaat.
Verwijder de stoffeerhaken van de beide stangetjes aan de onderzijde.
Verwijder de nieten van de gordeldoorvoer.
Verwijder de bekleding met de stangetjes.
Druk de beide lippen in van de banksteunen en schuif de steunen naar binnen af.

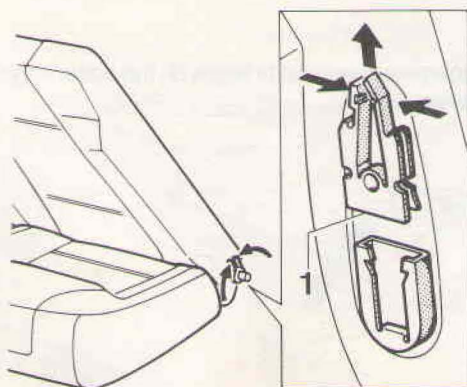

85 095

C3

Rugleuning (2/3-deel) van achterbank verwijderen

Kantel de rugleuning naar voren onder een hoek van ca. 45 °.
Vouw vergrendeling (1) naar boven.
Druk de armen in en trek tegelijkertijd de rugleuning omhoog.
Neem de rugleuning aan de andere zijde uit het scharnierpunt in het 1/3-gedeelte.

C4

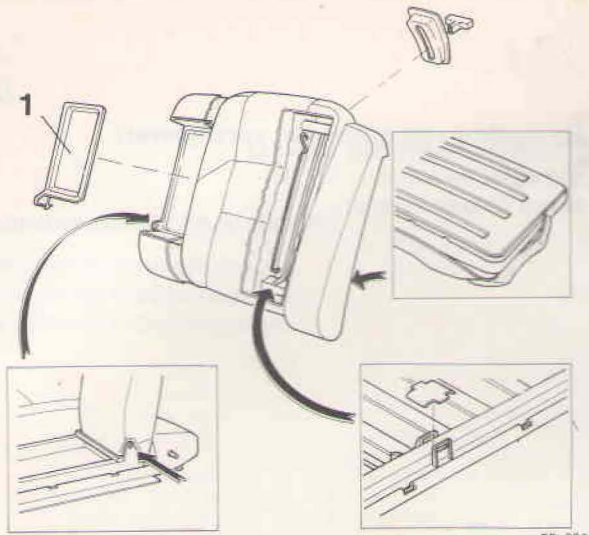

85 096

Rugleuning (2/3-deel) uit elkaar nemen.

Verwijder de ontgrendelknop en het afdekplaatje.
Verwijder, indien aanwezig, de hoofdsteun.
Trek de bekleding rondom uit de rugplaat.
Druk met een schroevendraaier de twee clips opzij en verwijder de kunststof afdekplaat (1).
Trek de kunststof afdekplaat weg achter de armsteun.
Boor de popnagel los van de armsteun.
Verwijder de armsteun.
Maak de twee krammen, van de bekleding onder en boven de armsteun, los en verwijder de twee vullingen.
Sla de bekleding rondom terug.
Haak de twee stangen aan de onderzijde los en trek ze aan de bovenzijde uit de ogen van de rugplaat.
Knip de krammen door van de stangen opzij van de armsteun waarmee de bekleding aan het frame is bevestigd.
Sla de vulling omhoog, druk de clips van de hoofdsteungeleiding in en trek de geleiders uit het frame.
Verwijder de bekleding (inclusief de stangen) en de vulling.

Hoofdsteun verwijderen

Druk de bekleding omlaag, verwijder de borgveren en trek de hoofdsteun naar boven uit de bank.

Hoofdsteun aanbrengen

Breng de borgveren aan en schuif de hoofdsteunen in de bank.

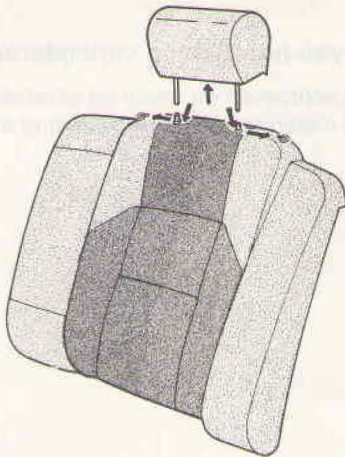

85 097

C5

Rugplaat verwijderen

Verwijder de bevestiging aan de onderzijde. Let hierbij op de positie van de klemplaatjes.
Neem het frame van de rugplaat af; eerst aan de onderzijde, dan aan de bovenzijde uithaken.

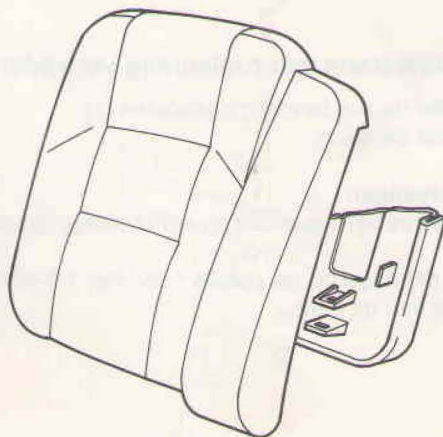

85 108

C6

Vergrendeling van rugleuning verwijderen

Draai de bout/moerverbinding (1) los en verwijder de onderdelen van de vergrendeling.

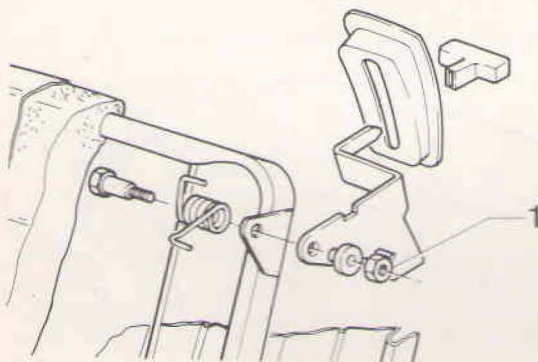

85 098

C7

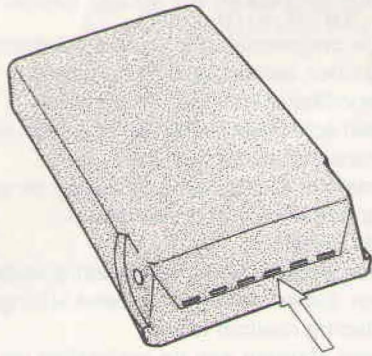

85 107

Bekleding van armsteun verwijderen

Verwijder de nieten.
Neem de bekleding af.

C8

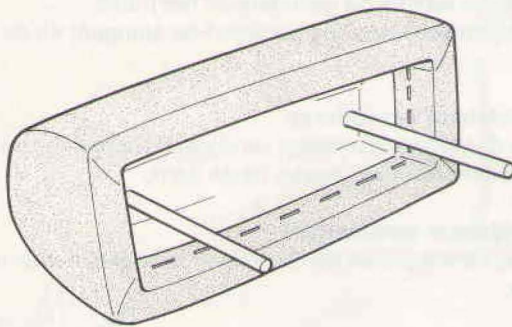

85 106

Bekleding van hoofdsteun verwijderen

Verwijder de schroeven en neem de afdekplaat af.
Verwijder de nieten en neem de bekleding af.

C9

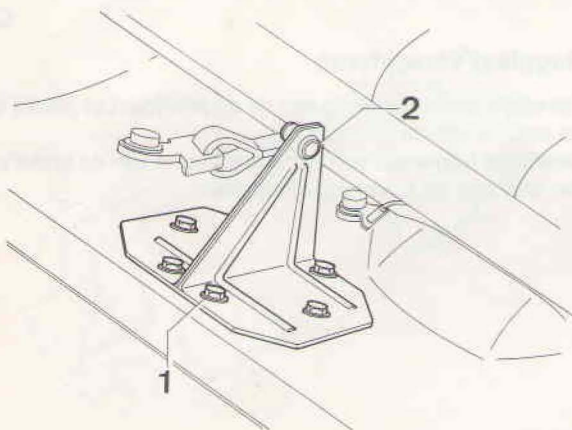

85 099

Scharniersteun van rugleuning verwijderen

Verwijder de zes bevestigingsbouten (1).
Verwijder de steun.

Bus vervangen

Knijp de bus bij (2) in elkaar en druk het tegelijkertijd uit de steun.
Let bij montage op de positie t.o.v. het 1/3-deel en het 2/3-deel van de bank.

D1-D6 Hemelbekleding verwijderen/aanbrengen

D1

Vorbereidende handelingen

Verwijder de A-stijlpanelen.
Verwijder de B-stijlpanelen.
Verwijder de C-D-stijlpanelen.

D2

Binnenverlichting verwijderen

Verwijder het kapje (1).
Verwijder de bevestigingsschroeven (2).
Neem de bedrading los.

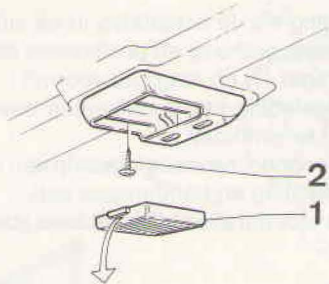

85 100

D3

Handgrepen verwijderen

Verwijder de afdekplaatjes (1).
Verwijder de bevestigingsschroeven (2).
Neem de handgreep weg.

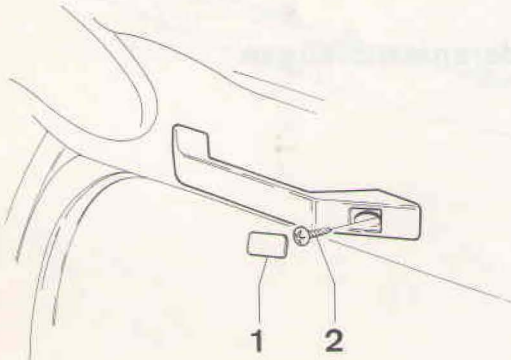

85 101

D4

Zonnekleppen verwijderen

Verwijder de bevestigingsschroef (1).
Neem de zonnekleppen weg.
Draai schroef (2) los en verwijder met een schroevendraaier de klem (3).

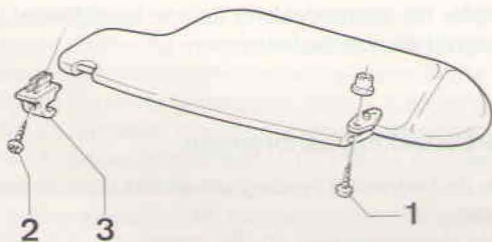

85 102

D5

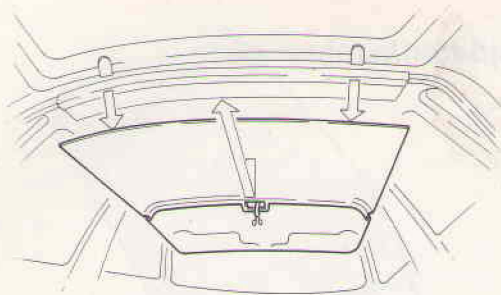

Hemelbekleding verwijderen

Ondersteun de bekleding en laat deze zakken. Neem de bekleding via de achterklep uit de auto.
Attentie: Zorg ervoor dat de bekleding niet knikt.

85 103

D6

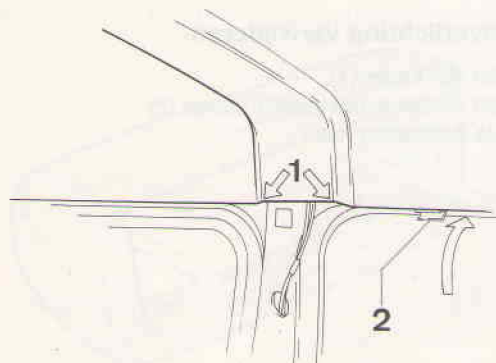

Hemelbekleding aanbrengen

Breng de bekleding via de achterklep in de auto. Breng de bekleding omhoog en positioneer deze op de middelste dakdrager (1) en langs de voorruit. (Let op dat de bekleding aan de zijkanten boven de paneelklemmen (2) terechtkomt.) Breng de zonnekleppen, bevestigingsstrip aan de achterzijde, binnenverlichting en handgrepen aan.
Attentie: Zorg ervoor dat alle afdichtrubbers goed over de panelen vallen.

85 104

E1-E3 Vloerbedekking verwijderen/aanbrengen

E1

Verwijder:

- De voorstoelen
- De achterbankzitting
- De voorste en achterste tunnelconsole
- De onderste panelen van de A-stijlen
- De afdekpanelen onder het dashboard
- De dorpelpanelen
- De onderste panelen van de B-stijlen.

E2

Vloerbedekking verwijderen

Verwijder de vloerbedekking en trek tegelijkertijd de bedrading uit de vloerbedekking.

E3

Vloerbedekking aanbrengen

Steek de bedrading op de juiste plaats door de vloerbedekking.
Leg de vloerbedekking op zijn plaats.
Breng de verwijderde delen weer aan.

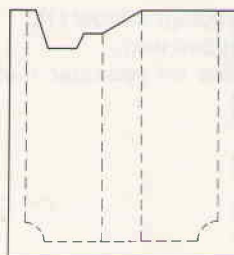

85 105

Groep 86 Bumpers

F1-F3 Voorbumper verwijderen/uit elkaar nemen/samenstellen/aanbrengen

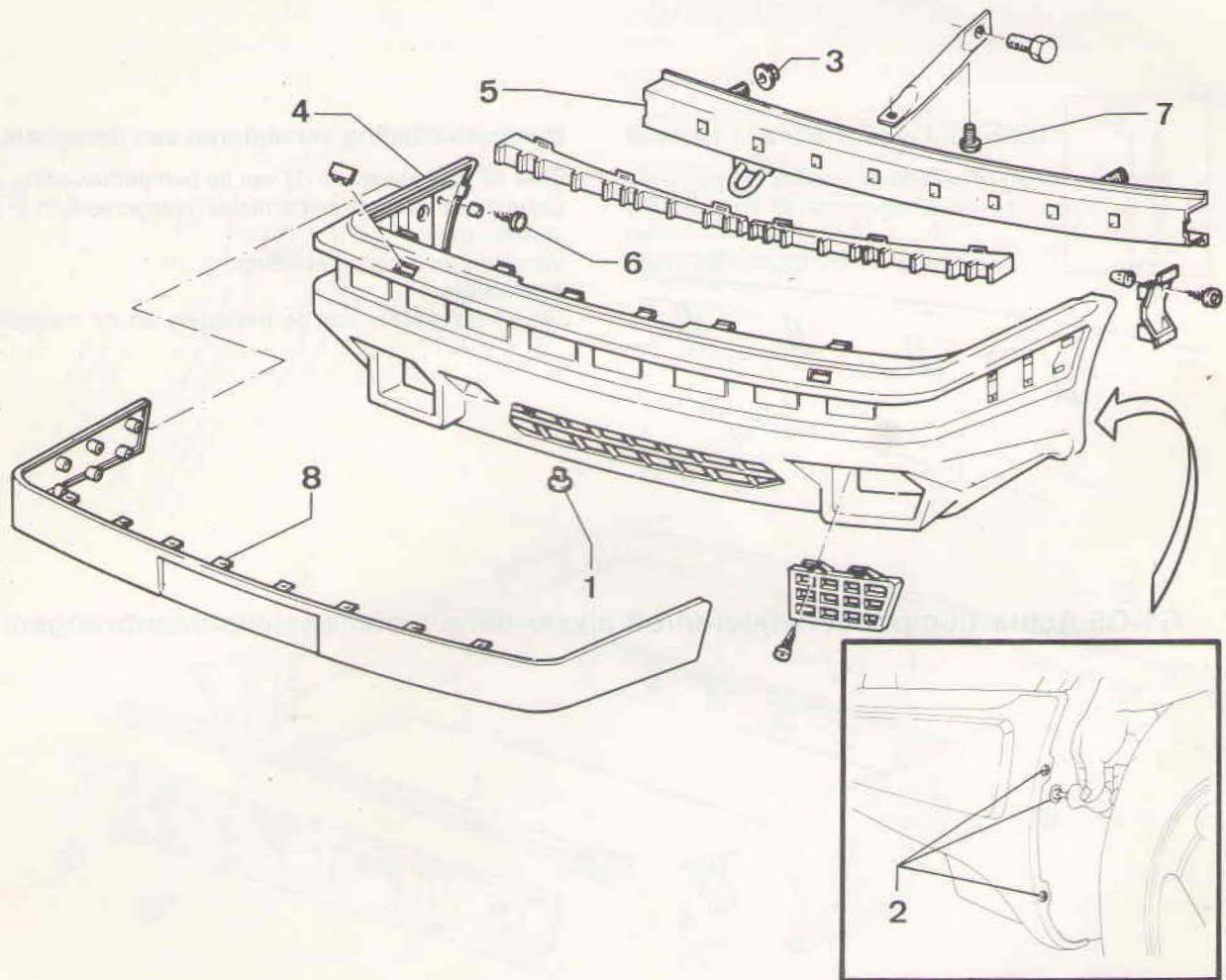

86 010

F1

Voorbumper verwijderen en uiteen nemen

Verwijder de grille.

Maak, bij de uitvoering met koplampsproeiers, de slang van de sproeiers los bij het verdeelstuk.

Verwijder de beschermplaten onder de motor en de bumper.

Verwijder de onderste bevestiging van de bumper (drie kunststof doppen (1) naar links draaien).

Verwijder de bevestiging van het binnenspatscher aan de bumper (drie schroeven (2)).

Verwijder de bevestigingsmoeren (3) van de bumper aan de langsligger (drie moeren links en drie rechts).

Verwijder bout (7) van de trekstang.

Neem, indien aanwezig, de connectors van de mistlampen en de temperaturopnemer los.

Verwijder de bumper.

Verwijder de mistlampen of het rooster, de nummerplaat en, indien aanwezig, de koplampsproeiers, de slangen en de slangeleiders.

Verwijder de bumperbekleding (4) van de draagbalk (5) (zie handeling F3).

Verwijder de schroeven (6) van het stootrubber (zes links en zes rechts).

Druk boven en onder alle lippen (8) in van het stootrubber en neem het rubber van de bumperbekleding af.

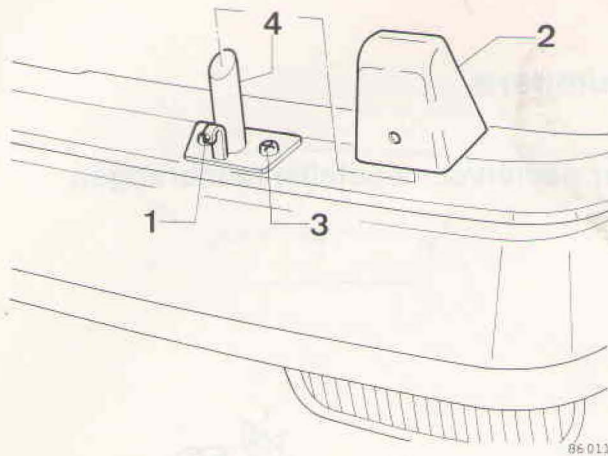

F2

Koplampsproeiers van bumper verwijderen

Druk de pen (1) in door het gaatje in de kap.
Verwijder de kap (2).
Draai de beide schroeven (3) los.
Verwijder de sproeier (4).

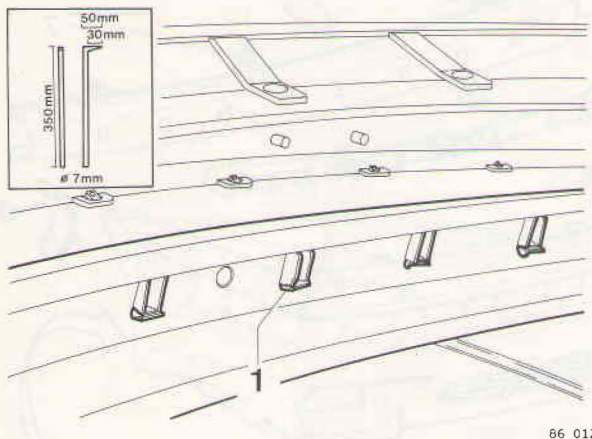

F3

Bumperbekleding verwijderen van draagbalk

Druk de acht klemmen (1) van de bumperbekleding los.
Gebruik hiervoor een zelf te maken hulpgereedschap (zie afbeelding).

Verwijder de bumperbekleding.

Aanbrengen:

Let op de positie van de bekleding op de draagbalk!

G1-G5 Achterbumper verwijderen/uit elkaar nemen/samenstellen/aanbrengen

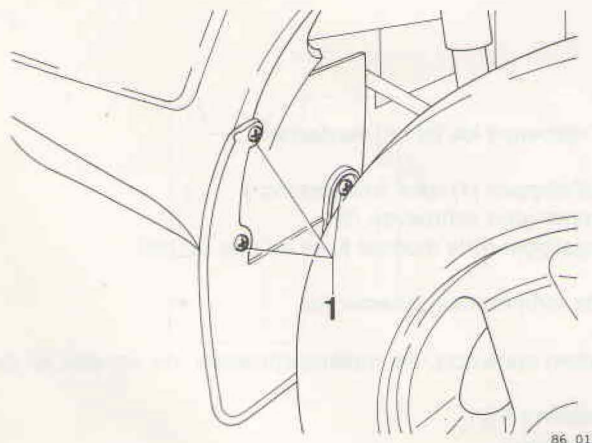

G1

Binnenspat scherm (achter) verwijderen

Verwijder de drie schroeven (1).
Neem het binnenscherm en eventueel de spatlap uit.

G2

Bumper onder auto losmaken

Verwijder de bevestigingsmoeren (1), een links en een rechts.

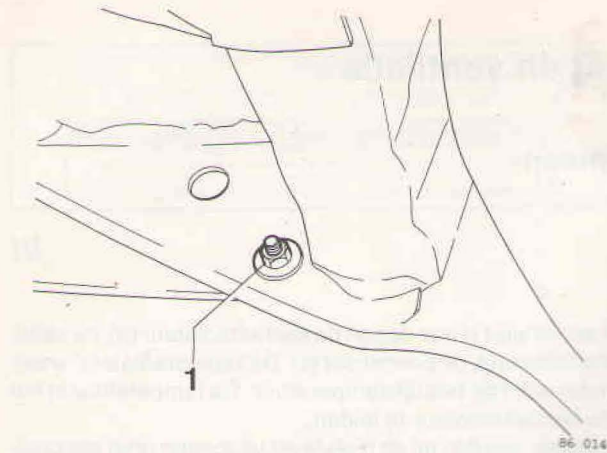

G3

Bumper in kofferruimte losmaken

Verwijder het achterwandpaneel in de kofferruimte.
Verwijder de bevestigingsmoeren (1), een links en een rechts.

Neem de bumper van de auto.

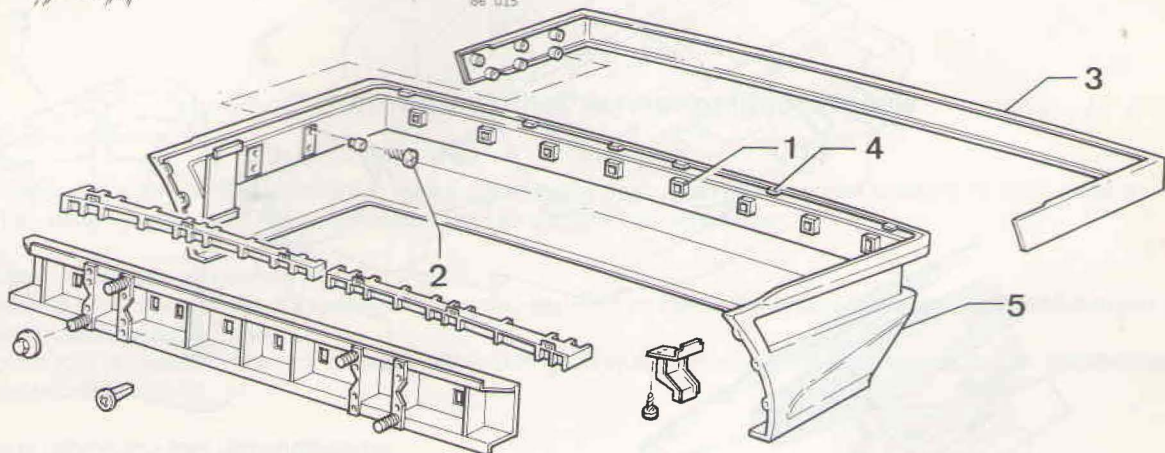
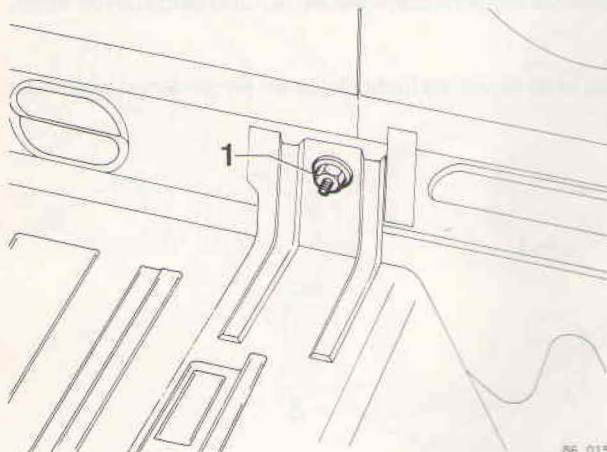

Bumperbekleding verwijderen van draagbalk

Druk de acht klemmen (1) van de bumperbekleding los. Gebruik hiervoor een zelf te maken hulpgereedschap (zie handeling F3).

Verwijder de bumperbekleding.

Aanbrengen:

Let op de positie van de bekleding op de draagbalk!

G5

Stootrubber van bumperbekleding verwijderen

Verwijder de schroeven (2) van het stootrubber (3) (zes links en zes rechts).

Druk boven en onder alle lippen (4) in van het stootrubber en neem het rubber van de bumperbekleding (5) af.

Groep 87 Verwarming en ventilatie

H1-H4 Algemeen

H1

Werking

Het verwarmingssysteem van de Volvo 440 is opgebouwd uit een kachelhuis (1) met daarin de kachelradiateur (2), de ventilator (3) en diverse regelkleppen en, als de auto is uitgerust met airconditioning, de condensor (4). De kachelradiateur, waarvoor constant koelvloeistof stroomt, is na het opwarmen van de motor altijd op bedrijfstemperatuur. De temperatuur in het interieur wordt geregeld door (een gedeelte van) de lucht door de kachelradiateur te leiden.

De regelkleppen die de lucht naar de diverse uitstroomopeningen leiden, worden bij de high-level uitvoering (met airconditioning) met vacuüm bediend, in de standaard uitvoering mechanisch. De temperatuurregelklep wordt in beide uitvoeringen mechanisch bediend.

High-level uitvoering

De recirculatieklep (5), te bedienen met knop REC, zorgt ervoor dat of 90 % van de lucht circuleert en gemengd wordt met 10 % buitenlucht, of dat alle lucht van buiten wordt aangevoerd.

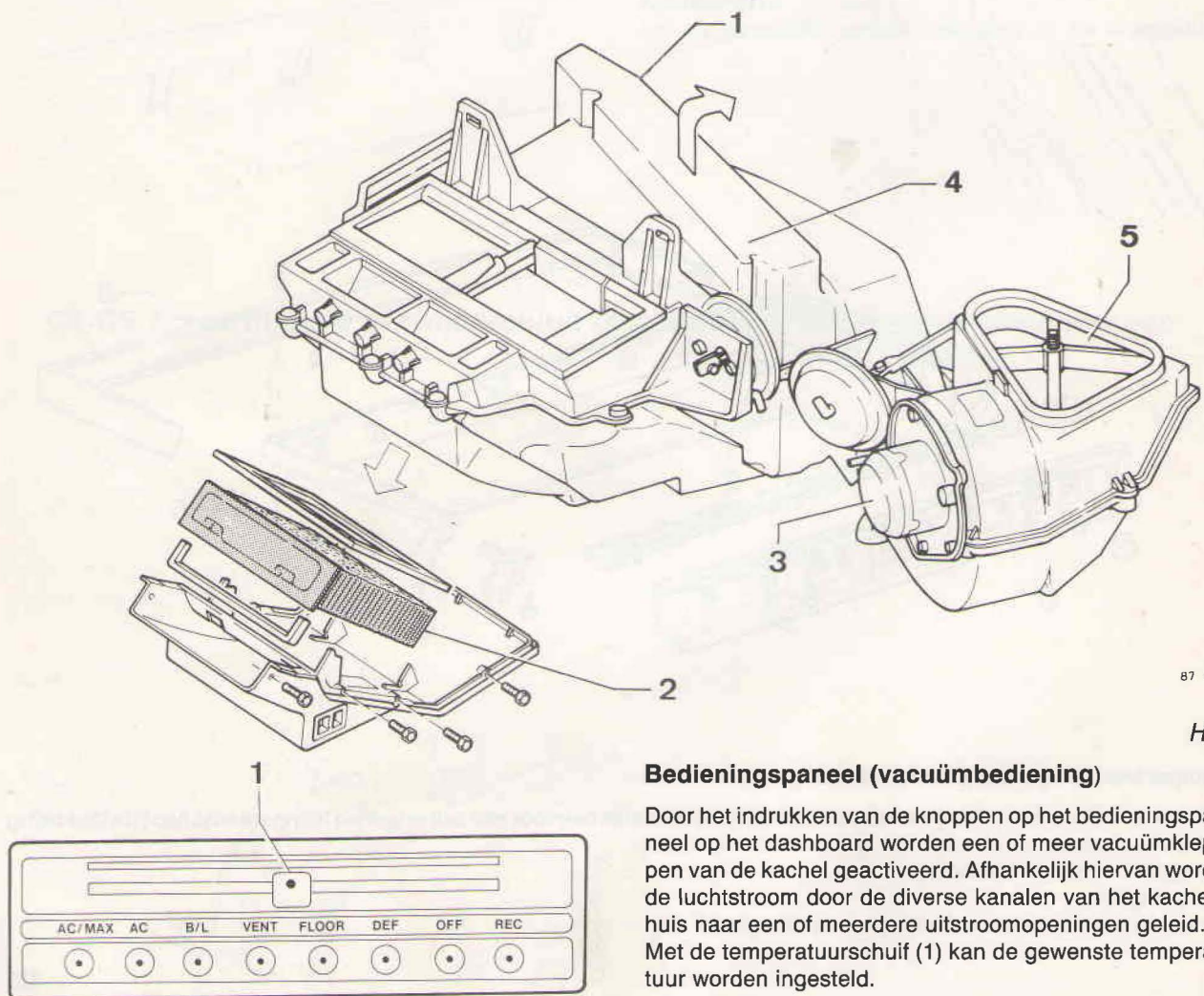

87 083

H2

Bedieningspaneel (vacuümbediening)

Door het indrukken van de knoppen op het bedieningspaneel op het dashboard worden een of meer vacuümkleppen van de kachel geactiveerd. Afhankelijk hiervan wordt de luchtstroom door de diverse kanalen van het kachelhuis naar een of meerdere uitstroomopeningen geleid. Met de temperatuurschuif (1) kan de gewenste temperatuur worden ingesteld.

87 085

H3

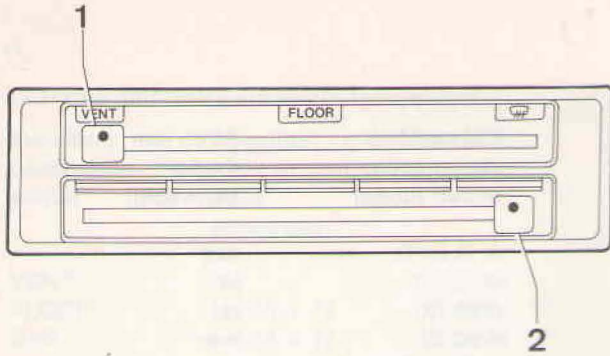

Bedieningspaneel (mechanische bediening)

Afhankelijk van de keuzeschuif (1) wordt de luchtstroom door de diverse kanalen van het kachelhuis naar een of meerdere uitstroomopeningen geleid. de volgende standen kunnen worden ingeschakeld:

- Ventilatoren (lucht uit dashboardblaasmonden)
- Vloer
- Ontwasemen (lucht naar voor- en zijruiten).

Met de temperatuurschuif (2) kan de gewenste temperatuur worden ingesteld.

87 086

H4

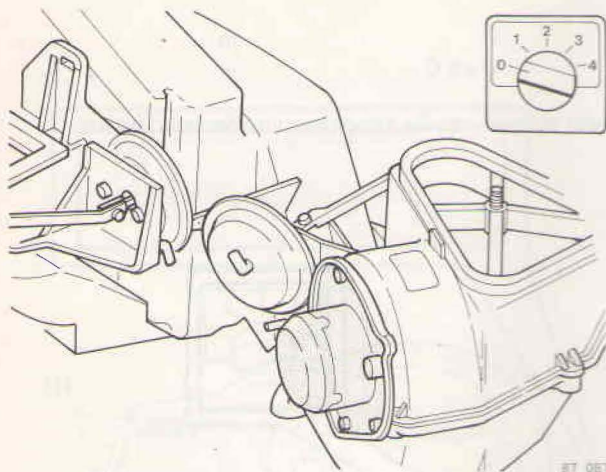

Ventilator

De draaisnelheid van de ventilator is afhankelijk van de instelling van de ventilatorschakelaar en, bij de high-level uitvoering, tevens van de instelling van de knoppen op het verwarmingsbedieningspaneel.

87 087

J1-J2 Controle van het verwarmingssysteem

Algemeen

In de tabellen op de volgende pagina's is af te lezen door welke openingen en met welke snelheid de lucht moet stromen bij een bepaalde instelling van het bedieningspaneel en de ventilatorschakelaar.

Mechanisch bediende uitvoering

- Controleer het functioneren van de verwarming met de regelknop op het bedieningspaneel in verschillende standen, met geopende blaasmonden.
- Controleer met draaiende ventilator of alle regelkleppen goed sluiten; corrigeer dit eventueel door het afstellen van de bedieningskabels.

High-level uitvoering met airconditioning

- De controle moet worden uitgevoerd met **draaiende** motor, omdat anders geen vacuüm voorradig is.
- Het overschakelen naar een andere stand duurt maximaal 6 seconden.
- Open alle blaasmonden in het dashboard.

In de tabel is tevens een summiere controle van de werking van het airconditioningssysteem opgenomen, voor zover deze van invloed is op de werking van het verwarmings- en ventilatiesysteem. Een uitgebreide controle en reparatie en onderhoud van de airconditioning worden in een apart servicehandboek behandeld. **Let op** dat de airconditioning in bepaalde standen van het verwarmingssysteem automatisch wordt ingeschakeld.

Controleer in geval van storingen de werking van de in de tabel aangegeven vacuümklep(pen), de vacuümleidingen vanaf het inlaatspruitstuk en de elektrische bedrading.

Verderop in dit hoofdstuk wordt het verwijderen/aanbrengen van de onderdelen van het verwarmingssysteem behandeld. Zie Servicehandboek Reparatie en onderhoud, hoofdgroep 3, voor de elektrische bedradingsschema's.

Controle high-level verwarmingssysteem (met airco)

Instelling bedieningsknop	Resultaat luchtstroom door	Ventilator-snelheid*	Bekrachtiging van vacuüm-dozen (doos)	Airco aan (indien aanwezig)
OFF (+ REC)**	-	-	A, B en D	nee
DEF	I + III + (IV)	1,2,3,4	A	ja
DEF + REC	I + III + (IV)	1,2,3,4	A en D	ja
FLOOR	IV + (I + III)	1,2,3,4	A en B	nee
FLOOR en REC	IV + (I + III)	1,2,3,4	A, B en D	nee
VENT	II	1,2,3,4	C	nee
VENT + REC	II	1,2,3,4	C en D	nee
B/L	I + II + III + IV	1,2,3,4	B	ja
B/L + REC	I + II + III + IV	1,2,3,4	B en D	ja
AC	II	1,2,3,4	C	ja
AC/MAX (+ REC)**	II	4	C en D	ja

* Afhankelijk van de instelling van de schakelaar zal de ventilator op een van de aangegeven snelheden draaien.
 ** REC-stand wordt automatisch ingeschakeld.

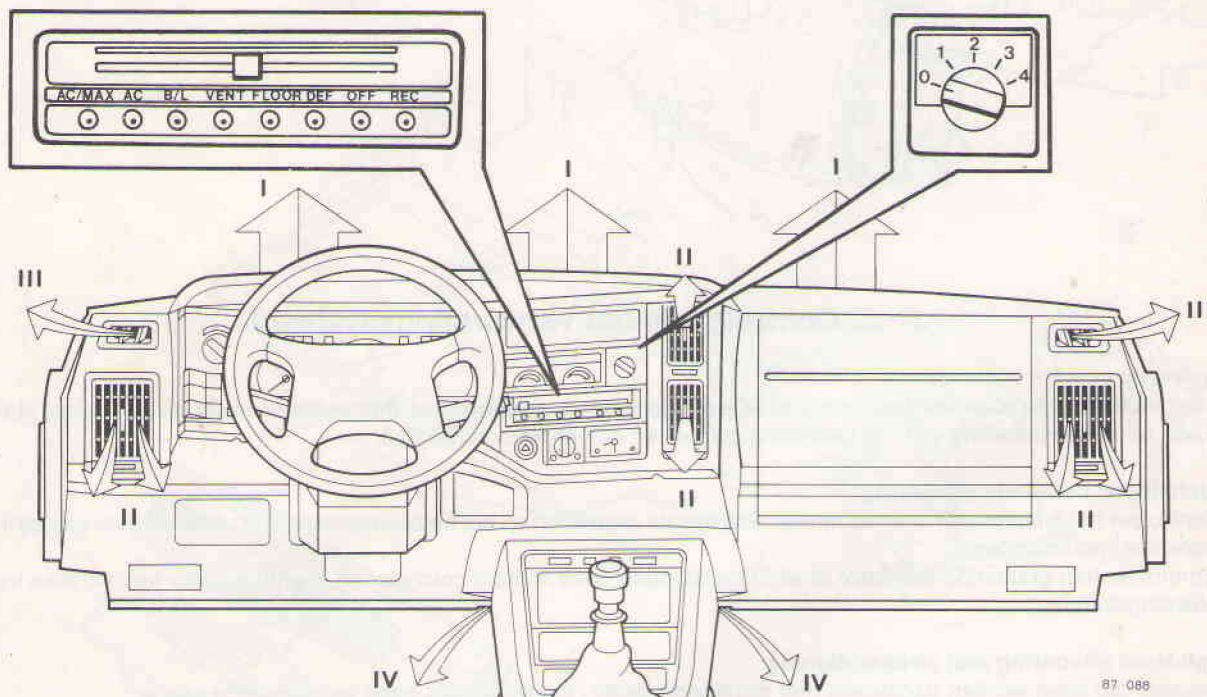

87 088

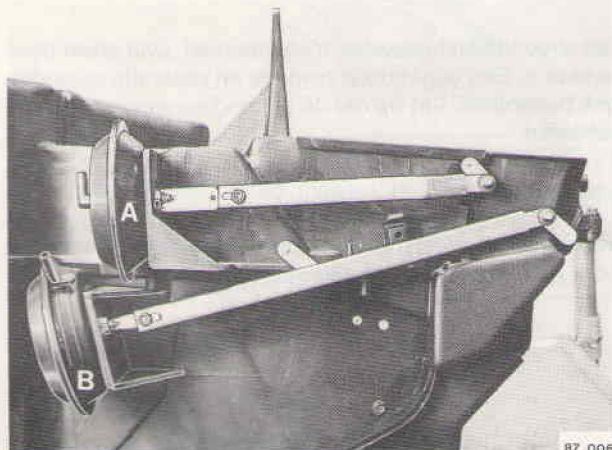

87 006

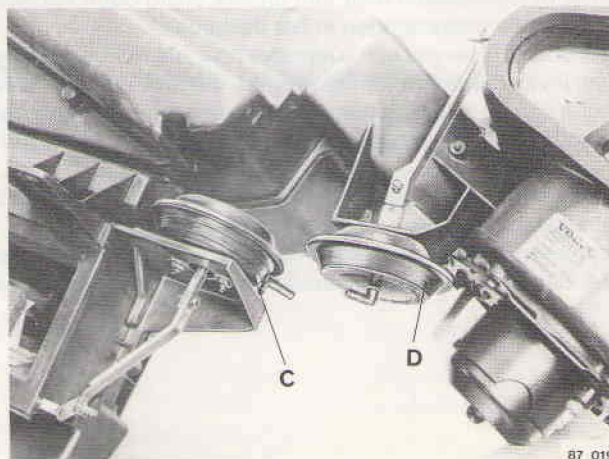

87 019

Controle standaard verwarmingssysteem

Instelling bedienings- schuif	Resultaat luchtstroom door openingen	Ventilator- snelheid*
VENT	II	0,1,2,3,4
FLOOR	I + III + IV	0,1,2,3,4
DEF	I + III + IV	0,1,2,3,4

* Afhankelijk van de instelling van de schakelaar zal de ventilator op een van de aangegeven snelheden draaien.

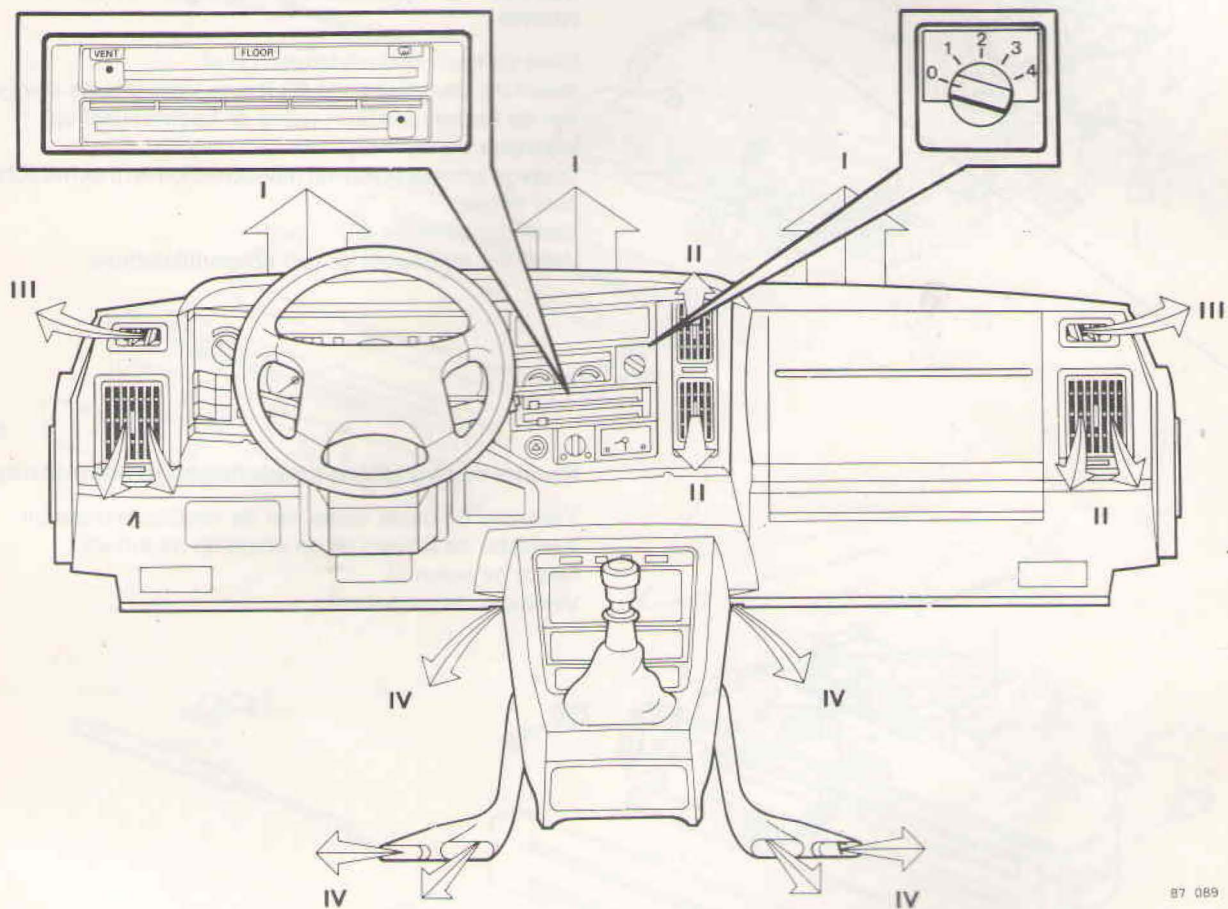

87 089

K1-K4 Kachel compleet verwijderen/aanbrengen

Vorbereidende handelingen

Verwijder het dashboard.
Ondersteun de kachelunit.

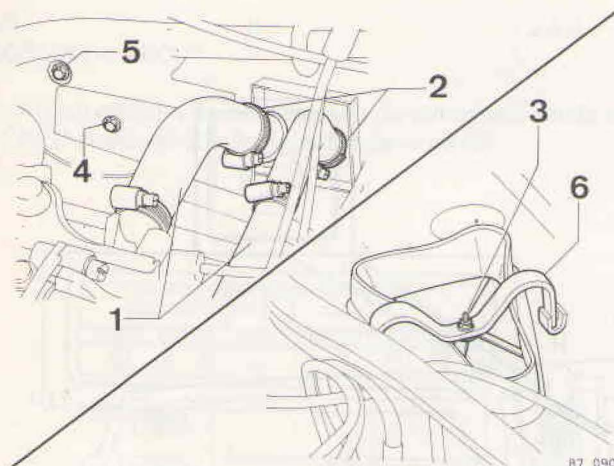

87 090

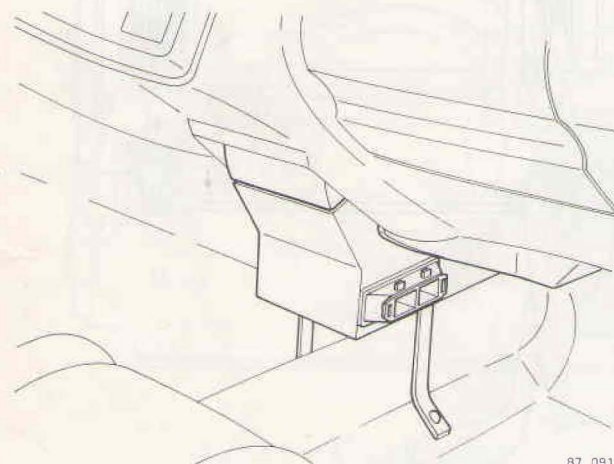

87 091

Kachel aanbrengen

Breng de kachel aan in omgekeerde volgorde van verwijderen.
Breng het dashboard aan.
Vul het koelsysteem bij.
Draai de motor warm en controleer de werking van de kachel en de ventilator.
Controleer het koelsysteem op lekkage.
Controleer het koelvloeistofniveau en vul zonodig bij.

K1

K2

Kachel verwijderen; handelingen in de motorruimte

Klem de koelvloeistofslangen (1) af.
Neem de slangklemmen (2) los en verwijder de slangen van de kachelradiateur; (vang de koelvloeistof op).
Verwijder de moer (3).
Draai de schroef (4) op het hiteschild los en trek het schild naar voren.
Verwijder de moer (5).
Verwijder de beugel (6) van het ventilatorhuis.

K3

Kachel verwijderen; handelingen in het interieur

Verwijder de beide relais van de ventilatorhuissteun.
Verwijder de bouten uit de steun op de tunnel.
Neem de steun af.
Verwijder de kachelunit.

K4

Bedieningspanelen kachel

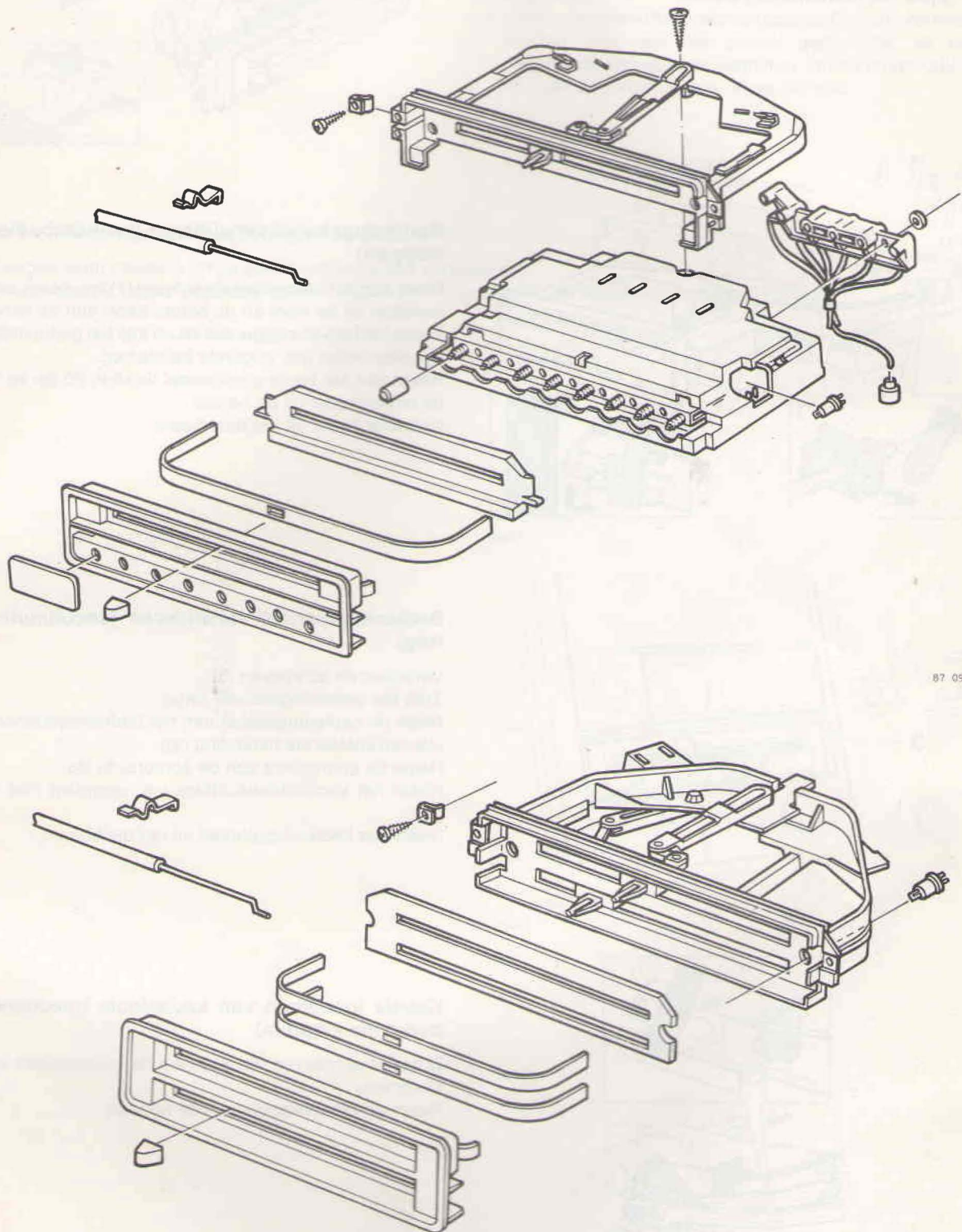

87 092

87 093

L1-L6 Bedieningspaneel en -kabels verwijderen/aanbrengen

Vorbereidende werkzaamheden

Neem de massa-aansluiting los van de accu.
Verwijder het instrumentenpaneel.

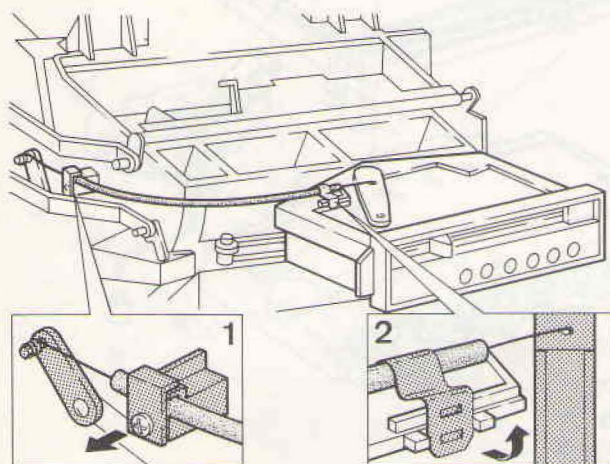

L2 Bedieningskabel verwijderen (vacuümbediende kleppen)

Draai aan het kachelhuis de schroef (1) los, neem de buitenkabel uit de klem en de binnenkabel van de hendel. Neem het bedieningspaneel los en trek het gedeeltelijk uit het dashboard (zie volgende handeling). Neem aan het bedieningspaneel de klem (2) los en haak de binnenkabel uit de hendel. Neem de kabel uit het dashboard.

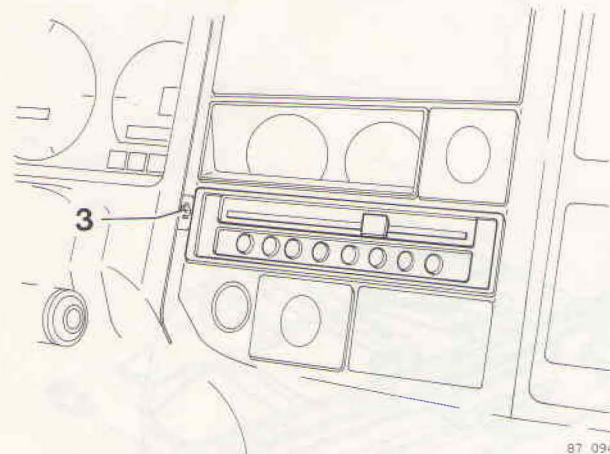

L3 Bedieningspaneel verwijderen (vacuümitvoering)

Verwijder de schroeven (3). Trek het bedieningspaneel terug. Maak de bedieningskabel aan het bedieningspaneel los (zie bovenstaande handeling (2)). Neem de connectors aan de achterzijde los. Neem het vacuümaansluitblok los, compleet met slangen. Neem het bedieningspaneel uit het dashboard.

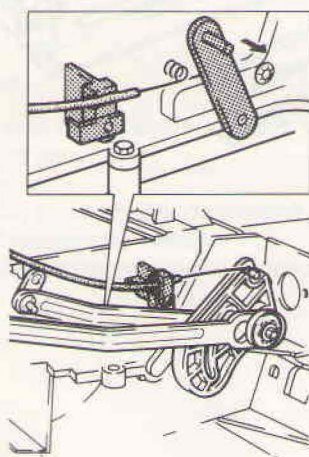

L4 Kabels losnemen van kachelhuis (mechanisch bediende kleppen)

Draai de schroeven los en neem de buitenkabels uit de klemmen. Neem de binnenkabels van de hendels.

L5

Bedieningspaneel en/of -kabels verwijderen (mechanisch bediende kleppen)

- De schroeven van het bedieningspaneel zijn verwijderd bij het uitnemen van het dashboardpaneel.
- Indien alle kabels aan het kachelhuis losgenomen zijn kan het bedieningspaneel samen met de kabels worden uitgenomen.
- Indien uitsluitend het bedieningspaneel vervangen moet worden, trek dan het paneel gedeeltelijk uit het dashboard, verwijder de klemmen van de buitenkabels en haak de binnenkabels uit de hendels.

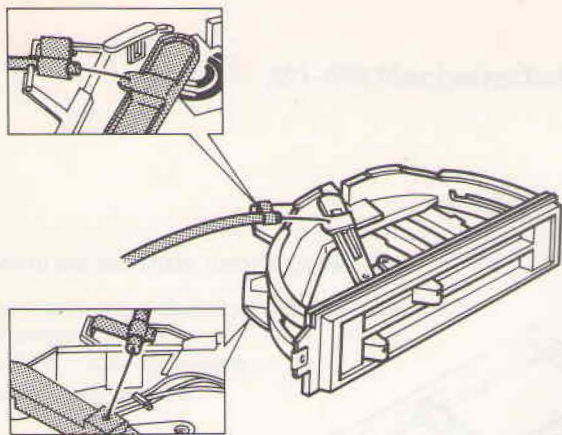

L6

Kabels en bedieningspaneel aanbrengen en afstellen

Aanbrengen vindt plaats in omgekeerde volgorde van verwijderen.

Zorg ervoor dat de kleppen volledig kunnen sluiten en wijzig zonodig de afstelling van de buitenkabel.

Kachel

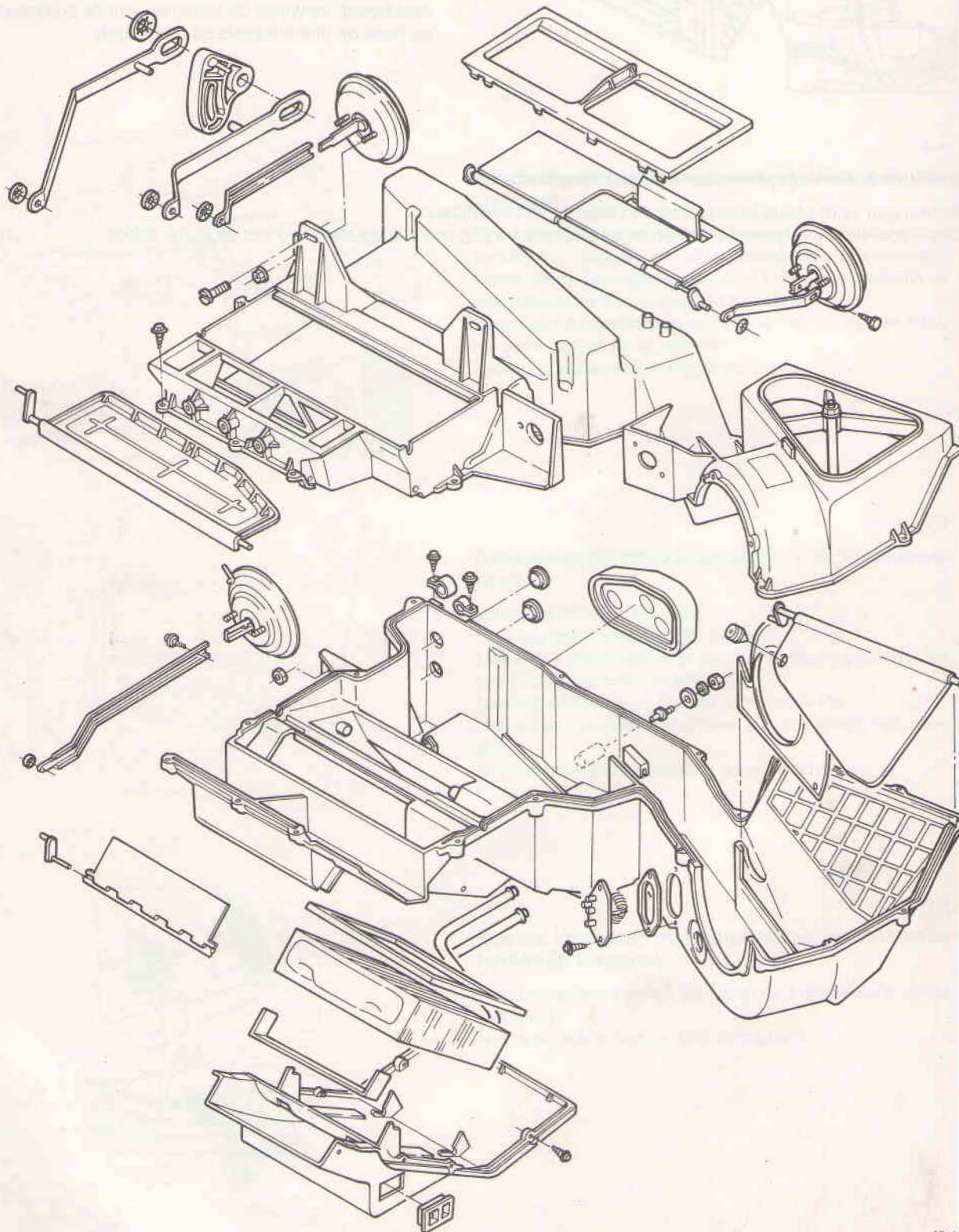

M1-M4 Kachelradiateur verwijderen/aanbrengen

M1

Vorbereidende handelingen

Neem de massakabel van de accu los.

Verwijder:

- De console-zijpanelen
- De tunnelconsole

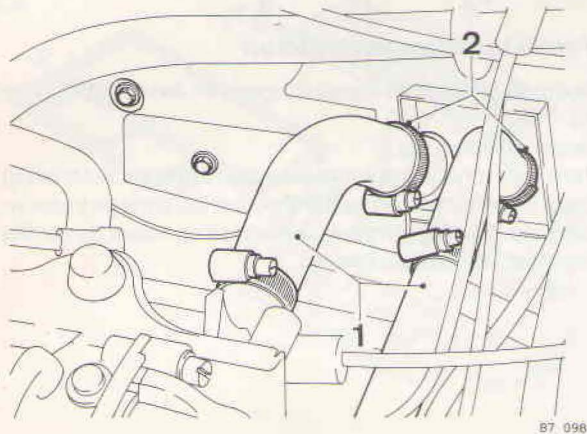

M2

kachelradiateur verwijderen (handelingen in de motorruimte)

Klem de koelvloeistofslangen (1) af.

Neem de slangklemmen (2) los en verwijder de slangen van de kachelradiateur; (vang de koelvloeistof op).

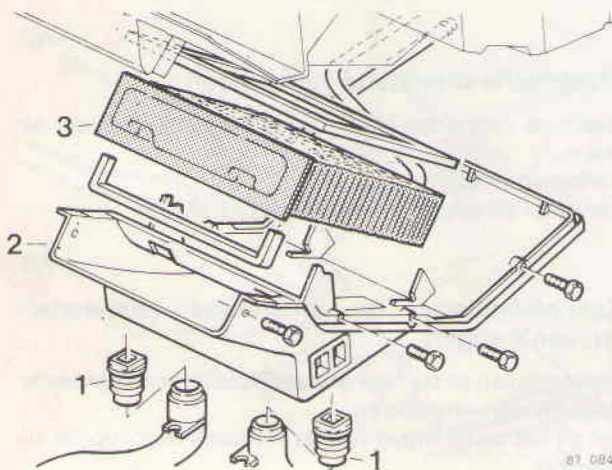

M3

Kachelradiateur verwijderen (handelingen in het interieur)

Verwijder:

- De verbindingsmoffen (1).
 - De schroeven van het afdekpaneel (2) onder de kachelradiateur en het afdekpaneel.
- Neem de kachelradiateur (3) uit.

M4

Kachelradiateur aanbrengen

Aanbrengen vindt in omgekeerde volgorde plaats van verwijderen.

Opmerkingen:

- Vul koelvloeistof bij.
- Draai de motor warm en controleer de werking van de kachel.
- Controleer het koelsysteem op lekkage.
- Controleer het koelvloeistofniveau en vul zonodig bij.

M1-M4 Kachelradiateur verwijderen/aanbrengen

M1

Vorbereidende handelingen

Neem de massakabel van de accu los.

Verwijder:

- De console-zijpanelen
- De tunnelconsole

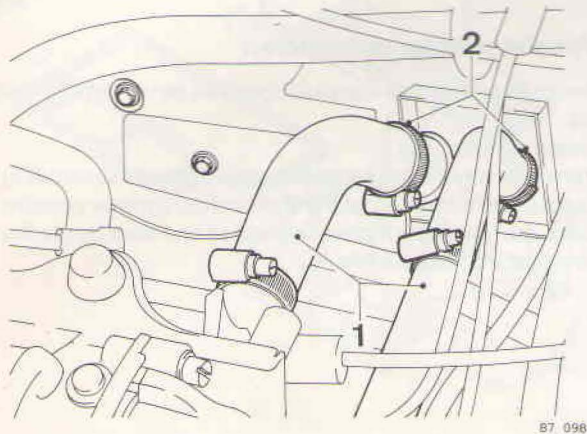

M2

kachelradiateur verwijderen (handelingen in de motorruimte)

Klem de koelvloeistofslangen (1) af.

Neem de slangklemmen (2) los en verwijder de slangen van de kachelradiateur; (vang de koelvloeistof op).

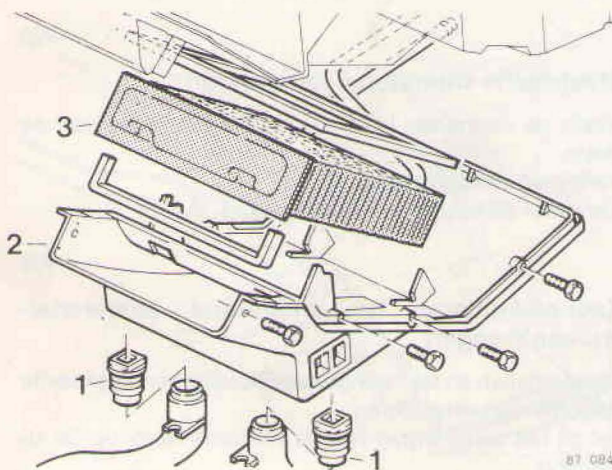

M3

Kachelradiateur verwijderen (handelingen in het interieur)

Verwijder:

- De verbindingsmoffen (1).
 - De schroeven van het afdekpaneel (2) onder de kachelradiateur en het afdekpaneel.
- Neem de kachelradiateur (3) uit.

M4

Kachelradiateur aanbrengen

Aanbrengen vindt in omgekeerde volgorde plaats van verwijderen.

Opmerkingen:

- Vul koelvloeistof bij.
- Draai de motor warm en controleer de werking van de kachel.
- Controleer het koelsysteem op lekkage.
- Controleer het koelvloeistofniveau en vul zonodig bij.

N1-N4 Kachelventilator compleet verwijderen/aanbrengen

N1

Vorbereidende werkzaamheden

Neem de massa-aansluiting van de accu los.
Verwijder het handschoenenkastje.
Verwijder de afdekplaat onder het dashboard.

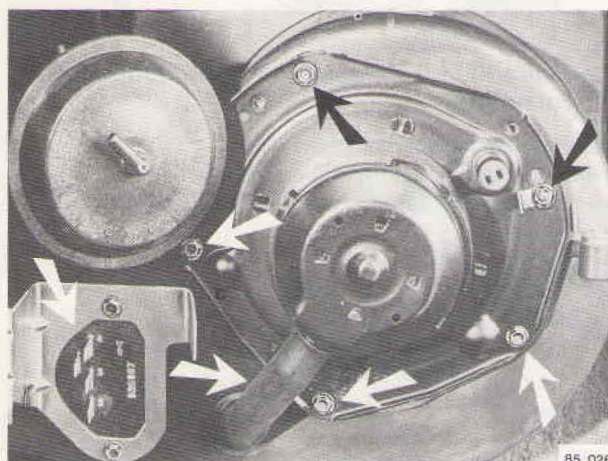

N2

Ventilatormotor verwijderen

Neem de elektrische aansluitingen van de ventilatormotor los.
Neem de slang los.
Verwijder rondom de schroeven en de massa-aansluiting.
Draai de ventilator totdat het vlakke stuk langs de vacuümdoos kan (alleen bij high-level kachel) en neem de ventilatormotor uit het kachelhuis.

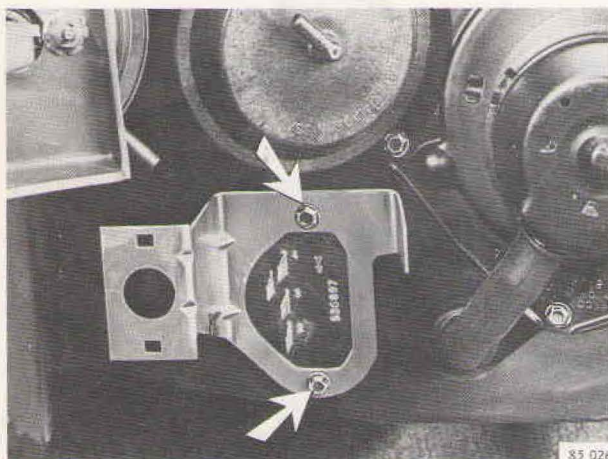

N3

Elektrische weerstand verwijderen

Neem de connector los en verwijder het relais van de steun.
Verwijder de schroeven.
Verwijder de beugel en de weerstand.

N4

Kachelventilator en weerstand samenstellen/aanbrengen

Samenstellen en aanbrengen vindt plaats in omgekeerde volgorde van verwijderen.
Let bij het aanbrengen van de ventilatormotor op de afdichting.

O1-O4 Regelkleppen van kachel verwijderen/aanbrengen

O1

Vorbereidende handelingen

Neem de massa-aansluiting van de accu los.

Verwijder het dashboard compleet (zie handelingen S1-S17).

Voor het verwijderen van de luchtregelklep en de defrostregelklep (zie handeling O3) is het niet noodzakelijk het kachelhuis uit te bouwen, voor het uitbouwen van de temperatuurregelklep en de recirculatieklep (zie handeling O4) wel.

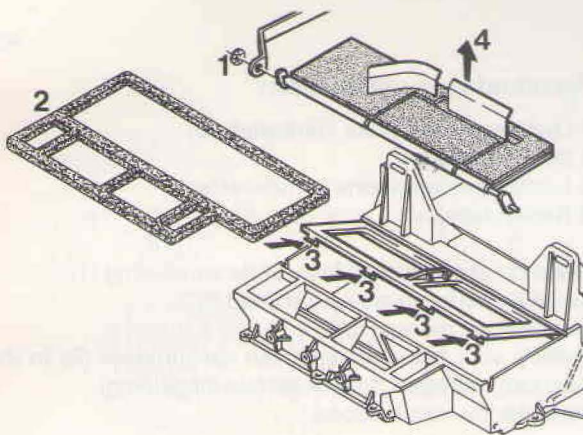

O2

Luchtregelklep verwijderen

Opmerking: De tekening laat de luchtregelklep in de vacuümbediende uitvoering zien; verwijderen/aanbrengen is voor beide uitvoeringen gelijk. De vacuümbediende uitvoering (met hulpklep) heeft echter zowel links als rechts een bedieningsstang.

Verwijder de bediening (1) en neem het trekveertje los (alleen bij mechanische bediening).

Verwijder de schuimpakking (2).

Druk de bevestigingslippen (3) van de afdekplaat in, verwijder de afdekplaat en neem de regelklep(pen) (4) uit het huis.

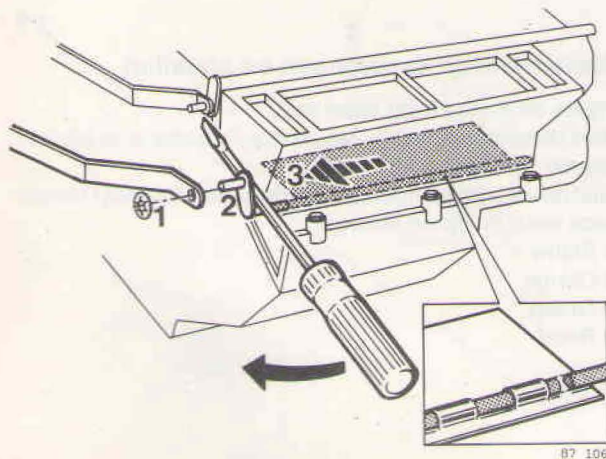

O3

Defrostregelklep verwijderen

Verwijder de borgring (1) van de klepas.

Schuif de as (2) uit het huis en de klep; gebruik een schroevendraaier als hefboom.

Neem de klep (3) bij de mechanisch bediende kachel, schuin uit via de bovenzijde (de vacuüm bediende uitvoering dient geheel te worden gedemonteerd voor het verwijderen van de klep).

Opmerking: De as is aan de onderzijde plat. Gebruik wat vet bij het aanbrengen en ondersteun het huis.

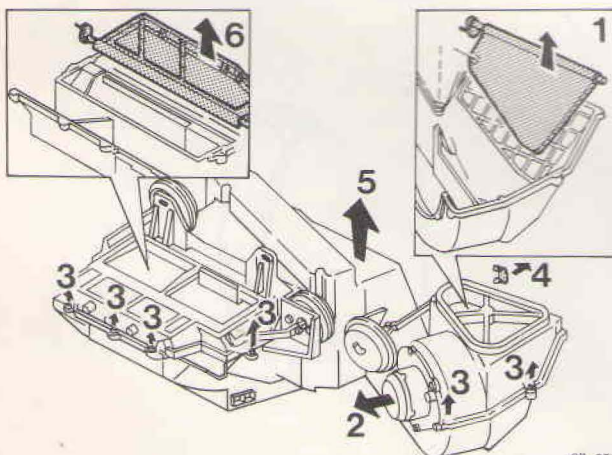

O4

Temperatuurregelklep en/of recirculatieklep verwijderen/aanbrengen

Verwijder het kachelhuis compleet en de kachelmotor (2). Verwijder rondom de schroeven (3) en klem (4) en verwijder het bovendeel (5) van de kachel.

Neem de temperatuurregelklep (6) en/of de recirculatieklep (1, alleen bij vacuümbediende uitvoering) uit het huis.

Attentie: Zorg ervoor dat bij het samenstellen van de twee kachelhelften, de plaat achter de ventilatormotor goed in de bovenste helft wordt geplaatst.

P1-P3 VacuÛmdozen verwijderen/aanbrengen

Opmerking:

Als uitsluitend de vacuÛmdozen vervangen moeten worden, is het niet nodig het dashboard uit te bouwen.

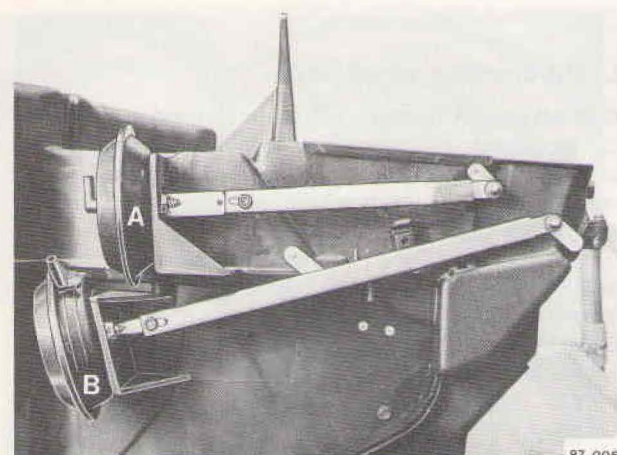

87 006

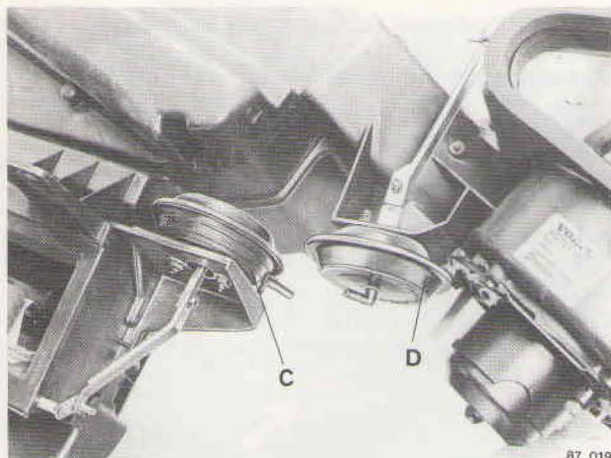

87 019

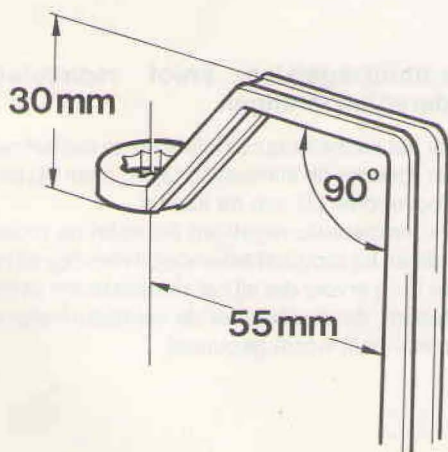

87 100

P1

VacuÛmdozen verwijderen

- A Luchtregelklep (grote ventilatieklep)
- B Defrostregelklep
- C Luchtregelklep (kleine ventilatieklep)
- D Recirculatieklep

Neem de vacuÛmslang los van de aansluiting (1).

Neem de bedieningsstrip los (bout 2).

Verwijder de moeren (3).

Gebruik voor het vervangen van vacuÛmdoos (D) **in de auto** een **gebogen** ringsleutel (zie afbeelding).

Verwijder de vacuÛmdoos.

P2

VacuÛmdozen aanbrengen en afstellen

Plaats de doos en zet deze vast.

Druk de bedieningsstrip van de vacuÛmdoos in de pijlrichting en zet deze vast.

Sluit de vacuÛmslangen aan op de aansluitingen (1) en zet deze vast; let op de kleuren:

- A Blauw
- B Oranje
- C Groen
- D Rood.

P3

Q1-Q4 Blaasmonden verwijderen/aanbrengen

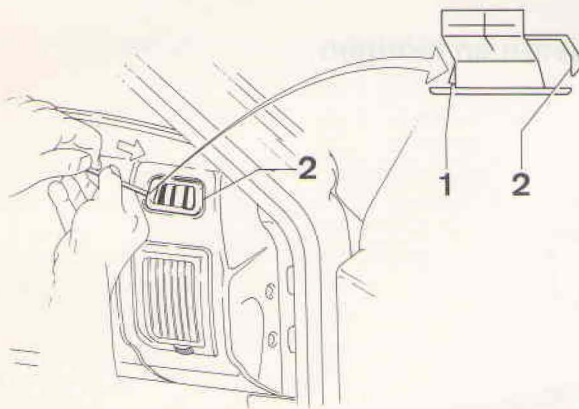

87 101

Q1

Defrostroosters in dashboard verwijderen/aanbrengen

Druk lip (1) met een schroevendraaier naar binnen en licht het rooster tegelijkertijd uit het dashboard.
Haak het rooster bij (2) uit het dashboard.
Druk het rooster bij montage vlak in het dashboard.

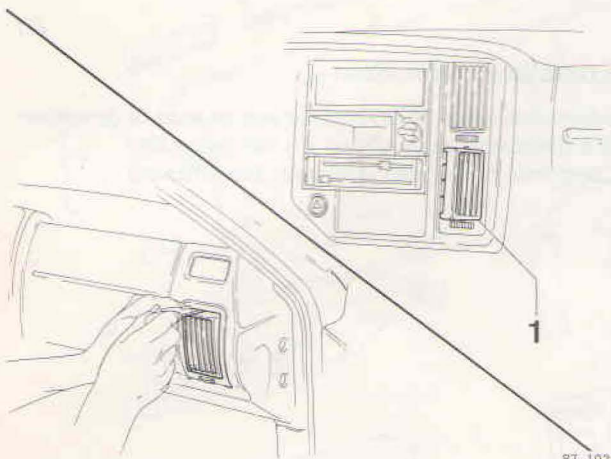

87 102

Q2

Ventilatieroosters verwijderen/aanbrengen

Druk de roosters aan de bovenzijde in en trek ze uit de blaasmonden.
Neem de roosters aan de onderzijde uit (denk aan de ringetjes).
Verdraai rooster (1) 45°, alvorens het uit te nemen.



87 103

Q3

Blaasmond van ventilatierooster verwijderen

Druk de beide lippen bij (1) in en trek tegelijkertijd de blaasmond uit het dashboard.
Druk aan de bovenzijde de blaasmond naar beneden.
Druk de twee lippen aan de bovenzijde (2) in met een schroevendraaier en trek de blaasmond geheel uit het dashboard.

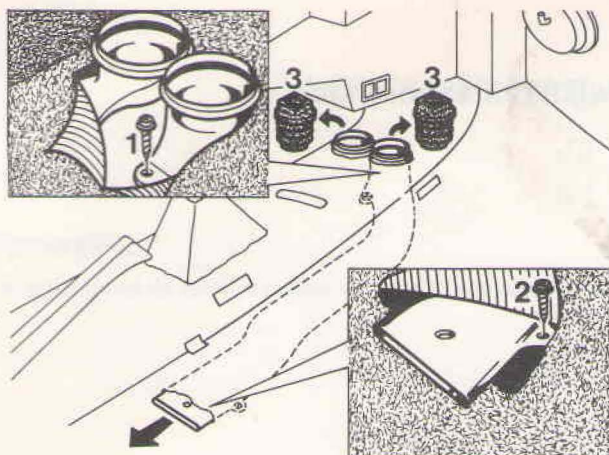

87 021

Q4

Blaasmonden achtercompartiment verwijderen

Verwijder de tunnelconsole.
Verwijder de stoel(en).
Knip de vloerbedekking eventueel in, zover als nodig is om de schroeven (1) en (2) te kunnen bereiken. (**Let op elektrische bedrading!**)
Verwijder de schroeven (1) en (2).
Druk de mof (3) omlaag.
Trek de pijp iets opzij en verwijder de mof (3).
Trek de pijp naar achteren onder de vloerbedekking uit.

R1-R2 Extractors controleren en reinigen

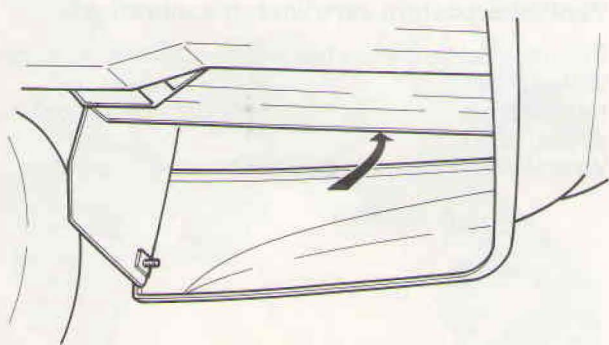

87 104

R1

Extractors controleren

Controleer langs de onderzijde van de auto of de extractors goed schoon en vooral vrij van tectyl zijn.
Controleer het functioneren van de extractors.

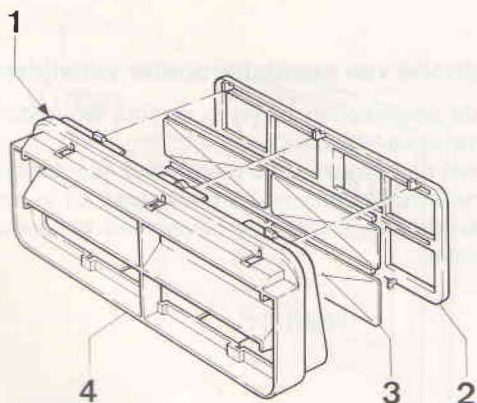

87 105

R2

Extractors reinigen

Neem het huis compleet langs de onderkant uit (let op de rubber afdichting (1)).
Neem de houder (2) met de rubber kleppen (3) uit het huis (4).
Verwijder de afdichting.
Reinig de delen met terpentijn.
Leg de kleppen in de houder met de vlakke kant tegen de afdichting.
Plaats het huis over de houder (eerst de bovenzijde, dan de onderzijde vastklikken).
Breng de afdichting aan.
Druk het huis in de carrosserie.
Controleer de werking.

Groep 88 Binnenuitrusting

Overzichtstekening dashboard

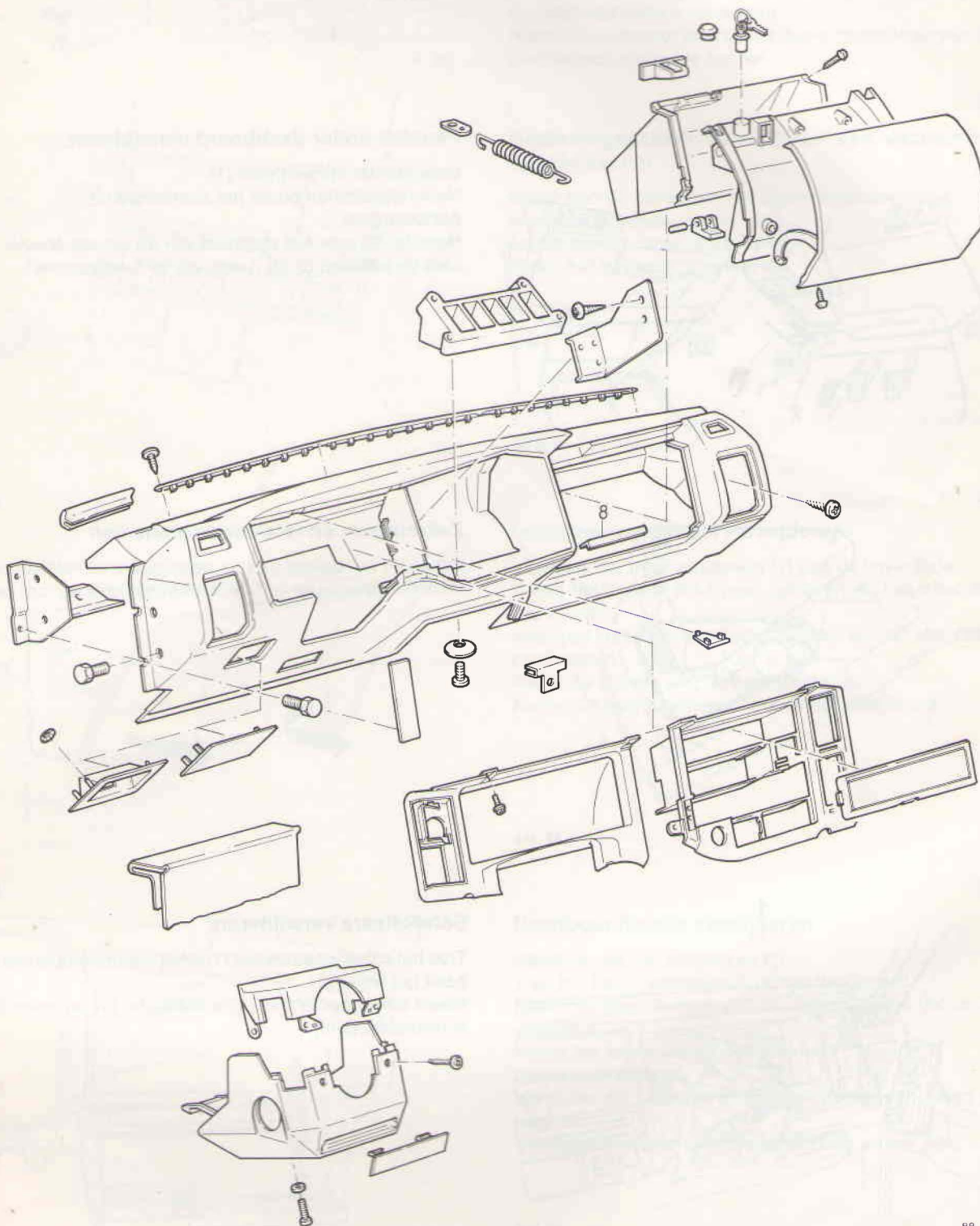

S1-S17 Dashboard verwijderen/aanbrengen

Vorbereidende handelingen

- Neem de massa-aansluiting van de accu los.
- Verwijder de beide A-stijlpanelen, zowel onder als boven.
- Verwijder de voorste en achterste tunnelconsole.
- Verwijder het stuur, de afdekkappen en de stuurkolomschakelaars.
- Neem de verlichting en de steker (klembandje losknippen) van het contactslot los.

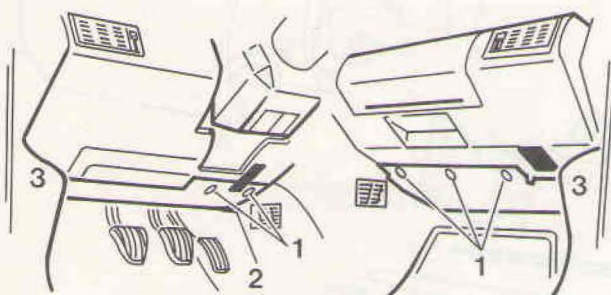

88 003

Panelen onder dashboard verwijderen

Verwijder de spreidnieten (1).
Neem de panelen onder het dashboard uit.

Aanbrengen:

Haak lip (2) over het zijpaneel van de tunnelconsole.
Laat de panelen bij (3) rusten op de A-stijlpanelen.

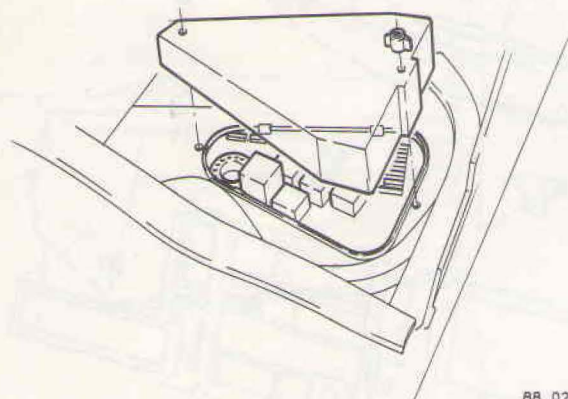

88 024

Zekeringen- en relaisdoos losnemen

Verwijder het deksel van de zekeringen- en relaisdoos.
Druk de lippen in en laat de doos in het interieur zakken.

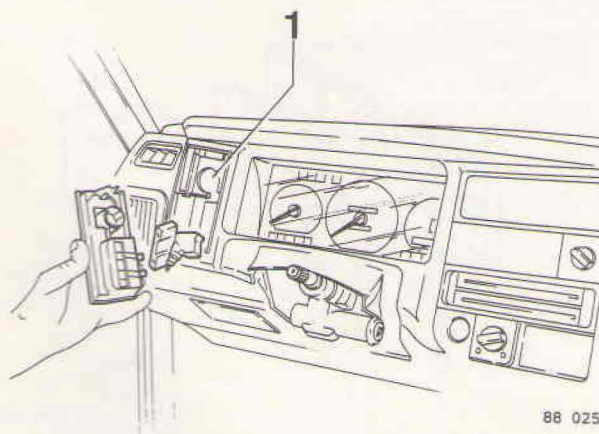

88 025

Schakelaars verwijderen

Trek het schakelpaneel bij (1) uit het dashboardpaneel en haak het links uit.

Neem de connectors en de lamphouder los en neem het schakelpaneel uit.

S5

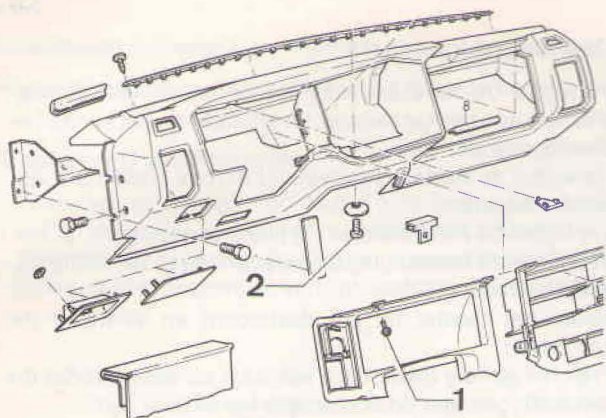

Dashboardpaneel losnemen

Verwijder de vier schroeven (1).
Neem het linker paneeldeel uit.
Verwijder de ventilatorschakelaar en de connector.
Verwijder de drie schroeven (2).
Verwijder de twee schroeven van het kachelbedieningspaneel.
Neem het rechter paneeldeel uit.
Neem de steker van de keuzeschakelaar van de boordcomputer los (indien aanwezig).
Neem de aansluitingen los van de oliedruk-, turboladruk- en voltmeter (indien aanwezig).
Neem de connector los van het bedieningspaneel van de mechanisch bediende kachel.

S6

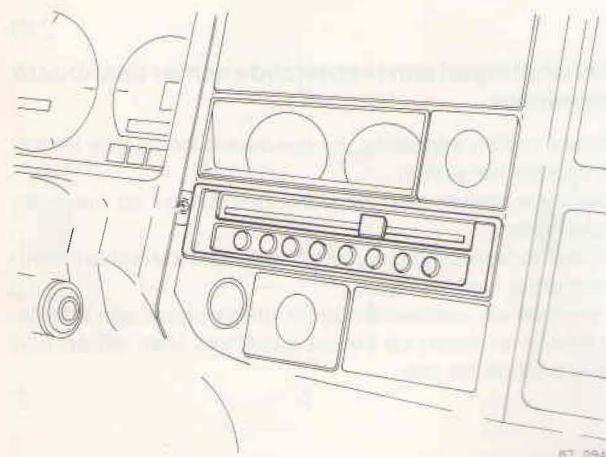

Bedieningspaneel verwijderen van vacuümbediende kachel

Neem aan de bovenzijde de bedieningskabel los.
Neem de twee connectors los.
Neem de vacuümaansluiting los.
Neem het bedieningspaneel uit.

S7

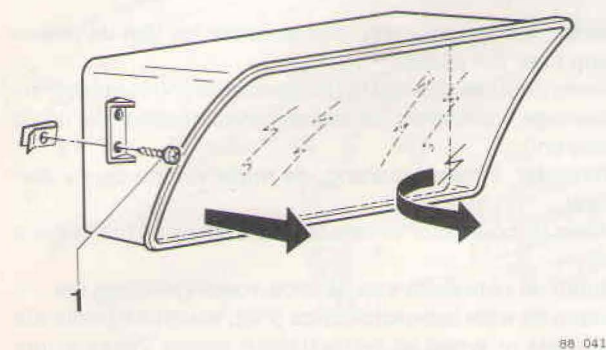

Instrumentenpaneel verwijderen

Verwijder de twee schroeven (1) aan de linkerszijde.
Breng het paneel links naar achteren en haak het dan rechts uit.
Neem de kabel van de snelheidsmeter los (1/4 slag linksom draaien).
Neem de stekers aan de achterzijde los.
Neem het instrumentenpaneel uit het dashboard.

S8

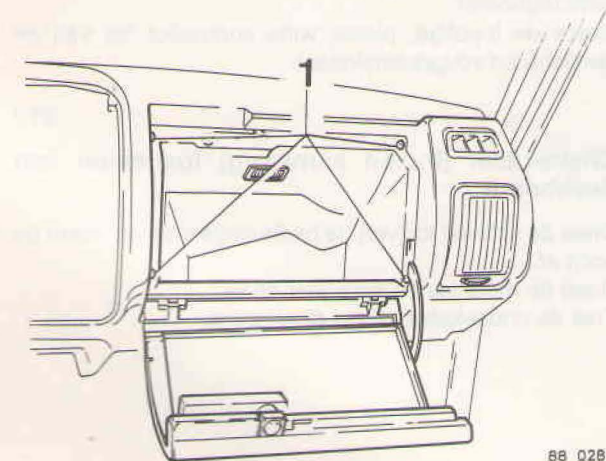

Dashboardkastje verwijderen

Verwijder de vier schroeven (1).
Trek het kastje gedeeltelijk uit het dashboard.
Neem de twee stekers van de verlichting los (let op de kleuren!).
Neem het kastje uit het dashboard.
Delen overzetten:
Verwijder de twee bevestigingsschroeven en neem de klep uit.
Verwijder de verlichting, de schakelaar en het slot.

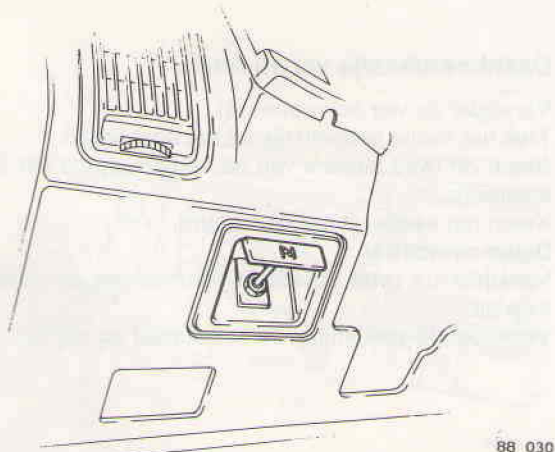
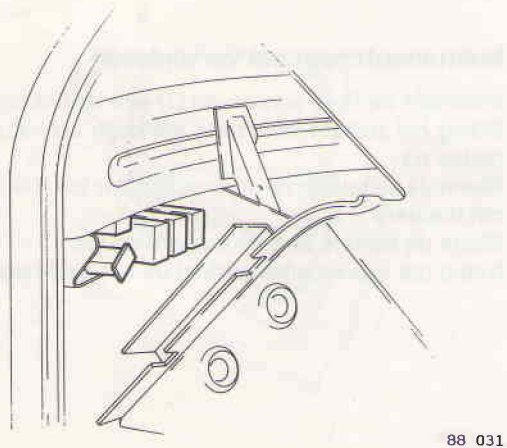
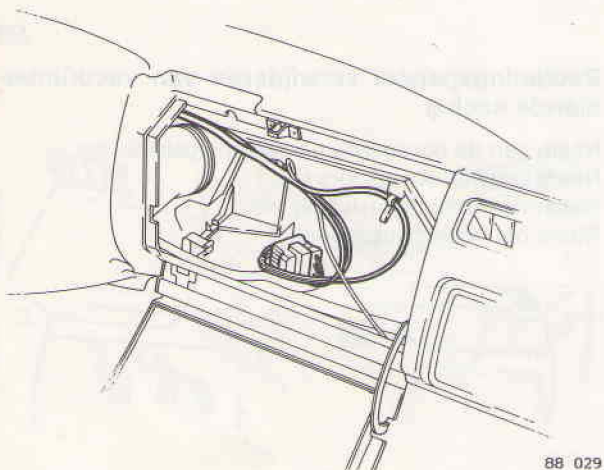
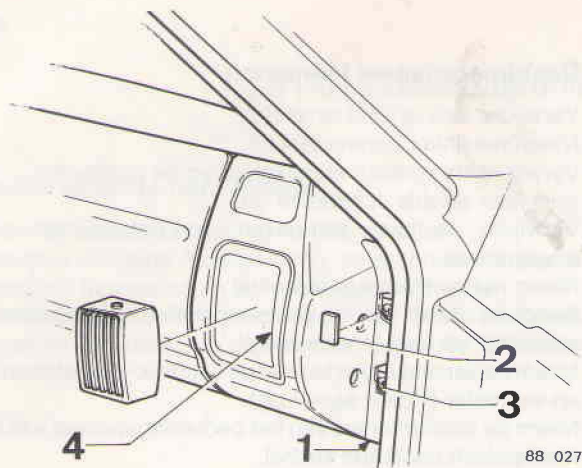

S9

Dashboard losnemen

Verwijder de twee bevestigingsschroeven van het dashboard aan het kachelhuis, ter plaatse van het kachelbedieningspaneel.

Verwijder de beide schroeven (1) aan de onderzijde van het dashboard.

Verwijder de afdekplaatjes (2) (links en rechts).

Verwijder de bevestigingsschroeven tegen de A-stijl (3), (links en rechts).

Neem het rooster uit het dashboard en verwijder de schroeven.

Trek het gehele dashboard iets naar achteren, zodat de aansluitingen aan de achterzijde bereikbaar zijn.

S10

Aansluitingen aan rechterzijde achter dashboard losnemen

Neem, indien aanwezig, de connector los van de bedrading naar het portier.

Neem de stekker naar de richtingaanwijzer op het spat scherm los.

Neem de bevestiging van de draadboom los (achter klemmen en/of klembandjes).

Verwijder de connectorhouder uit de steun aan het kachelhuis en neem de twee connectors (een wit en een zwart) uit de houder.

S11

Aansluitingen aan linkerzijde achter dashboard losnemen

Neem, indien aanwezig, de connector los van de bedrading naar het portier.

Neem de stekker los van richtingaanwijzer op spat scherm.

Neem de connectors los van de connectorplaat (let op de kleuren!).

Verwijder, indien aanwezig, de relais van de connectorplaat.

Neem de connector van de massakabel op de carrosserie los.

Neem de connector van de rode voedingskabels los.

Neem de witte connectoren los (Plat: elektrisch bediende spiegels en ramen en centraal sluitsysteem. Vierkant: motordraadboom).

Neem de 5-polige, platte, witte connector los van de remlicht- en volgasschakelaar.

S12

Chokekabel (indien aanwezig) losnemen van dashboard

Draai de schroef los van de bedieningsknop en neem de knop af.

Draai de moer los en verwijder deze.

Trek de chokekabel uit het dashboard.

S13

Dashboard compleet verwijderen

Neem het dashboard compleet uit. (Let op de ligging van de draadboom!)

S14

Dashboard aanbrengen

- Let bij het aanbrengen op de correcte ligging van de afdichting tussen dashboard en kachelunit.
- Let op de positie van de pennen van het dashboard in de kachelunit.
- Zorg voor een correcte ligging van de draadboom en eventueel de vacuümslangen.
- Breng ná het aanbrengen van het dashboard eerst de bevestigingsschroeven tegen de A-stijlen en achter de roosters aan.

S15

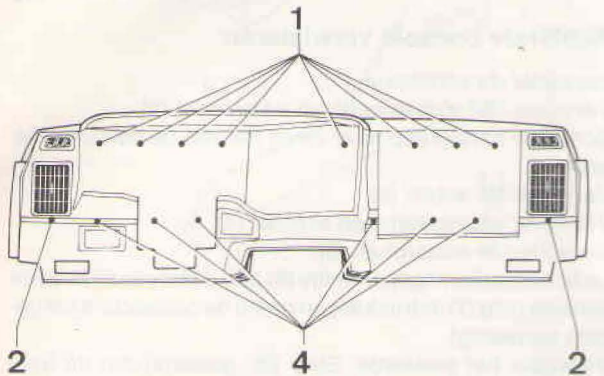

Verwijderen van blaasmondcompartiment

Neem het dashboard compleet uit.

Verwijder de acht schroeven (1), twee schroeven (2) en zes schroeven (4) langs de achterzijde van het dashboard.

Verwijder de steunen (3) (links en rechts).

Verwijder de vijf schroeven (5) bovenop het dashboard. Neem de steker van de waarschuwingsschakelaar los. Knip de klemband door van de draadboom naar de lichtschakelaar.

Neem de dashboardbekleding van het blaasmondcompartiment af.

Maak de klembanden van de draadboombevestiging los. Neem de blaasmond naar het dashboardpaneel los.

S16

Schakelaar van waarschuwingsinstallatie verwijderen

Neem de connector los.

Druk de clips aan de achterzijde van de schakelaar in en trek deze tegelijkertijd uit het dashboard.

S17

Bevestigingsplaat van chokekabel verwijderen

Verwijder aan de achterzijde de klemringetjes. Neem de bevestigingsplaat uit.

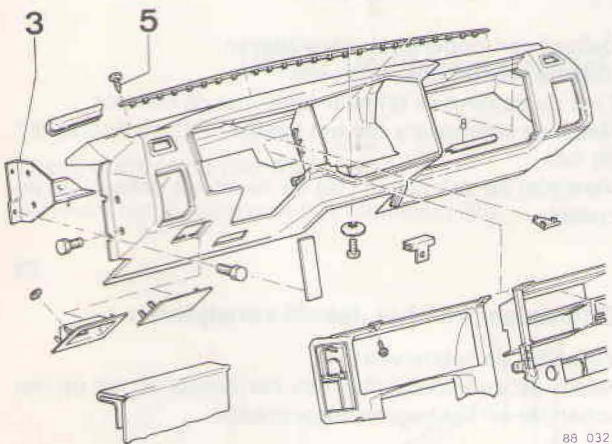

T1-T4 Tunnelconsoles verwijderen/aanbrengen, onderdelen vervangen

T1

Opmerking:

Om de voorste console uit te kunnen bouwen moet eerst de achterste verwijderd zijn.

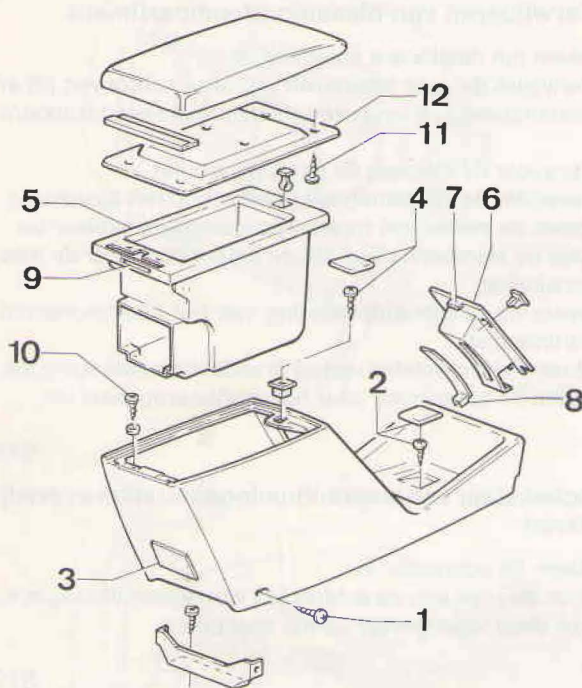

88 034

Achterste console verwijderen

Verwijder de schroeven (1).
 Verwijder het afdekplaatje en de schroef (2).
 Schuif de handgreep naar voren toe van de handremhefboom.
 Verwijder de asbak (3).
 Verwijder afdekplaatje en schroef (4).
 Verwijder de opbergbak (5).
 Licht het bedieningspaneeltje (6) aan de bovenzijde uit de console (clip (7) indrukken) en neem de connectors los (indien aanwezig).
 Verwijder het paneeltje. Strip (8), geklemd om de handremhefboom moet hierbij meekomen.
Attentie: Let bij montage op de juiste positie van de strip (8) over de handremhefboom.

Deksel van opbergbak verwijderen

Klap het deksel naar achteren.
 Trek de opbergbak (5) naar boven uit de console.
 Neem de connectors van het lampje "Fasten Seatbelts" (9) los.
 Verwijder de schroeven (10) en neem het deksel van de console.

T2

Onderplaat van het deksel verwijderen

Verwijder de schroeven (11).
 Neem de onderplaat (12) van het deksel af; let op het scharnier en het begrenzingskabeltje!

T3

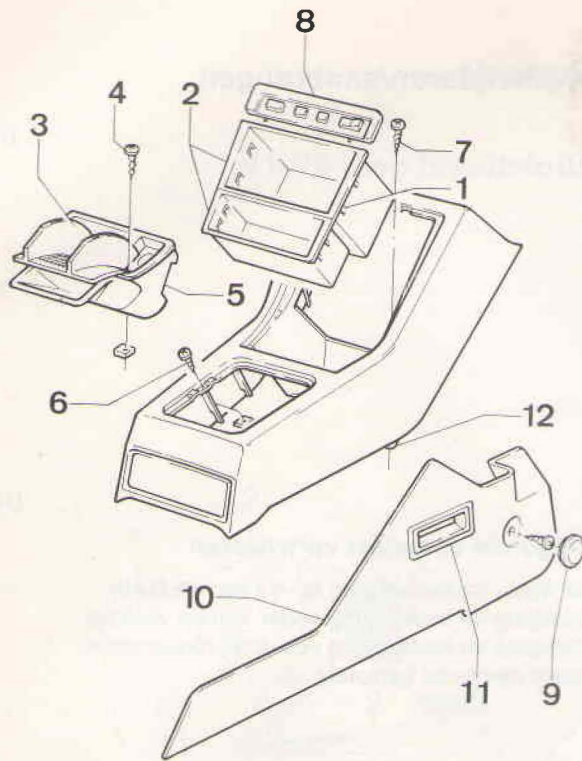

88 025

Voorste console verwijderen

Druk met een kleine schroevendraaier de lippen bij (1), links en rechts, naar binnen en neem tegelijkertijd de twee opbergbakken (2) uit.

Verwijder de asbak (3).

Verwijder de schroef (4).

Neem de bedrading van verlichting en de aansteker los en neem het huis (5) uit de console.

Neem de hoes van de schakelpook los van de console (klikbevestiging).

Verwijder de twee schroeven (6).

Verwijder de beide schroeven (7).

Druk het bedieningspaneeltje (8) uit de console (haakbevestiging).

Verwijder de afdichtdop (9).

Trek de zijpanelen (10) met de roosterkappen (11) los. (De panelen zijn met klitteband en de roosterkappen met clips bevestigd.)

Trek de nokken van de console bij (12) omhoog uit de vloerbedekking en neem de console weg (met de handrem opgetrokken).

Attentie: Let op dat bij het aanbrengen van de console, de zijpanelen achter de clips van de console vallen. De clips van de roosterkappen dienen achter de blaasmonden te vallen.

U1-U2 Veiligheidsgordel vóór verwijderen/aanbrengen

U1

Vorbereidende handelingen

Verwijder het B-stijlpaneel (zie handeling A8).

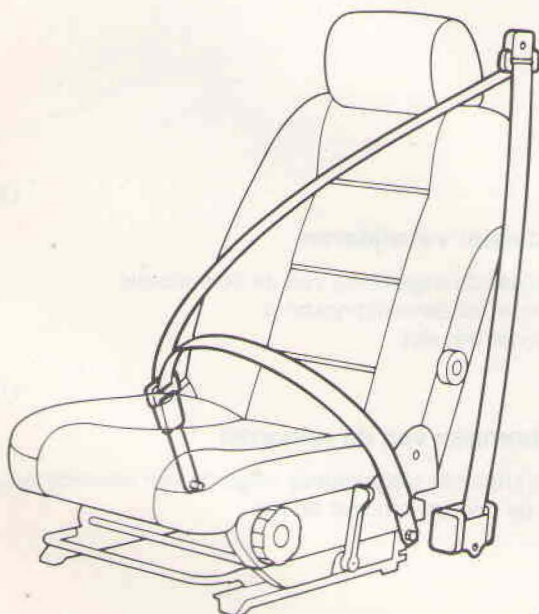

88 036

U2

Rolgordel compleet verwijderen

Verwijder de bevestigingsbout van de gordel aan de voorstoel.

Verwijder de gordelgeleider aan de B-stijl.

Verwijder de bevestigingsbout van de oprolautomaat en neem de gordel uit.

Aanbrengen

Aanbrengen in omgekeerde volgorde van verwijderen.

Haal de bouten aan met **30 Nm**.

U3-U6 Veiligheidsgordel achter verwijderen/aanbrengen

U3

Vorbereidende handelingen

Verwijder de hoedeplank en de koffermat.
Klap de rugleuning van de achterbank naar voren.
Trek het achterkleprubber los ter plaatse van het zijpaneel.
Verwijder het oplegpaneel en het zijpaneel van de kofferruimte.

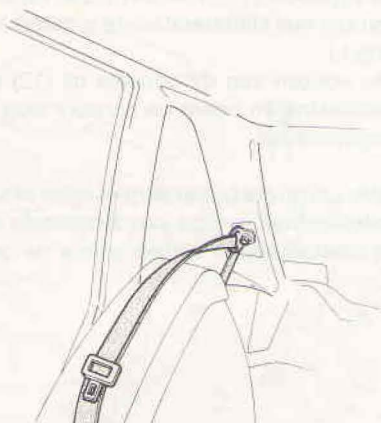

66 038

Rolgordel compleet verwijderen

Verwijder de bevestiging boven aan de D-stijl.
Verwijder de bevestiging onder aan de wielkast.
Verwijder de bevestiging van de oprolautomaat.
Neem de gordel compleet uit.

U4

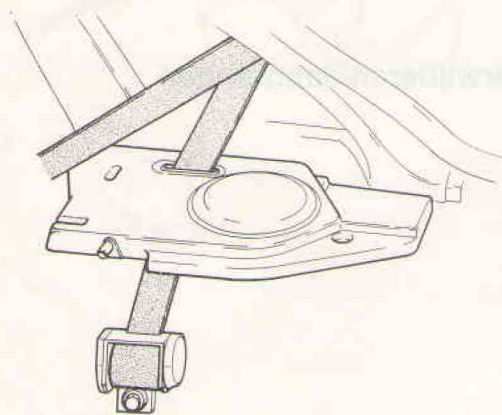

66 039

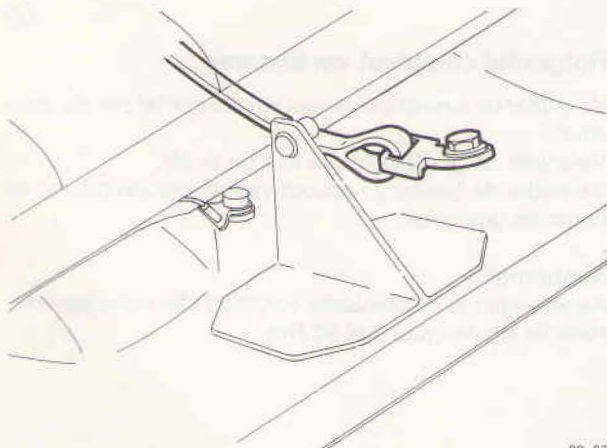

88 037

Gordelslot verwijderen

Verwijder de rugleuning van de achterbank.
Verwijder de bevestigingsbout.
Verwijder het slot.

U5

Aanbrengen van de rolgordel

Aanbrengen in omgekeerde volgorde van verwijderen.
Haal de bouten aan met **30 Nm**.

U6

Groep 89 Diversen

V1-V2 Klep brandstoftank verwijderen/aanbrengen

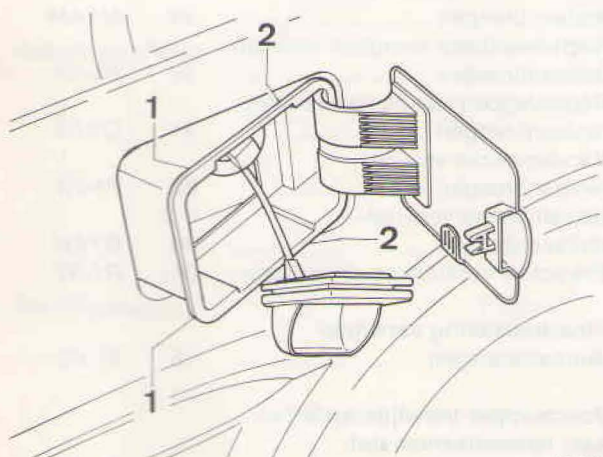

89 006

V1

Klep met huis van vulopening verwijderen

Verwijder de vuldop van de tank.
Verwijder het afdichtingsrubber van de vulpijp met het overloopslangetje.
Breng de vuldop terug aan.
Verwijder het afdichtingsrubber van het huis van de vulopening.
Druk de lippen van het huis in; eerst bij (1), dan bij (2).
Neem het huis met de klep uit de carrosserie.

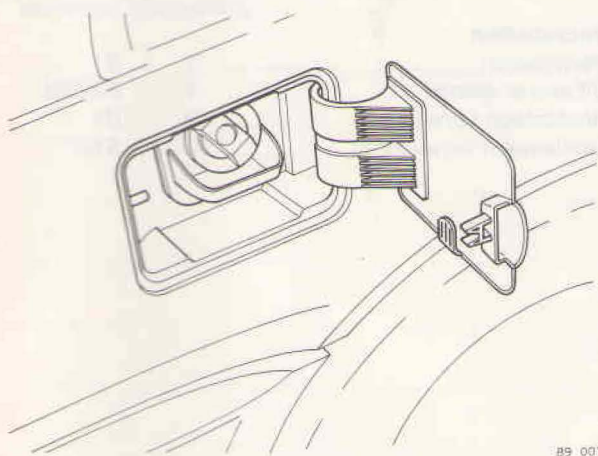

89 007

V2

Klep met huis van vulopening aanbrengen

Plaats het afdichtingsrubber op het huis.
Verwijder de vuldop.
Breng het huis met de klep aan in de carrosserie; eerst aan de voorzijde, dan de achterzijde.
Breng het afdichtingsrubber van de vulpijp aan (let op de positie van het overloopslangetje).
Breng de vuldop aan.

Alfabetisch register

	Pag.	Handeling		Pag.	Handeling
Achterbank			Verwarming		
Onderdelen verwijderen/aanbrengen	12	C1-C9	Algemeen	20	H1-H4
Zitting verwijderen/aanbrengen	12	C1	Controle van het verwarmingssysteem	21	J1-J2
Rugleuning verwijderen/aanbrengen	12	C3-C4	Kachel compleet verwijderen/aanbrengen	24	K1-K4
Achterbumper verwijderen/uit elkaar nemen/samenstellen/aanbrengen	18	G1-G5	Bedieningspanelen kachel	25	-
Brandstofklep verwijderen/aanbrengen	43	V1-V2	Bedieningspaneel en -kabels verwijderen/aanbrengen	26	L1-L6
Bumpers			Overzichtstekening kachel	28	-
Voorbumper verwijderen/uit elkaar nemen/samenstellen/aanbrengen .	17	F1-F3	Kachelradiateur verwijderen/aanbrengen	29	M1-M4
Achterbumper verwijderen/uit elkaar nemen/samenstellen/aanbrengen	18	G1-G5	Kachelventilator compleet verwijderen/aanbrengen	30	N1-N4
Dashboard			Regelkleppen van kachel verwijderen/aanbrengen	31	O1-O4
Overzichtstekening	35	-	Vacuümdozen verwijderen/aanbrengen	32	P1-P3
Dashboard verwijderen/aanbrengen	36	S1-S17	Blaasmonden verwijderen/aanbrengen	33	Q1-Q4
Tunnelconsoles verwijderen/aanbrengen, onderdelen vervangen	40	T1-T4	Extractors controleren en reinigen	34	R1-R2
Hemelbekleding verwijderen/aanbrengen	15	D1-D6	Vloerbedekking verwijderen/aanbrengen	16	E1-E3
Hoofdsteun verwijderen	7	B4	Voorbumper verwijderen/uit elkaar nemen/samenstellen/aanbrengen	17	F1-F3
Kachel (zie verwarming)			Voorstoelen		
Lendesteun verwijderen	9	B12	Verwijderen	7	B1
Panelen verwijderen/aanbrengen			Uit elkaar nemen	7	B2-B21
Portierpaneel	2	A3-A3	Hoofdsteun verwijderen	7	B4
Zijpaneel kofferruimte	3	A5	Lendesteun verwijderen	9	B12
Achterwandpaneel	3	A6			
A-stijlpaneel	4	A7			
B-stijlpaneel	4	A8			
CD-paneel	4	A9			
Oplegpaneel achterbank	5	A10			
Wielkastbekleding	5	A11			
Dorpelpaneel	5	A12			
Rugleuning achterbank verwijderen/aanbrengen	12	C3-C4			
Tunnelconsoles verwijderen/aanbrengen, onderdelen vervangen .	40	T1-T4			
Veiligheidsgordel					
Vóór, verwijderen/aanbrengen	41	U1-U2			
Achter, verwijderen/aanbrengen ...	42	U3-U6			

Terugrapporteringsformulier

Aan

Autodivisie Volvo Car B.V.
Afd. Service Technical Support
P.O. Box 1015
5700 MC Helmond
Nederland

Van

.....
.....
.....

Betreft publikatie:

.....

Hoofdgroep: Pagina TP-nr.

Voorstel/Motivering:

.....
.....
.....
.....
.....
.....
.....
.....

Datum

.....

Heeft u opmerkingen of andere ideeën over dit boek? Maak dan van deze pagina een copie, schrijf uw ideeën op en stuur deze naar ons.

TP 35545/1
1.300.7.88
Dutch
Printed in the
Netherlands

Drukkerij Jémé B.V. Eindhoven