

Servicehandboek

Lokaliseren van storingen

Reparatie

Onderhoud

Hoofdgroep 8 (82-84)

**Carrosserie
Uitrusting**

440

1988-19..

Juli 1988

Inhoud

Alfabetische Register Blz 31

	Pag.	Handeling
Inleiding		
Specificaties	2	—
Speciaal gereedschap	2	—
Groep 82 Motorkap, voorstuk en voorspatschermen		
Motorkap verwijderen/aanbrengen	3	A1-A3
Motorkapslot verwijderen/aanbrengen	4	B1-B3
Kabel motorkapslot verwijderen/aanbrengen	5	B4-B9
Delen van voorfront verwijderen/aanbrengen	6	C1-C2
Voorspatscherm verwijderen/aanbrengen	7	D1-D3
Groep 83 Portieren, achterklep		
Portieren verwijderen/aanbrengen	8	E1-E5
Portieren, onderdelen vernieuwen	9	F1-F7
Portierslot en centrale portiervergrendeling voorportieren verwijderen/aanbrengen	11	G1-G4
Portierslot en centrale portiervergrendeling achterportieren verwijderen/aanbrengen	12	G5-G6
Raammechanisme verwijderen/aanbrengen	13	H1-H4
Achterklep verwijderen/aanbrengen	14	J1-J3
Achterklep, onderdelen vernieuwen	15	K1-K10
Groep 84 Uitwendige sierdelen, ruiten en afdichtrubbers		
Emblemen verwijderen/aanbrengen	18	L1-L3
Sierlijsten en stootlijsten verwijderen/aanbrengen	19	M1-M6
Voorruit verwijderen/aanbrengen	21	N1-N15
Achterraut verwijderen/aanbrengen	25	N16-N19
Gelijmde zijruit verwijderen/aanbrengen	26	N20-N24
Portierraut verwijderen/aanbrengen	27	O1-O4
Raamrubber portieren verwijderen/aanbrengen	28	P1-P2
Portierrubber verwijderen/aanbrengen	29	Q1-Q2
Buitenspiegel verwijderen/aanbrengen, onderdelen vervangen	29	R1-R4

Bestelnummer TP 35538/1

Wijzigingsrechten voorbehouden

Volvo auto's worden verkocht in uitvoeringen die voor bepaalde landen zijn aangepast. Dit aanpassen berust o.a. op wettelijke voorschriften, belastinggrenzen en wensen van de betreffende afzetmarkt.

In dit servicehandboek kunnen daarom afbeeldingen en teksten voorkomen die geen betrekking hebben op de volvo-auto's in Uw land.

B1-B3. Motorkapslot verwijderen/aanbrengen

Opmerking: aanbrengen van de onderdelen gaat - tenzij anders vermeld - in omgekeerde volgorde van verwijderen.

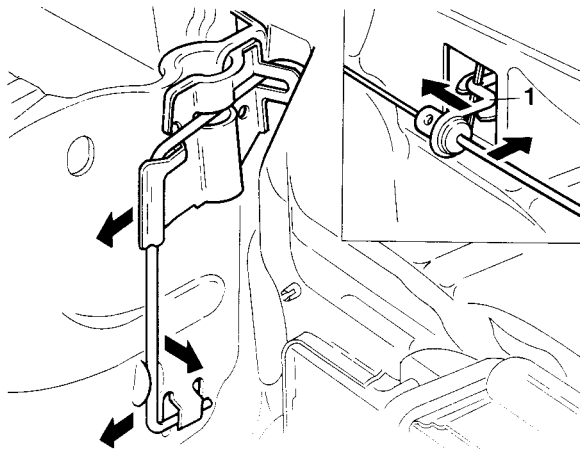

B1

Motorkapslot verwijderen

Druk de veer (1) naar binnen en haak de bedieningskabel uit het slot.

Haak de veer eerst aan de bovenzijde en dan aan de onderzijde uit de carrosserie.

Let op: de veer staat onder spanning.

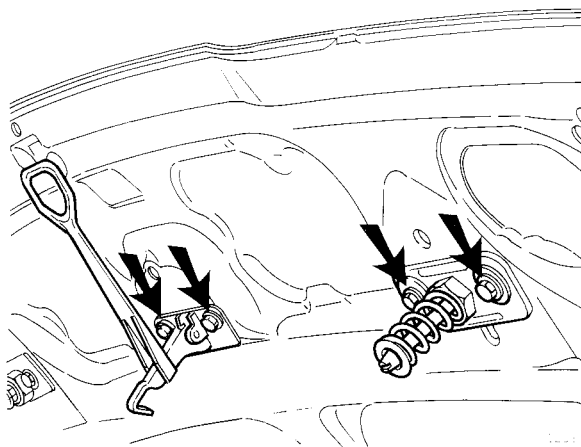

B2

Slotvangers en veiligheidshaak verwijderen/aanbrengen

Verwijderen:

- de bevestigingsbouten.

Aanbrengen:

Plaats en centreer de slotvangers.

Breng de bevestigingsbouten aan.

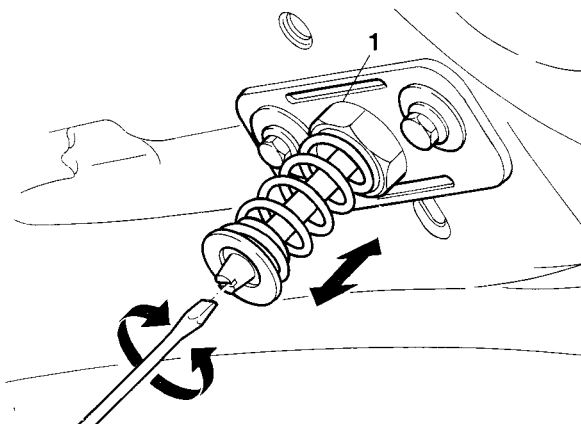

B3

Slotvanger aan motorkap afstellen

Los de moer (1) en draai de slotvanger naar binnen of naar buiten.

Zet de moer vast.

Controleer de sluiting.

B4-B9. Kabel motorkapslot verwijderen/aanbrengen

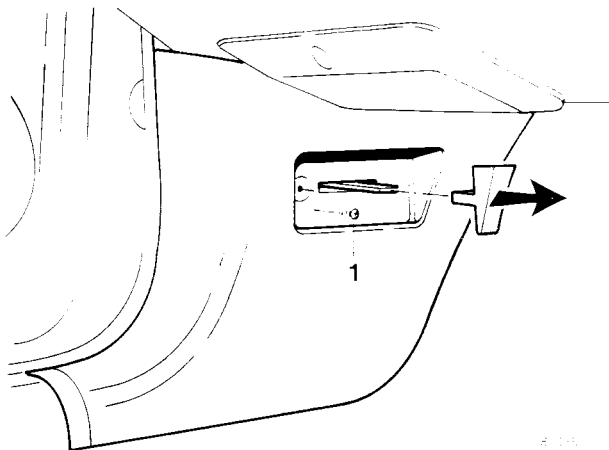

B4

Paneel onder A-stijl verwijderen

Trek de knop van de bedieningshendel.
Verwijder de schroef (1) en neem het paneel af.

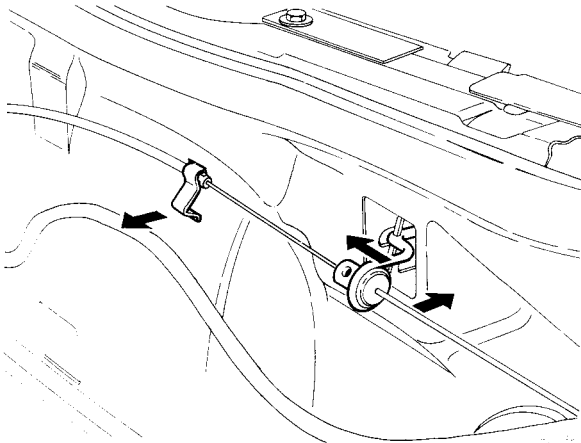

B5

Kabel motorkapslot verwijderen

Motorruimte:

Druk de veer naar binnen en haak de bedieningskabel uit het slot.

Verwijder de kabelclip aan de radiatorplaat.

Interieur:

Verwijder de afschermplaat onder het spatscherm.

Verwijder de klem (2) onder het spatscherm.

Verwijder de bout (1) van de bedieningshendel.

Verwijder de kabel uit de hendel.

Neem de kabel met tule onder het scherm uit.

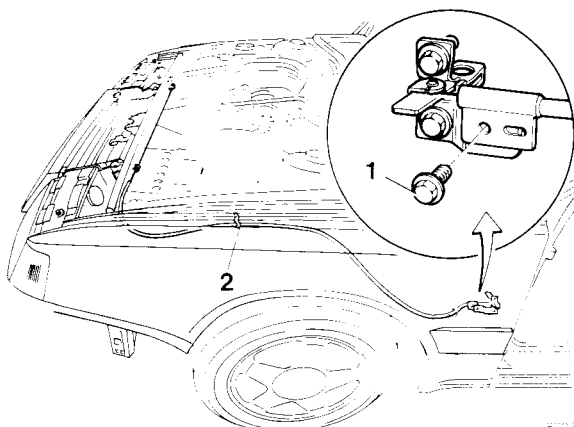

B6

Kabel motorkapslot aanbrengen

Het aanbrengen gebeurt in omgekeerde volgorde van verwijderen.

Zet bout (1) in de middenstand vast.

B7

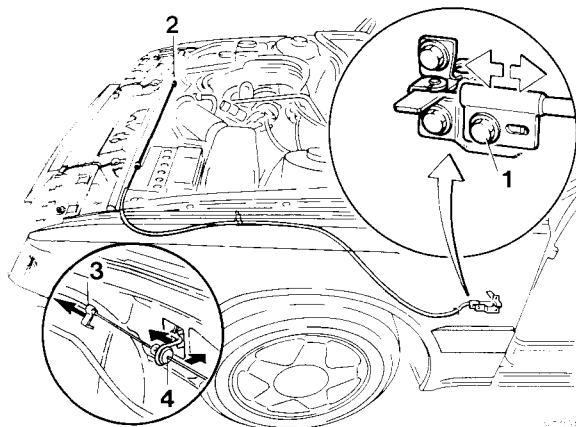

Kabel motorkapslot afstellen

Sluit de motorkap.
Zet bout (1) in de middenstand vast.
Verschuif de buitenkabel zodanig dat de nippel (2) net aanligt tegen de veer.
Zet de buitenkabel vast met klem (3).
Schuif de andere nippel (4) tegen de veer en zet hem vast.
Controleer de werking.

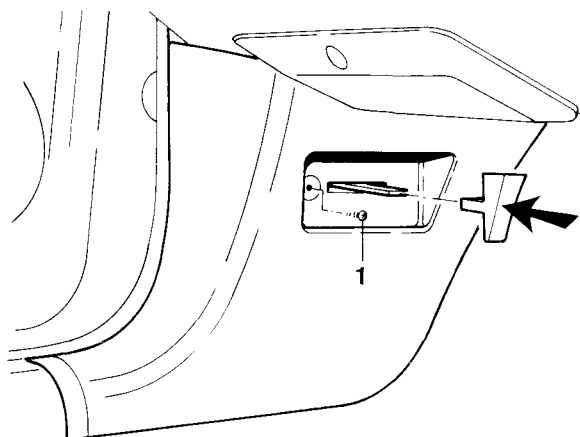

B8

Paneel onder A-stijl aanbrengen

Plaats het paneel en breng de schroef (1) aan.
Druk de knop op de bedieningshendel.

B9

Afschermplaat aanbrengen

Breng de afschermplaat onder het spatscherm aan; altijd **nieuwe** schroeven en blindspreidmoeren gebruiken.

C. Delen van voorfront verwijderen/aanbrengen

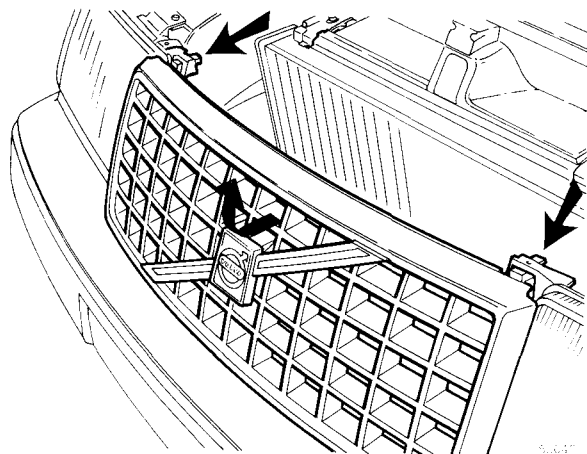

C1

Grille verwijderen

Druk de lippen aan de bovenzijde in en druk de grille naar voren.
Neem de grille naar boven toe uit.

C2

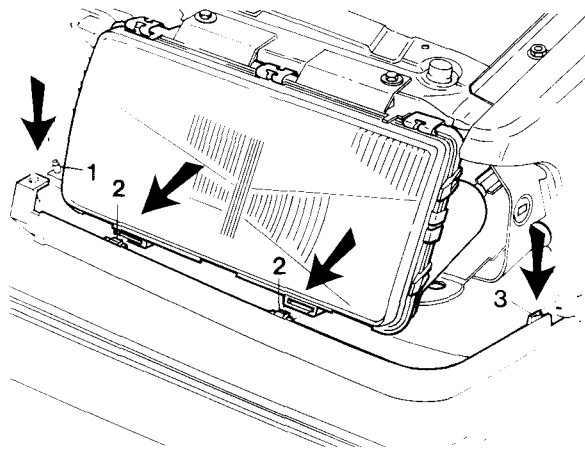

Lijst onder koplampen verwijderen

Verwijder de richtingaanwijzers naast de koplampen.
Neem de lijst van pen (1).
Trek de lijst uit de klemmen onder de koplamp (2).
Neem de lijst los van het spatscherm (3).

D. Voorspatscherm verwijderen/aanbrengen

D1

Algemeen

Zet de motorkap open.

Verwijder:

- de afschermplaat onder het spatscherm
 - de richtingaanwijzer naast de koplamp
- Haak de lijst onder de koplamp los van het spatscherm.

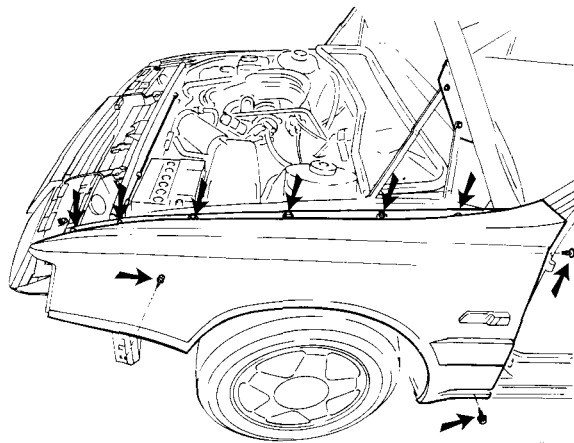

D2

Spatscherm verwijderen

Verwijder de bouten van het spatscherm.
Neem de connector van de achterste richtingaanwijzer los.

Zet de richtingaanwijzer over op het nieuwe scherm.

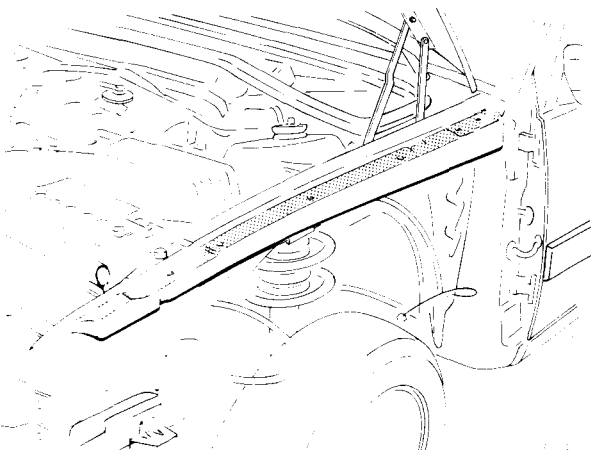

D3

Spatscherm aanbrengen

Reinig de binnenzijde van het spatscherm en aanligplaats aan carrosserie en behandel het met een anti-roestmiddel.

Plaats het spatscherm in de goede positie.

Het aanbrengen gebeurt in omgekeerde volgorde van verwijderen.

Opmerking: zet de bouten aan de bovenzijde het eerst vast.

Groep 83 Portieren, achterklep

E. Portieren verwijderen/aanbrengen

E1

Vorbereidende handelingen

Voorportieren:

Verwijder het onderste paneel van de A-stijl.

Neem de connector van de elektrische aansluiting los en trek de kabelboom met rubber uit de A-stijl.

Achterportieren:

Neem de tule van de draadboom uit de B-stijl.

Trek de draadboom naar buiten en neem de connector los.

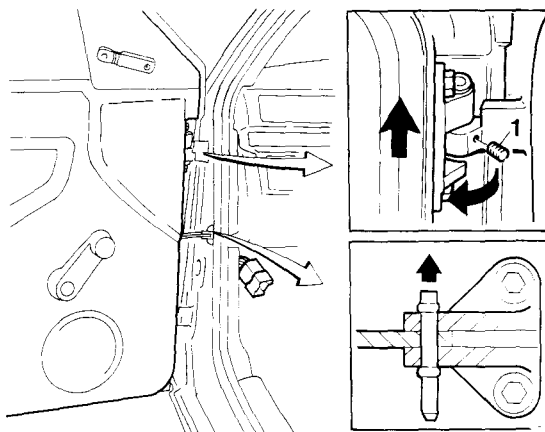

E2

Portieruitsteller losnemen

Verwijder de kerfstift (naar boven uittikken).

E3

Portier verwijderen

Verwijder de schroeven (1) uit de beide scharnieren.

Draai het portier zover open, dat het uit de scharnieren kan worden genomen.

Til het portier uit de scharnieren.

Opmerking: schrik indien nodig de scharnierpennen los.

E4

Portier aanbrengen

Het aanbrengen gebeurt in omgekeerde volgorde van verwijderen.

Opmerkingen:

- Breng eerst de kerfstift aan in de uitsteller en daarna de draadboom.
- Gebruik altijd een **nieuwe** kerfstift en let op de juiste positie.
- Zet de schroeven in de scharnieren niet te vast (max. 5Nm).

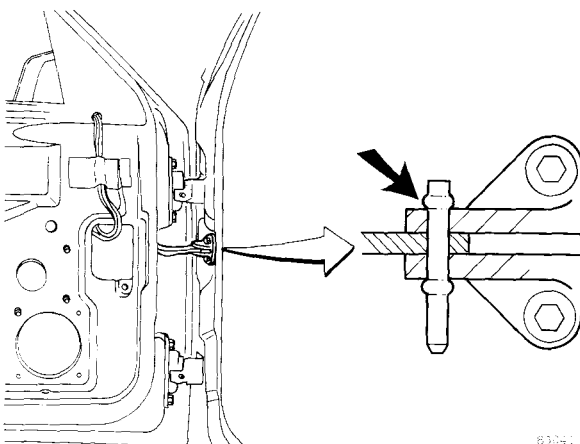

83041

E5

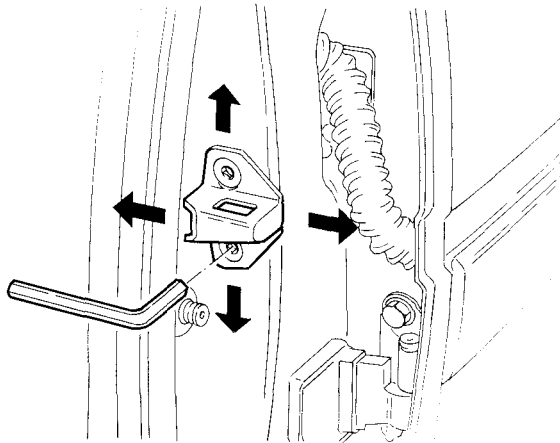

Slotvanger van portier afstellen

Opmerking: zorg ervoor dat het portier goed in het slot valt.

F. Portieren, onderdelen vernieuwen

Opmerking: aanbrengen van de onderdelen gaat - tenzij anders vermeld - in omgekeerde volgorde van verwijderen.

F1

Vorbereidende handelingen

Voor een aantal handelingen in dit hoofdstuk is het noodzakelijk eerst het portierpaneel en de afdekplaat te verwijderen (zie Hoofdgroep 85).

F2

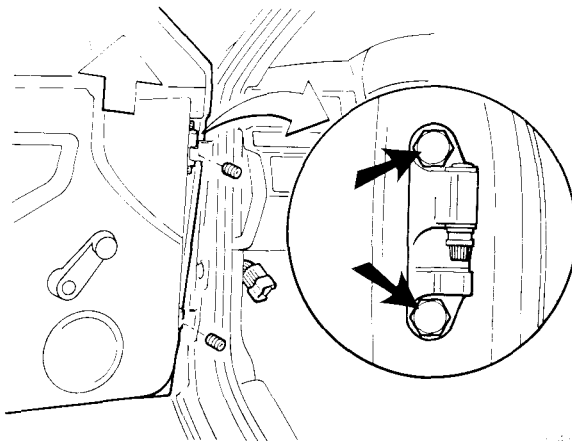

Portierscharnier vervangen

Verwijder het portier, zie handelingen E1-E3.
Verwijder de twee bevestigingsbouten en neem het scharnier af.

Opmerking: behandel het scharnier en de carrosserie voor het aanbrengen met een anti-roestmiddel.

F3

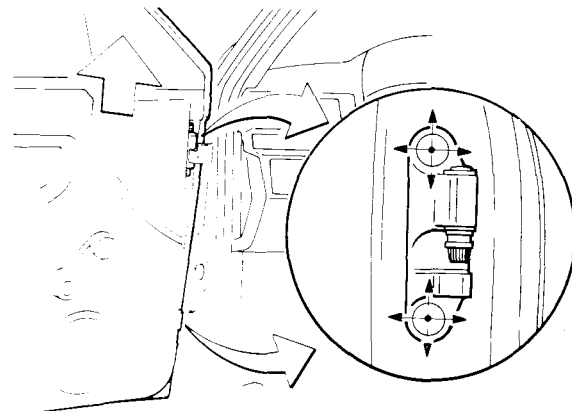

Scharnier afstellen

Controleer de hoogte-afstelling van het portier.
Stel, indien nodig, het portier af door middel van de scharnierbevestiging aan het portier.

Groep 83 Portieren, achterklep

E. Portieren verwijderen/aanbrengen

Vorbereidende handelingen

Voorportieren:

Verwijder het onderste paneel van de A-stijl.

Neem de connector van de elektrische aansluiting los en trek de kabelboom met rubber uit de A-stijl.

Achterportieren:

Neem de tule van de draadboom uit de B-stijl.

Trek de draadboom naar buiten en neem de connector los.

E1

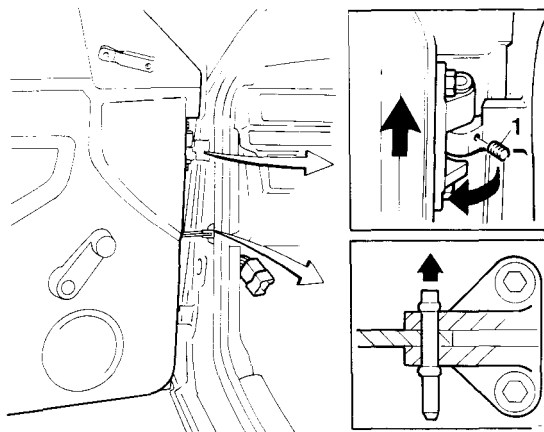

Portieruitsteller losnemen

Verwijder de kerfstift (naar boven uittikken).

E2

Portier verwijderen

Verwijder de schroeven (1) uit de beide scharnieren.
Draai het portier zover open, dat het uit de scharnieren kan worden genomen.

Til het portier uit de scharnieren.

Opmerking: schrik indien nodig de scharnierpennen los.

E3

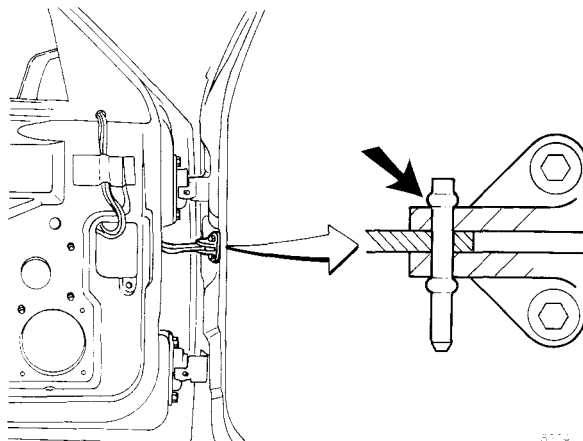

Portier aanbrengen

Het aanbrengen gebeurt in omgekeerde volgorde van verwijderen.

Opmerkingen:

- Breng eerst de kerfstift aan in de uitsteller en daarna de draadboom.
- Gebruik altijd een **nieuwe** kerfstift en let op de juiste positie.
- Zet de schroeven in de scharnieren niet te vast (max. 5Nm).

E4

E5

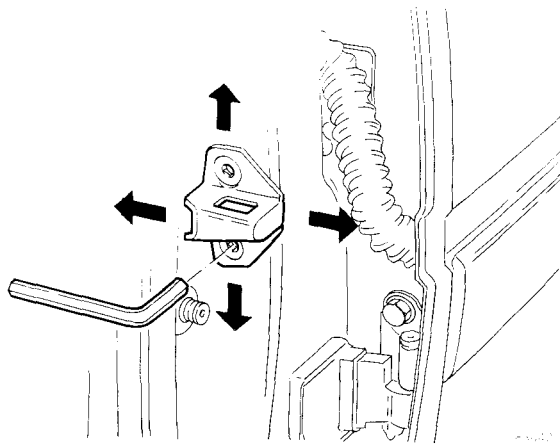

Slotvanger van portier afstellen

Opmerking: zorg ervoor dat het portier goed in het slot valt.

F. Portieren, onderdelen vernieuwen

Opmerking: aanbrengen van de onderdelen gaat - tenzij anders vermeld - in omgekeerde volgorde van verwijderen.

F1

Vorbereidende handelingen

Voor een aantal handelingen in dit hoofdstuk is het noodzakelijk eerst het portierpaneel en de afdeklaat te verwijderen (zie Hoofdgroep 85).

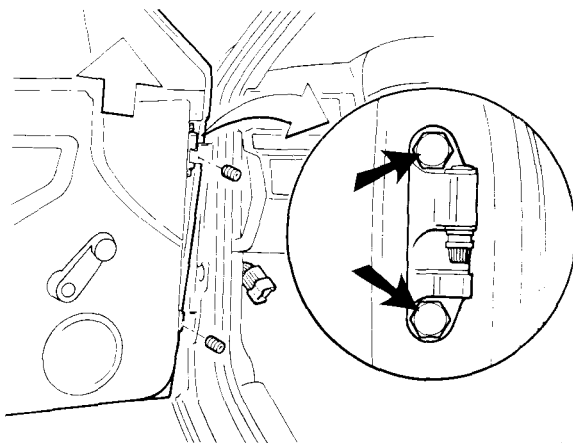

F2

Portierscharnier vervangen

Verwijder het portier, zie handelingen E1-E3.
Verwijder de twee bevestigingsbouten en neem het scharnier af.

Opmerking: behandel het scharnier en de carrosserie voor het aanbrengen met een anti-roestmiddel.

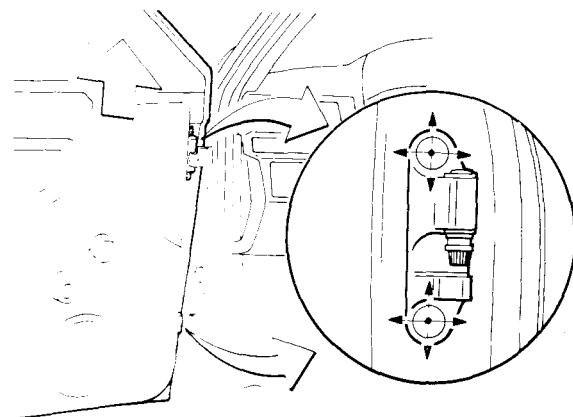

F3

Scharnier afstellen

Controleer de hoogte-afstelling van het portier.
Stel, indien nodig, het portier af door middel van de scharnierbevestiging aan het portier.

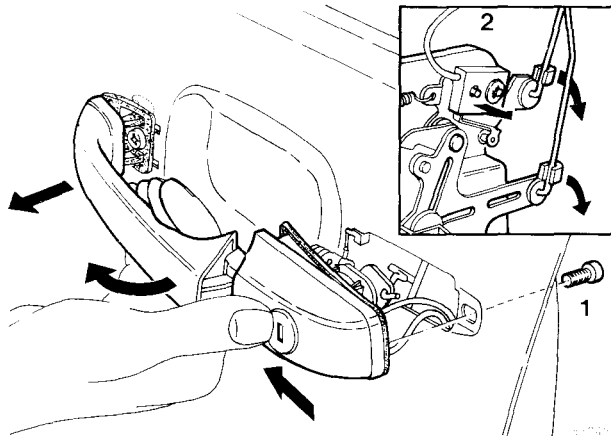

F4 Buitenhandgreep met cilinderslot verwijderen

Opmerking: Verwijder bij het achterportier eerst het portierslot (zie handelingen G5-G6).
Neem de bedieningsstangen aan het portierslot los.
Verwijder bout (1) uit de handgreep.
Neem de bedrading van de centrale portiervergrendeling los.

Grijze draad: stekerverbinding.

Zwarte draad: neem de borgclip los en neem microschaakelaar (2) uit het in slot.

Druk de handgreep iets naar voren.

Trek de handgreep open en neem hem aan de achterzijde uit het portier.

Draai de handgreep 90° naar voren en neem hem met de bedieningsstangen aan de voorzijde uit het portier.

Let op het afdichtrubber.

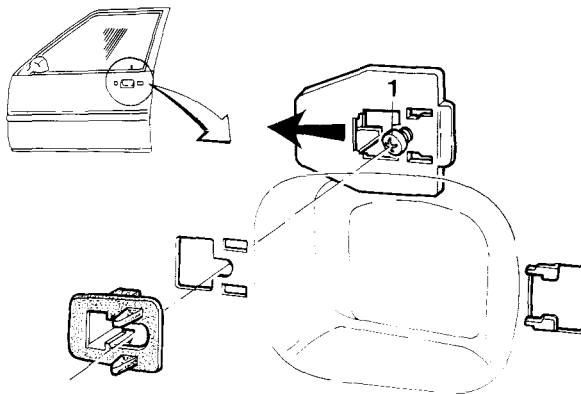

F5 Voorste houder van handgreep verwijderen

Verwijder het afdichtrubber.

Draai schroef (1) enkele slagen los.

Neem de houder met de schroef via de binnenzijde uit het portier.

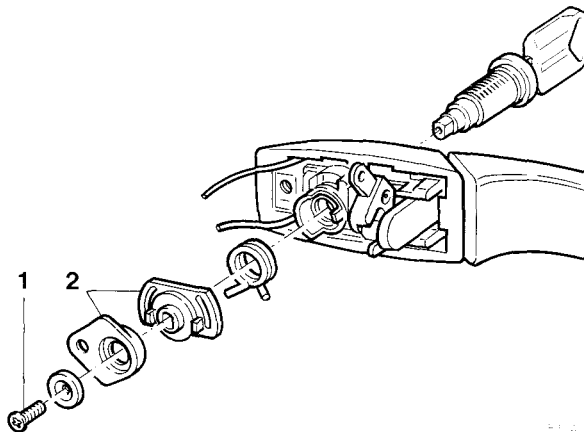

F6 Cilinderslot uit handgreep verwijderen

Opmerking: handgreep moet uit portier verwijderd zijn.
Steek de sleutel in het slot.

Verwijder schroef (1) en de twee kunststof delen (2).

Trek de cilinder samen met de sleutel uit de handgreep; let op de positie.

Aanbrengen:

Voorzie alle delen vóór het aanbrengen van speciaal slotenvet.

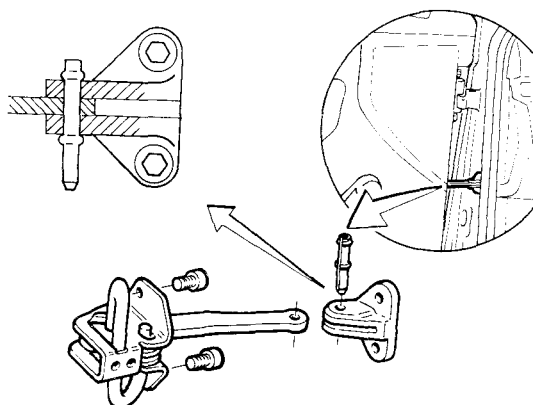

F7 Portieruitsteller verwijderen

Verwijder de spanstift.

Verwijder de bouten en neem de uitsteller uit het portier.

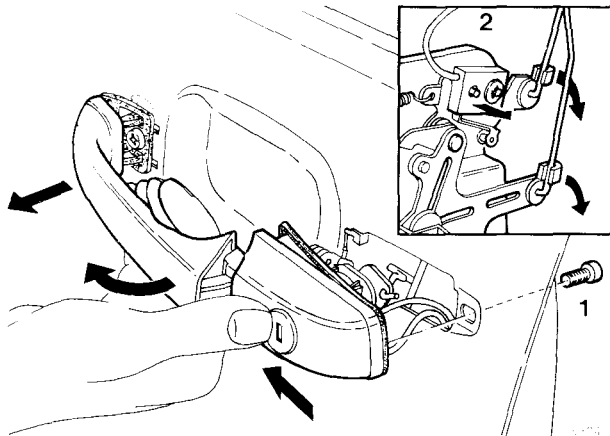

F4 Buitenhandgreep met cilinderslot verwijderen

Opmerking: Verwijder bij het achterportier eerst het portierslot (zie handelingen G5-G6).
Neem de bedieningsstangen aan het portierslot los.
Verwijder bout (1) uit de handgreep.
Neem de bedrading van de centrale portiervergrendeling los.

Grijze draad: stekerverbinding.
Zwarte draad: neem de borgclip los en neem microschaakelaar (2) uit het in slot.

Druk de handgreep iets naar voren.
Trek de handgreep open en neem hem aan de achterzijde uit het portier.
Draai de handgreep 90° naar voren en neem hem met de bedieningsstangen aan de voorzijde uit het portier.
Let op het afdichtrubber.

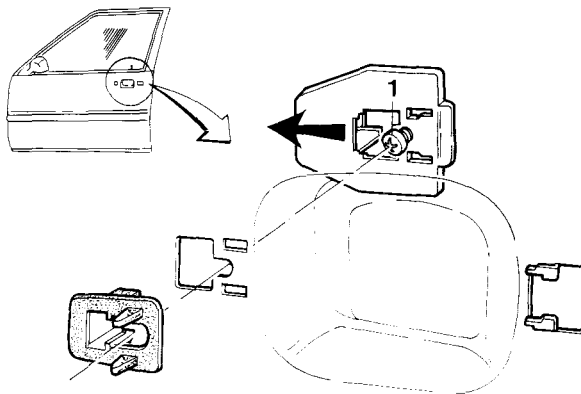

F5 Voorste houder van handgreep verwijderen

Verwijder het afdichtrubber.
Draai schroef (1) enkele slagen los.
Neem de houder met de schroef via de binnenzijde uit het portier.

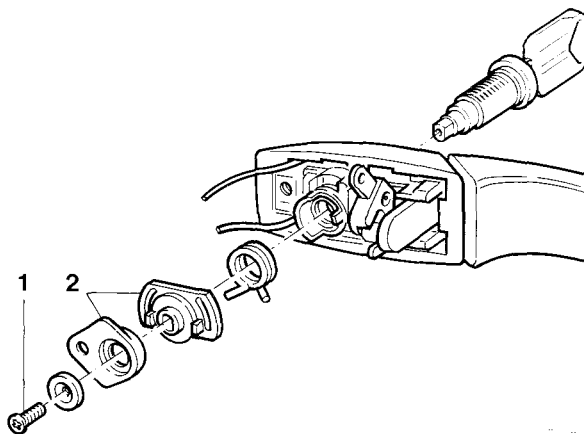

F6 Cilinderslot uit handgreep verwijderen

Opmerking: handgreep moet uit portier verwijderd zijn.
Steek de sleutel in het slot.
Verwijder schroef (1) en de twee kunststof delen (2).
Trek de cilinder samen met de sleutel uit de handgreep; let op de positie.

Aanbrengen:
Voorzie alle delen vóór het aanbrengen van speciaal slotenvet.

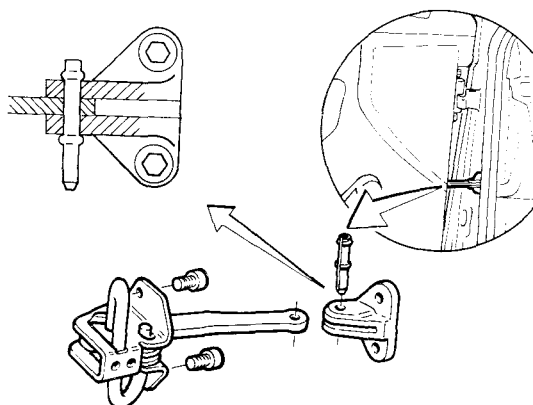

F7 Portieruitsteller verwijderen

Verwijder de spanstift.
Verwijder de bouten en neem de uitsteller uit het portier.

G1-G4. Portierslot en centrale portiervergrendeling voorportieren verwijderen/aanbrengen

G1

Vorbereidende handelingen

Verwijder afdekpaneel, afdekplaat en afstrijkprofiel.
Zet de ruit in de bovenste stand.

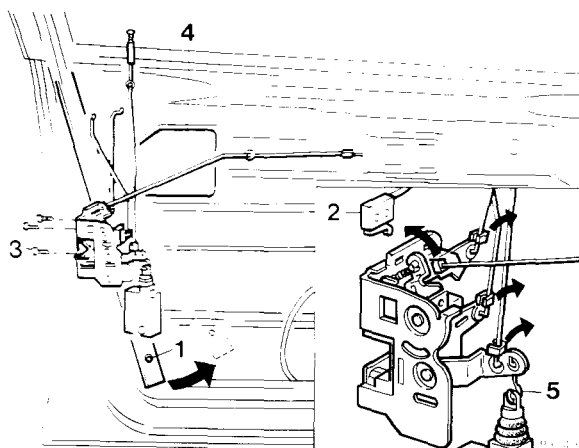

G2

Portierslot verwijderen

Zet de portierruit in de bovenste stand.
Verwijder bout (1) en leg de ruitgeleider opzij.
Maak de clips van de vier bedieningsstangen los.
Verwijder de drie bouten (3) en beweeg het slot naar opening (4).
Verwijder de borgring en neem de microschakelaar (2) van het slot.
Neem het slot uit het portier.

Opmerking: indien de auto is voorzien van centrale vergrendeling moet het bedieningsstangetje (5) hiervan losgehaakt worden tijdens het uitnemen.

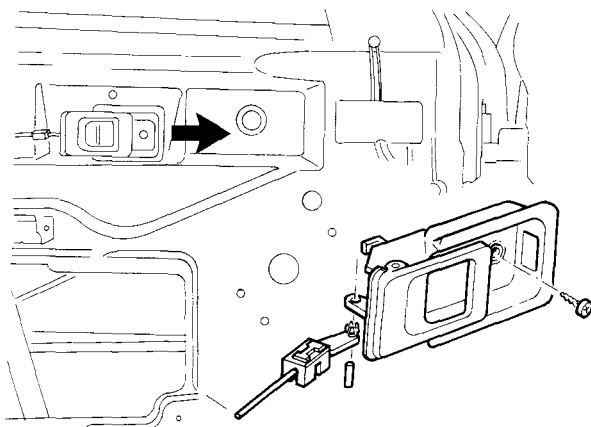

G3

Trekslot verwijderen

Verwijder de schroef en schuif het trekslot naar voren toe uit de haakjes.
Verwijder het pennetje uit de kunststof bevestiging.
Druk de bevestiging uit het trekslot.

Aanbrengen: monteer de trekstang spelingsvrij aan het trekslot.

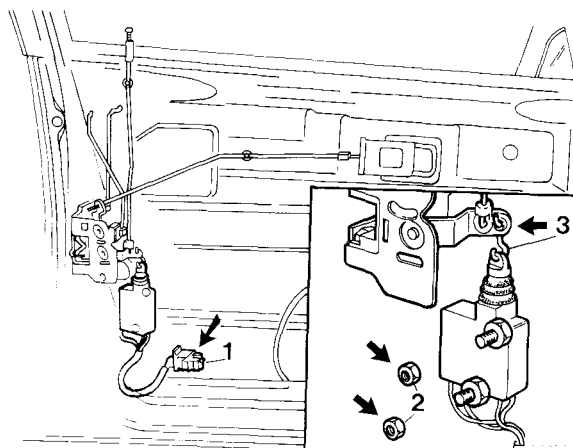

G4

Centrale portiervergrendeling verwijderen/aanbrengen

Zet de ruit in de bovenste stand.
Neem de connector (1) los.
Verwijder de moeren (2).
Haak het stangetje (3) van de motor los van het portierslot.
Neem motor met stangetje uit het portier.

Aanbrengen slotmotor: sluit het slot en monteer de motor zo hoog mogelijk.
Aanbrengen van de andere delen gaat in omgekeerde volgorde van verwijderen.

G5-G6. Portierslot en centrale portiervergrendeling achterportieren verwijderen/aanbrengen

Opmerking: in de beschrijving wordt uitgegaan van de situatie met centrale portiervergrendeling; de uitvoering zonder centrale vergrendeling is hieraan gelijk, met uitzondering van het verwijderen/aanbrengen van de slotmotor.

G5

Vorbereidende handelingen

Verwijder afdekpaneel, afdekplaat en afstrijkpaneel.

Zet de ruit in de bovenste stand en verwijder de achterste ruitgeleider en leg het rubber opzij.

G6

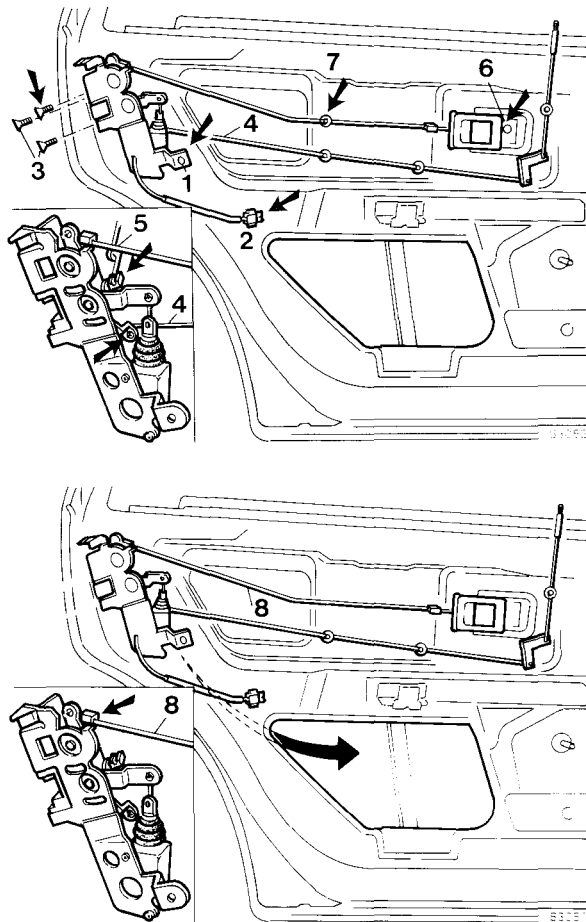

Slot met bedieningsmotor centrale portiervergrendeling verwijderen

Verwijder bout (1) van de bedieningsmotor.

Neem de connector (2) los.

Verwijder de schroeven (3) van het slot.

Maak de bedieningsstangen aan het portierslot los van:

A binnenvergrendeling (4)

B buitenhandgreep (5).

Verwijder schroef (6) en schuif het trekslot naar voren toe uit de haakjes.

Haak de bedieningsstang uit de clip (7).

Trek de buitenhandgreep open en laat het slot zakken.

Neem het trekslot met bedieningsstang (8) af en neem het slot samen met de bedieningsmotor en trekslot via de onderzijde uit het portier.

Neem trekslot met bedieningsstang van het portierslot.

Neem de bedieningsmotor van het portierslot.

Aanbrengen:

Trek bij het aanbrengen van het slot de buitenhandgreep open om het slot op zijn plaats te kunnen positioneren.

H. Raammechanisme verwijderen/aanbrengen

Opmerking: deze methode beschrijft zowel het verwijderen/aanbrengen van het handbediende (vóór- én achterportier) als het elektrische raammechanisme (vóórportier).

H1

Vorbereidende handelingen

Verwijder afdekpaneel, afdekplaat en afstrijkpaneel.
Zet de ruit half-open en neem het los van de geleiderail.
Blokkeer de ruit in de bovenste stand.

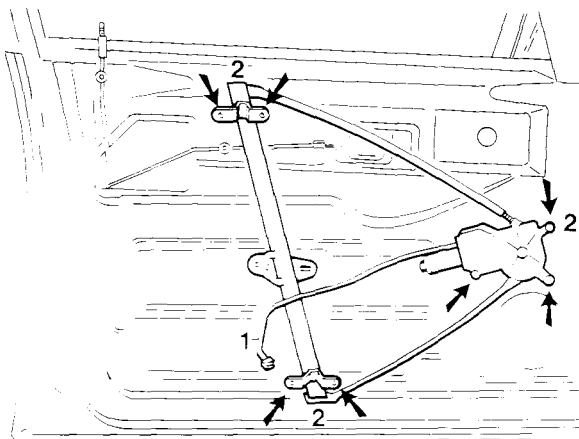

Raammechanisme voorportier verwijderen

Neem de connector (1) van de bedieningsmotor los.
Neem de bouten en moeren (2) los.
Neem het raammechanisme draaiend uit het portier.

H2

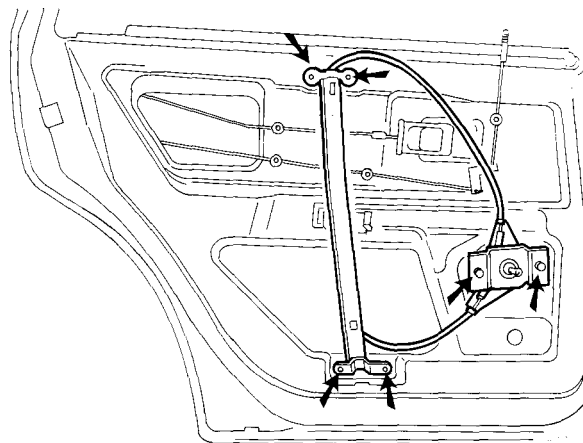

Raammechanisme achterportier verwijderen

Neem de bouten en moeren los.
Neem het raammechanisme schuin naar onderen uit het portier.

H3

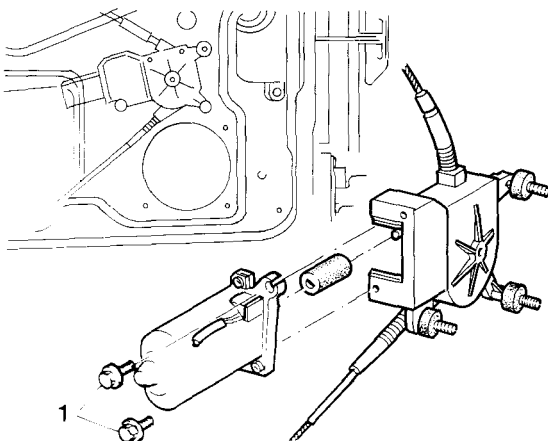

Bedieningsmotor elektrisch raammechanisme (vóórportier) verwijderen

Verwijder de bouten (1) en neem de motor van het bedieningsmechanisme.

H4

J. Achterklep verwijderen/aanbrengen

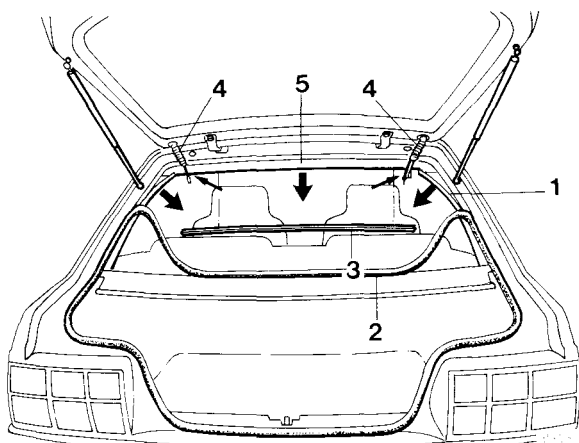

J1

Connectoren en ruitesproeierslang losnemen

Neem de achterste zijpanelen (1) aan de bovenzijde los. Neem de achterkleprubber (2) los en verwijder de strip (3). Neem aan beide zijden de rubbertules (4) los van de carrosserie.

Laat de hemelbekleding (5) aan de achterzijde zakken neem de slang van de ruitesproeier en de connectors los. **Belangrijk:** pas op dat de hemelbekleding niet knikt.

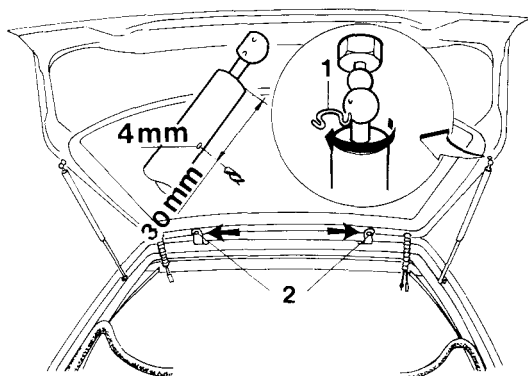

J2

Achterklep verwijderen/aanbrengen

Ondersteun de achterklep.

Verwijder de veertjes (1).

Druk de uitstellers van de kogels op de achterklep.

Verwijder de bouten (2) en neem de achterklep van de auto.

Opmerking: de uitstellers zijn gevuld met gas onder druk; vóór het verschroten van een demper moet het gas eruit verwijderd worden door op de aangegeven plaats een gat van 4mm te boren. Draag hierbij een veiligheidsbril.

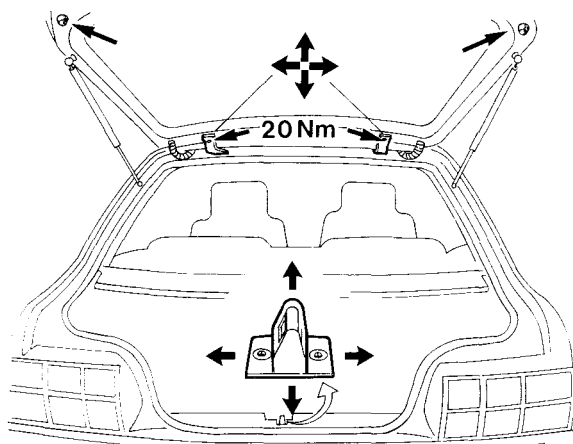

J3

Achterklep aanbrengen en ligging afstellen

Draai de bouten aan de scharnieren handvast.

Positioneer de klep en zet de bouten vast met 20Nm.

Stel de ligging aan de af met de slotvanger (verwijder de afdekplaat) en de stelschroeven op de achterklep.

K. Achterklep, onderdelen vernieuwen

Opmerking: voor het verwijderen van diverse onderdelen van de achterklep moet eerst het afdekpaneel verwijderd worden.

Verwijder hiertoe de spreidnieten en neem het paneel van de klep

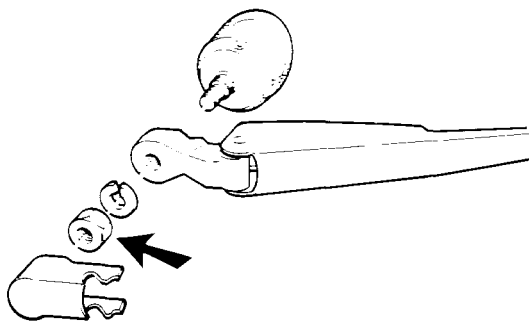

Wisserarm verwijderen

Verwijder de moer.
Neem de ruitwisserarm van de as.

K1

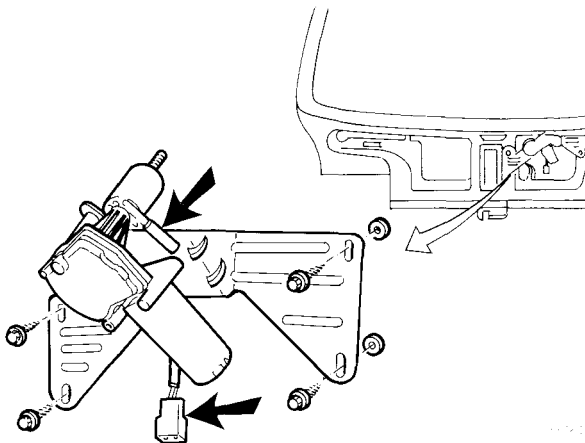

Ruitwissermotor verwijderen

Neem de connector los.
Verwijder de bevestiging van de steun samen met de rubber onderleggingen.
Neem de ruitwissermotor met steun van de klep en neem de sproeierslang los.

K2

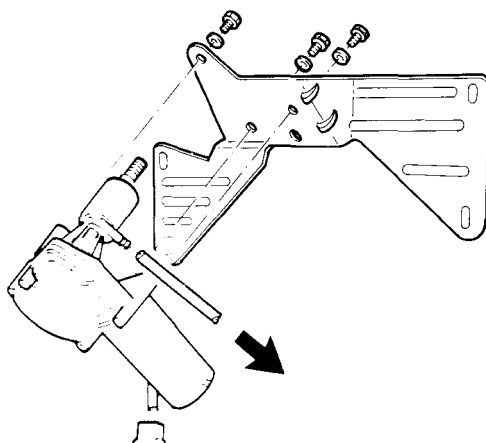

Steun van ruitwissermotor verwijderen

Verwijder de bevestiging en neem de steun van de motor.

K3

K4

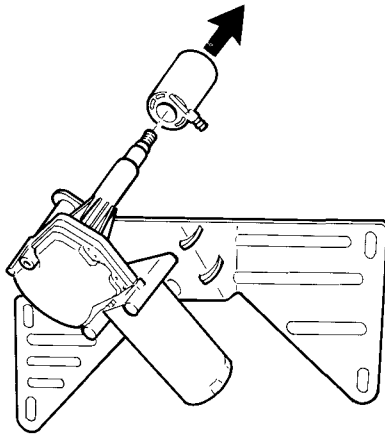

Ruitesproeier van motor verwijderen

Schuif het huis met de sproeier van de motor.

K5

Slot verwijderen

Verwijder de bouten.
Neem clip (1) los en neem de stang uit het slot.
Neem het slot uit de achterklep.

Aanbrengen: monteer het slot en stel de bedieningsstang spelingvrij af.

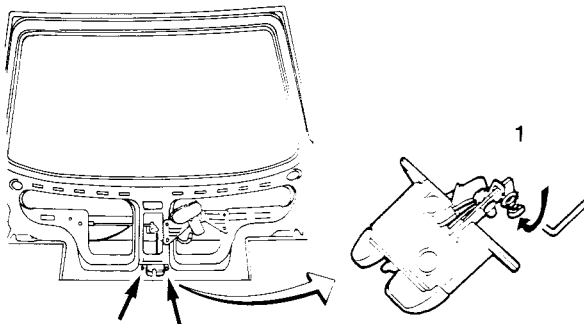

K6

Bedieningsmotor centraal sluitsysteem verwijderen

Neem de connector los.
Verwijder de schroeven, haak de bedieningsstang los en neem de motor uit de achterklep.

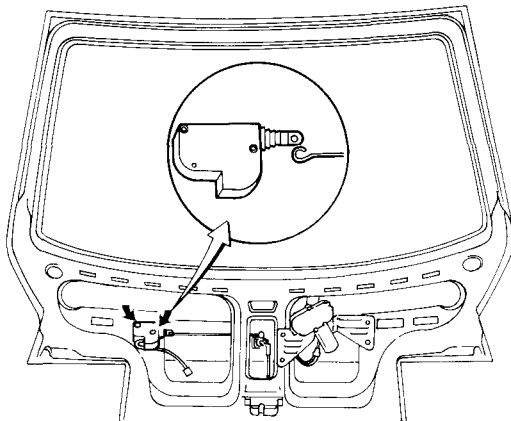

K7

Slotbediening uit achterklep verwijderen

Schuif klem (1) van het slot.
Neem de bedieningsstangen los van:
- achterklepslot (2)
- bedieningsmotor centrale portiervergrendeling (3).
Neem het slangetje (4) los en verwijder het slot uit de achterklep.

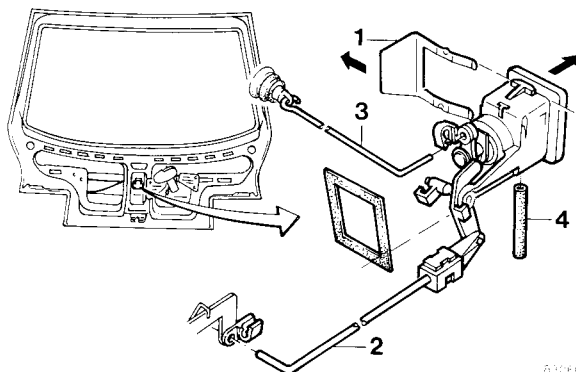

K8

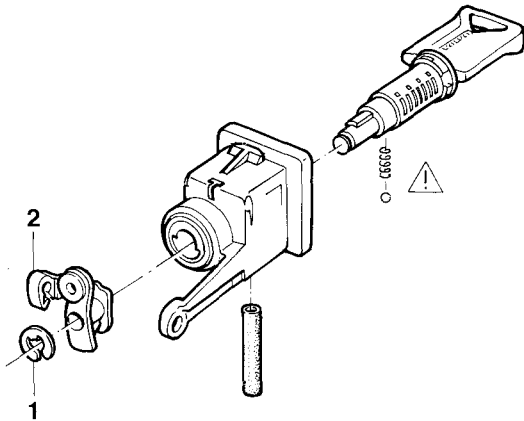

Cilinderslot verwijderen

Opmerking: het uitnemen van het cilinderslot kan ook aan de auto gebeuren.

Verwijder borgclip (1) en verwijder het kunststof deel (2).
Steek de sleutel in het slot en trek het cilinderslot uit het huis.

Let op het kogeltje en het veertje!

Opmerking: door bij het verwijderen/aanbrengen van de cilinder, de sleutel in het slot te steken blijven de klavieren op hun plaats.

K9

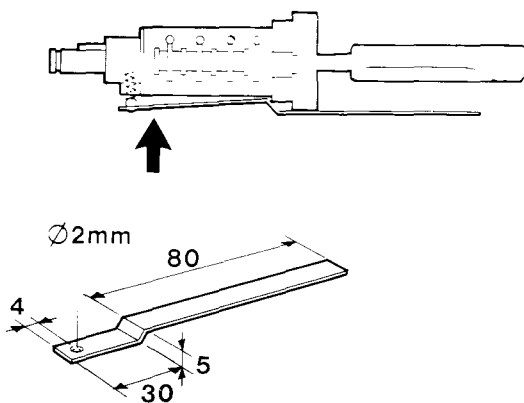

Cilinderslot aanbrengen

Verzorg alle onderdelen van speciaal slotenvet.
Breng veertje en kogel aan en druk ze met een hulpstuk (zie afbeelding) op hun plaats.

Steek het slot met de sleutel en hulpstuk zo ver mogelijk in het huis.

Trek het hulpstuk uit het huis en druk het slot in de juiste positie.

Aanbrengen gaat verder in omgekeerde volgorde van verwijderen.

K10

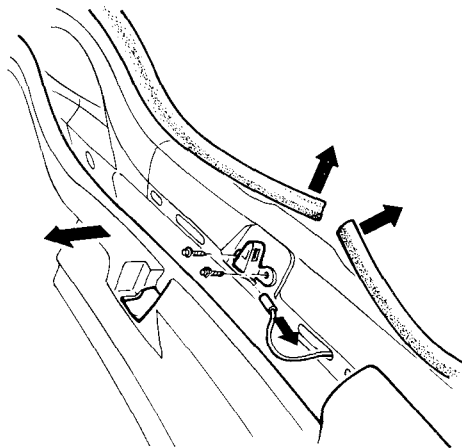

Slotvanger verwijderen/aanbrengen

Neem het afdichtrubber gedeeltelijk los.

Verwijder het achterwandpaneel.

Neem de elektrische aansluitingen los.

Verwijder de bouten.

Aanbrengen

Stel de slotvanger zodanig af dat de achterklep goed en zonder speling sluit.

Groep 84 Uitwendige sierdelen, ruiten en afdichtrubbers

L. Emblemen verwijderen/aanbrengen

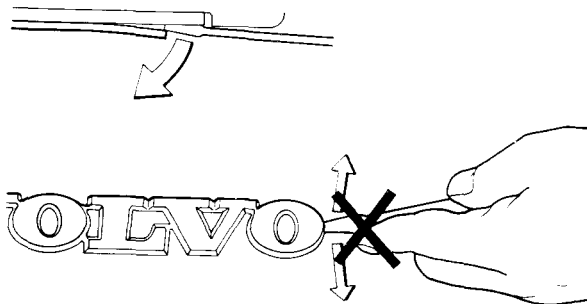

L1

Zelfklevende emblemen verwijderen

Verwijder de emblemen met behulp van een schroevendraaier (verwarm het embleem zonodig met warme lucht). Maak geen draaiende beweging met de schroevendraaier.

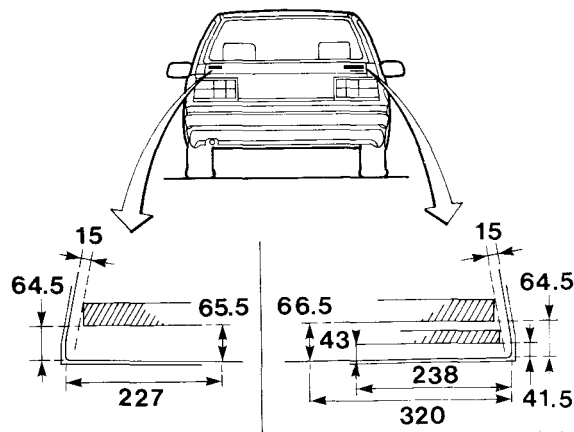

L2

Zelfklevende emblemen aanbrengen

Maak het plaatdeel vet- en stofvrij. Verwijder het beschermepapier. Breng de emblemen aan volgens de maten in de afbeelding en druk ze stevig aan.

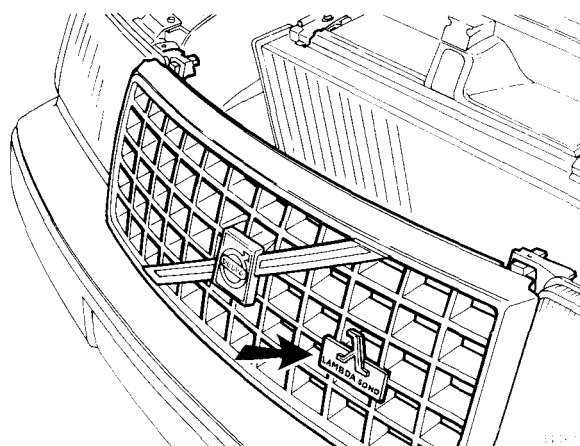

L3

Lambda-Sonde embleem in grille

Verwijder het embleem door de lipjes aan de achterzijde te verbuigen.

M. Sierlijsten en stootlijsten verwijderen/aanbrengen

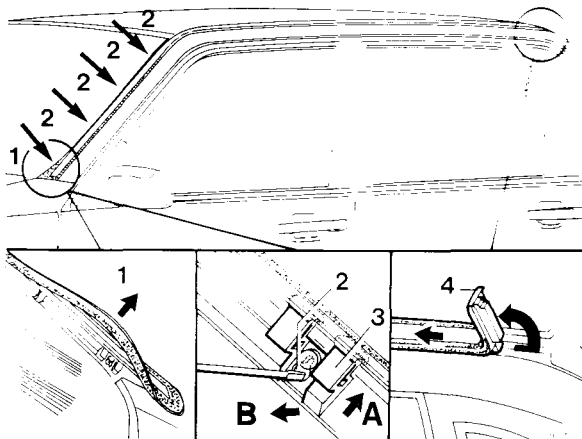

M1

Sierlijst langs voorruit en dak verwijderen

Neem de rubberstrip (1) langs de voorruit los.
Druk met een kleine schroevendraaier de lipjes (2) van achter de pennetjes.
Schuif de klemstrips (3) in de aangeven richting (A, B) en neem ze samen met de sierlijst los van de A-stijl.
Trek de rubberlip (4) aan de achterzijde naar achteren en omhoog uit de lijst.
Trek de sierlijst en rubberstrip naar voren toe uit de klemmen van de dakplaat.
Let op dat de lijst niet knikt.
Schuif de klemstrip uit de sierlijst.

M2

Sierlijst langs voorruit en dak aanbrengen

De klemstrips langs de voorruit zijn gemerkt:
R Rechterzijde
L Linkerzijde.
Breng de klemstrip langs de voorruit aan; zorg ervoor dat de lipjes (1) goed geborgd zitten achter de pennetjes op de A-stijl.
Controleer de juiste positionering van de klemmen (2) op het dak.
Breng de rubberstrip aan op de sierlijst.
Breng de lip aan de achterzijde in de juiste positie.
Positioneer de lijst op de carrosserie.
Druk het geheel eerst in de klemmen op de A-stijl en daarna in de klemmen op het dak.
Controleer de ligging.

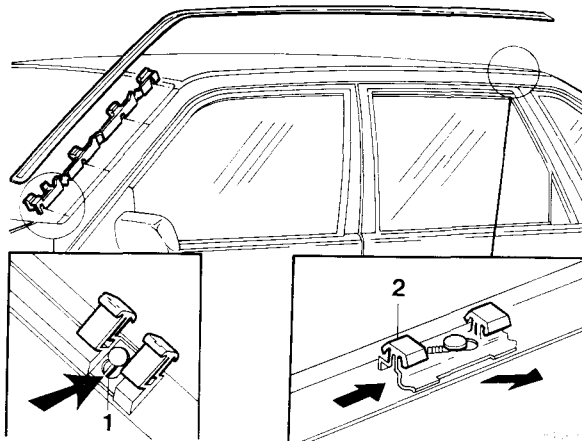

M3

Hoekstuk van achterportier verwijderen

Het hoekstuk zit met drie positiepennen en een plakstrip op het portier bevestigd.
Trek het hoekstuk voorzichtig van het portier.

Aanbrengen:

Maak het plaatdeel vet- en stofvrij.

Belangrijk: de temperatuur van plaatdeel en hoekstuk moet minimaal 20° C bedragen. Zonodig verwarmen!

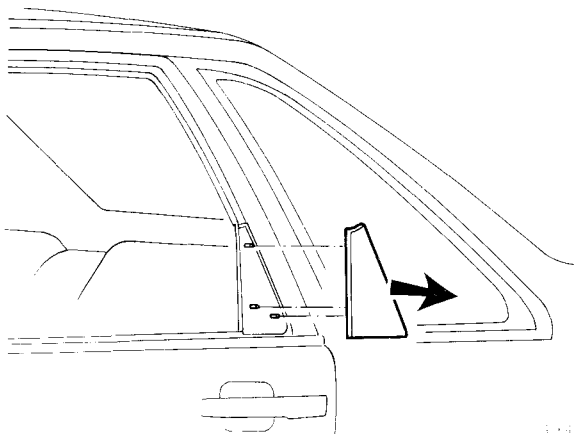

M4

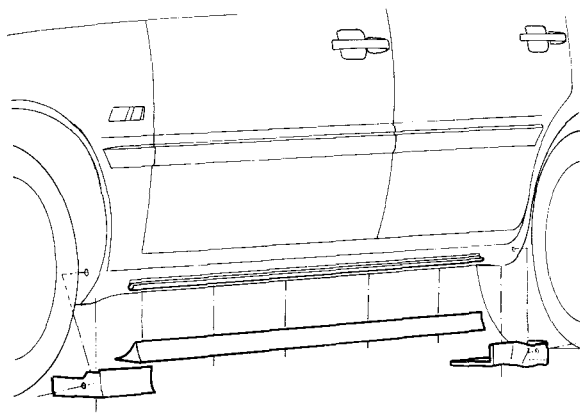

Drempelkappen verwijderen

Verwijder de bevestiging.
Verwijder het voor- en achterstuk.
Neem het middengedeelte van de montagestrip.
Verwijder de montagestrip.

Aanbrengen:

Begin met het aanbrengen met het middengedeelte en daarna het voor- en achterstuk.
Positioneer de kappen en zet ze vast.

M5

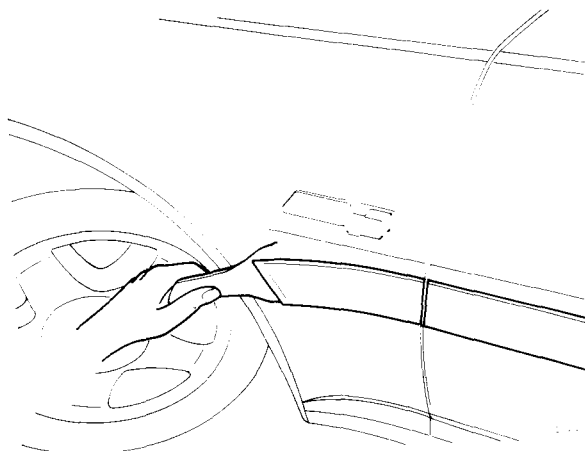

Stootlijsten verwijderen

Maak de stootlijst aan het begin gedeeltelijk los, gebruik zonnodig een houten spatel.
Trek nu de stootlijst voorzichtig van de carrosserie af.

M6

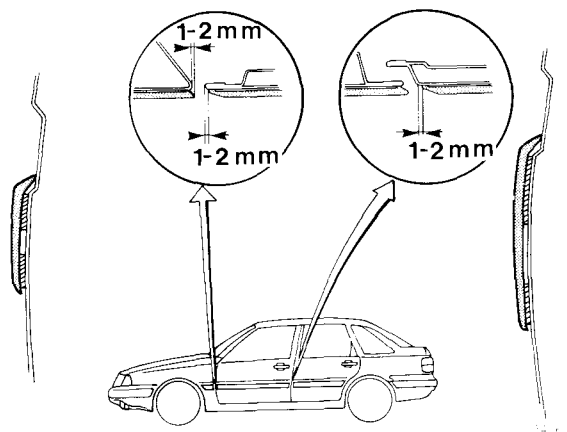

Stootlijst aanbrengen

Reinig de lijmvlakken met een reinigingsmiddel.
Belangrijk: de temperatuur van plaatdeel en stootlijst moet minimaal 20° C bedragen. Zonnodig verwarmen!
Verwijder de beschermlagen van de plakstroken.
Positioneer de lijst op het plaatdeel en druk hem stevig aan.

Opmerking: bij totale vervanging moeten de stootlijsten volgens de maatvoering worden aangebracht; zie tekening.

- 1 Smalle uitvoering
- 2 Brede uitvoering

N1-N15. Voorruit verwijderen/aanbrengen

Veiligheidsmaatregelen

- Gebruik de bijgeleverde veiligheidshandschoenen en een veiligheidsbril.
- Zorg voor een goed geventileerde ruimte.

N1

Benodigde materialen en gereedschappen voor het verwijderen/aanbrengen van gelijmde ruiten

Onderdeelnummer	Omschrijving
1161287-6	PU-lijmset: lijmpatroon, 2 spuitkoppen, snaar Ø 0,5mm, cleaner, primer voor ruit, veiligheidshandschoenen, applicatorfles, viltkurk, schoonmaakdoekje.
1159782-0	Twee trekhandvaten + een tegenhouder
1159785-3	Snaar
9504149-7	Standaard: Om de ruit bij PU-verlijming op te leggen
1159029-6	Lijmspuit
1356446-3	Primer voor sponning

N2

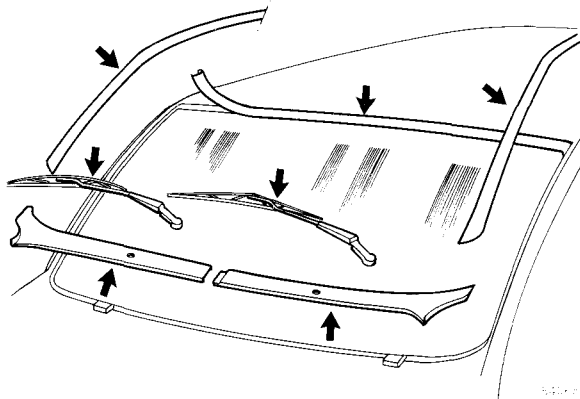

Verwijderen

- ruitewisserarmen met bladen
- afdeklijsten onder de voorruit
- Sierstrips met klemstrips van A-stijl/dakplaat (zie handelingen M1)
- bovenste sierlijst van voorruit (moet vernieuwd worden en het insteekprofiel.
- panelen van de A-stijl binnenzijde
- binnenspiegel, zonnekleppen met steunen

N3

Voorzorgsmaatregelen tegen beschadigingen

- Binnenzijde:** Breng twee proppen papier aan tussen dakplaat en hemelbekleding om deze op afstand te houden.
Buitenzijde: Breng tape aan op de dakplaat boven de voorruit om lakbeschadigingen te voorkomen.

N4

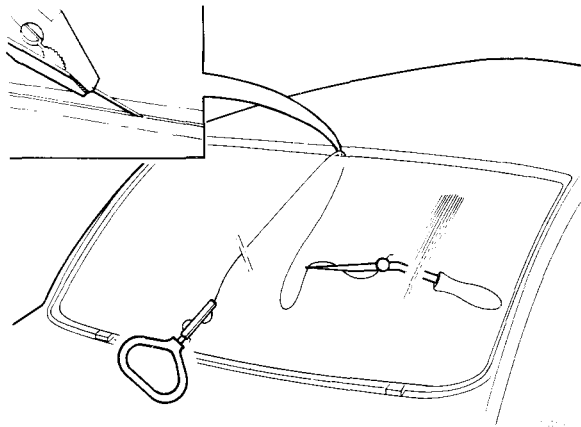

Snijgereedschap aanbrengen

Steek de snijdraad van buiten naar binnen door de lijmlaag.

Breng de handgrepen van het snijgereedschap 1159782-0 aan.

De snaar moet ± 50 cm lang zijn.

N5

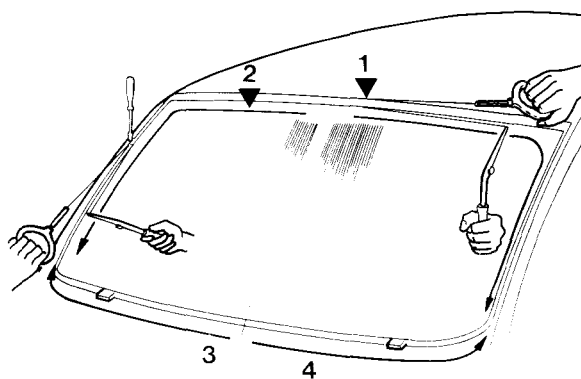

Lijmlaag doorsnijden

Snij de lijmlaag van de voorruit door (in de volgorde zoals in de afbeelding aangegeven).

Dit moet door twee personen gebeuren.

Druk de tegenhouder zo ver mogelijk stevig tegen de rand.

Trek aan de buitenzijde met de handgreep rustig en gelijkmatig.

Wacht af en toe om de snaar af te laten koelen.

Verplaats de tegenhouder regelmatig.

Houd de snaar steeds gespannen en onder de juiste hoek (zie afbeelding).

Maak in de hoeken een zagende beweging.

Neem de ruit uit de sponning.

Opmerking: zorg ervoor dat het lakwerk en dashboard niet beschadigd worden. Begeleid de snijdraad eventueel met een kleine schroevendraaier.

N6

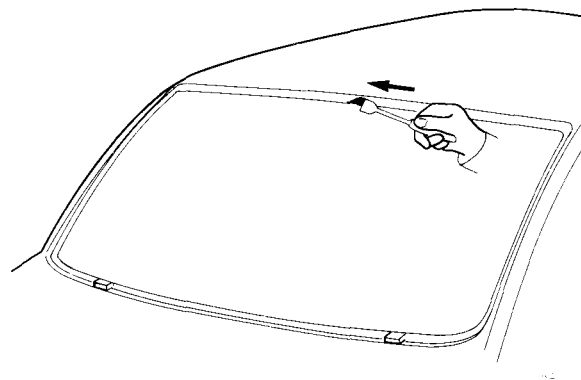

Lijmresten verwijderen

Steek met een spatel de nog aanwezige lijmresten van ruit en sponning; een laagje van maximaal 1 mm mag blijven zitten.

Werk eventuele lakbeschadigingen welke veroorzaakt zijn door de spatel goed bij (primer en lak).

Let erop dat er géén lak in de sponning komt.

N7

Plaatreparatie

Als een deel van de sponning is vervangen of gerepareerd, moet - om een goede hechting van de PU lijm te verkrijgen - de flens vóór het aflakken worden afgeplakt met tape; verwijder de tape zodra alle lak is aangebracht.

Als er toch deklak op de flens is gekomen, moet de flens met lakprimer (onderdeelnummer 1356446-3) worden behandeld.

N8

Ruit en sponning reinigen

Controleer de ruit op beschadigingen, met name aan de randen

Belangrijk: Maak ruit en sponning vet- en stofvrij met het doekje en de speciale cleaner uit de lijmsset.

N9

Primer-fles voorbereiden en vullen

Knip de steunstift (uit de lijmsset) af volgens nevenstaande tekening.

Vul de fles met primer (goed schudden vóór het vullen!).

Draai de dop op de fles, keer de fles om en druk de primer naar buiten, zodat het vilt verzadigd is.

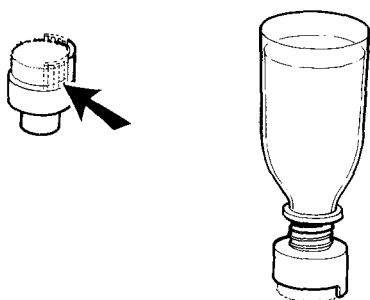

N10

Primer aanbrengen

Op de ruit:

Breng de primer uit de lijmsset over de gehele omtrek van de ruit rijkelijk aan.

Laat de primer drogen totdat het oppervlak mat is.

Op de sponning:

Breng primer (onderdeelnummer: 1356446-3) aan over de gehele omtrek van de sponning en de eventuele lijmsresten.

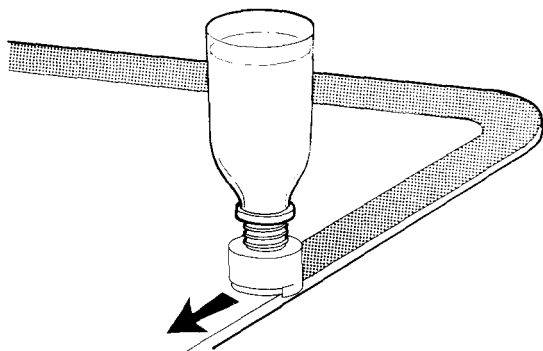

N11

Afstandsrubbers in de sponning aanbrengen

Plaats de afstandsrubbers:

- op de A-stijl juist boven en onder de montagestrip van de sierlijst

- op de aangegeven plaats onder de ruit.

 - 1 een stuk profiel dat op de sponning geschoven wordt.

 - 2 zelfklevende blokjes van 7mm dik.

Belangrijk: zorg dat de sponning condensvrij is en dat auto en ruit dezelfde temperatuur hebben ($\pm 20^\circ \text{C}$).

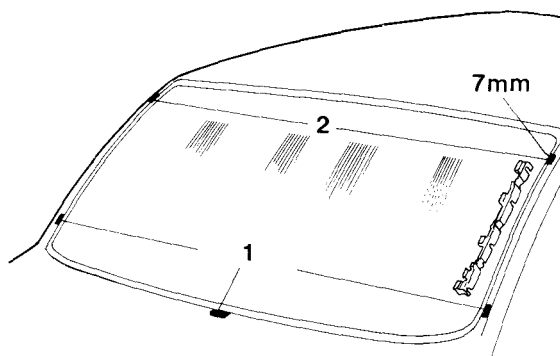

N12

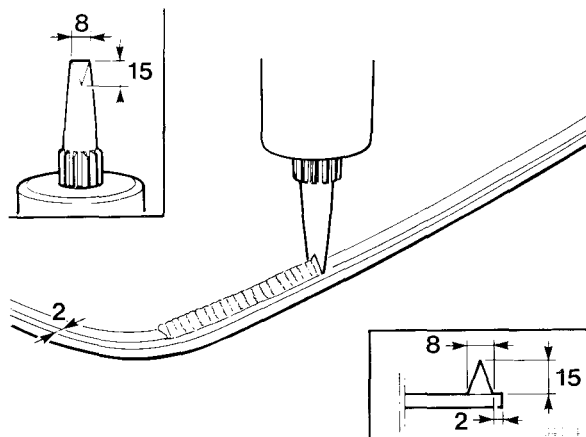

Lijm laag op de ruit aanbrengen

(Midden onder beginnen en opstartplaats overlappen)
Snij de spuitmond van lijmpatroon aan volgens afbeelding.

De voorruit en lijm moeten minimaal 20° C warm zijn.
Plaats de spuitmond recht op de ruit en breng de lijmlaag **gelijmatig** aan over de gehele binnenomtrek van de ruit, op een afstand van 2 mm van de randen.

Belangrijk: de ruit moet binnen 10 minuten op zijn plaats gebracht worden

N13

Voorruit aanbrengen

Breng het insteekprofiel (1) en de sierstrip aan op de voorruit.

Plaats de voorruit in de sponning en druk deze zover mogelijk omhoog.

Breng aan de onderzijde van de ruit (maat A) de afstands-rubbers aan.

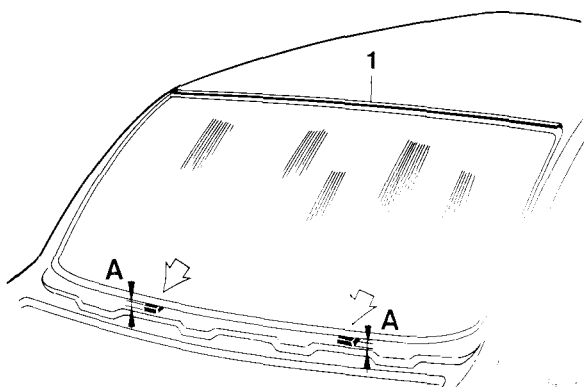

Opmerkingen:

- zorg voor een goede positionering van de ruit aan de linker- en rechterzijde.

Maat A is de afstand tussen ruit en carrosserie; de afstands-rubbers zijn in vier diktes leverbaar.

- druk de ruit licht aan.

Belangrijk! De hechtingstijd van de lijm bedraagt ongeveer **4 uur**. Gedurende deze tijd mag er niet aan de auto gewerkt worden en mogen er geen portieren geopend of gesloten worden.

N14

Spiegelvoet op voorruit bevestigen

Maak de voorruit vetvrij en droog.

Teken aan de buitenzijde van de voorruit met een viltstift de plaats af waar de voet moet komen (in het midden van de ruit), 90 mm vanaf de bovenzijde van de ruit.

Behandel deze plaats aan de binnenzijde van de voorruit met Loctite Activator 312 NF (onderdeelnummer 1161044-1) en laat het gedurende drie minuten drogen.

Lijm de spiegelvoet met 1 à 2 druppels Loctite Adhesive 312 (onderdeelnummer 1161043-3) op de voorruit.

Druk de spiegelvoet gedurende ongeveer één minuut stevig aan.

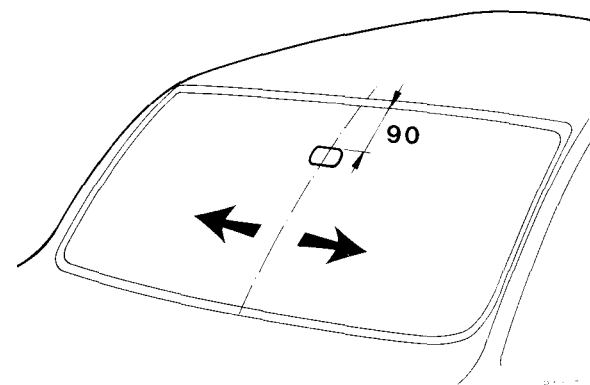

N15

Aanbrengen

Breng de verwijderde en losgenomen delen aan.

N16-N19. Achterruit verwijderen/aanbrengen

N16

Algemeen

Het verwijderen/aanbrengen van de gelijmde achterruit is grotendeels gelijk aan het verwijderen/aanbrengen van de voorruit. De verschillen betreffen voornamelijk de voorbereidende werkzaamheden. De voorbehandeling van ruit en sponning en het eigenlijke lijmen is gelijk. Zie handelingen N3-N12.

N17

Vorbereidende handelingen

Verwijderen/losnemen bij achterruit:

- de ruitewisserarm
 - de sierlijst aan de buitenzijde (kan niet onbeschadigd gebeuren).
 - het opsteekprofiel aan de binnenzijde
 - bedrading van achterruitverwarming.
- Plak tape op de achterklep langs de gehele omtrek van de ruit om lakbeschadigingen te voorkomen.

N18

Verwijderen van een gebroken achterruit

Opmerking: De achterruit is niet van de gelaagd glas en zal daarom niet scheuren maar verbrossen.
Belangrijk: gebruik altijd werkhandschoenen en een veiligheidsbril.

Begin met het verwijderen van zoveel mogelijk glasresten.
De resten van de versplinterde ruit kunnen samen met de lijmlaag losgestoken worden met een spatel. Vang zoveel mogelijk de loskomende glasdelen op.
Verwijder daarna zorgvuldig alle resterende glasresten, met name tussen plaatdelen.
Werk eventuele lakbeschadigingen bij. Tectileer die plaatdelen waartussen glasdelen zijn verwijderd.

N19

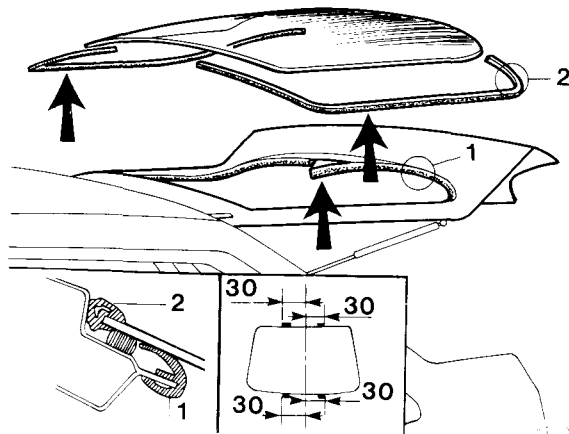

Achterruit aanbrengen

Breng de zelfklevende afstandsrubbers (3) aan in de sponning.
Voorzie ruit en sponning van primers (zie handelingen N7-N10)
Plaats het opsteekprofiel (1) in de sponning van de achterklep.
Breng de sierlijsten (2) aan op de ruit.
Breng de PU-lijm aan op de ruit (zie handelingen N12).
Plaats en positioneer de ruit in de sponning en druk hem aan.
Zet de achterklep in de horizontale stand.
Ondersteun de achterklep en leg - goed verdeeld over de gehele oppervlakte - een gewicht van totaal ± 50 kg op de ruit (bijvoorbeeld zandzakken).
Verwijder het gewicht nadat de lijm is uitgehard.

Belangrijk: de hechtingstijd van de lijm bedraagt ongeveer 4 uur. Gedurende deze tijd mag er niet aan de auto gewerkt worden en mogen er geen portieren geopend of gesloten worden.

Breng de verwijderde c.q. losgenomen delen aan.

N20-N24. Gelijmde zijruit verwijderen/aanbrengen

N20

Algemeen

Het verwijderen/aanbrengen van de gelijmde zijruit is grotendeels gelijk aan het verwijderen/aanbrengen van de voorruit. De verschillen betreffen voornamelijk de voorbereidende werkzaamheden. De voorbehandeling van ruit en sponning en het eigenlijke lijmen is gelijk. Zie handelingen N3-N12.

N21

Vorbereidende handelingen

Verwijderen/losnemen:

- de hoedenplank
- de rugleuning
- de wielkastbekleding
- de kofferlat
- achterwand- en zijwandpaneel in kofferruimte
- de bovenste bevestiging van de veiligheidsgordel
- C- en D-paneel

Plak tape langs de gehele omtrek van de ruit om lakbeschadigingen te voorkomen.

N22

Verwijderen van een gebroken zijruit

Opmerking: De zijruit is niet van de gelaagd glas en zal daarom niet scheuren maar verbrijzelen.

Belangrijk: gebruik altijd werkhandschoenen en een veiligheidsbril.

Begin met het verwijderen van zoveel mogelijk glasresten.

De resten van de versplinterde ruit kunnen samen met de lijmlaag losgestoken worden met een spatel. Vang zoveel mogelijk de loskomende glasdelen op.

Verwijder daarna zorgvuldig alle resterende glasresten, met name tussen plaatdelen.

Werk eventuele lakbeschadigingen bij. Tectileer die plaatdelen waartussen glasdelen zijn verwijderd.

N23

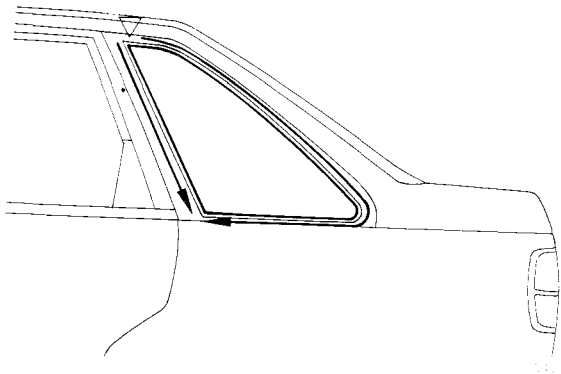

Zijruit verwijderen

Snij het ruitrubber aan de buitenzijde los en trek het van de ruit.

Het verwijderen van de zijruit gaat verder op dezelfde manier als het verwijderen van de voorruit.

Let op de volgorde van snijden (zie afbeelding).

Opmerking: de ruit wordt uitsluitend compleet met rubber geleverd.

N24

Zijruit aanbrengen

Het lijmen en aanbrengen van de zijruit gaat zoals bij de voorruit (zie handelingen N3-N12).

Zorg voor een goede positionering van de zijruit.

Zet het uiteinde van de raamomlijsting (3) vast met P.U.-lijm.

Belangrijk: de hechtingstijd van de lijm bedraagt ongeveer 4 uur. Gedurende deze tijd mag er niet aan de auto gewerkt worden en mogen er geen portieren geopend of gesloten worden.

Breng de verwijderde c.q. losgenomen delen aan.

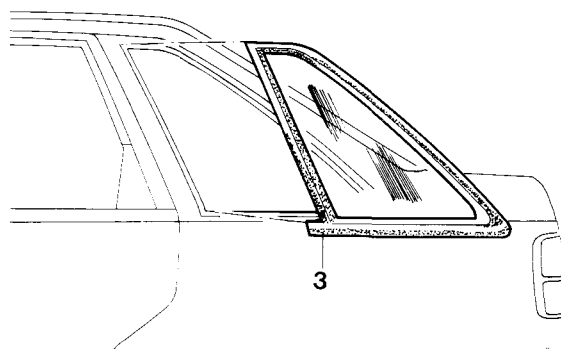

O. Portierruit verwijderen/aanbrengen

01

Vorbereidende handelingen

Verwijder:

- het portierpaneel
- de afdekplaat van het portier
- het afstrijkprofiel binnen.

Achterportier:

Verwijder de achterste ruitgeleider.

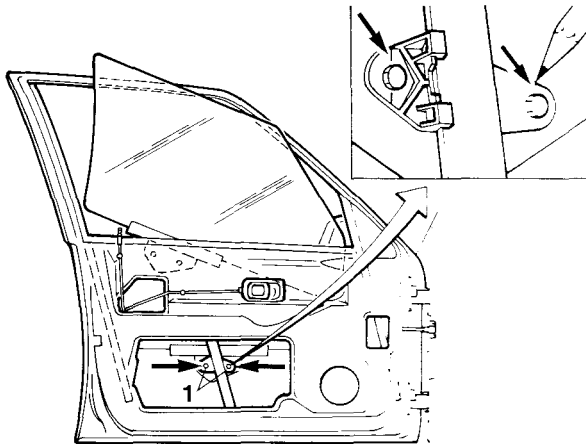

02

Portierruit verwijderen

Zet de ruit in de stand dat de bouten (1) van de geleiderail bereikbaar zijn, teken de positie van de bouten in de slobgaten af.

Verwijder de bouten en neem de ruit schuin naar boven langs de binnenzijde uit het portier.

03

Glasroede overzetten op nieuwe ruit

Breng de glasroede aan op de ruit volgens nevenstaande maatschets.

A ruit voorportier: ± 150 mm.

B ruit achterportier: ± 255 mm.

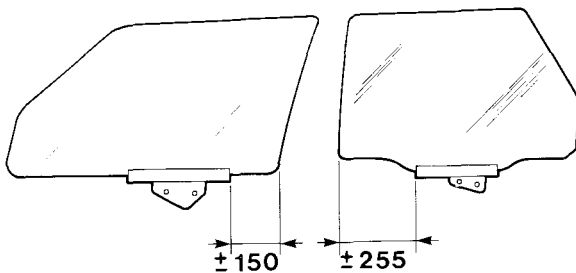

04

Portierruit aanbrengen

Los de bouten (1) en (2) van het raammechanisme.

Breng de ruit aan, druk hem tegen de B-stijl en zet de bouten (3) vast.

Draai de ruit naar boven totdat hij bijna gesloten is.

Druk de ruit nogmaals tegen de B-stijl en zet de bouten (1) en (2) vast.

Controleer of de ruit evenwijdig aan de bovenstijl ligt; eventueel corrigeren door bouten (3) te lossen.

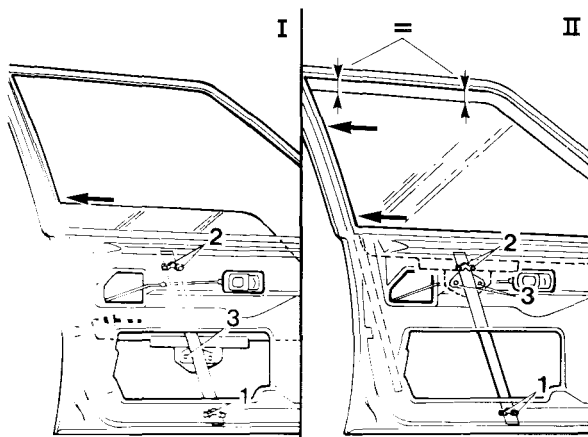

P. Raamrubber portieren verwijderen/aanbrengen

P1

Vorbereidende handelingen

Verwijder:

- het portierpaneel en de afdekplaat van de spiegel
- de afdekplaat van het portier
- het afstrijkprofiel binnen
- de portierruit.

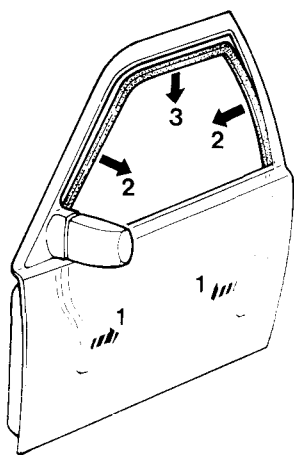

P2

Raamrubber verwijderen

Trek de raamrubbers aan voor- en achterzijde (1) uit de geleiders. Links en rechts (2) en boven (3) uit de sponning. **Opmerking:** zorg ervoor dat het raamrubber niet knikt.

Aanbrengen:

Voorzie het raamrubber aan de buitenzijde van een zeepoplossing.

Laat de uiteinden in het portier zakken en breng het rubber aan de bovenzijde (3) in de sponning.

Druk het goed aan in de beide hoeken.

Druk het rubber aan de beide zijkanten in de sponning en in de geleiders

Aanbrengen gaat verder in omgekeerde volgorde van verwijderen.

P3

Afstrijkprofiel verwijderen/aanbrengen

Trek het afstrijkprofiel voorzichtig van het portier.

Aanbrengen:

Het afstrijkprofiel van het voorportier is aan de achterzijde gelijmd; het afstrijkprofiel van het achterportier zowel voor als achter.

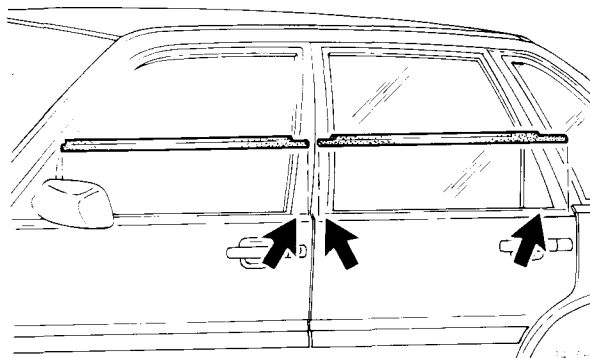

Q. Portierrubber verwijderen/aanbrengen

Q1

Portierrubber verwijderen

Opmerking: het verwijderen/aanbrengen van het portier-
rubber van het achterportier is gelijk aan dat van het voor-
portier.

Verwijder de drempellijst.

Trek het rubber van de sponning.

Q2

Portierrubber aanbrengen

Begin in het midden onder en druk de uiteinden stuik te-
gen elkaar.

Druk het portierrubber goed over de sponning.

Zorg dat het goed aanligt in de hoeken.

Plaats de drempellijst.

Belangrijk: het rubber wordt op de juiste lengte geleverd
en mag dus niet ingekort worden.

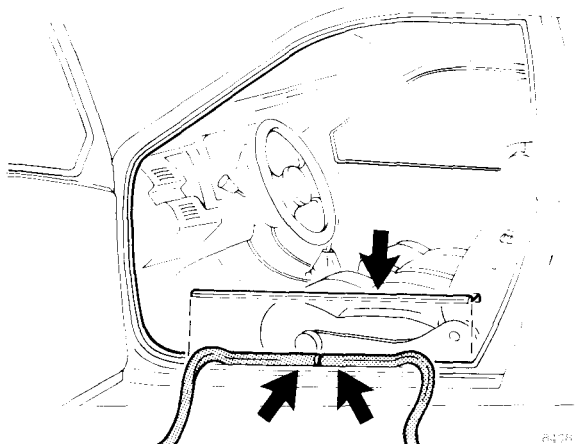

R. Buitenspiegel verwijderen/aanbrengen, onderdelen vervangen

R1

Vorbereidende handelingen

Verwijder:

- het portierpaneel
- de afdekplaat van het portier

R2

Buitenspiegel verwijderen

Handbediend:

- Verwijder hendel (1).
- Verwijder het afdekkapje.

Elektrisch:

- Neem de connector van de elektrische bedrading in het
portier los.

Verwijder de moeren.

Neem de spiegel met rubber onderlegplaat van het por-
tier.

Aanbrengen van de spiegel gebeurt in omgekeerde vol-
gorde van verwijderen.

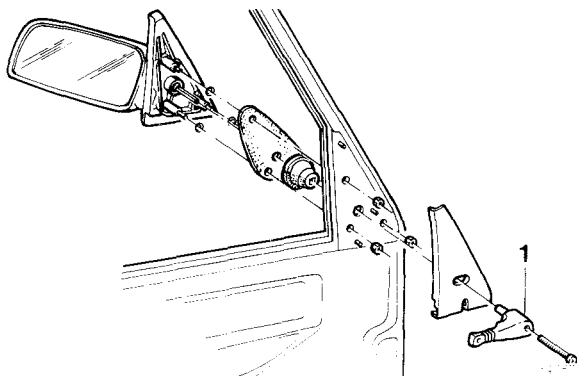

R3

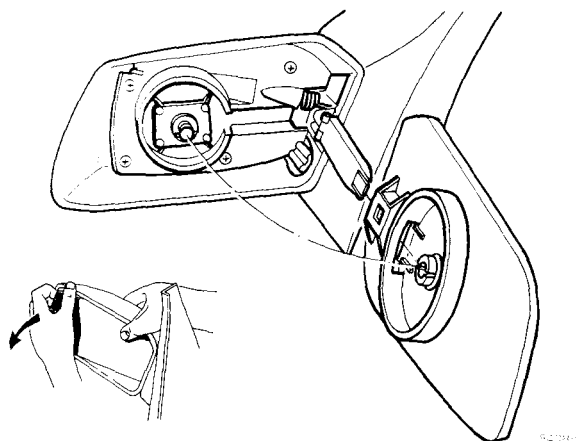

Spiegelglas verwijderen

Druk het spiegelglas aan één zijde naar buiten en trek het los van de bevestiging.
Verwijder de twee stekerverbindingen.
Neem het glas uit het huis.
A Handbediende spiegel
B Elektrische spiegel.

Spiegelglas aanbrengen

Elektrische bediening: breng de stekerverbindingen aan.
Plaats het spiegelglas.

Handbediening: Vet de kogel en geleider eerst licht in en schuif het glas over de geleider en druk het spiegelglas over de kogel.

B

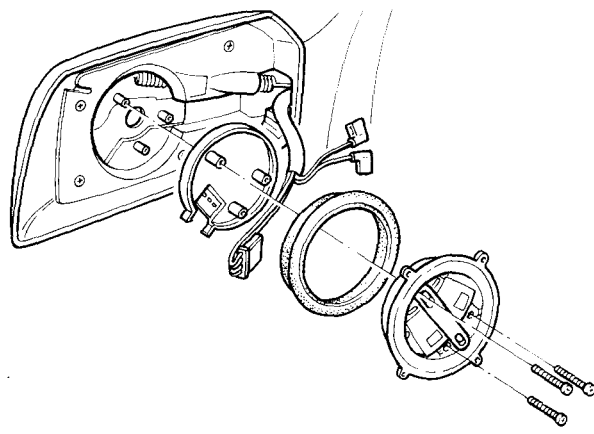
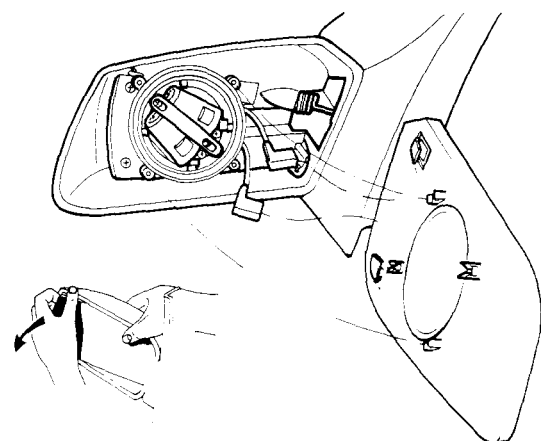

R4

Bedieningsmotoren met houder verwijderen

Verwijder het spiegelglas.
Verwijder de drie schroeven.
Neem de motorhouder uit het huis en neem de steker los.

Alfabetisch register

	Pag.	Handeling		Pag.	Handeling
Achterklep			Centrale portiervergrendeling verwij-		
Verwijderen/aanbrengen	14	J1-J3	deren/aanbrengen	11	G4
Onderdelen vernieuwen	15	K1-K10	Portierslot voorportieren verwijde-	11	G1-G4
Ruitwissermotor verwijderen	15	K2	ren/aanbrengen		
Slot verwijderen	16	K5	Portierslot achterportieren verwijde-	12	G5-G6
Bedieningsmotor centraal sluitsys-			ren/aanbrengen		
teem verwijderen	16	K6	Raammechanisme verwijde-	13	H1-H4
Slotbediening uit achterklep			ren/aanbrengen		
verwijderen	16	K7	Portierruit		
Cilinderslot verwijderen/aanbrengen	17	K8-K9	Verwijderen/aanbrengen	27	O1-O4
			Afstrijkprofiel verwijde-	28	P3
Buitenspiegel			ren/aanbrengen		
Verwijderen/aanbrengen, onderdelen			Raammechanisme verwijde-		
vervangen	29	R1-R4	ren/aanbrengen	13	H1-H4
Centrale portiervergrendeling					
Verwijderen/aanbrengen	11	G4	Ruiten		
Bedieningsmotor centrale portierver-			Voorruit verwijderen/aanbrengen	21	N1-N15
grendeling verwijderen	11	G6	- Snijgereedschap aanbrengen	22	N4
Cilinderslot verwijderen/aanbre-			- Lijm laag doorsnijden	22	N5
ngen			- Ruit en sponning reinigen	23	N8
Verwijderen	10	F6	- Primer-fles voorbereiden en		
Aanbrengen	17	K8-K8	vullen	23	N9
Drempelkappen verwijderen	20	M4	- Primer aanbrengen	23	N10
Emblemen verwijde-			- Afstandsrubbers in de sponning		
ren/aanbrengen	18	L1-L3	aanbrengen	23	N11
Grille verwijderen	6	C1	- Lijm laag op de ruit aanbrengen ...	24	N12
Handgreep met cilinderslot			- Voorruit aanbrengen	24	N13
verwijderen	10	F4	- Spiegelvoet op voorruit		
Hoekstuk van achterportier			bevestigen	24	N14
verwijderen	19	M3	Achterraut verwijderen/aanbrengen ..	25	N16-N19
Inleiding			- Gebroken achterraut	25	N18
Specificaties	2	-	Zijruit verwijderen/aanbrengen	26	N20-N24
Speciaal gereedschap	2	-	Portierruit verwijderen/aanbrengen ..	27	O1-O4
Motorkap			- Raamrubber portieren verwijde-	28	P1-P2
Verwijderen/aanbrengen	3	A1-A3	ren/aanbrengen		
Motorkapslot verwijde-			- Portierrubber verwijde-	29	Q1-Q2
ren/aanbrengen	4	B1-B3	Ruitwissermotor verwijderen	15	K2
Slotvanger motorkap afstellen	4	B3	Scharnier van portier		
Kabel motorkapslot verwijde-			Vervangen	9	F2
ren/aanbrengen	5	B4-B9	Afstellen	9	F3
Portieren			Sierlijsten/stootlijsten verwijde-		
Verwijderen/aanbrengen	8	E1-E5	ren/aanbrengen	19	M1-M6
Onderdelen vernieuwen	9	F1-F7	Sloten		
Slotvanger van portier afstellen	9	E5	Voorportieren verwijde-	11	G1-G4
Portierscharnier vervangen	9	F2	ren/aanbrengen		
Scharnier afstellen	9	F3	Trekslot verwijderen	11	G3
Buitenhandgreep met cilinderslot			Achterportieren verwijde-	12	G5-G6
verwijderen	10	F4	ren/aanbrengen		
Cilinderslot uit handgreep			Slotvanger		
verwijderen	10	F6	Motorkap afstellen	4	B3
Portieruitsteller verwijderen	10	F7	Portier afstellen	9	E5
Trekslot verwijderen	11	G3	Spatscherm voor verwijde-		
			ren/aanbrengen	7	D1-D3

	Pag.	Handeling
Spiegelvoet op voorruit bevestigen	24	N14
Stootlijsten verwijde- ren/aanbrengen	20	M6
Trekslot verwijderen	11	G3
Uitsteller verwijderen	10	F7
Voorfront, delen verwijde- ren/aanbrengen	6	C1-C2
Voorspatscherm verwijde- ren/aanbrengen	7	D1-D3
Zijruit verwijderen/aanbrengen	26	N23-N24

Terugrapporteringsformulier

Aan

Van

Autodivisie Volvo Car B.V.
Afd. Service Technical Support
P.O. Box 1015
5700 MC Helmond
Nederland

.....
.....
.....

Betreft publikatie:

Hoofdgroep: Pagina TP-nr.

Voorstel/Motivering:

.....
.....
.....
.....
.....
.....

Datum

Heeft u opmerkingen of andere ideeën over dit boek? Maak dan van deze pagina een copie, schrijf uw ideeën op en stuur deze naar ons.

TP 35538/1
1.300.788
Dutch
Printed in the
Netherlands

Drukkerij Jémé B.V. Eindhoven