

Servicehandboek

Lokaliseren van storingen

Reparatie

Onderhoud

Hoofdgroep 8 (82-84)

**Carrosserie
Uitrusting**

440/460

1988-19..
Augustus 1991

TP 35538

Inhoud

Alfabetisch register pag. 49 →

Inleiding

Specificaties	2	-
Speciaal gereedschap	2	-

Groep 82 Motorkap, voorstuk en voorspatschermen

Motorkap verwijderen/aanbrengen	3	A1-A5
Motorkapslot verwijderen/aanbrengen	4	B1-B7
Kabel motorkapslot verwijderen/aanbrengen	6	B8-B13
Delen van voorfront verwijderen/aanbrengen	8	C1-C2
Voorspatscherm verwijderen/aanbrengen	9	D1-D4

Groep 83 Portieren, achterklep

Portieren verwijderen/aanbrengen	10	E1-E5
Versterkingsplaat voorportier	11	E6-E16
Portieren, onderdelen vernieuwen	13	F1-F8
Portierslot en centrale portiervergrendeling voorportieren verwijderen/aanbrengen	14	G1-G4
Portierslot en centrale portiervergrendeling achterportieren verwijderen/aanbrengen	15	G5-G8
Raammechanisme verwijderen/aanbrengen	16	H1-H4
Achterklep verwijderen/aanbrengen	17	J1-J3
Kofferdekse, met scharnieren verwijderen/aanbrengen	18	K1-K5
Achterklep of kofferdekse, onderdelen vernieuwen	19	L1-L10
Schuifraam		
- glasraam verwijderen/aanbrengen, beide uitvoeringen	23	M1-M4
- zonnescherm verwijderen/aanbrengen, beide uitvoeringen	24	M5-M9
- Schuifraammechanisme, beide uitvoeringen		
verwijderen	26	M10-M15
aanbrengen	27	M16-M21
- vervangen van de componenten:		
uitvoering A	29	M22-M26
uitvoering B	30	M27-M30
- aandrijfkabels met aandrijf wiel vervangen, uitvoering B	32	M31-M32
- aandrijfkabels vervangen, uitvoering A	33	M33-M36

Groep 84 Uitwendige sierdelen, ruiten en afdichtrubbers

Emblemen verwijderen/aanbrengen	34	N1-N2
Sierlijst langs voorruit en dak verwijderen/aanbrengen	35	O1-O6
Stootlijsten en drempelkappen verwijderen/aanbrengen	36	P1-P3
Gelijmde ruiten vervangen	37	Q1-Q3
Gelijmde voorruit vervangen	38	Q4-Q18
Gelijmde achterruit vervangen	42	Q19-Q25
Gelijmde zijruit vervangen	44	R1-R3
Portierruit verwijderen/aanbrengen	45	S1-S4
Raamrubber portieren verwijderen/aanbrengen	46	T1-T3
Portierrubber verwijderen/aanbrengen	47	U1-U2
Buitenspiegel verwijderen/aanbrengen, onderdelen vervangen	47	V1-V4

Bestelnummer 35538/2

Inleiding

Specificaties

Algemeen

In het Servicehandboek komen twee types aanhaalmoment voor:

- "Haal aan met **40 Nm** (4 kgm)" wordt vermeld voor onderdelen die met een momentsleutel **moeten** worden aangehaald,
- "Aanhaalmoment 40 Nm (4 kgm)" is een richtwaarde: het onderdeel hoeft niet met een momentsleutel te worden aangehaald.

Aanhaalmomenten

Achterklepscharnieren aan carrosserie en klep 20 Nm

Speciaal gereedschap

Onderdeelnummer Aanbrengen: toepassing

1161287-6 PU-lijmset voor met PU-verlijmde ruten

1356443-3 PU-lijmpatroon

1159029-6 Lijmspuit

1159782-0 Twee trekhandvaten – een tegenhouder

1159783-8 Tegenhouder

1159784-6 Trekhandvat

1159785-3 Snaar (vijf meter)

9504149-7 Standaard: Om de ruit bij PU-verlijming op te leggen

Groep 82 Motorkap, voorstuk en voorspatschermen

A. Motorkap verwijderen/aanbrengen

Opmerking: het verwijderen van de motorkap, een scharnier of de uitsteller kan ook gebeuren zonder een van de andere (de en compleet) te verwijderen.

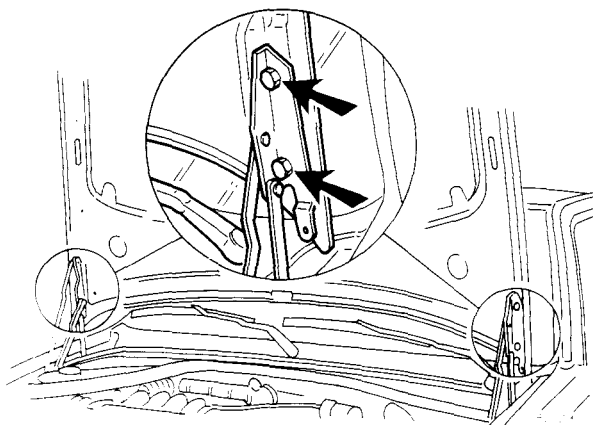

A1

Motorkap verwijderen

Ondersteun de motorkap.
Neem indien nodig de bedrading los.
Verwijder aan beide zijden de twee bouten van de scharnieren.
Neem de motorkap van de auto.

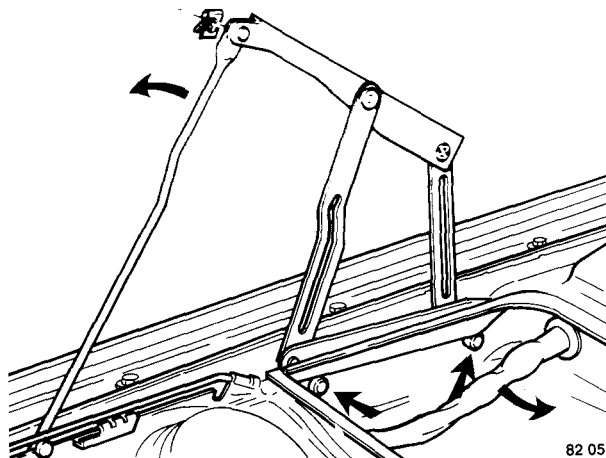

A2

Motorkapscharnier verwijderen

Ondersteun de motorkap.

Linkerzijde:

- Verwijder het deksel van de zekeringdoos.

Rechterzijde:

- RHD uitvoering: verwijder het deksel van de zekeringdoos
- Verwijder het rubberprofiel en de afdekplaat
- Neem de klembanden van de kabelboom los en leg de kabel opzij
- Neem de uitsteller los, indien aanwezig.

Verwijder de bouten in de luchtinlaatbak en neem het scharnier uit de auto.

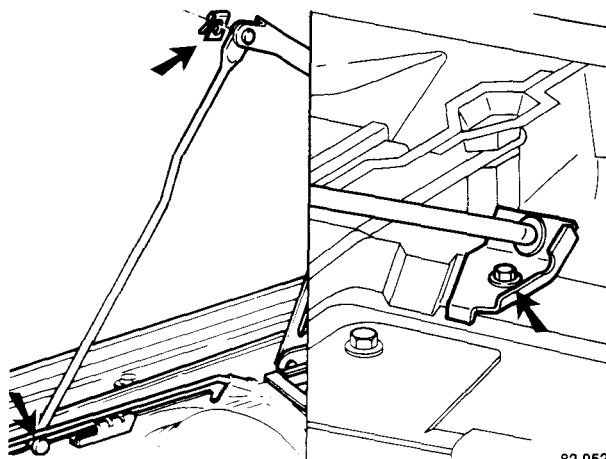

A3

Motorkapuitsteller verwijderen

Ondersteun de motorkap.

Rechter binnenscherm:

- Verwijder de borgclip.
- Neem aan de onderzijde de uitsteller met een draaiende beweging uit.

Voorfront:

- Verwijder de bevestigingsbout.

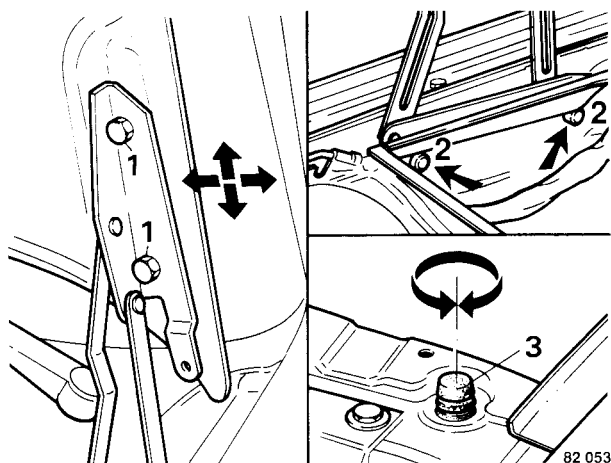

Motorkap, -scharnier en -uitsteller aanbrengen

Aanbrengen gaat in omgekeerde volgorde van verwijderen.

Motorkap afstellen

Bouten (1) lossen en kap positioneren.

Hoogteligging achter: bouten (2) lossen en kap positioneren.

Hoogteligging voor: de rubber propen (3) aan de voorzijde kunnen in hoogte verdraaid worden.

Controleer de afstelling van de slotvangers, zie handeling B8.

B1-B7. Motorkapslot verwijderen/aanbrengen

Opmerking: aanbrengen van de onderdelen gaat - tenzij anders vermeld - in omgekeerde volgorde van verwijderen.

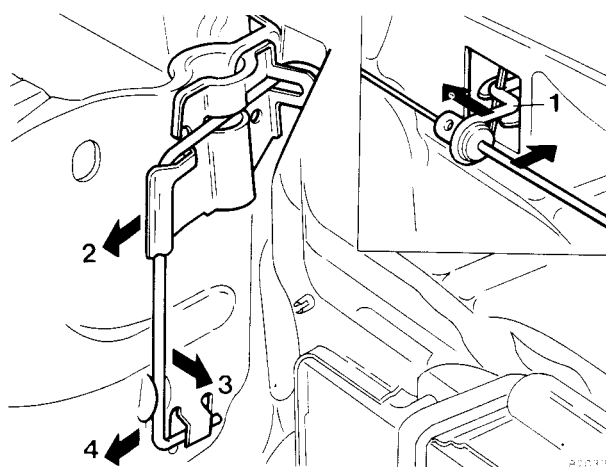

Motorkapslot vervangen

Druk de veer (1) naar binnen en haak de bedieningskabel uit het slot.

Haak de veer eerst aan de bovenzijde (2) en dan aan de onderzijde (3 en 4) uit de carrosserie.

Waarschuwing! De veer staat onder spanning.

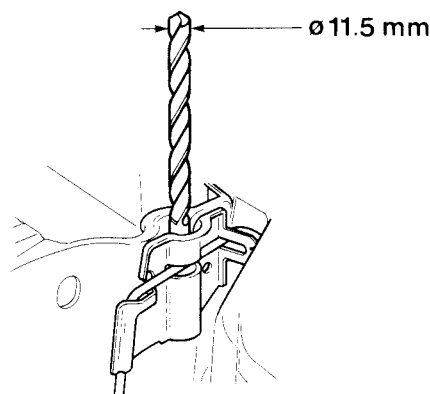

Afstelling van motorkapsloten controleren

Breng een boor van $\varnothing 11,5$ mm in het motorkapslot aan en controleer of deze langs de veer kan.

Boor kan niet langs de veer: afstelling goed.

Boor kan wel langs de veer: Stel de kabel af, zie handelingen B12 tot en met B14.

B3

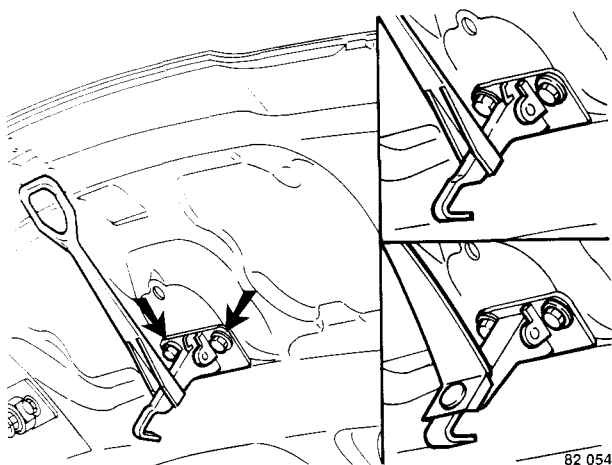

Vanghaak verwijderen/aanbrengen

Verwijderen:

- de bevestigingsbouten.

Aanbrengen:

Belangrijk!

440 uitvoeringen tot en met chassisnummer **051613** waarvan de vanghaak nog niet is aangepast.

Plaats een **nieuwe** vanghaak (O.N 3456311-4), zie afbeelding

Plaats en centreer de vanghaak.

Breng de bevestigingsbouten aan en deze voorlopig vast. Controleer de werking, zie handeling B4.

B4

Werking van de vanghaak controleren

Breng de motorkap naar beneden en controleer of de vanghaak goed in de uitsparing (5) van de frontplaat valt en niet alleen maar achter het kunststof geleidingsplaatje (6) blijft haken..

Vanghaak functioneert niet goed: verwijder de vanghaak.

Breng slobgaten in de vanghaak aan.

Monteer de vanghaak en controleer of deze nu goed in de uitsparing valt.

Vanghaak functioneert wel goed:

Ga verder met handeling B5.

B5

Vanghaak definitief vastzetten

Verwijder één bevestigingsbout (7) en vervang deze door een **nieuwe** plusbout of breng een borgmiddel op de schoen gemaakte bout aan.

Zet de bout vast. Aanhaalmoment 9 Nm.

Doe dit ook bij de andere bevestigingsbout.

Controleer nogmaals de werking van de vanghaak, zie handeling B4.

Belangrijk! De twee bouten moeten **één voor één** vervangen worden, zodat de positie van de vanghaak niet wijzigt.

Opmerking: de plusbouten en bouten met een borgmiddel mogen na 5 minuten **niet meer** worden verdraaid.

B6

Vulringen van linker slotvanger verwijderen, indien aanwezig

Voer deze handeling **alleen** uit bij 440 uitvoeringen vanaf chassisnummer 038776 tot en met 051391.

Verwijder de twee bevestigingsbouten (8) en neem de vulringen (9) af.

Breng de bevestigingsbouten aan en zet deze vast.

Belangrijk! De bouten moeten **één voor één** verwijderd en gemonteerd worden.

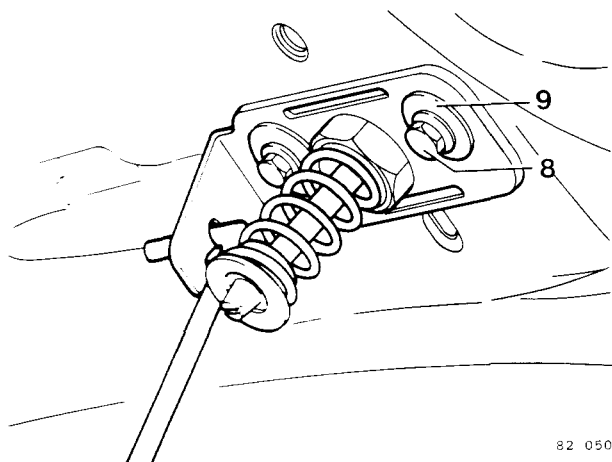
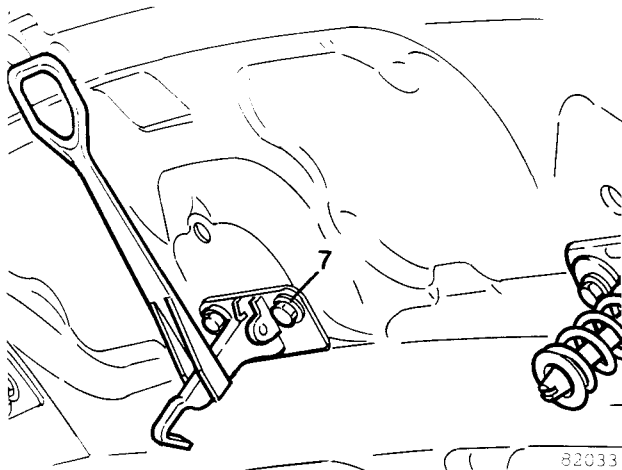
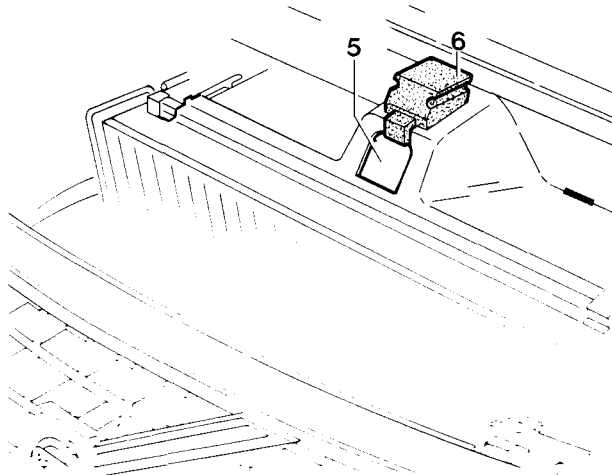

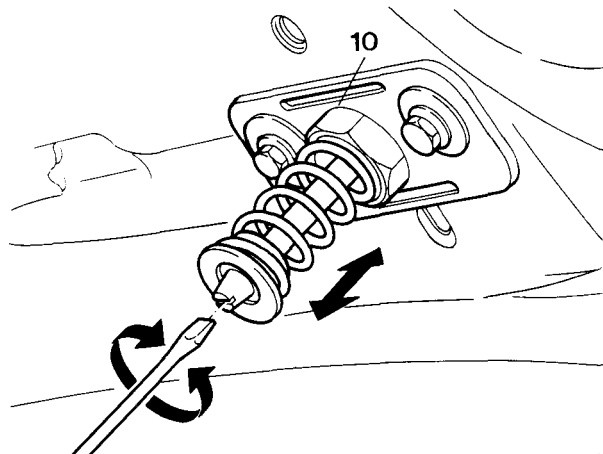

Slotvangers aan motorkap afstellen

Stel de slotvangers af wanneer de motorkap niet goed sluit.
Los de moer (10) en draai de slotvanger naar binnen of naar buiten.
Zet de moer vast.
Controleer de sluiting.

B8-B13. Kabel motorkapslot verwijderen/aanbrengen

Verwijderen onder A-stijl

- Knop van bedieningshendel
- Paneel

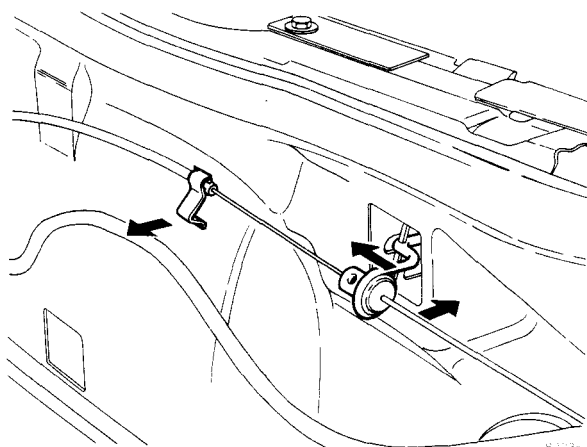

Kabel motorkapsloten verwijderen

Motorryimte:

Druk de veer naar binnen en haak de bedieningskabel uit het slot.
Verwijder de kabelclip van de frontplaat.

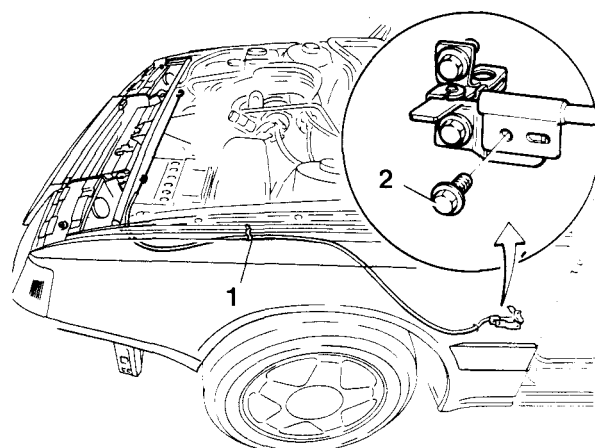

Interieur exterieur:

Verwijder de afschermplaat onder het spatscherm.
Verwijder de klem (1) onder het spatscherm.
Verwijder de bout (2) van de bedieningshendel.
Verwijder de kabel uit de hendel.
Neem de kabel met tule onder het scherm uit.

Kabel motorkapslot aanbrengen

Het aanbrengen gebeurt in omgekeerde volgorde van verwijderen.

Opmerking: zet de bout (2) van bedieningshendel in de middenstand vast.

Voor afschermplaat onder het spatscherm altijd **nieuwe** schroeven en busproefdoeren gebruiken.

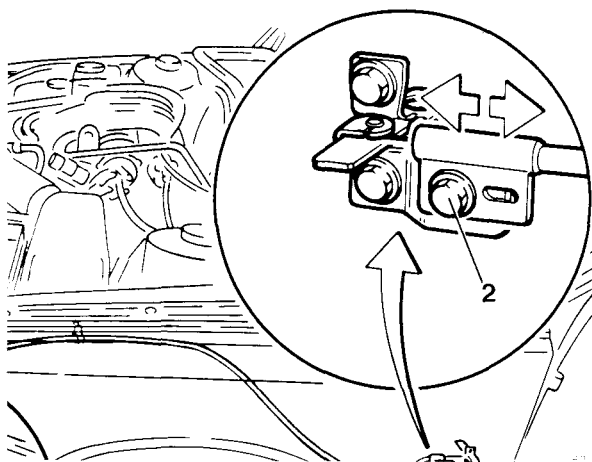
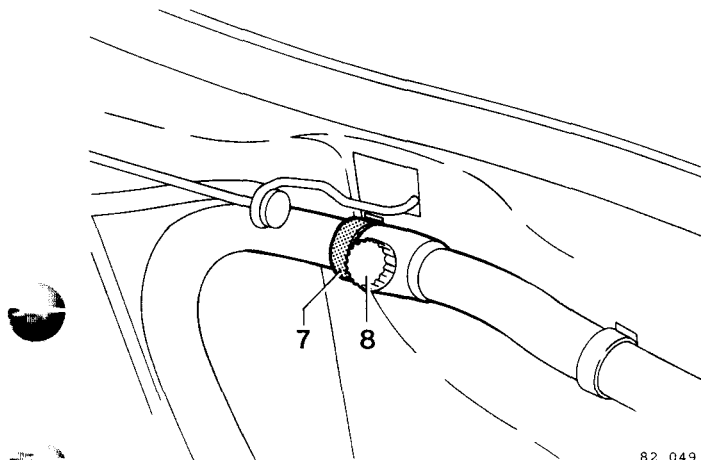
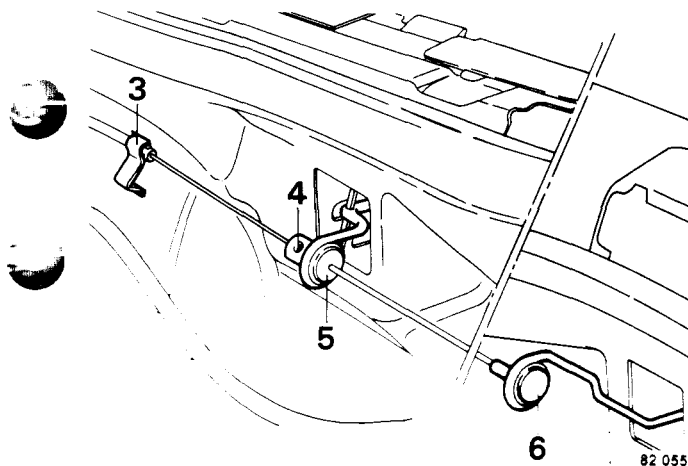

B11

Kabel van motorkapsloten in de motorruimte afstellen

Verwijder de kabelclip (3) uit de frontplaat.

Draai het inbusboutje (4) in de nippel (5) met een inbusleutel van 2 mm los.

Verschuif de buitenkabel zodanig, dat de buitenste nippel (6) net aanligt tegen de veer.

Zet de buitenkabel vast met de kabelclip (3).

Schuif de binnenste nippel (5) net tegen de veer en zet deze vast met het inbusboutje.

Belangrijk! Bij 440 uitvoeringen tot en met chassisnummer **051613** moet de klemband van de ontluuchtingsnippel verplaatst worden, om de werking van de motorkapvergrendeling niet te belemmeren.

Neem de klemband (7) los als deze aan de **rechterzijde** van de ontluuchtingsnippel (8) is gemonteerd.

Breng de klemband aan de linkerzijde van de ontluuchtingsnippel aan.

Controleer nogmaals of de ontluuchtingsnippel de vergrendeling niet raakt.

B12

Kabel van motorkapsloten in het interieur afstellen, indien nodig

Draai de bout (2) enkele slagen los en stel de kabel af. Zet de bout vast.

Controleer de afstelling van de motorkapsloten, zie handeling B2.

B13

Aanbrengen onder de A-stijl

- Paneel
- Knop op de bedieningshendel

C. Delen van het voorfront verwijderen/aanbrengen

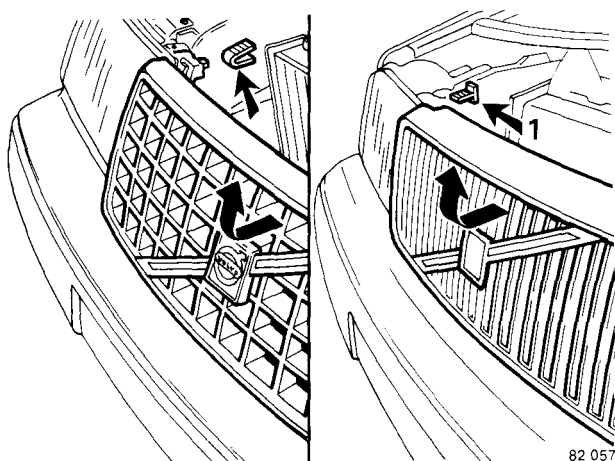

Grille verwijderen

C1

440

Druk de lippen aan de bovenzijde in en trek de grille naar voren.
Neem de grille naar boven toe uit.

460

Trek de lippen (1) uit.
Druk de lippen aan de bovenzijde in en trek de grille naar voren.
Neem de grille naar boven toe uit.

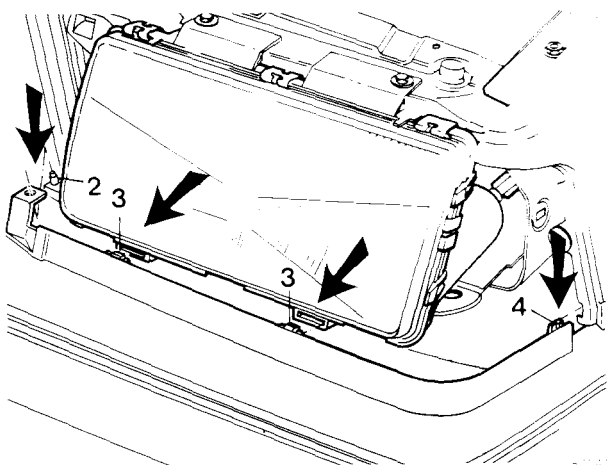

Lijst onder koplamp verwijderen

C2

440

Verwijder de richtingaanwijzers naast de koplampen.
Neem de lijst van pen (2).
Trek de lijst uit de klemmen onder de koplamp (3).
Neem de lijst los van het spatscherm (4).

460

Verwijder de richtingaanwijzers naast de koplamp.
Neem de lijst los van het spatscherm (5).
Trek de lijst uit de klemmen onder de koplamp (6).
Haak de lijst uit de grille.

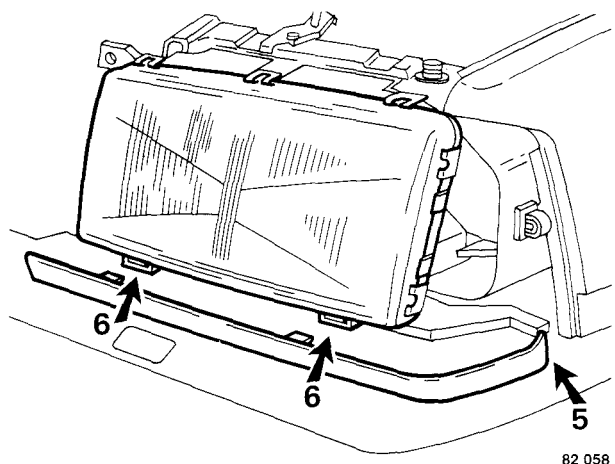

D. Voorspatscherm verwijderen aanbrengen

D1

Verwijderen

- Afschermbaat onder het spatscherm
- Voorste drempelkap
- Richtingaanwijzer naast de koplamp
- Lijst onder de koplamp.

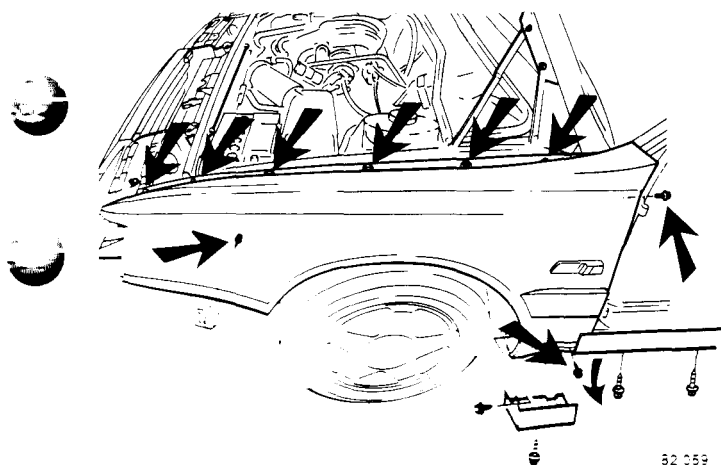

D2

Spatscherm verwijderen

Verwijder de richtingaanwijzer van het spatscherm en neem de connector los.
Los de twee voorste schroeven van de middelste drempelkap.
Verwijder de bouten van het spatscherm.

D3

Spatscherm aanbrengen

Reinig de binnenzijde van het spatscherm en aanlegplaats aan carrosserie en behandel het met een anti-roestmiddel.
Plaats het spatscherm in de goede positie.
Het aanbrengen gebeurt in omgekeerde volgorde van verwijderen.
Opmerking: zet de bouten aan de bovenzijde het eerst vast.

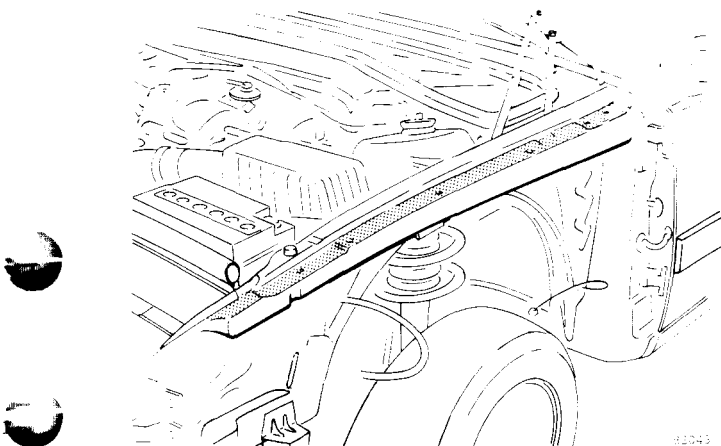

D4

Aanbrengen

- Lijst onder de koplamp
- Richtingaanwijzer naast de koplamp
- Voorste drempelkap
- Afschermbaat onder het spatscherm (gebruik **altijd** nieuwe blindspreadmoeren en schroeven).

Groep 83 Portieren, achterklep en kofferdeksel

E1-E5. Portieren verwijderen/aanbrengen

Vorbereidende handelingen

Voorportieren:

Verwijder het onderste paneel van de A-stijl.

Neem de connector van de elektrische aansluiting los en trek de kabelboom met rubber uit de A-stijl.

Achterportieren:

Neem de tule van de draadboom uit de B-stijl.

Trek de draadboom naar buiten en neem de connector los.

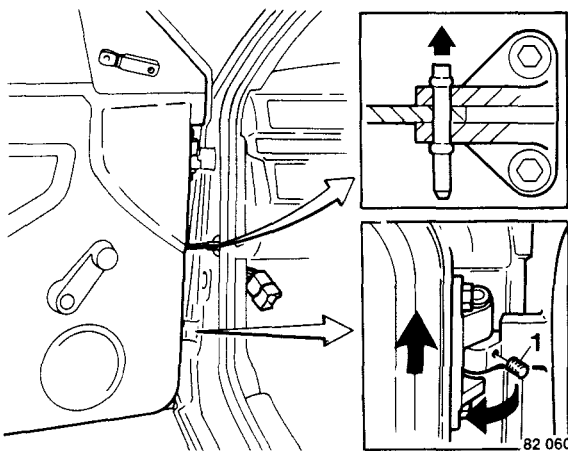

Portieruitsteller losnemen

Verwijder de kerfstift (naar boven uittikken).

Portier verwijderen

Verwijder de schroeven (1) uit de beide scharnieren.
Draai het portier zover open, dat het uit de scharnieren kan worden genomen.

Til het portier uit de scharnieren.

Opmerking: schrik indien nodig de scharnierpennen los.

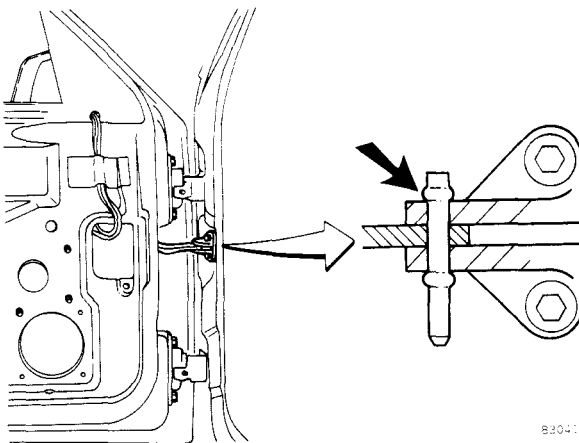

Portier aanbrengen

Het aanbrengen gebeurt in omgekeerde volgorde van verwijderen.

Opmerkingen:

- Breng eerst de kerfstift aan in de uitsteller en daarna de draadboom.
- Gebruik altijd een **nieuwe** kerfstift en let op de juiste positie, zie afbeelding.
- Zet de schroeven in de scharnieren niet te vast (max. 5 Nm).

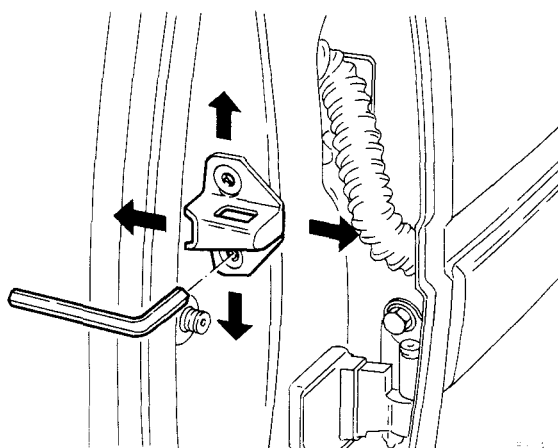

Slotvanger van portier afstellen

Opmerking: zorg ervoor dat het portier goed in het slot valt.

E6-E16. Versterkingsplaat voorportier

440 uitvoeringen tot en met chassisnummer 075401 moet er bij beide voorportieren ter hoogte van de portieruitsteller een versterkingsplaat worden aangebracht.

Voor dat de versterkingsplaat wordt aangebracht dient men het portier rondom de portieruitsteller te controleren op scheuren en vervorming, zie handelingen E6 tot en met E9.

440 460 uitvoeringen: bij het vernieuwen van een voorportier moet een versterkingsplaat worden aangebracht, zie handelingen E10, E11 en E13.

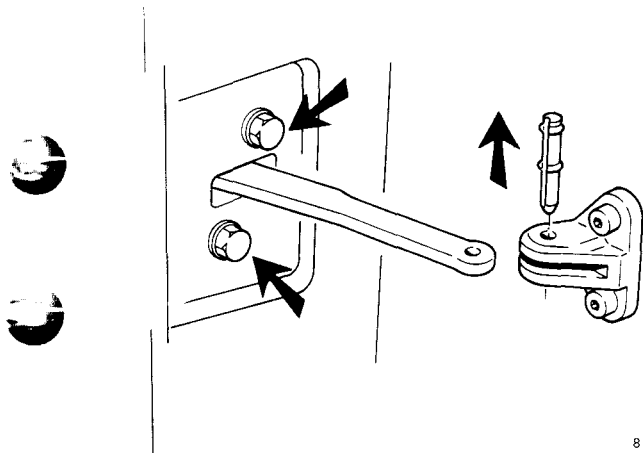

83 104

E6

Portieruitsteller aan de A-stijl losnemen

Verwijder de kerfstift (naar boven uittikken)

E7

Portieruitsteller aan het portier losnemen

Verwijder de twee bevestigingsbouten.

Let op! dat de portieruitsteller niet in het portier valt.

E8

Controleren op scheuren en vervorming

- Geen scheuren en/of vervorming, zie handelingen E10-E13
- Scheuren maar geen vervorming, zie handelingen E14-E15
- Scheuren en vervorming, zie handeling E16

Veiligheidsmaatregelen

- Gebruik **altijd** veilige dshandschoenen en een veilige dsor
- Zorg voor een goed geventileerde ruimte

E9

Benodigde materialen en gereedschappen

Gebruik de PU-lijmset van de voorruit, zie pagina 37, handeling Q1.

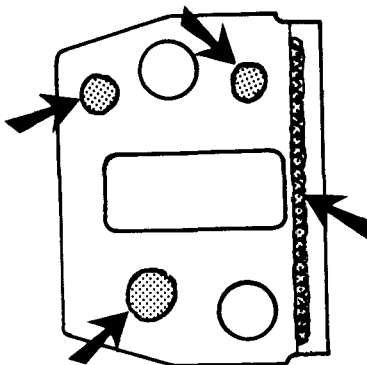

83 105

E10-E13. Versterkingsplaat aanbrengen, bij geen scheuren en/of vervorming

E10

Versterkingsplaat

Reinig het aanlegvlak van de versterkingsplaat met cleaner van de lijmset.

Breng op het aanlegvlak primer van de lijmset aan.

Breng PU-lijm op het aanlegvlak aan, zie afbeelding.

E11

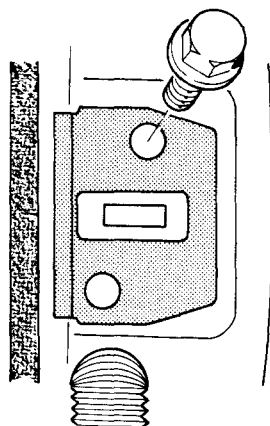

83 106

Versterkingsplaat op het portier aanbrengen

Maak het portier rondom de portieruitsteller goed schoon met wasbenzine.

Plaats de versterkingsplaat op het portier, zie afbeelding. Breng twee **nieuwe** bevestigingsbouten (O N 3283167-9) van de portieruitsteller handvast aan.

E12

Portieruitsteller op de A-Stijl aanbrengen

Breng een **nieuwe** kerfstift in de juiste positie aan.

E13

Portieruitsteller aan het portier vastzetten

Zet de twee bevestigingsbouten vast. Aanhaalmoment 20 Nm.

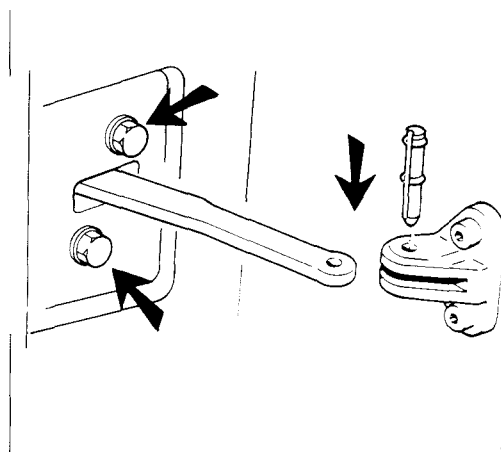

83 104

E14

E14-E15. Versterkingsplaat aanbrengen, bij scheuren maar geen vervorming

Portier

Maak de scheur(en) goed schoon en behandel deze met een roestwerend middel.

E15

Versterkingsplaat aanbrengen

Zie handelingen E10 tot en met E13.

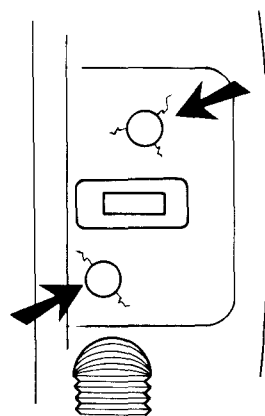

83 105

E16

E16. Versterkingsplaat aanbrengen, bij scheuren en vervorming

Scheuren en vervorming in het portier

Vernieuw het portier.

Opmerking: breng eerst de versterkingsplaat aan voordat de portieruitsteller wordt gemonteerd, zie handelingen E10, E11 en E13.

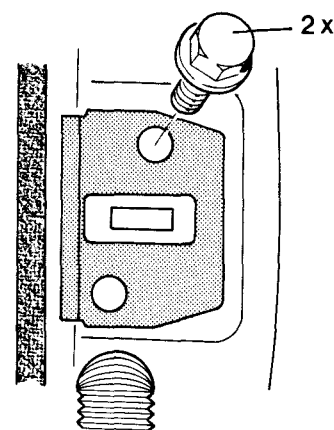

83 106

F. Portieren, onderdelen vernieuwen

Opmerking: aanbrengen van de onderdelen gaat - tenzij anders vermeld - in omgekeerde volgorde van verwijderen.

F1

Vorbereidende handelingen

Voor een aantal handelingen in dit hoofdstuk is het noodzakelijk eerst het portierpaneel en de afdekfolie te verwijderen (zie groep 85).

F2

Portierscharnier vervangen

Verwijder het portier, zie handelingen E1 tot en met E3. Verwijder de twee bevestigingsbouten en neem het scharnier af.

Opmerking: behandel het scharnier en de carrosserie voor het aanbrengen met een anti-roestmiddel.

F3

Scharnier afstellen

Controleer de hoogte-afstelling van het portier. Stel, indien nodig, het portier af door middel van de scharnierbevestiging aan het portier.

F4

Buitenhandgreep met cilinderslot verwijderen

Voorportier

Zet de portierruit in de bovenste stand. Trek het raamrubber uit de raamgeleider. Verwijder de bout (1), trek de raamgeleider naar beneden en neem deze uit. Neem de bedieningsstangen aan het portierslot los. Neem de rubber dop (2) weg en verwijder de bout (3) uit de handgreep. Neem de bedrading van de handgreep los, indien aanwezig. Neem de stekerverbinding van de grijze draad los. Verwijder de borgclip en neem de microscharnelaar (4) van het binnenslot.

Druk de handgreep iets naar voren. Trek de handgreep open en neem deze aan de achterzijde uit het portier. Draai de handgreep 90° naar voren en neem deze met de bedieningsstangen aan de voorzijde uit het portier. Let op het afdichtrubber.

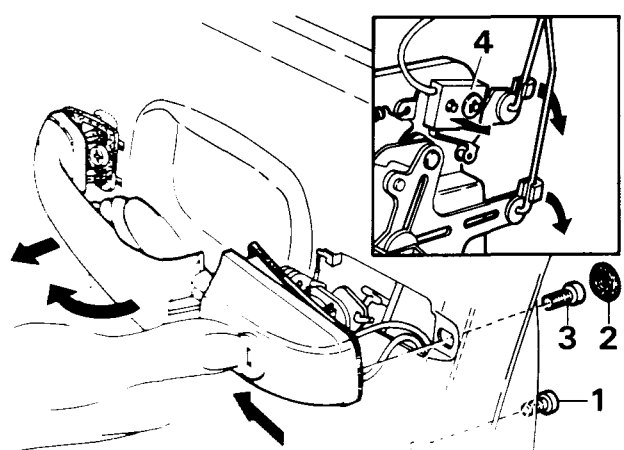
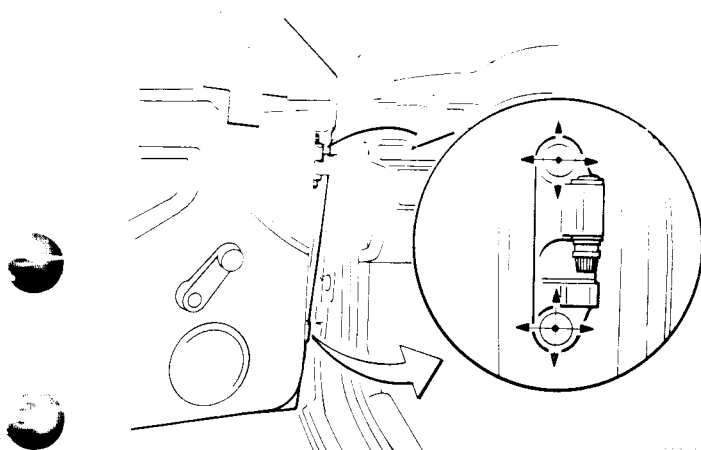
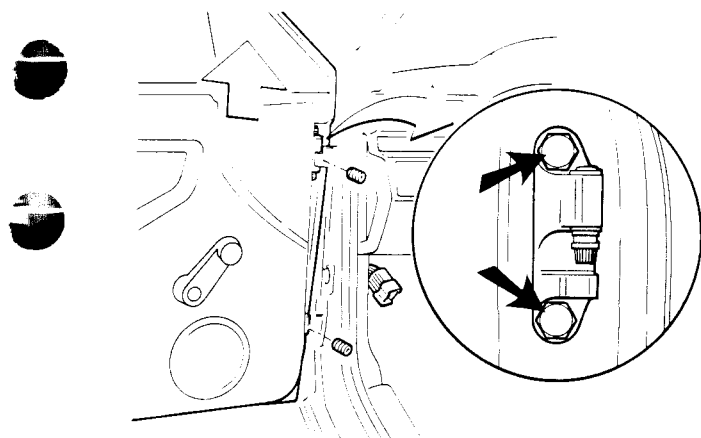

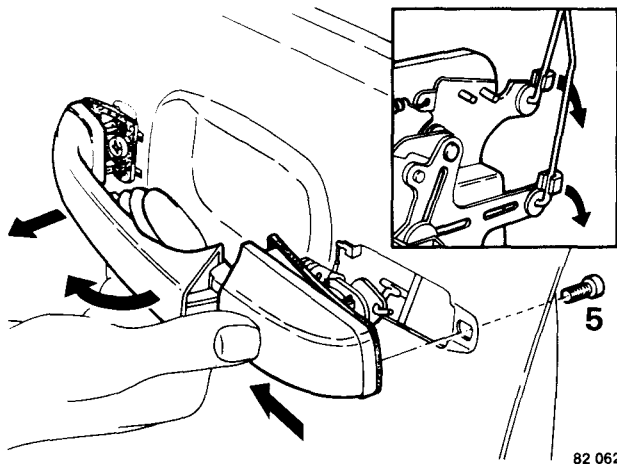

82 062

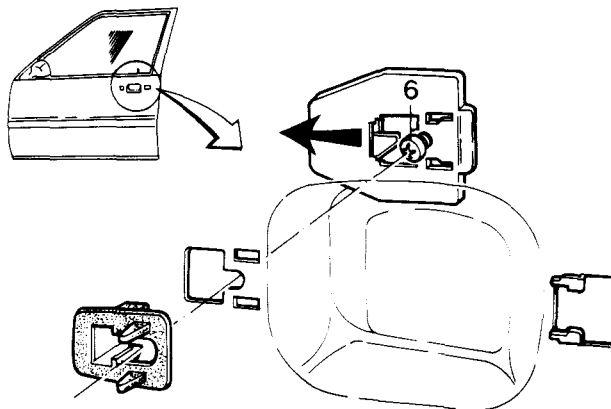

93046

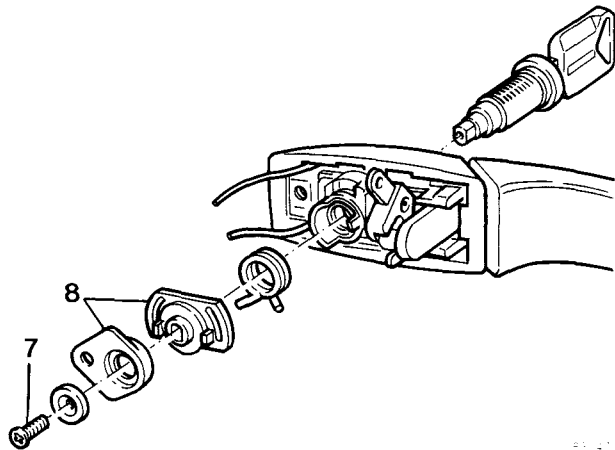

93047

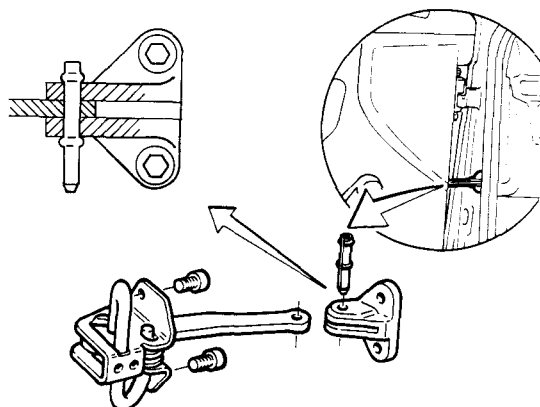

93048

F5

Achterportier

Opmerking: verwijder bij het achterportier eerst het portierslot, zie handelingen G5 en G6.
 Verwijder de bout (5) uit de handgreep.

Druk de handgreep iets naar voren.
 Trek de handgreep open en neem deze aan de achterzijde uit het portier.
 Draai de handgreep 90° naar voren en neem deze aan de voorzijde uit het portier.
 Let op het afdichtrubber.

F6

Voorste houder van handgreep vervangen

Verwijder het afdichtrubber.
 Draai schroef (6) enkele slagen los.
 Neem de houder met de schroef via de binnenzijde uit het portier.

F7

Cilinderslot uit handgreep verwijderen

Opmerking: handgreep moet uit portier verwijderd zijn.
 Steek de sleutel in het slot.
 Verwijder schroef (7) en de twee kunststof delen (8).
 Trek de cilinder samen met de sleutel uit de handgreep; let op de positie.

Aanbrengen:
 Voorzie alle delen (ook de lippen van de handgreep) vóór het aanbrengen van speciaal slotenvet.

F8

Portieruitsteller vervangen

Verwijder de kerfstift (naar boven uittikken).
 Verwijder de bouten en neem de uitsteller uit het portier.
Opmerking: gebruik bij het aanbrengen altijd een **nieuwe** kerfstift.

G1-G4. Portierslot en centrale portiervergrendeling voorportieren verwijderen/aanbrengen

G1

Vorbereidende handelingen

Verwijder portierpaneel, folie en indien nodig het afstrijkprofiel.
Zet de portierruit in de bovenste stand.

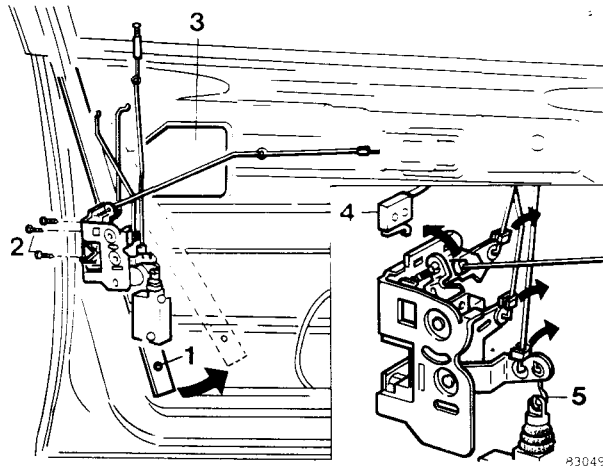

Portierslot verwijderen

Verwijder bout (1) en leg de raamgeleider opzij.
Maak de clips van de vier bedieningsstangen los.
Verwijder de drie bouten (2) en beweeg het slot naar opening (3).
Verwijder de borgring en neem de microschakelaar (4) van het slot.
Neem het slot uit het portier.

Opmerking: indien de auto is voorzien van centrale vergrendeling moet het bedieningsstangetje (5) hiervan losgehaakt worden tijdens het uitnemen.

G2

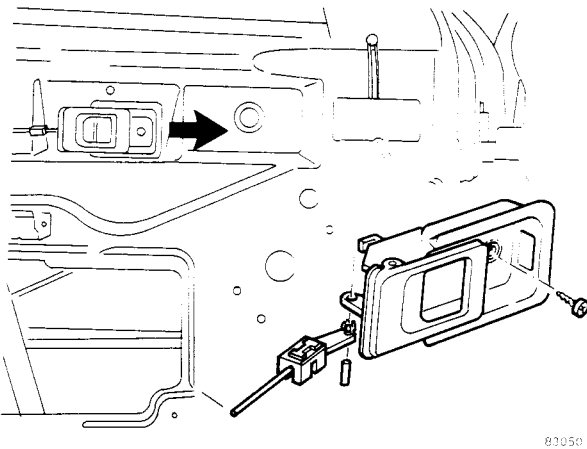

Trekslot verwijderen

Verwijder de schroef en schuif het trekslot naar voren toe uit de haakjes.
Verwijder het pennetje uit de kunststof bevestiging.
Druk de bevestiging uit het trekslot.

Aanbrengen: monteer de trekstang spelingvrij aan het trekslot.

G3

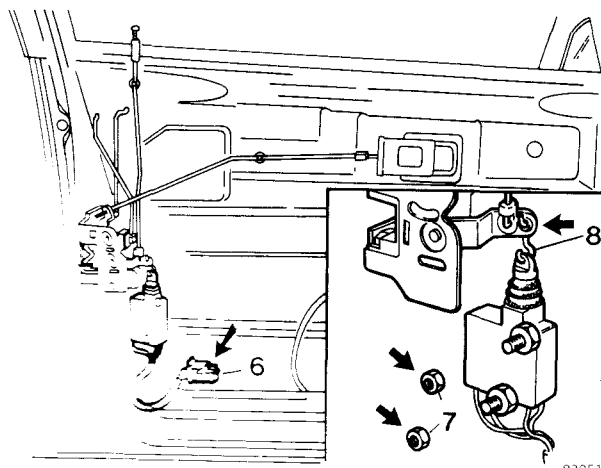

Centrale portiervergrendeling verwijderen/aanbrengen

Neem de connector (6) los.
Verwijder de moeren (7).
Haak de motor los van het stangetje (8).
Neem motor met stangetje uit het portier.

Onderdelen overzetten op nieuwe slotmotor

Verwijder de twee montagerubbers van de oude motor.
Voorzie de montage gaten van de nieuwe motor van vet en breng de twee montagerubbers aan.

Aanbrengen slotmotor: sluit het slot en monteer de motor zo hoog mogelijk.
Aanbrengen van de andere delen gaat in omgekeerde volgorde van verwijderen.

Breng de folie aan.
Plaats het afstrijkprofiel.
Breng het portierpaneel aan.

G4

G5-G8. Portierslot en/of motor centrale portiervergrendeling achterportieren verwijderen/aanbrengen

G5

Vorbereidende handelingen

Verwijder het portierpaneel, folie en driehoekspaneeltje.
Zet de ruit in de bovenste stand.

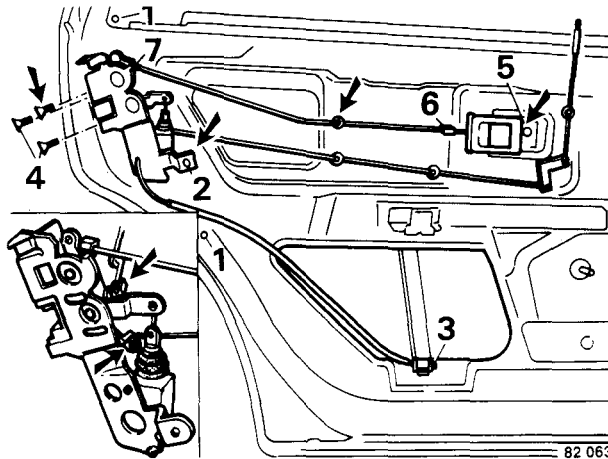

G6

Portierslot compleet verwijderen

Verwijder de bouten (1) van de raamgeleider en neem de geleider uit.
Verwijder de bout (2).
Neem de connector (3) los.
Verwijder de inbusbouten (4) van het slot.
Maak de bedieningsstang van de binnenvergrendeling aan het portierslot los.
Verwijder schroef (5) en schuif het trekslot naar voren toe uit de haakjes.
Haak de bedieningsstang uit de clip (6).
Laat het slot zakken en neem de bedieningsstang (7) los.
Neem het slot compleet via de onderzijde uit het portier.

G7

Slotmotor vernieuwen

Verwijderen:

- de twee schroeven (8)
- haak de motor los van het stangetje.

Aanbrengen:

- voorzie de montagegaten van weinig vet
- haak de motor aan het stangetje
- de twee schroeven (8).

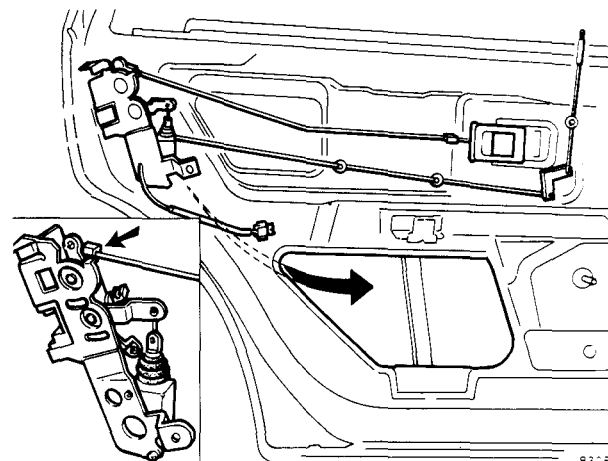
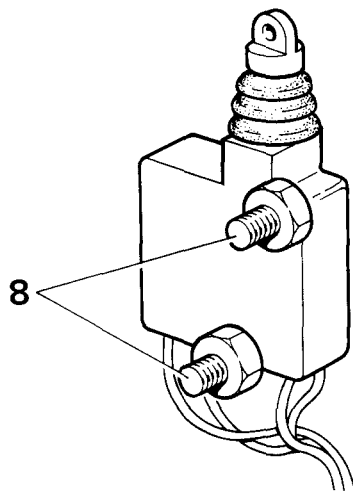

G8

Slot compleet aanbrengen

Breng het slot compleet via de onderzijde in het portier.
Breng het stangetje van trekslot op het binnenslot aan.
Positioneer het binnenslot en breng de vier bouten aan.
Haak de bedieningsstang van de binnenvergrendeling in het portierslot.
Plaats het trekslot en breng de schroef aan.
Haak de stangetjes in de clips.
Sluit de connector aan.
Voorzie de raamgeleider van een zeepoplossing.
Plaats de raamgeleider en breng de bouten aan.

Aanbrengen:

Driehoekspaneeltje, folie en portierpaneel.

H. Raammechanisme verwijderen/aanbrengen

Opmerking: deze methode beschrijft zowel het verwijderen/aanbrengen van het handbediende als het elektrische raammechanisme (vóór- en achterportier).

H1

Vorbereidende handelingen

Verwijder portierpaneel, folie en het afstrijkpaneel.
Zet de ruit half-open en verwijder de twee bouten (1) van de geleider. Zie onderstaande afbeelding.
Plaats de ruit in de bovenste stand en blokkeer deze.

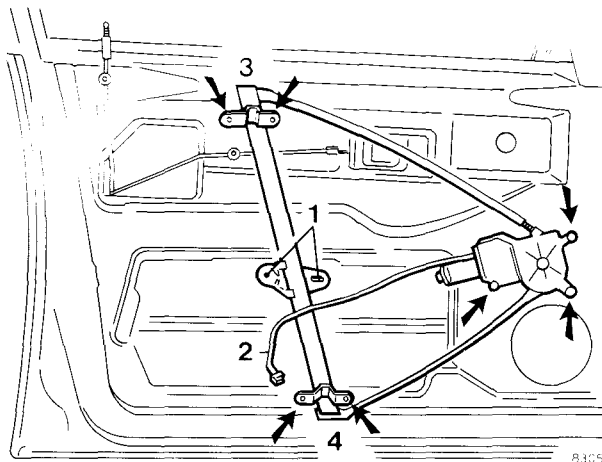

H2

Raammechanisme voorportier verwijderen

Neem de connector (2) van de bedieningsmotor los, indien aanwezig.
Neem de bouten en moeren (3 en 4) los.
Neem het raammechanisme draaiend uit het portier.

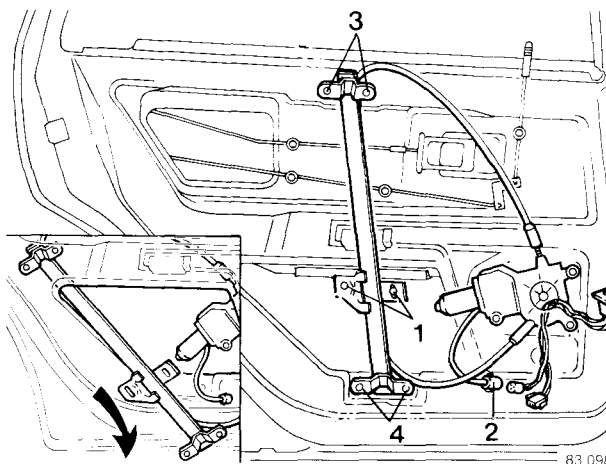

H3

Raammechanisme achterportier verwijderen

Neem de twee connectors van de bedieningsmotor los, indien aanwezig.
Neem de bedrading uit de clips, indien aanwezig.
Neem de bouten en moeren (3 en 4) los.
Kantel het raammechanisme naar achteren en neem het aan de onderzijde uit.

H4

Raammechanisme voor- of achterportier aanbrengen

Breng de bouten en moeren (3 en 4) handvast aan.
Draai de ruit naar boven totdat deze goed gesloten is.
Zet de bouten (3) en moeren (4) vast.
Draai de ruit twee maal open en dicht.
Draai de ruit in half open stand en zet de bouten (1) vast.
Sluit de connector (2) van de bedieningsmotor aan, indien aanwezig.

H5

Bedieningsmotor elektrisch raammechanisme

Verwijderen

De bouten (5) en neem de motor van het bedieningsmechanisme.

Aanbrengen

Het aanbrengen gebeurt in omgekeerde volgorde van verwijderen.

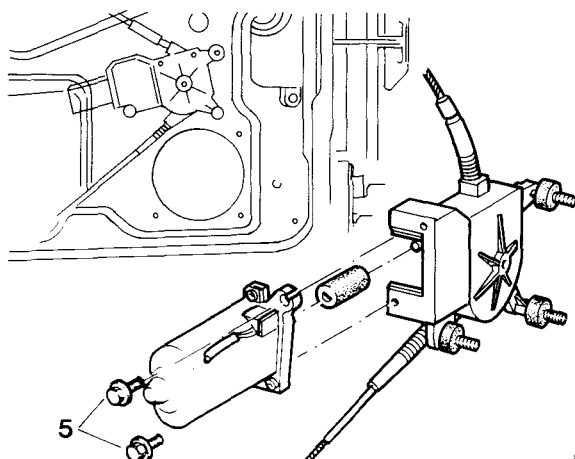

83056

J. Achterklep verwijderen/aanbrengen

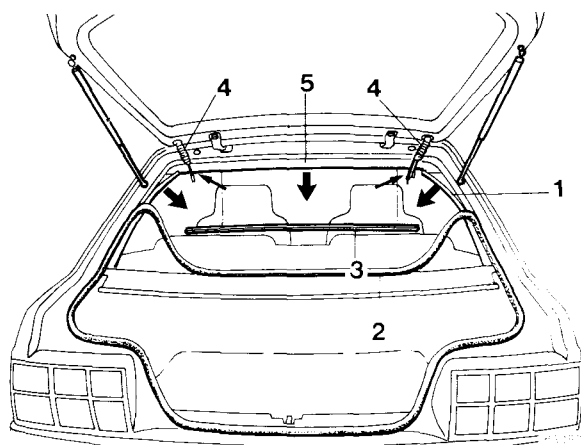

Losnemen

- 1 Achterste zijpanelen aan de bovenzijde
- 2 Achterkleprubber
- 3 Strip
- 4 Rubbertules
- 5 Hemelbekleding aan de achterzijde

Slang van de ruitensproeier en de connectors losnemen indien aanwezig.

Belangrijk: pas op dat de hemelbekleding niet knikt.

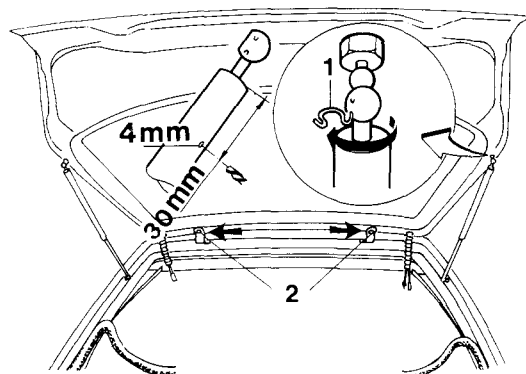

Achterklep verwijderen/aanbrengen

Ondersteun de achterklep.
Verwijder de veertjes (1).
Druk de uitstellers van de kogels op de achterklep.
Verwijder de bouten (2) en neem de achterklep van de auto.

Opmerking: de uitstellers zijn gevuld met gas onder druk vóór het verschrompen van een demper moet het gas eru verwijderd worden door op de aangegeven plaats een gat van 4 mm te boren.

Waarschuwing! Draag bij het boren een veiligheidsbril

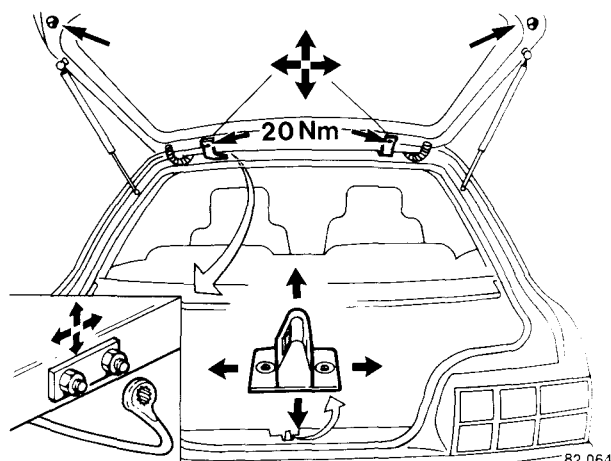

Achterklep aanbrengen en ligging afstellen

Draai de bouten aan de scharnieren handvast.
Positioneer de klep en zet de bouten vast. Aanhaalmoment 20 Nm.

Stel de ligging aan de af met de slotvanger (verwijder c afdekplaat) en de stelschroeven op de achterklep.

Opmerking: een nieuwe achterklep wordt zonder bouw gaten en steun voor de spoiler geleverd. Zie servic literatuur 8 (85-89) voor het aanbrengen van de boutgate en steun.

K. Kofferdeksel met scharnieren verwijderen/aanbrengen

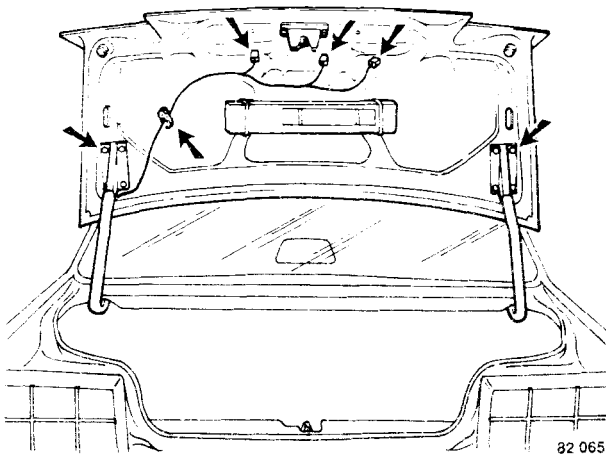

K1

Kofferdeksel verwijderen

Verwijder de drie afdekpanelen uit het kofferdeksel.
Neem de connectoren van kentekenverlichting en centrale portiervergrendeling los.
Verwijder de bedrading met rubber tule uit het kofferdeksel.
Verwijder de bouten (8x) uit de scharnieren en neem het kofferdeksel af.

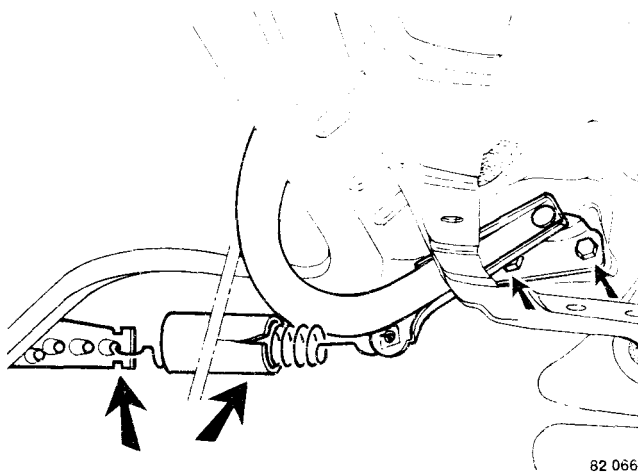

K2

Kofferdekselscharnier verwijderen

Verwijder het zijpaneel.
Verwijder de kunststofhoes en neem de veer los; eerst aan carrosseriezijde.
Trek de bedrading uit de scharnierarm.
Verwijder de bouten (2x) en neem het scharnier uit.

K3

Kofferdekselscharnier aanbrengen

Opmerking: let op dat bij het aanbrengen van het scharnierpunt de arm naar boven is gericht.
Plaats het scharnier en breng de bouten handvast aan.
Breng de bedrading door de scharnierarm aan.
Breng de veer aan.

Opmerking: controleer of het kofferdeksel goed open blijft staan. Zoniet, breng dan de veer in de opvolgende opening aan.
Plaats de kunststofhoes over de veer.
Breng het zijpaneel aan.

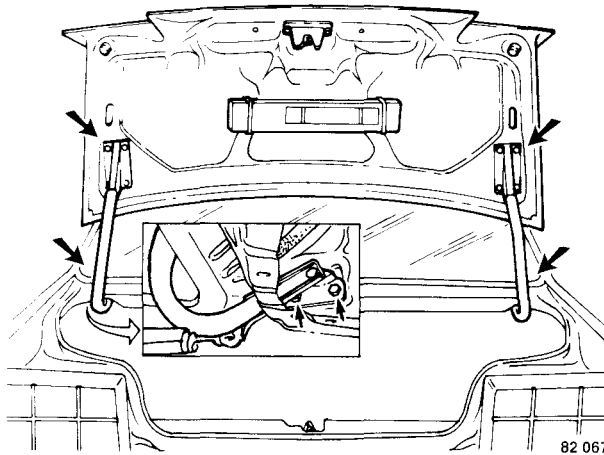

Kofferdeksel aanbrengen

Plaats het kofferdeksel en breng de bouten (8x) handvast aan.
Breng de bedrading met tule in het kofferdeksel aan.
Sluit de connectoren van de centrale portiervergrendeling en kentekenverlichting aan.

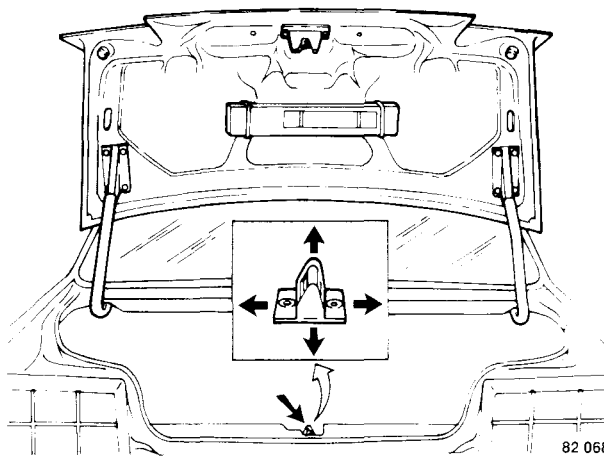

Kofferdeksel afstellen

Breng het kofferdeksel naar beneden en positioneer deze.
Zet alle bouten (12x) vast. Aanhaalmoment 10 Nm.
Stel de slotvanger zodanig af dat het kofferdeksel goed en zonder speling sluit.
Controleer de centrale portiervergrendeling en kentekenverlichting op werking.
Breng de afdekpanelen aan.

L. Achterklep of kofferdeksel, onderdelen vernieuwen

Opmerking: voor het verwijderen van diverse onderdelen van de achterklep of kofferdeksel moet eerst het afdekpaneel (panelen) verwijderd worden.

Verwijder hiertoe de spreidnieten en neem het paneel van de klep of panelen van het kofferdeksel.

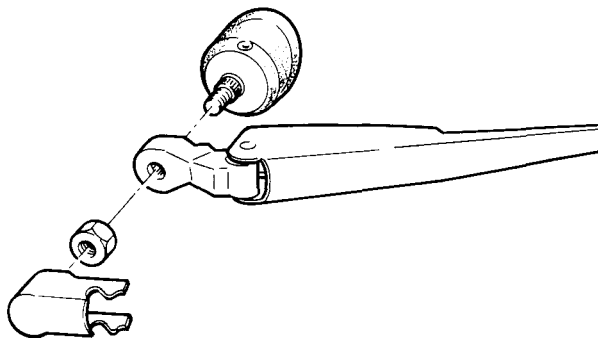

Achterklep

Wisserarm verwijderen

Verwijder de moer.
Neem de ruitewisserarm van de as.

L2

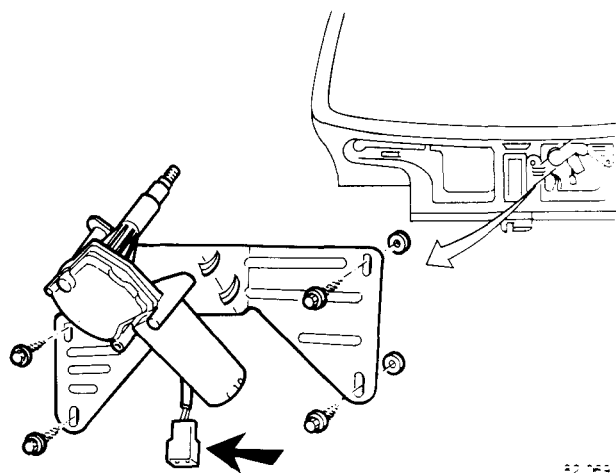

Ruitwissermotor verwijderen

Neem de connector los.
Verwijder de bevestiging van de steun.
Neem de ruitwissermotor met steun van de klep.

82 069

L3

Steun van ruitwissermotor verwijderen

Verwijder de bevestiging en neem de steun van de motor.

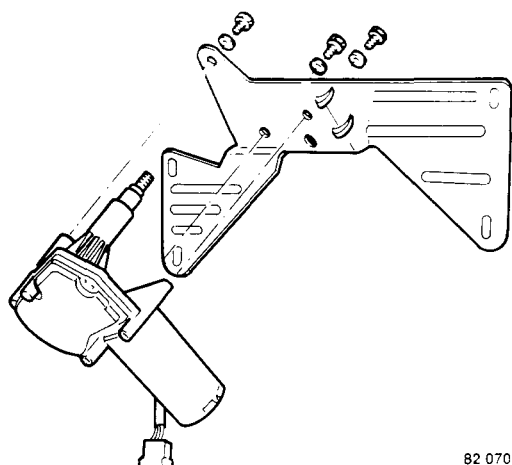

82 070

L4

Ruitesproeier verwijderen

Neem de slang van de ruitesproeier los.
Neem het ruitesproeierhuis aan de buitenzijde uit.

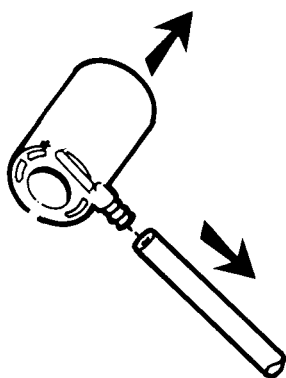

82 071

Achterklep of kofferdeksel

L5

Slot verwijderen

Verwijder de bouten.
Neem de clip (1) los en neem de stang uit het slot.
Neem het slot uit.

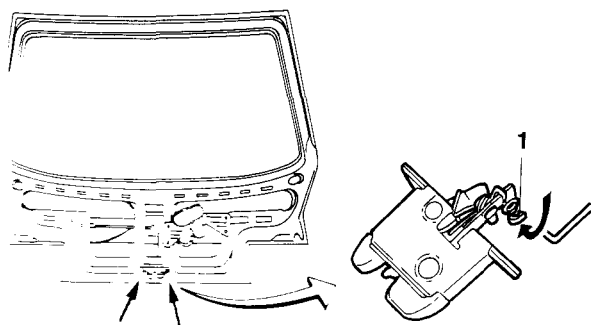

82 074

Aanbrengen: monteer het slot en stel de bedieningsstang spelingvrij af.

L6

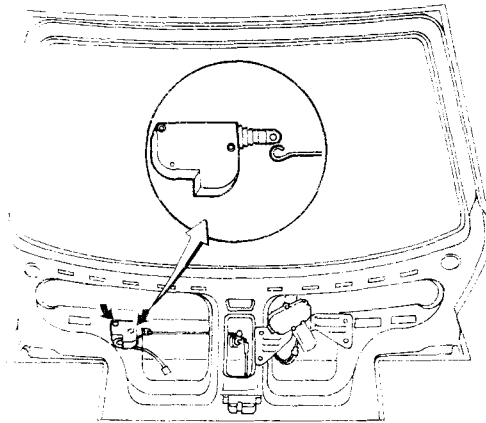

Bedieningsmotor centraal sluitsysteem verwijderen

Neem de connector los.
 Verwijder de schroeven, haak de bedieningsstang los en neem de motor af.

L7

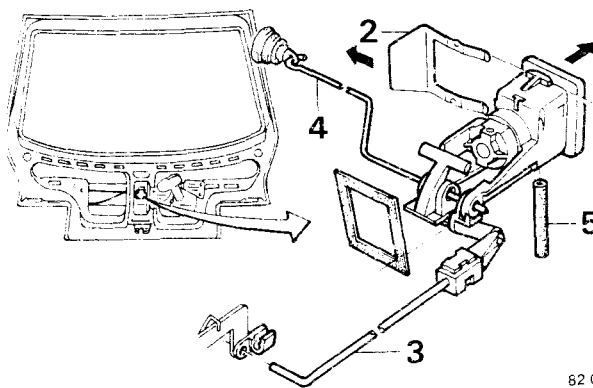

Slotbediening verwijderen

Schuif klem (2) van het slot.
 Neem de bedieningsstangen los van:
 - achterklepslot (3)
 - bedieningsmotor centrale portiervergrendeling (4).
 Neem het slangetje (5) los en verwijder het slot.

82 072

L8

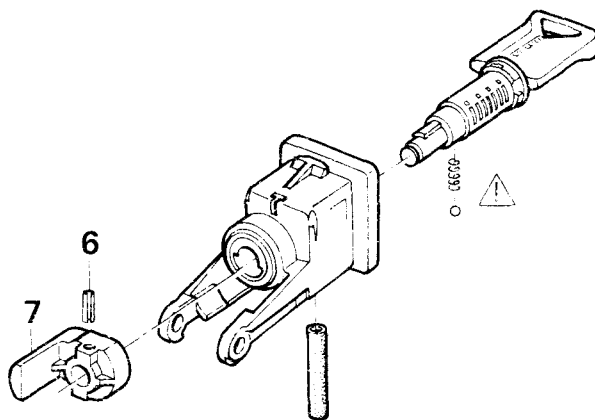

Cilinderslot uit slotbediening verwijderen

Verwijder de opsluitring (6) en neem de meenemer (7) af.
 Steek de sleutel in het slot en trek het cilinderslot uit het huis.

Let op het kogeltje en het veertje!
Opmerking: door bij het verwijderen/aanbrengen van de cilinder, de sleutel in het slot te steken blijven de klavieren op hun plaats.

82 073

L9

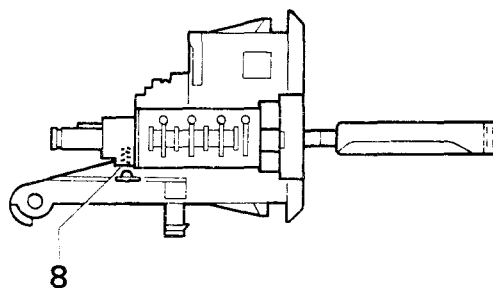

Cilinderslot in slotbediening aanbrengen

Voorzie alle onderdelen van speciaal slotenvet.
 Steek het slot met sleutel zover in het huis totdat men het veertje en kogel kan aanbrengen.
 Plaats het veertje en kogel in de opening (8) en druk het naar beneden met een drevel.
 Druk het slot met de sleutel verder in het huis en draai de sleutel een halve slag om.
 Plaats de meenemer en breng de opsluitring aan.

82 074

L10

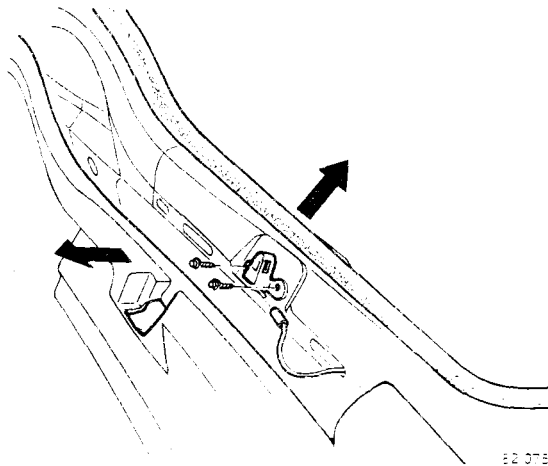

Slotvanger verwijderen/aanbrengen

Neem het afdichrubber gedeeltelijk los.
Alleen 440 uitvoering: verwijder het achterwandpaneel.

Neem de elektrische aansluitingen los.
Verwijder de bouten.

Aanbrengen

Stel de slotvanger zodanig af dat de achterklep goed en zonder spanning sluit.

M. Schuifdak verwijderen/aanbrengen

Het schuif- kanteldak bestaat uit twee uitvoeringen:

- A. bedieningsmotor voor, vanaf chassisnummer 121034
- B. bedieningsmotor achter, tot en met chassisnummer 121033.

M1-M4. Glasplaat verwijderen/aanbrengen, beide uitvoeringen

M1

Glasplaat verwijderen

Zet het schuifdak in de kantelstand.
Neem de afdekstrips (1) voorzichtig naar achter toe uit.
Los aan de linker- en rechterzijde de drie moeren (2) enkele slagen.
Schuif de glasplaat naar achter toe uit de slobgaten en neem deze uit.

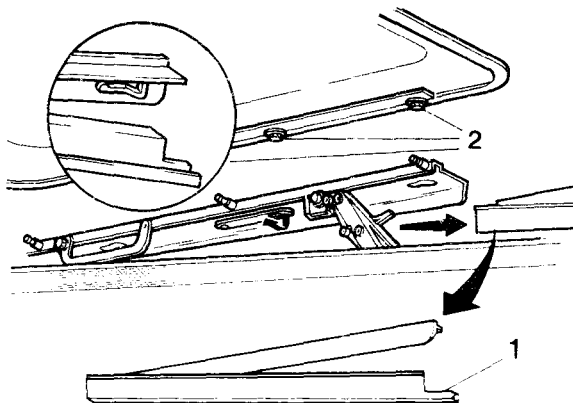

M2

Glasplaat aanbrengen

Plaats de glasplaat en schuif deze in de slobgaten naar voren toe op zijn plaats.
Druk de glasplaat stevig naar voren en draai aan de linker- en rechterzijde alle moeren (2) handvast.
Sluit het schuifdak.
Stel de glasplaat af zie handeling M3.

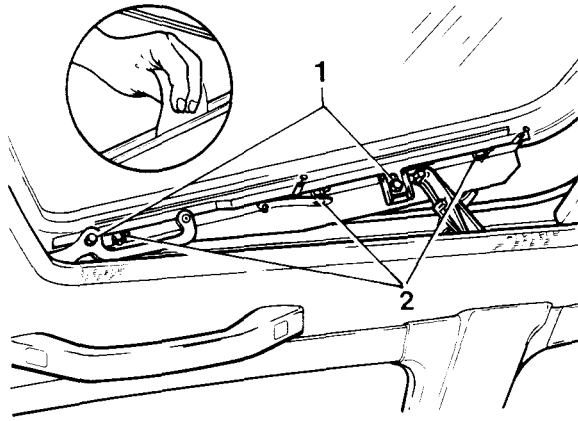

uitvoering A

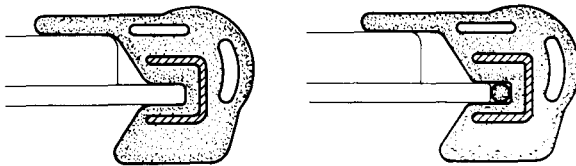

uitvoering B

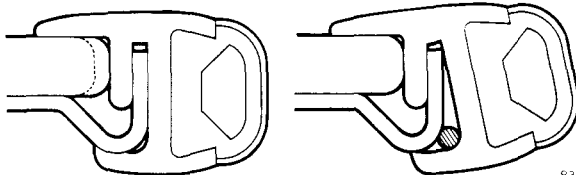

Ligging van de glasplaat afstellen

Verwijder de bouten (3) van de hoogteverstelling.
Breng een borgmiddel op de bouten aan.
Breng de bouten handvast aan.
Stel de glasplaat zodanig af, dat het glasprofiel aan de voorzijde iets lager (= 1 mm) en aan de achterzijde iets hoger (= 1 mm) ligt dan de dakplaat.
Zet de bouten vast.
Controleer de ligging van de glasplaat door in de ruimte tussen glas- en dakplaat een velletje papier te halen; dit moet rondom met nagenoeg dezelfde weerstand kunnen gebeuren.
Zet aan de linker- en rechterzijde alle moeren (2) vast. Aanhaalmoment: 5 Nm.
Open en sluit het schuifdak en controleer nogmaals de ligging, stel indien nodig bij.
Zet het schuifdak in de kantelstand en breng de afdekstrips aan de binnenzijde aan.

Schuifdak controleren op windgeruis

MaaK een proefrit en controleer op windgeruis.
Indien er windgeruis aanwezig is lokaliseer dan de ruimte om het glasplaatprofiel wat ruimer om de glasplaat te zetten.
Breng op de geïsoleerde ruimte een dun koord (bijvoorbeeld elektriciteitskabel) aan tussen het profiel en de glasplaat.

M5-M9. Zonnescherm verwijderen/aanbrengen, beide uitvoeringen

Vorbereidende handelingen

Verwijder de glasplaat, zie handeling M1.

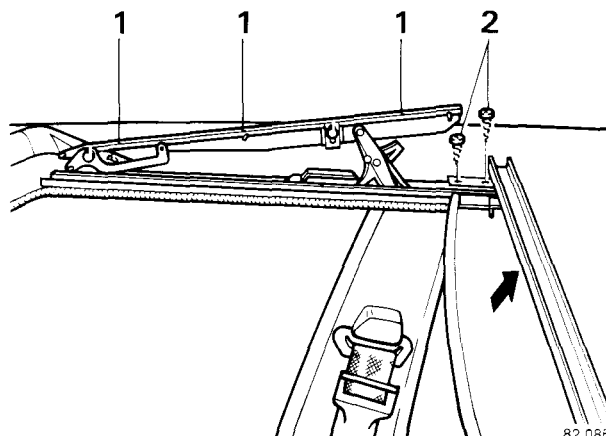

Glasplaatdragers verwijderen

Verwijder de glasplaatdragers door de bouten (1) links en rechts te verwijderen.
Draai de dragers omhoog en neem ze aan de voorzijde uit.
Verwijder de kruiskopschroeven (2) en neem de regen-goot uit.

M7

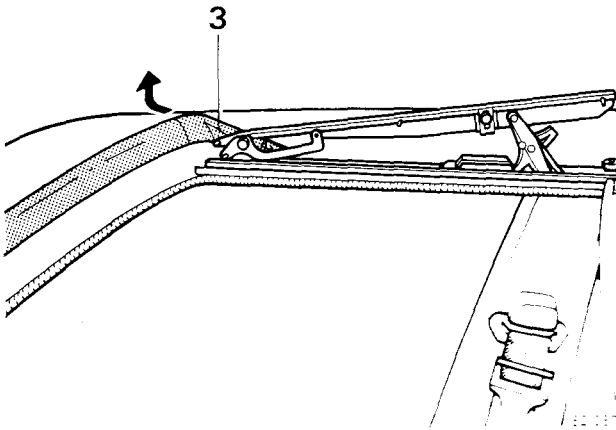

Windgeleider verwijderen, alleen uitvoering A

Verwijder aan beide zijden de inbusbouten (3) en neem de windgeleider uit.

M8

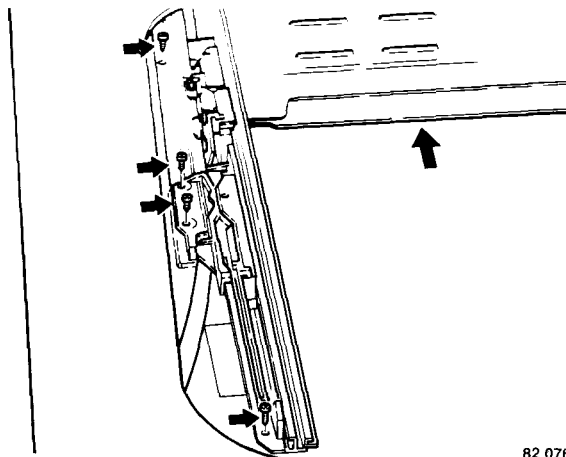

Zonnescherm verwijderen

Uitvoering A (bedieningsmotor voorin)

Zet het schuifdak in de stand "open".

Schuif het zonnescherm geheel naar achteren.

Verwijder aan de rechter zijde de vier kruiskopschroeven van de geleiderail.

Neem de geleiderail iets naar buiten en neem het zonnescherm naar voren toe uit.

82 076

Uitvoering B (bedieningsmotor achterin)

Zet het schuifdakmechanisme in de stand "dicht".

Neem aan een willekeurige zijde het zonnescherm los en neem het naar boven toe uit.

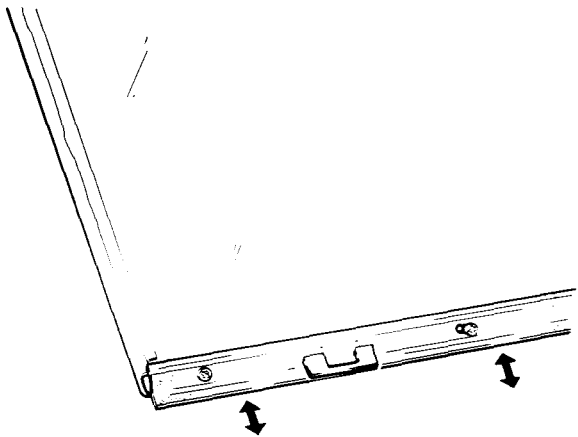

83 077

M9

Zonnescherm aanbrengen en afstellen

Het aanbrengen gebeurt in omgekeerde volgorde van verwijderen.

Zorg ervoor dat het zonnescherm gemakkelijk kan schuiven, maar niet te los zit.

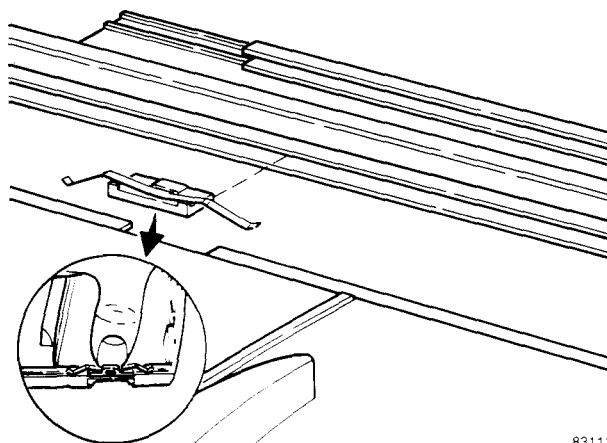

83111

M10-M15. Schuifdakmechanisme verwijderen, beide uitvoeringen

Algemeen

Altijd alle onderdelen uit de reparatieset aanbrengen.

Glasplaat verwijderen

Zie handeling M1, M6 en M7.

Plak de dakplaatrand af om beschadigingen te voorkomen.

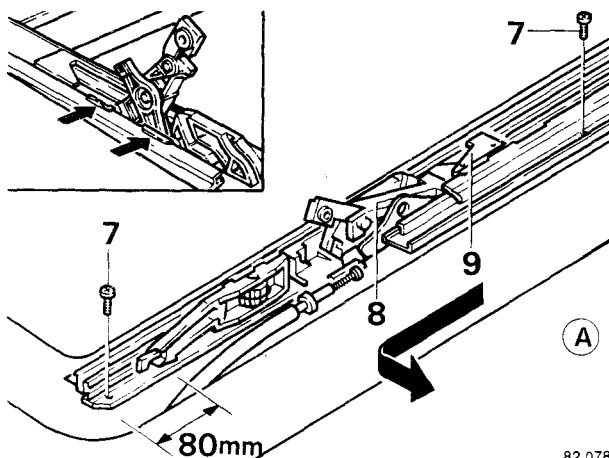
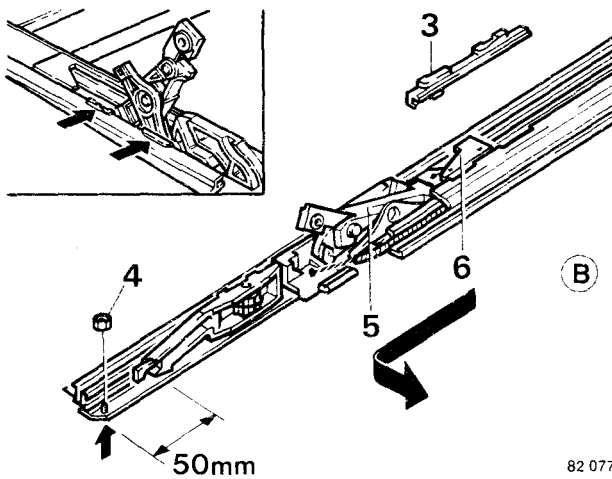
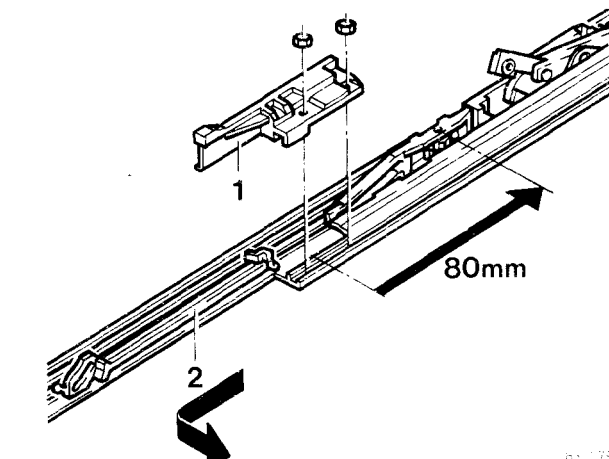

Houderblokken verwijderen

Schuif het schuifdakmechanisme (elektrisch) ± 80 mm naar achteren.

Verwijder links en rechts het houderblok (1) met aan de linkerzijde de microschakelaar.

Verlengstukken verwijderen

Verwijder de twee verlengstukken (2) door ze naar voren toe uit de rails te schuiven.

Schuifdakmechanisme verwijderen

Schuif het dakmechanisme (elektrisch) zover mogelijk naar achteren.

Breek de blokkering (3) uit de uitsparing in de aluminium rails.

Uitvoering B (bedieningsmotor achterin)

Schuif het mechanisme (elektrisch) tot op ± 50 mm van de voorzijde van de rails.

Neem de aandrijfkabel uit het mechanisme.

Verwijder de moeren (4).

Til de rail op (kit met een mes aan de voorzijde doorsteken) en schuif het mechanisme naar voren toe uit de rail.

Neem de delen (5 en 6) zijdelings uit.

Uitvoering A (bedieningsmotor voorin)

Schuif het mechanisme (elektrisch) tot op ± 80 mm van de voorzijde van de rails

Neem de aandrijfkabel uit het mechanisme.

Verwijder de kruiskopschroeven (7) en haak de rails onder de borglippen van het frame uit.

Neem het zonnedak uit, zie handeling M8.

Schuif het hele mechanisme naar voren toe.

Neem de delen (8 en 9) zijdelings uit.

M15

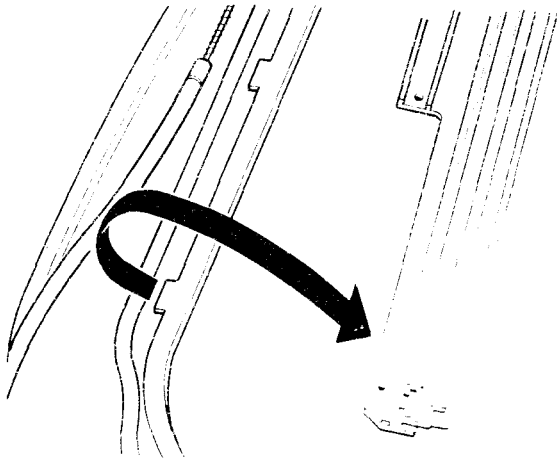

Geleiderails verwijderen, alleen uitvoering A
(bedieningsmotor voorin)

Draai de rail naar binnen toe en trek deze naar voren uit de rail clip.

M16-M21. Schuifdakmechanisme aanbrengen, beide uitvoeringen

M16

uitvoering A

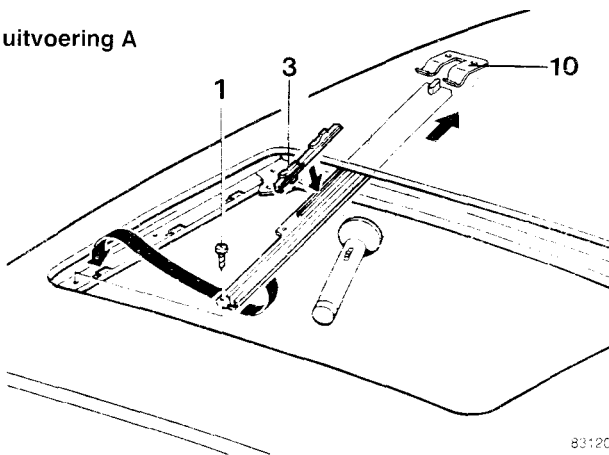

Schuifdakmechanisme samenstellen, uitvoering A

Druk de rechter geleiderail in de railclip (10).
Schuif alle delen van het mechanisme op de rail.
Breng de rail onder de borglippen aan.
Zet de rail vast met de twee schroeven (7).
Druk de linker geleiderail in de railclip en schuif alle delen van het mechanisme op de rail.
Plaats nu het zonnesherm, zie handeling M9.
Zet de rail vast met de twee schroeven.
Haak de aandrijfkabel in het mechanisme.
Breng de houderblokken (linkerzijde microscharnelaar) aan en zet deze vast.
Schuif het mechanisme (elektrisch) naar achteren.
Druk de blokkering (3) in de uitsparing van de rail.

M17

uitvoering B

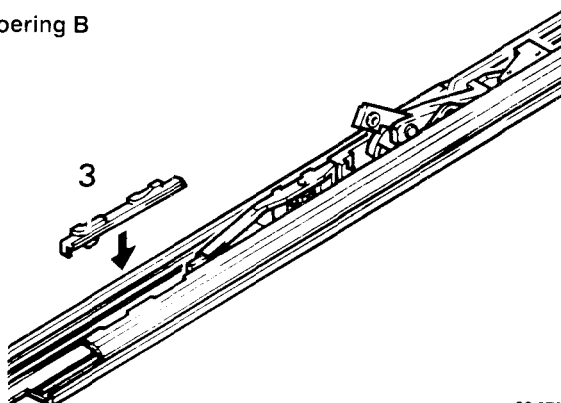

Dakmechanisme samenstellen, uitvoering B

Zet alle delen van het mechanisme terug.
Schuif het mechanisme met de hand terug en haak de bedieningskabel in de gleuf.
Schuif het mechanisme (elektrisch) geheel naar achteren.
Druk de blokkering (3) in de uitsparing van de aluminium rails.

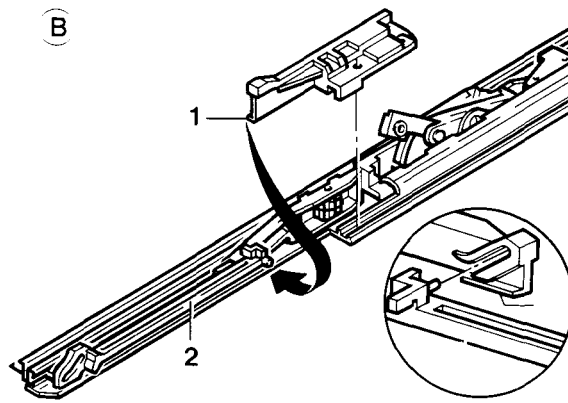

83 082

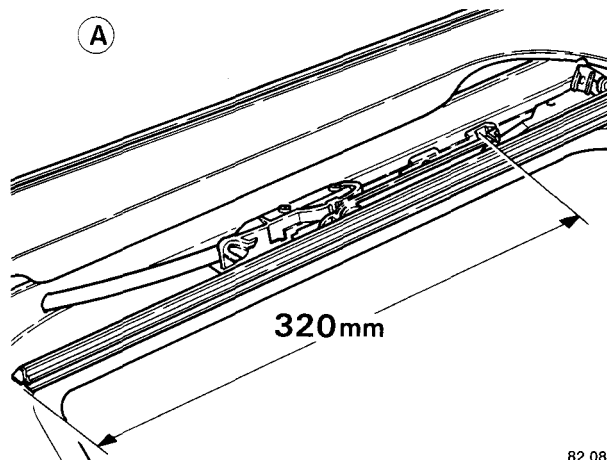

82 080

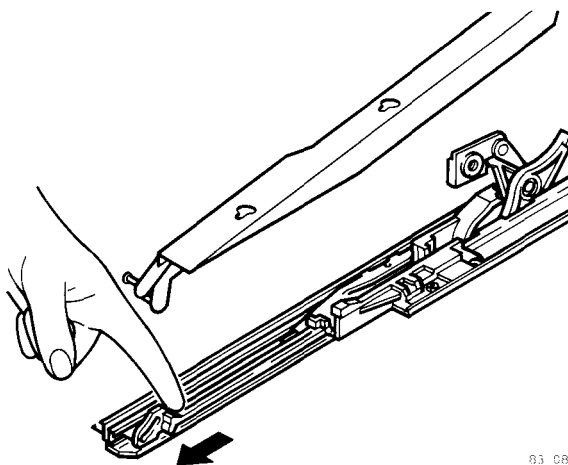

83 083

Aanbrengen

- de regengoot (schuif hierbij het zonnescherm naar voren)
- de windgeleider
- de glasplaat, zie handelingen M2 en M3.

M1

Verlengstuk en houderblok aanbrengen, uitvoering B

Schuif het mechanisme (elektrisch) naar voren totdat het kantelmechanisme **nog net niet omhoog** komt. Plaats het verlengstuk (2) en schuif het zover mogelijk naar voren. Plaats aan beide zijden de houderblokken (1).

Controleer de juiste ligging: het lipje aan de voorzijde (11) moet onder de rails vallen.

M1

Verlengstuk aanbrengen, uitvoering A

Schuif het mechanisme (elektrisch) tot op 320 mm van de voorkant van de rail. Schuif het verlengstuk van voren in de rail en haak (maak gebruik van de uitsparing in de blokkering) deze in het mechanisme.

M2

Glasplaatdrager aanbrengen, beide uitvoeringen

Opmerking: deze handeling dient door twee personen uitgevoerd te worden. Schuif, terwijl het schuifdak elektrisch naar voren bewogen wordt, de verlengstukken aan beide zijden met de hand mee naar voren. Stop zodra het kantelmechanisme volledig gekanteld is. Breng de glasplaatdrager aan, draai hierbij de bouten niet vast. Verwijder de afplaktape.

M2

M22-M26. Vervangen van de elektrische componenten, uitvoering A

M22

Bedieningsschakelaar controleren/vervangen

Controleren:

Neem de motorafdekplaat uit door met behulp van een schroevendraaier de twee lippen (1) naar binnen te drukken.

Controleer de werking van de schakelaar door de grijze kabel aan relaiszijde te verbinden met de witte- (openen naar kantelstand) of blauwe kabel (sluiten vanuit kantelstand).

Schuifdak werkt nu wel, schakelaar defekt.

Vervangen:

Neem de connector los.

Verwijder de twee borgclips en neem de schakelaar uit.

M23

Microschakelaar vervangen

Verwijderen:

Schuif het schuifdakmechanisme naar achteren.

Verwijder aan de linkerzijde de houderblok (2) met de microschakelaar.

Verwijder de tule (3) en neem de connector (4) los.

Opmerking: indien de schakelaar niet uit het dak te verwijderen is, zit deze vast met tape. Verwijder dan hemelafwerkstrip aan de linkerzijde van het schuifdak en snij met een mesje de tape door.

Aanbrengen:

Het aanbrengen gebeurt in omgekeerde volgorde van verwijderen.

M24

Relais vervangen

Verwijderen:

Verwijder de motorafdekplaat, zie handeling M22.

Druk de vier lippen van het paneel (5) met een schroevendraaier naar binnen.

Trek het paneel aan de voorzijde naar beneden en schuif het paneel naar voren toe van de hemelbekleding af.

Schuif het relais (6) uit de steun naar de motor toe.

Neem de connectoren van de motor en de schakelaar los.

Neem aan de linkerzijde de zonneklep, handgreep en het paneel los van de A-stijl.

Trek de hemelafwerklijsten aan de linker- en voorzijde van het schuifdak los.

Duw de hemel voorzichtig naar beneden.

Knip de klembandjes door waarmee de bedrading van de microschakelaar vastzit

Neem de connector bij de microschakelaar los.

Verwijder het relais.

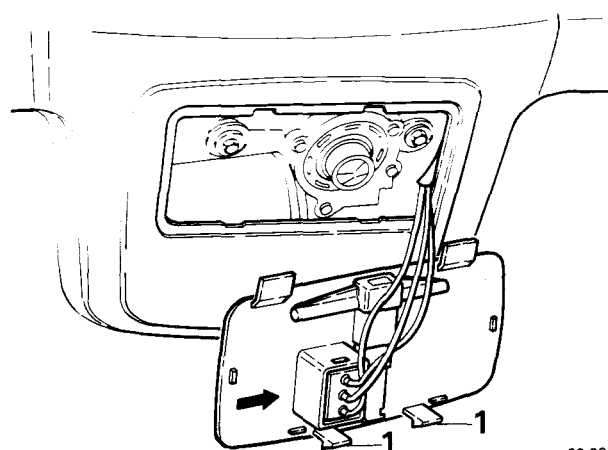

82 081

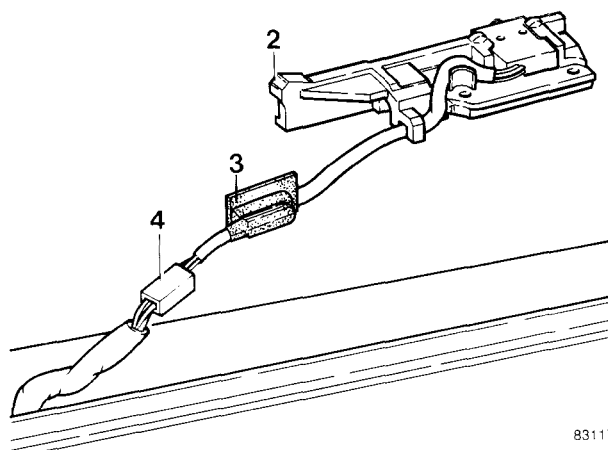

83117

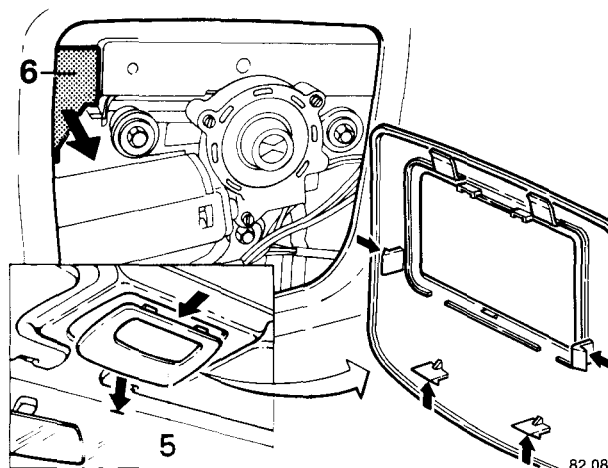

82 082

M25

Aanbrengen:

Plaats het relais en sluit de connector bij de microschaakelaar aan.
Zet de bedrading van de microschaakelaar vast, indien losgenomen.

Aanbrengen van de losgenomen delen gebeurt in omgekeerde volgorde van verwijderen.

M26

Bedieningsmotor

Verwijderen:

Neem de motorafdekplaat aan de voorzijde los.
Verwijder de drie bouten en neem de motor uit.
Neem de connector los.

Aanbrengen:

Sluit de connector aan.
Plaats de motor.

Opmerking: verdraai eventueel het aandrijf wiel (met de speciale sleutel), zodat deze goed tussen de aandrijfkabels ligt.

Zet de motor met de drie bouten vast.

Controleer de werking.

Het schuifdak werkt niet maar de motor draait wel; zet de as van de motor met de speciale sleutel in de middenpositie.

Controleer nogmaals de werking.

Plaats het paneel. schuif eerst de achterste lippen over de hemelbekleding en druk daarna de andere vier lippen goed aan.

Plaats de motorafdekplaat.

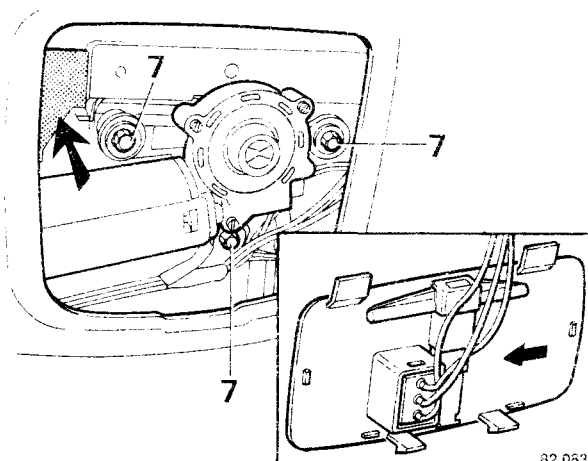

82 063

M27-M30. Vervangen van de elektrische componenten, uitvoering B

M27

Microschakelaar vervangen

Zet het schuifdak geheel open.

Neem de houderblok (1) los en trek de kabel iets uit het dak.

Knip de bedrading op de juiste lengte door, zie draadlengte van nieuwe schakelaar.

Verwijder de houderblok met schakelaar.

Soldeer de bedrading aan elkaar en isoleer de verbindingen.

Breng de houderblok aan en duw de bedrading terug in het dak.

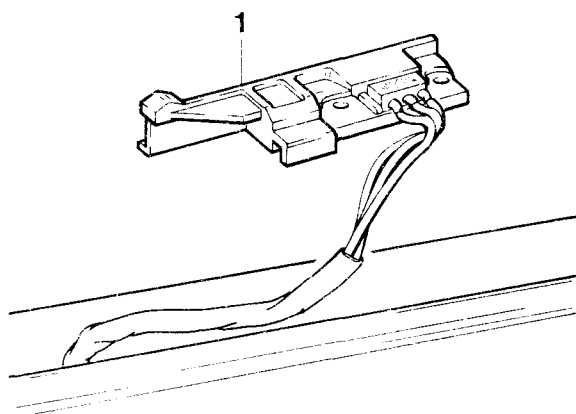

83 064

M28

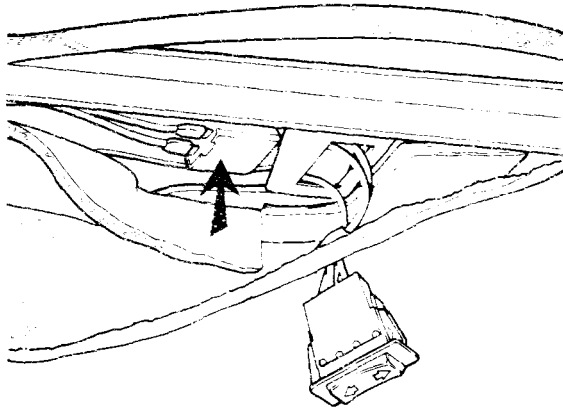

Relais vervangen

Open het schuifdak.
Verwijder de bedieningsschakelaar.
Neem de afwerking bij de schakelaar los.
Trek de neme bekleding voorzichtig los.
Vervang het relais.
Controleer de werking en breng de verwijderde onderdelen aan.

M29

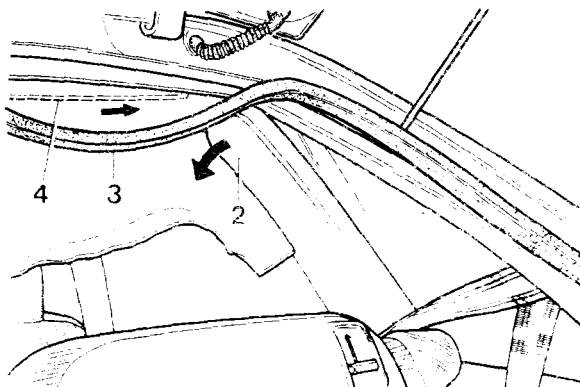

Bedieningsmotor vervangen

Verwijderen

Verwijder het afdekplaatje (2).
Neem de C-stijl panelen los.
Neem het rubber (3) van de achterklep los.
Trek voorzichtig de hemelbekleding los en neem de hemeltoog (4) zijdelings uit.

Verwijder de beschemplaat (5).
Verwijder de drie moeren (6) en neem de motor uit.
Knip de kabels door en verwijder de motor.

M30

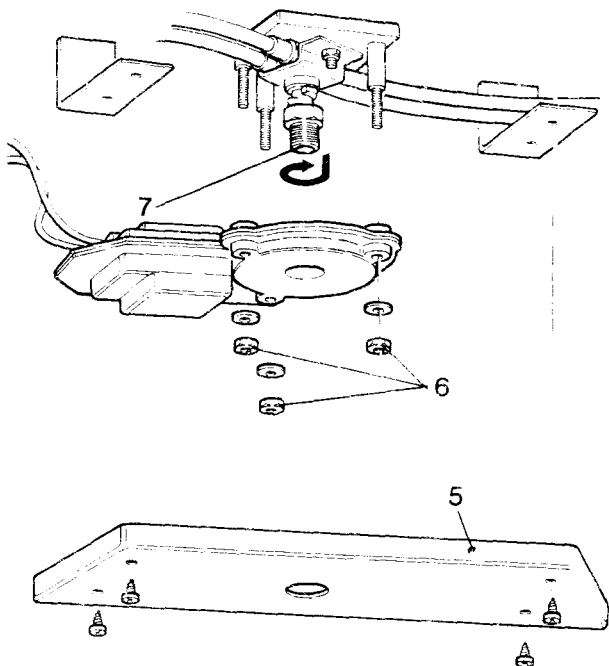

Aanbrengen

Sluit de bedrading van de nieuwe motor aan.
Trek aan het aandrijf wiel (7) en verdraai het een halve slag, zodat deze omlaag blijft zitten.
Plaats de motor.
Breng de drie moeren aan en zet deze vast. Controleer de werking.
Breng de verwijderde onderdelen aan.
Schuif de hemeltoog vanaf de zijkant in de hemelbekleding.
Zet de toog vast met een klembandje.
Trek de hemelbekleding strak en lijm deze vast met contactlijm.
Breng het afschtrubber van de achterklep aan.
Breng de C-stijlpanelen aan.

M31-M32. Aandrijfkabels met aandrijfwiël vervangen, uitvoering B

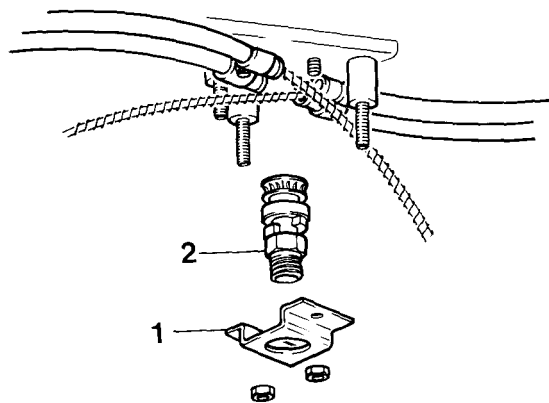

83 090

M31

Aandrijfkabels met aandrijfwiël verwijderen

Verwijder de bedieningsmotor, zie handeling M29.
Verwijder het schuifdakmechanisme, zie handeling M10 tot en met M14.

Verwijder de steun (1) met het aandrijfwiël (2).
Druk de aandrijfkabels uit de uitloopbuizen en trek de kabels uit.

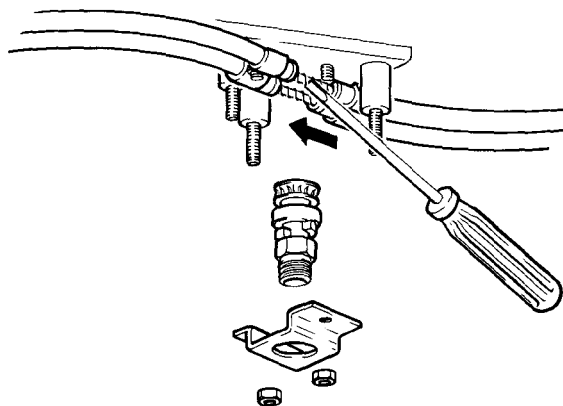

83 091

M32

Aandrijfkabels met aandrijfwiël aanbrengen

Breng de nieuwe aandrijfkabels aan, ook in de uitloopbuizen.

Plaats het complete dakmechanisme terug, inclusief de glasplaathouders.

Zet het schuifdakmechanisme in de kantelstand.

Druk de aandrijfkabels vanaf motorzijde naar voren en breng het aandrijfwiël met de steun aan.

Controleer de werking met een zes-kantsleutel.

Breng de verwijderde delen aan en controleer de werking.

M33-M36. Aandrijfkabels vervangen, uitvoering A

M33

Verwijderen

- glasplaat
- windgeleider
- glasplaatdragers
- bedieningsmotor
- houderblok

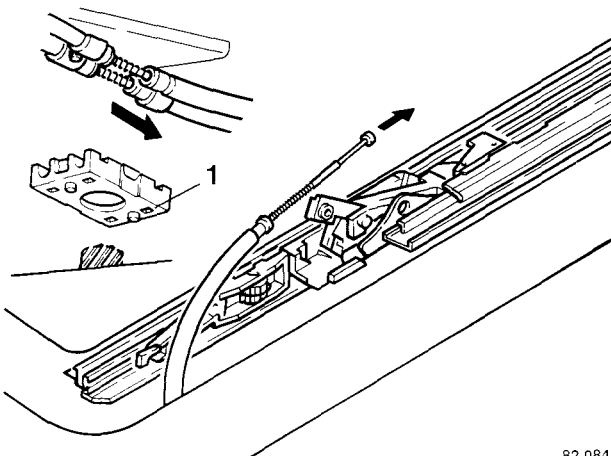

82 084

M34

Aandrijfkabels verwijderen

Verwijder de steun (1).
Haak de aandrijfkabels boven uit het schuifdakmechanisme.
Trek de aandrijfkabels uit de buizen.

M35

Aandrijfkabels aanbrengen

Duw de aandrijfkabels van boven uit in de buizen.
Haak de aandrijfkabels in het schuifdakmechanisme.
Breng de steun (1) aan.

M36

Aanbrengen

- houderblok
- bedieningsmotor
- glasplaatdragers
- windgeleider
- glasplaat.

Groep 84 Uitwendige sierdelen, ruiten en afdichtrubbers

N. Emblemen verwijderen/aanbrengen

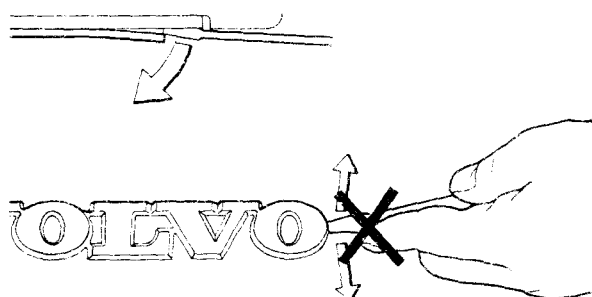

Zelfklevende emblemen verwijderen

Verwijder de emblemen met behulp van een houten spatel (verwarm het embleem zondig met warme lucht)

440

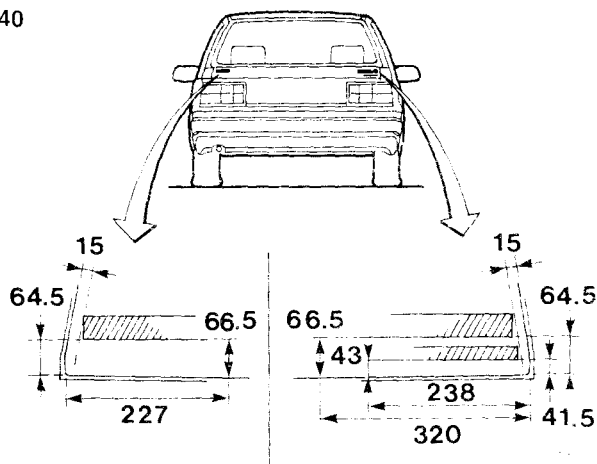

Zelfklevende emblemen aanbrengen

Maak het plaatdeel vet- en stofvrij.
Verwijder het beschermepapier.
Bring de emblemen aan volgens de maten in de beelding en druk ze stevig aan.

460

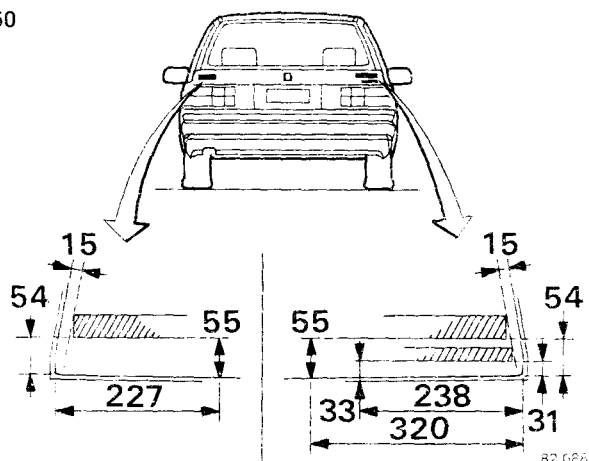

87 669

O. Sierlijst langs voorruit en dak verwijderen/aanbrengen

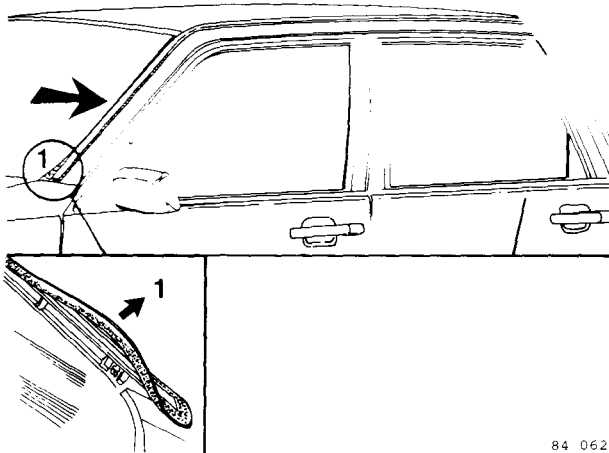

84 062

O1

Rubber strip verwijderen

Neem de rubber strip (1) van de sierlijst aan beide zijden over de gehele lengte los. Begin naast de voorruit.

Opmerking: neem eerst de brede en dan de smalle kant los.

Neem de rubber strip aan de uiteinden in de lengte onder de lijst uit.

Neem de rubber strip af.

Belangrijk! Breng links en rechts langs de te verwijderen sierlijst afplakband aan om lakbeschadiging te voorkomen.

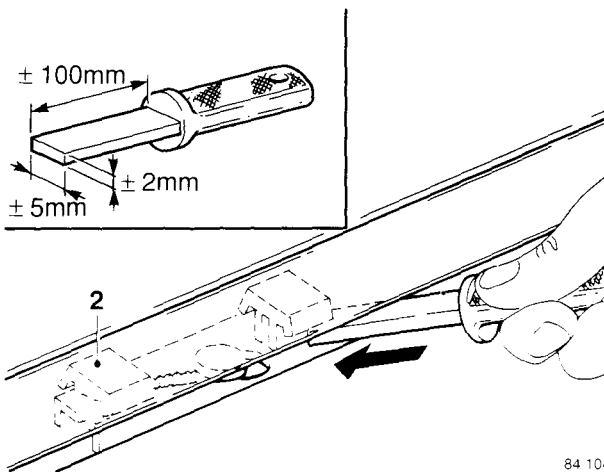

84 104

O2

Klemmen op het dak losnemen

Opmerking: licht voorzichtig de sierlijst iets op en kijk naar de stand van de klemmen.

Maak een kunststof hulpstukje volgens afbeelding.

Schuif de klemmen (2) met behulp van het kunststof hulpstukje in de juiste richting van de T-studs.

Schuif de klemmen uit de sierlijst. let hierbij goed op de positie van de klemmen.

O3

Sierlijst verwijderen

Schuif de sierlijst voorzichtig omhoog uit de klemstrips van de A-stijl.

Let op! dat hierbij de sierlijst niet knikt.

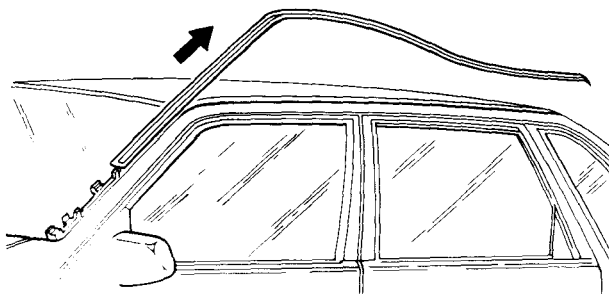

82 089

Sierlijst langs het dak aanbrengen

Breng de klemmen in de goede positie op het dak aan.
Controleer de juiste positionering van de klemmen op het dak.

Rubber strips op de sierlijst aanbrengen

Schuif de lippen aan de voor- en achterzijde in de sierlijst; maak de rubber strip eerst in het midden vast (bij de bocht).
Werk vanuit de uiteinden naar het midden toe.

Opmerking: maak bij deze handeling gebruik van een zeepoplossing om het rubber gemakkelijker in de sierlijst aan te brengen.

Sierlijst aanbrengen

Verwijder de afplakband.

Positioneer de daklijst op de carrosserie.
Druk het geheel eerst in de klemmen op het dak.
Controleer de positie op de A-stijl en corrigeer eventueel.
Druk de daklijst in de klemmen op de A-stijl.
Controleer de ligging van de daklijst.

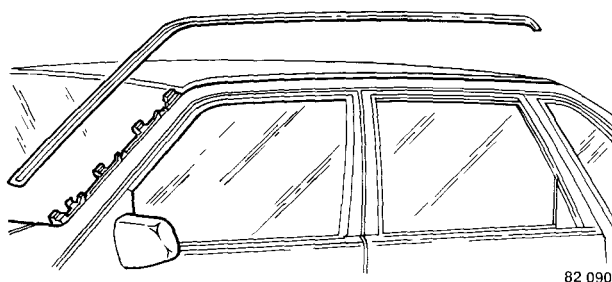

82 090

P. Stootlijsten en drempelkappen verwijderen/aanbrengen

Stootlijsten verwijderen

Maak de stootlijst aan het begin gedeeltelijk los, gebruik zonnodig een houten spatel.
Trek nu de stootlijst voorzichtig van de carrosserie af.

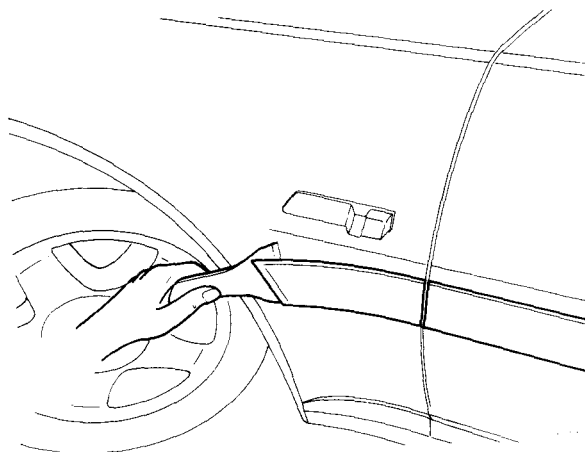

P2

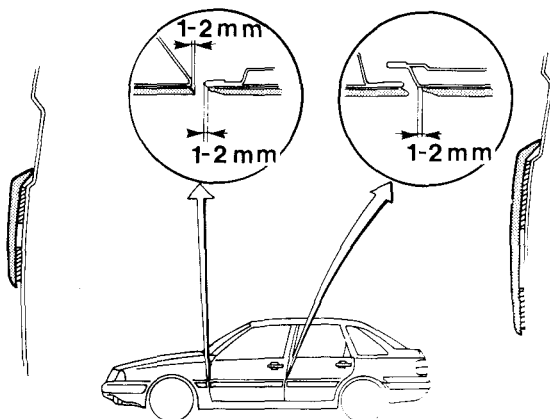

Stootlijst aanbrengen

Reinig de lijmvlakken met een reinigingsmiddel.

Belangrijk: de temperatuur van plaatdeel en stootlijst moet minimaal 20°C bedragen. Zonodig verwarmen!

Verwijder de beschermlagen van de plakstroken.

Positioneer de lijst op het plaatdeel en druk hem stevig aan.

Opmerking: bij totale vervanging moeten de stootlijsten volgens de maatvoering worden aangebracht; zie tekening.

- 1 Smalle uitvoering
- 2 Brede uitvoering

P3

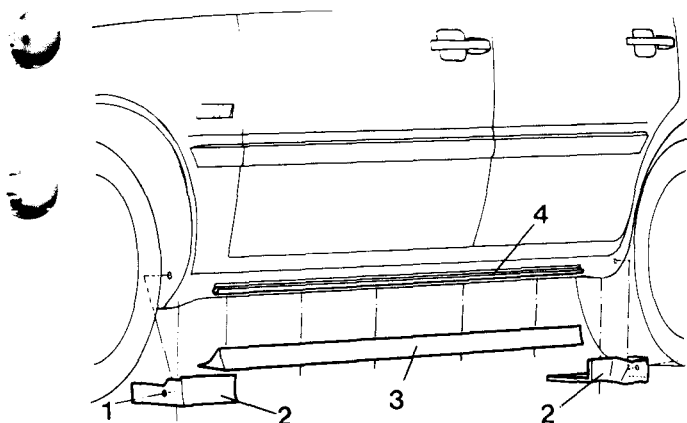

Drempelkappen

Verwijderen:

- 1 de bevestiging
- 2 het voor- en achterstuk
- 3 het middengedeelte van de montagestrip
- 4 de montage strip

Aanbrengen:

Begin met het aanbrengen met het middengedeelte en daarna het voor- en achterstuk.

Positioneer de kappen en zet ze vast.

Q. Gelijmde ruiten vervangen

Veiligheidsmaatregelen

Gebruik veiligheidshandschoenen en een veiligheidsbril (in verband met mogelijke glassplinters en/of kapot springen van de snijdraad).

Zorg voor een goed geventileerde ruimte.

Q1

Benodigde materialen en gereedschappen

Onderdeelnummer	Omschrijving
1161287-6	PU-lijmset: lijmpatroon, 2 spuitkoppen, snaar Ø 0,5 mm, cleaner, primer voor ruit, veiligheidshandschoenen, applicatorfles, viltkurk, schoonmaakdoekje.
1159782-0	Twee trekhandvaten en een tegenhouder
1159785-3	Snaar
9504149-7	Standaard: Om de ruit bij PU-verlijming op te leggen
1159029-6	Lijmspuit (pneumatisch)

Q2

Het lijmen van de ruit

Het is aan te bevelen om bij het lijmen van grote glas-oppervlakken gebruik te maken van een standaard (O N 9504149-7). Ook het gebruik van een pneumatische kitspuit is aan te bevelen, om een regelmatig gevormde lijmlus te verkrijgen.

Q3

Bij eventuele plaatreparaties

Als een deel van een raamspinning is vervangen of gerepareerd, moet de spinning na het aandringen van de tussenlak afgepakt worden (omdat er geen goede hechting wordt verkregen van de PU-lijm als de opdeklak is aangebracht). Verwijder de tape zodra de opdeklak is aangebracht. Indien er toch opdeklak op de spinning is gekomen, moet deze met lakprimer worden behandeld.

Q4-Q18. Gelijmde voorruit vervangen, 440/460

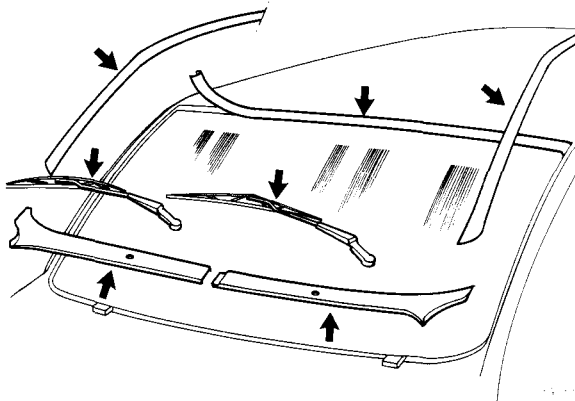

Q4

Verwijderen

- ruitwisselarmen met diafen
- afdeklijsten onder de voorruit
- Sierlijst met klemstrips van A-ist. (zie handeling O1)
- paneel van de A-ist. binnenzijde
- binnenspiegel, zonneschermen met steunen en handgreep aan passagierszijde

Opmerking: Laat de bovenste sierlijst op de voorruit compleet zitten.

Q5

Vorzorgsmaatregelen tegen beschadigingen

Binnenzijde: breng twee proppen papier aan tussen dakplaat en neme bekleding om deze op afstand te houden. Indien schuifdak aanwezig: opsteekprofiel en bedieningsschakel aan verwijderen.

Buitenzijde: breng tape aan op de dakplaat boven de voorruit om la-beschadigingen te voorkomen.

Q6

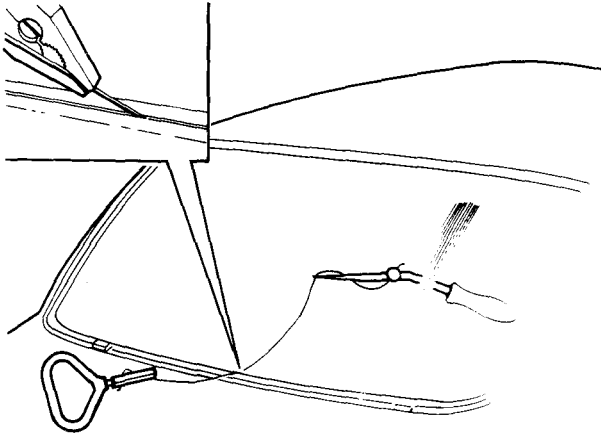

Open de motorkap

Q7

Snijgereedschap aanbrengen

Steek de snijdraad van buiten naar binnen door de lijmlaag.
Breng de handgrepen van het snijgereedschap aan.

Waarschuwing! Gebruik veiligheidsbril en veiligheids-
handschoenen.

Q8

Lijmlaag doorsnijden

Snij de lijmlaag van de voorruit door (in de richting zoals
in de afbeelding is aangegeven).
Dit moet door twee personen gebeuren.

Belangrijk! Voor het snijden in de bovenste hoeken, zie
handeling Q10.
Voor het snijden in de onderste hoeken, zie handeling Q9.

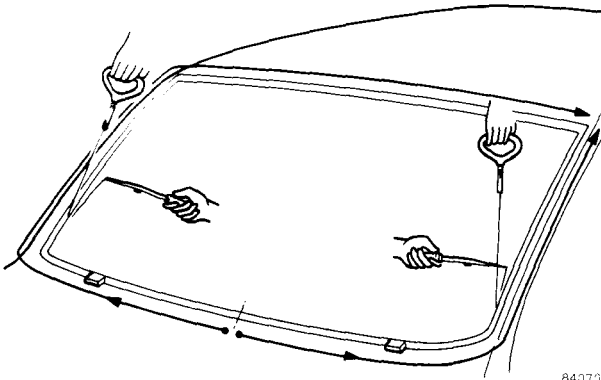

84073

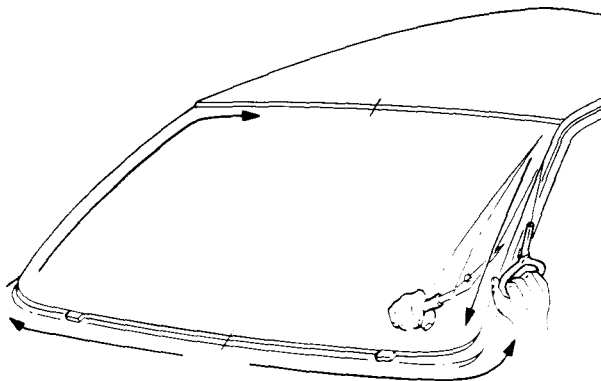

82 092

Druk de tegenhouder stevig tegen de rand.
Trek aan de buitenzijde met de handgreep rustig en
gelijkmatig.
Wacht af en toe om de snijdraad af te laten koelen.
Verplaats de tegenhouder regelmatig.
Houd de snaar steeds gespannen en onder de juiste
hoek, zie afbeelding.

Q9

Lijmlaag in de onderste hoeken doorsnijden

Maak een afdekplaat van kunststof of metaal, zie af-
beelding.
Leg de afdekplaat in de hoek op het dashboard.
Leg de snaar (volgens afbeelding) om de hoeken.
Trek rustig en maak een langzame zagende beweging.

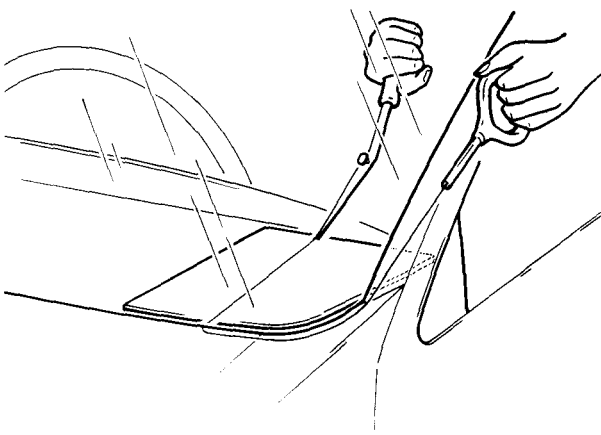

84 105

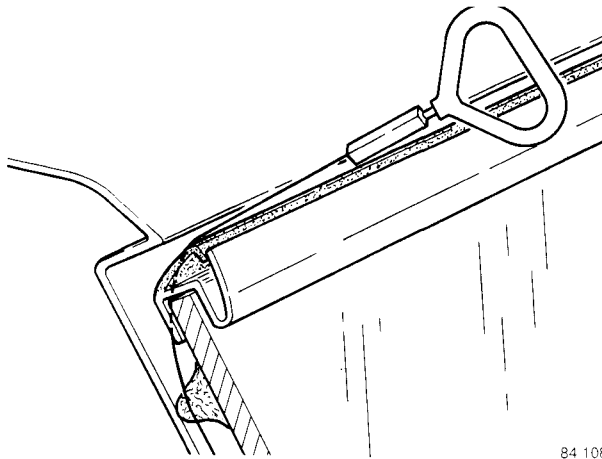

Q10

Lijmlaag in de bovenste hoeken doorsnijden

Leg de sponning achter de sierlijst, zie afbeelding. Trek rustig en zorg dat de sponning gelijk loopt met de sierlijst.

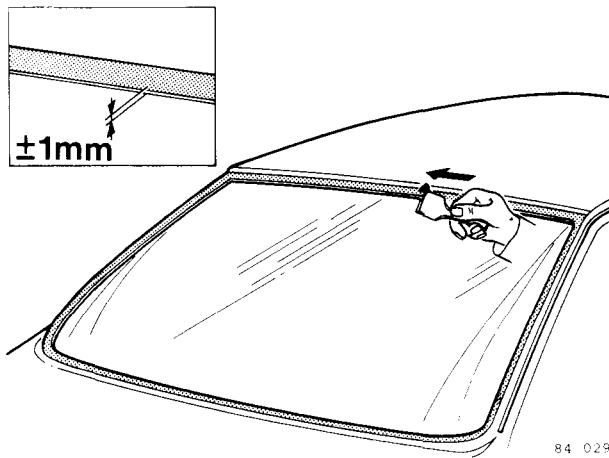

Q11

Lijmresten verwijderen

Steek met een spatel, of sponning met een mes de nog aanwezige lijmresten van de sponning. Een laagje van maximaal 1 mm mag blijven zitten. Werk eventuele lakbeschadigingen bij met primer en lak.

Q12

Ruit en sponning reinigen

Controleer de ruit op beschadigingen, met name aan de randen.

Belangrijk! Maak de ruit en sponning vet- en stofvrij met het doekje en de speciale cleaner uit de lijmset.

Q13

Primerfles voorbereiden en vullen

Snij de steunstift (uit de lijmset) gedeeltelijk af, zie afbeelding.

Vul de fles met primer (blik goed schudden voor het vullen).

Draai de dop op de fles, keer de fles om en druk de primer naar buiten totdat het vilt verzadigd is.

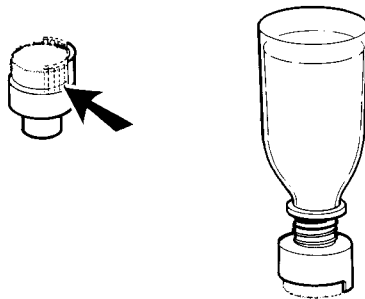

Q14

Primer aanbrengen

Binnenzijde van de ruit: breng de primer uit de lijmset over de gehele omtrek van de ruit rijkelijk aan.

Laat de primer drogen totdat het oppervlak mat is.

Op de sponning: breng primer aan over de gehele omtrek van de sponning en de eventuele lijmresten.

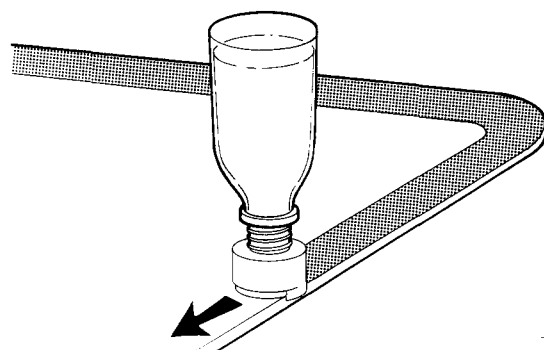

Q15

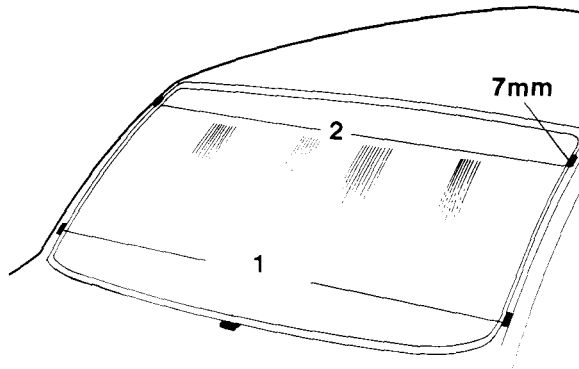

Afstandsrubbers in de sponning aanbrengen

De afstandsrubbers bepalen de hoogteligging van de ruit en voorkomen het inzakken van de lijm tijdens het hechtingsproces.

- Aanbrengen:**
- de afstandsrubbers

Q16

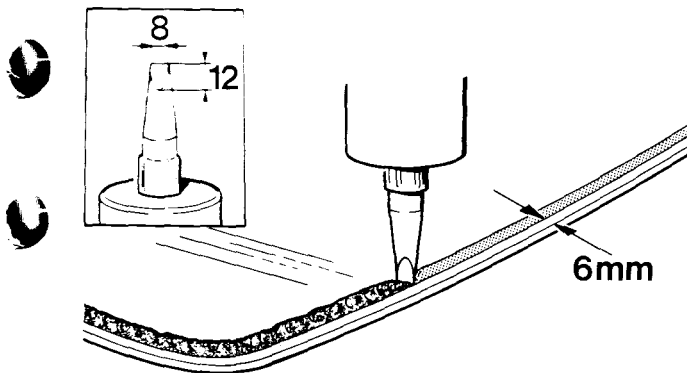

Lijmlaag op de ruit aanbrengen

(midden onder beginnen en opstartplaats overlappen)

Snij de spuitmond van de lijmpatroon aan, zie afbeelding. De temperatuur van voorruit en lijm moet minimaal 20 °C zijn.

Plaats de spuitmond recht op de ruit en breng de lijmlaag **gelijmatig** aan over de gehele binnenomtrek van de ruit, op een afstand **6 mm** van de randen.

Belangrijk! De ruit moet binnen 10 minuten op zijn plaats gebracht worden.

Q17

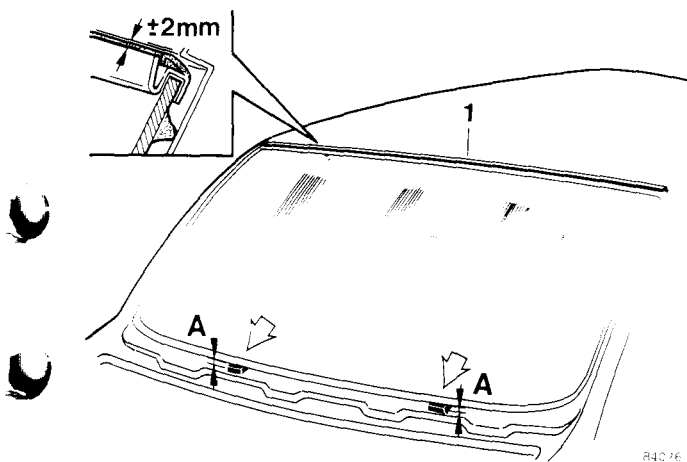

Voorruit aanbrengen

Belangrijk! Zorg dat de auto op een vlakke ondergrond staat.

Breng de sierstrip (1) op de bovenzijde van de voorruit aan.

Plaats de voorruit in de sponning en druk deze zover mogelijk omhoog.

Breng aan de onderzijde van de ruit (maat A) de afstandsrubbers aan.

Opmerkingen:

- Zorg voor een goede positionering van de ruit aan de linker- en rechterzijde.

Maat A is de afstand tussen ruit en carrosserie; de afstandsrubbers zijn in vier diktes (7,8,9 en 11 mm) leverbaar.

- Druk de ruit licht aan.

Aanbrengen:

- de montagestrips op de A-stijlen

Belangrijk! De hechtingstijd van de lijm bedraagt ongeveer **4 uur**. Gedurende deze tijd mag er niet aan de auto gewerkt worden en mogen er geen portieren geopend of gesloten worden.

Q18

Aanbrengen

Breng de verwijderde onderdelen aan, zie handeling Q4.

Q19-Q25. Gelijmde achterraut vervangen, 440 460

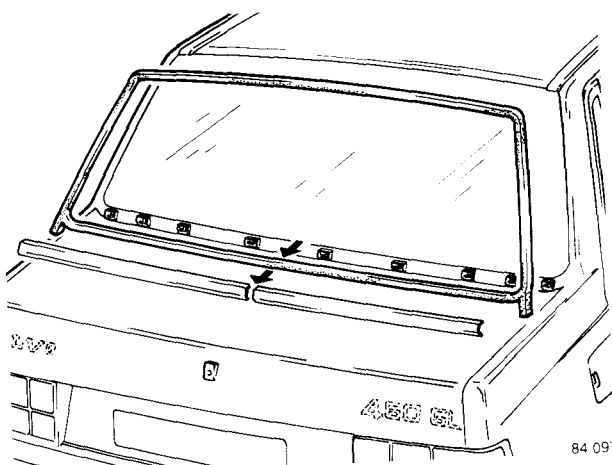

Q19

Verwijderen

440:

- ruitewisserarm (indien aanwezig)
- clips van de sierlijst aan de buitenzijde
- opsteekprofiel aan de binnenzijde

460:

- sierlijst met bevestigingsclips
- ruitrubber
- C- en D-stijlpanelen (hierbij veiligheidsgordels losnemen)

440/460:

- bedrading van de achterrautverwarming
- afdekkap en lamphouder van het hooggeplaatste remlicht, indien aanwezig.

Q20

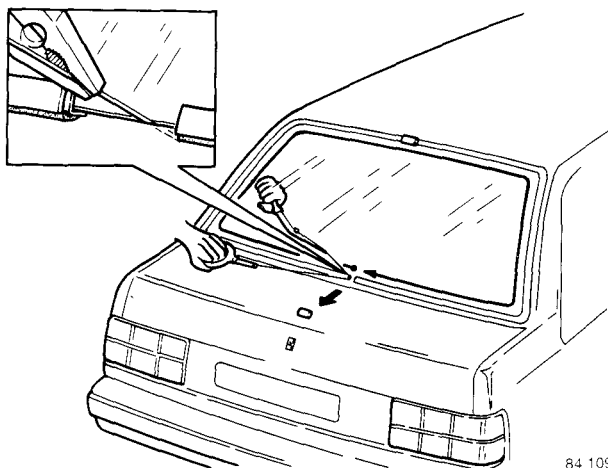

Achterraut verwijderen

440:

- Leg de snijdraad achter de sierlijst.

440/460:

- Ga verder met handelingen Q7, Q8 en Q11.

Q21

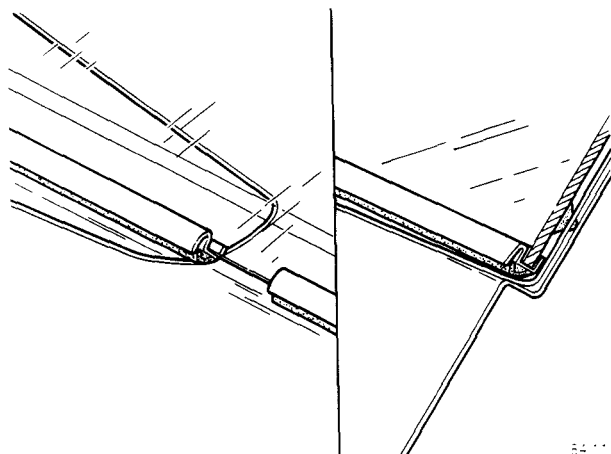

Primer aanbrengen

- Zie handelingen Q12 tot en met Q14.

Q22

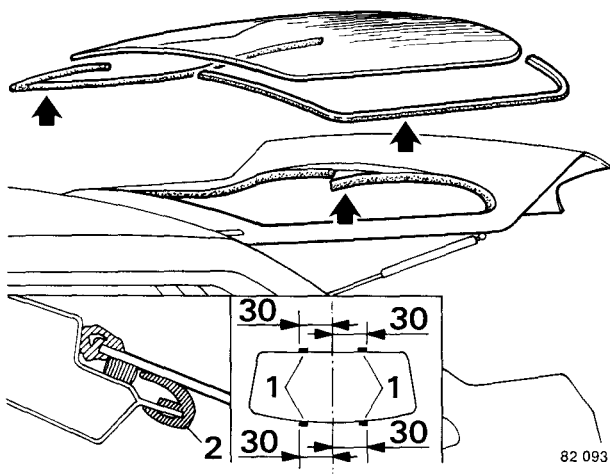

Afstandsrubbers in de sponning aanbrengen

440:

Breng de vier zelfklevende afstandsrubbers (1) in de sponning aan.

Plaats het opsteekprofiel (2) op de sponning van de achterklep, zie afbeelding.

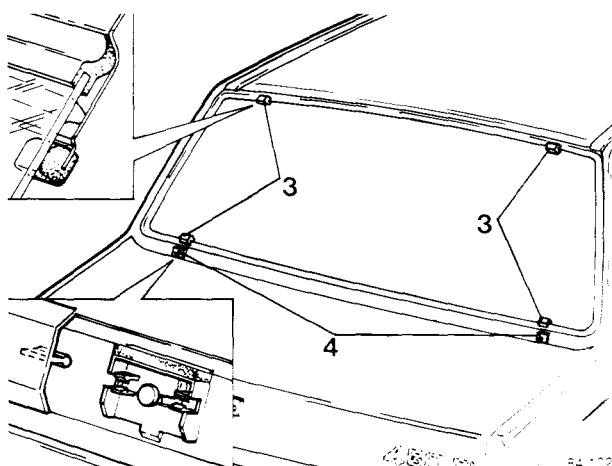

460:

Plaats de vier zelfklevende afstandsrubbers (3) in de sponning op de aangegeven plaats, zie afbeelding.

Breng aan de onderzijde van de ruit de twee clips (4) aan op de twee op één na buitenste T-studs.

Deze clips dienen voor de hoogtepositionering van de ruit.

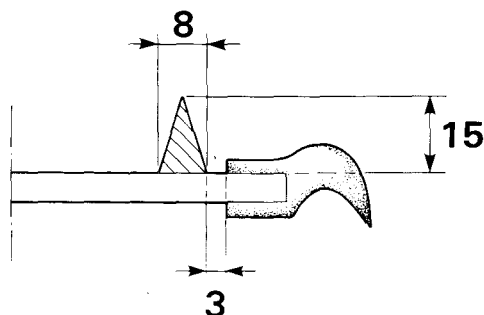

Q23

Lijm laag op de ruit aanbrengen

440:

Breng de sierlijsten op de ruit aan.

Breng de lijmlaag aan, zie handeling Q16, op een afstand van 2 mm van de sierlijsten.

460:

Breng de ruitrubber op de juiste manier om de ruit heen, zie afbeelding.

Breng de lijmlaag aan, zie handeling Q16, op een afstand van 3 mm van de ruitrubber.

Q24

Achterraut aanbrengen

440:

Plaats en positioneer de ruit in de sponning en druk deze aan.

Zet de achterklep in de horizontale stand.

Ondersteun de achterklep en leg (goed verdeeld over de gehele oppervlakte) een gewicht van totaal ± 50 kg op de ruit, bijvoorbeeld zandzakken.

Verwijder het gewicht nadat de lijm is uitgehard.

460:

Plaats de achterraut in de sponning en druk deze licht aan.

Opmerking: zorg voor een goede positionering van de ruit.

Q25

Aanbrengen

Breng de verwijderde onderdelen aan, zie handeling Q19.

Opmerking: bij de 460 uitvoeringen op de buitenste bevestigingsclips van de sierlijst letten.

R. Gelijmde zijruit vervangen, 440/460

De achterzijruit wordt uitsluitend compleet met rubber geleverd.

Vorbereidende handelingen

Waarschuwing! Gebruik altijd een veiligheidsbril en veiligheidshandschoenen.

Plak de ruit aan binnen- en buitenzijde af met tape, om wegspringende glasscherven te voorkomen.

Dek het achterscherm onder de ruit ruimschoots af.

Sla de ruit van binnenuit stuk.

Verwijder het overige glas tot aan de lijmlaag.

Verwijder alle glasscherven zorgvuldig.

R1

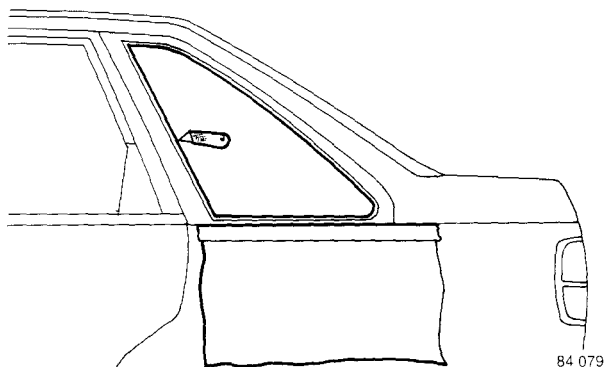

R2

Zijruitrubber verwijderen

Snij met een mes vanuit de binnenzijde de lijmlaag door.
Verwijder het zijrubber.

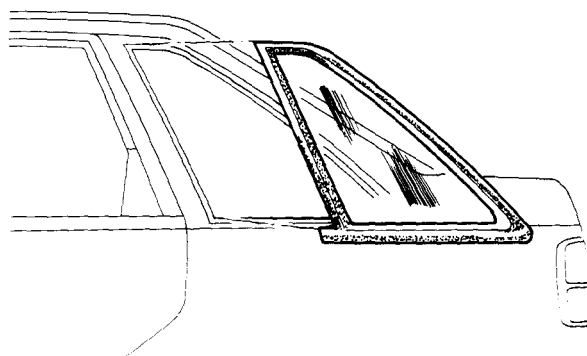

R3

Zijruit aanbrengen

Het lijmen van de zijruit gaat zoals bij de voorruit, zie handelingen Q11, Q12, Q13, Q14 en Q16.

Plaats en positioneer de ruit in de sponning en druk deze licht aan.

S. Portierruit verwijderen/aanbrengen

S1

Vorbereidende handelingen

Verwijder:

- het portierpaneel, afdekplaat en indien nodig het afstrijkprofiel

Achterportier:

Verwijder de achterste ruitgeleider.

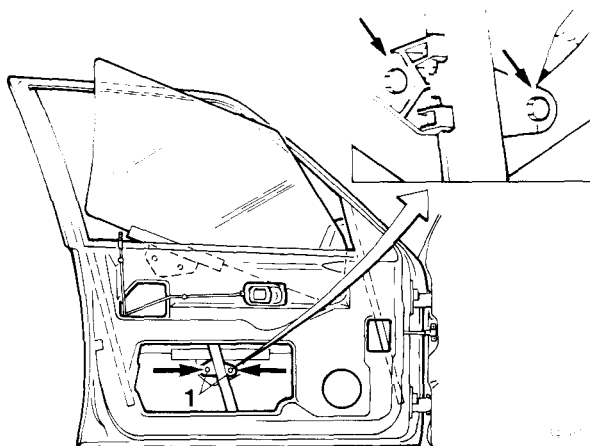

S2

Portierruit verwijderen

Zet de ruit in de half open stand.

Verwijder de bouten (1) en neem de ruit schuin naar boven langs de binnenzijde uit het portier.

S3

Glasroede overzetten op nieuwe ruit

Breng de glasroede aan op de ruit volgens nevenstaande maatschets.

A ruit voorportier: ± 150 mm.

B ruit achterportier: ± 255 mm.

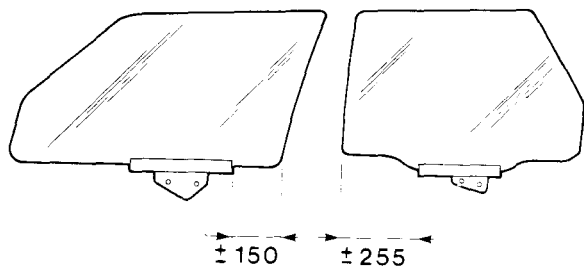

S4

Portierruit aanbrengen

Los de bouten (2) en moeren (3) van het raammechanisme.

Plaats de ruit.

Breng de twee bouten (1) handvast aan.

Draai de ruit naar boven totdat deze goed gesloten is.

Zet de bouten (2) en moeren (3) vast.

Draai de ruit twee maal open en dicht.

Draai de ruit in half open stand en zet de bouten (1) vast.

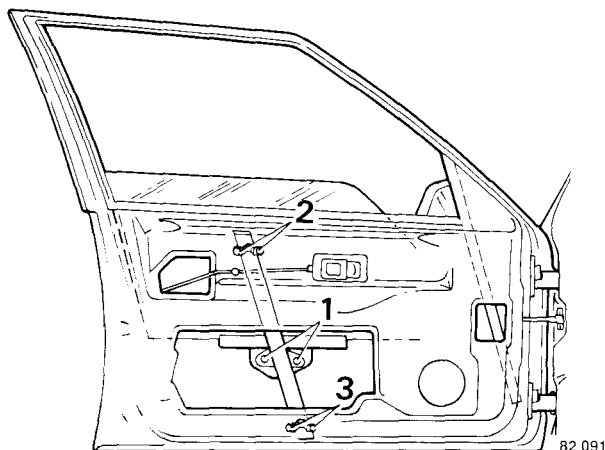

82 091

T. Raamrubber portieren verwijderen/aanbrengen

T1

Vorbereidende handelingen

Verwijder:

- het portierpaneel, afdekplaat en indien nodig het afstrijkprofiel
- de afdekplaat van de spiegel
- de portierruit.

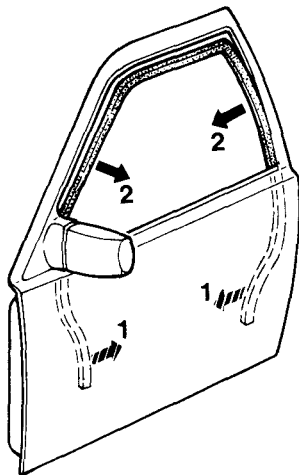

84129

Raamrubber verwijderen

Trek het raamrubber aan de voor- en achterzijde (1) onder uit de geleiders en uit de sponning (2).

Opmerking: zorg ervoor dat het raamrubber niet knikt.

Aanbrengen:

Voorzie het raamrubber aan de buitenzijde van een zeepoplossing.

Laat de uiteinden in het portier zakken en breng het rubber aan de bovenzijde in de sponning.

Druk het goed aan in de beide hoeken.

Druk het rubber aan de beide zijkanten in de sponning en in de geleiders.

Aanbrengen gaat in omgekeerde volgorde van verwijderen.

T2

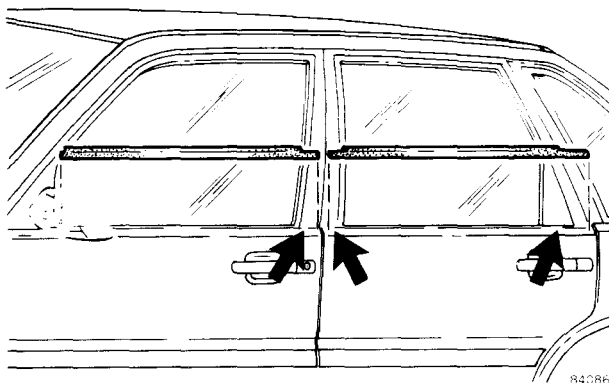

84086

Afstrijkprofiel verwijderen aanbrengen

Verwijder de buitenspiegel. Zie handelingen V1 en V2.

Trek het afstrijkprofiel aan de buitenzijde voorzichtig van het portier.

Opmerking: zorg dat het afstrijkprofiel niet knikt.

Aanbrengen:

Het afstrijkprofiel van het voorportier is aan de achterzijde gelijmd; het afstrijkprofiel van het achterportier zowel voor als achter.

T3

U. Portierrubber verwijderen/aanbrengen

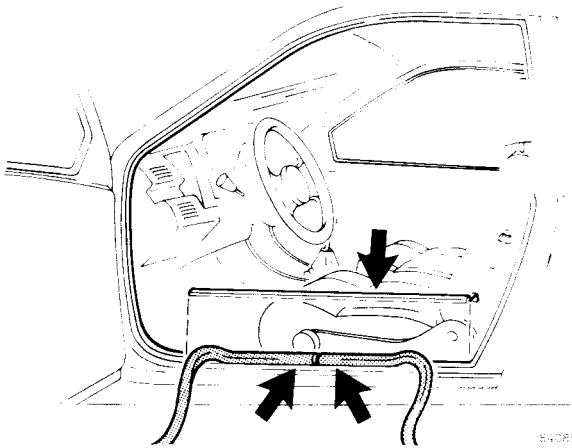

U1

Portierrubber verwijderen

Opmerking: het verwijderen/aanbrengen van het portier-rubber van het achterportier is gelijk aan dat van het voorportier.

Verwijder de drempellijst.
Trek het rubber van de sponning.

U2

Portierrubber aanbrengen

Begin in het midden onder en druk de uiteinden stuik tegen elkaar.

Druk het portierrubber goed over de sponning.
Zorg dat het goed aanligt in de hoeken.
Plaats de drempellijst.

Belangrijk: het rubber wordt op de juiste lengte geleverd en mag dus niet ingekort worden.

V. Buitenspiegel verwijderen/aanbrengen, onderdelen vervangen

V1

Vorbereidende handelingen

Verwijder

- het portierpaneel, alleen bij elektrische bedrade buitenspiegel;
- de folie van het portier.

V2

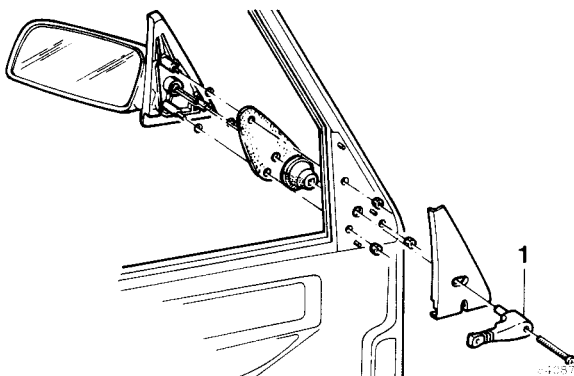

Buitenspiegel verwijderen

Handbediend:

- Verwijder hendel (1).
- Verwijder het afdekkapje.

Elektrisch:

- Neem de connector van de elektrische bedrading in het portier los.

Verwijder de moeren.

Neem de spiegel met rubber onderlegplaat van het portier.

Aanbrengen van de spiegel gebeurt in omgekeerde volgorde van verwijderen.

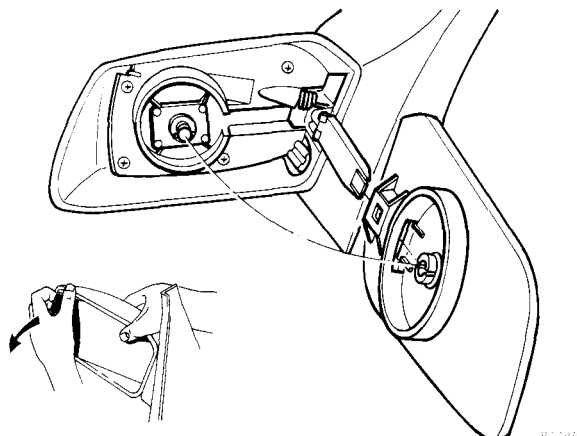

Spiegelglas verwijderen

Druk het spiegelglas aan een zijde naar buiten en trek het los van de bevestiging.

Verwijder de twee stekerverbindingen, indien aanwezig.

Neem het glas uit het huis.

A Handbediende spiegel.

B Elektrische spiegel.

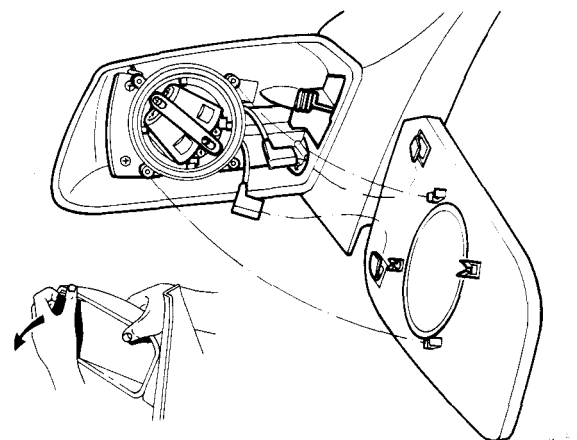

Spiegelglas aanbrengen

Elektrische bediening: breng de stekerverbindingen aan. Plaats het spiegelglas.

Handbediening: Vet de kogel en geleider eerst licht in en schuif het glas over de geleider en druk het spiegelglas over de kogel.

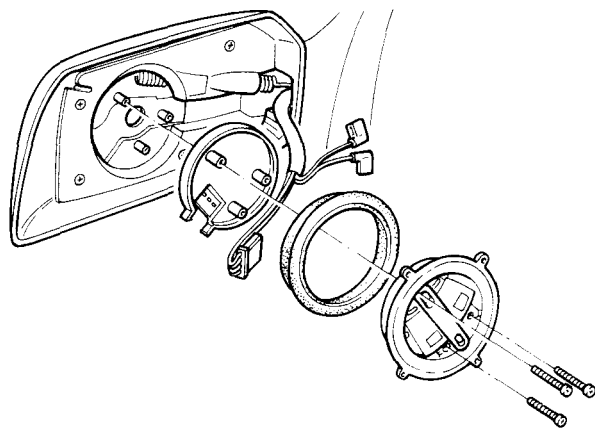

Bedieningsmotoren met houder verwijderen

Verwijder het spiegelglas.

Verwijder de drie schroeven.

Neem de motorhouder uit het huis en neem de steker los.

Alfabetisch register

Achterklep of kofferdeksel

Onderdelen vernieuwen 20 L1-L10

Achterklep

Verwijderen/aanbrengen 18 J1-J2
Afstellen 18 J3

Achterraut vervangen 42 Q19-Q25

Buitenspiegel

Verwijderen/aanbrengen 47 V1-V2
Onderdelen vervangen 48 V3-V4

Delen van het voorfront

Verwijderen/aanbrengen 8 C1-C2

Drempelkappen

Verwijderen/aanbrengen 37 P3

Emblemen

Verwijderen 34 N1
Aanbrengen 34 N2

Gelijmde ruiten

Algemeen 37 Q1-Q3
Voorruit vervangen 38 Q4-Q18
Achterraut vervangen 42 Q19-Q25
Zijruit vervangen 44 R1-R3

Kabel motorkapslot

Verwijderen 6 B8-B9
Aanbrengen 7 B10
Afstellen 7 B11-B13

Kofferdeksel met scharnieren

Verwijderen 19 K1-K2
Aanbrengen 19 K3-K4
Afstellen 20 K5

Motorkap

Verwijderen 3 A1
Aanbrengen 4 A4
Afstellen 4 A5

Motorkapscharnier

Verwijderen 3 A2
Aanbrengen 4 A4

Motorkapslot

Vervangen 4 B1
Afstelling controleren 4 B2

Motorkapuitsteller

Verwijderen 3 A3
Aanbrengen 4 A4

Portieren

Verwijderen 10 E1-E3
Aanbrengen 10 E4-E5
Versterkingsplaat 11 E6-E16
Onderdelen vernieuwen:
Scharnier 13 F2-F3
Buitenhandgreep met cilinderslot 13 F4-F7
Uitsteller 14 F8

Portierrubber

Verwijderen 47 U1
Aanbrengen 47 U2

Portierruit

Verwijderen 45 S1-S3
Aanbrengen 45 S4

Portierslot en centrale portiervergrendeling voorportier

Verwijderen/aanbrengen 15 G1-G4

Portierslot en/of motor centrale portiervergrendeling achterportier

Verwijderen/aanbrengen 16 G5-G8

Raammechanisme

Verwijderen/aanbrengen 17 H1-H5

Raamrubber portier

Verwijderen 46 T1-T2
Aanbrengen 46 T3

Schuifdak

Glas opaat verwijderen aanbrengen 23 M1-M4
Zonneschermbank verwijderen aanbrengen 24 M5-M9
Schuifdakmechanisme:
- verwijderen 26 M10-M15
- aanbrengen 27 M16-M21
Elektrische componenten vervangen:
- uitvoering A 29 M22-M26
- uitvoering B 30 M27-M30
Andrijfkabels vervangen:
- uitvoering B 32 M31-M32
- uitvoering A 33 M33-M36

Sierlijst langs voorruit en dak

Verwijderen 35 O1-O3
Aanbrengen 36 O4-O6

Slotvangers

Afstellen 6 B7

Speciaal gereedschap 2 -

Specificaties 2 -

Stootlijsten

Verwijderen	36	P1
Aanbrengen	37	P2

Vanghaak

Verwijderen/aanbrengen	5	B3
Werking controleren	5	B4-B5

Versterkingsplaat voorportier	11	E6-E16
--	----	--------

Voorruit vervangen	38	Q4-Q18
---------------------------------	----	--------

Voorspatscherm

Verwijderen	9	D1-D2
Aanbrengen	9	D3-D4

Zijruit vervangen	44	R1-R3
--------------------------------	----	-------

2
2
2
2

Terugrapporteringsformulier

Aan

Van

Autodivisie Volvo Car B.V. ·
Afd. Service Technical Support
P.O. Box 1015
5700 MC Helmond
Nederland

.....
.....
.....

Betreft publikatie:

.....

Hoofdgroep:

Pagina

TP-nr.

.....

Voorstel/Motivering:

.....
.....
.....
.....
.....
.....
.....
.....
.....
.....

Datum

.....
.....

Heeft u opmerkingen of andere ideeën over dit boek? Maak dan van deze pagina een copie, schrijf uw ideeën op en stuur deze naar ons.

TP 35538/2
1300.8.91
Dutch
Printed in the
Netherlands

Drukkerij Van Griensven Eindhoven
De Wit Binders B.V. Eindhoven