

VOLVO

Servicehandboek

Lokaliseren van storingen

Reparatie

Onderhoud

Hoofdgroep 8 (85-89)

Carrosserie
Uitrusting

440/460

1988-19..

Juli 1992

TP 35545/2



Volvo Car Corporation

Uitvoeringen met SRS

Waarschuwing:

Uitvoeringen met een Supplemental Restraint System (SRS) moeten bij reparaties met **extra** aandacht behandeld worden.

Laat alleen gekwalificeerde Volvo monteurs werken aan deze uitvoeringen.

Raadpleeg **altijd** het SRS Servicehandboek.

Herkennen van uitvoeringen met SRS

- Op het stuurwiel staan de letters SRS
- Op de voorruit zit een sticker
- Op de stuurkoppeling zit een sticker

SRS-draadboom

Van de gele SRS-draadboom mogen **nooit** aftakkingen worden gemaakt!

Zorg dat de bedrading nergens wordt afgeklemd of beschadigd bij uit- en inbouwen van componenten.

SRS botsingsensor

De SRS botsingsensor zit in de middenconsole onder het opbergvak.

Installeer geen accessoires bij of op de botsingsensor.

Neem **nooit** de stekerverbinding van de sensor los.

Reparaties aan stuurinrichting

Maak **nooit** de stuurstang of het stuurhuis los zonder eerst de contacteenheid te borgen en het stuurwiel te verwijderen. Raadpleeg het SRS Servicehandboek.

Volvo auto's worden verkocht in uitvoeringen die voor bepaalde landen zijn aangepast. Dit aanpassen berust o.a. op wettelijke voorschriften, belastinggrenzen en wensen van de betreffende afzetmarkt.

In dit servicehandboek kunnen daarom afbeeldingen en teksten voorkomen die geen betrekking hebben op de volvo-auto's in Uw land

Inhoud

Alfabetisch register pag. 41 →

	Pag.	Handeling
Groep 85 Interieur		
Panelen verwijderen/aanbrengen	2	A1-A11
Voorstoelen, onderdelen vervangen	6	B1-B12
Achterbank, onderdelen vervangen	9	C1-C11
Hemelbekleding	12	D1-D6
Vloerbedekking verwijderen/aanbrengen	14	E1-E3
Groep 86 Bumpers		
Voorbumper	15	F1-F5
Achterbumper	16	F6-F8
Groep 87 Verwarming en ventilatie		
Algemeen	18	G1
Controle van het verwarmingssysteem, oude uitvoering	19	G2
Controle van het verwarmingssysteem, nieuwe uitvoering	20	G3
Controle standaard verwarmingssysteem	21	G4
Bedieningspaneel en/of -kabels vervangen	22	H1-H5
Kachel compleet verwijderen/aanbrengen	24	J1-J6
Kachelventilator compleet verwijderen/aanbrengen	26	K1-K4
Vacuümdozen verwijderen/aanbrengen, oude uitvoering	27	L1-L3
Vacuümdozen verwijderen/aanbrengen, nieuwe uitvoering	28	M1-M3
Kachelradiateur verwijderen/aanbrengen	29	N1-N4
Regelkleppen van kachel verwijderen/aanbrengen, oude uitvoering	30	O1-O4
Regelkleppen van de kachel verwijderen/aanbrengen, nieuwe uitvoering	31	P1-P3
Blaasmonden verwijderen/aanbrengen	32	Q1-Q4
Extractors verwijderen/aanbrengen	33	R1-R3
Groep 88 Binnenuitrusting		
Dashboard verwijderen/aanbrengen	34	S1-S8
Dashboard, onderdelen overzetten	36	T1-T2
Tunnelconsole verwijderen/aanbrengen, onderdelen vervangen	37	U1-U4
Veiligheidsgordel voor en/of achter verwijderen/aanbrengen	38	V1-V6
Groep 89 Diversen		
Klep van brandstoftank verwijderen/aanbrengen	40	W1-W2

Bestelnummer TP35545/2

Vervangt TP 35545/1

Wijzigingsrechten voorbehouden

Groep 85 Interieur

A1-A11. Panelen verwijderen/aanbrengen

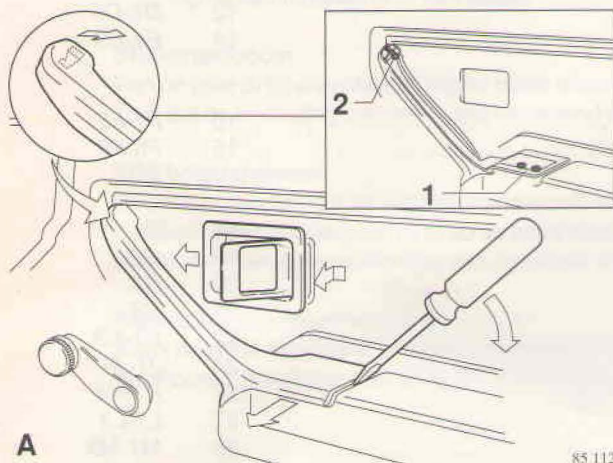

85 112

A

Paneel van voor- of achterportier vervangen

A1

Uitvoering A (voorportier luxe uitvoeringen)

Verwijder de bovenste kap van de handgreep.
Verwijder de schroeven (1 en 2) en de neem de handgreep af.
Verwijder de kap van het binnenslot (voorzijde uittrekken en aan achterzijde uithaken).
Verwijder de raamslinger, indien aanwezig.

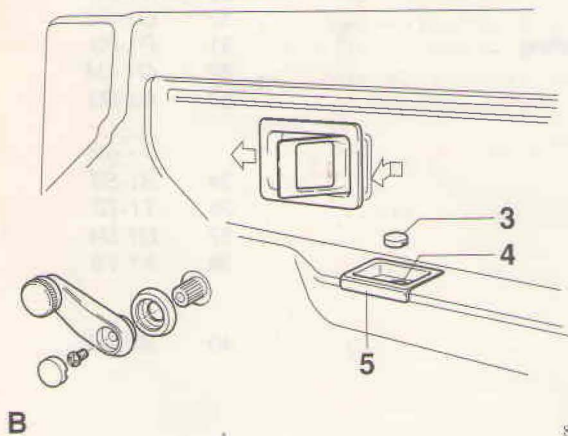

85 113

B

Uitvoering B (voor- en achterportier)

Verwijder het afdekkapje (3).
Verwijder de schroef (4).
Neem het handgreepbakje (5) uit.

Verwijder de kap van het binnenslot (voorzijde uittrekken en aan achterzijde uithaken).
Verwijder de raamslinger, indien aanwezig.

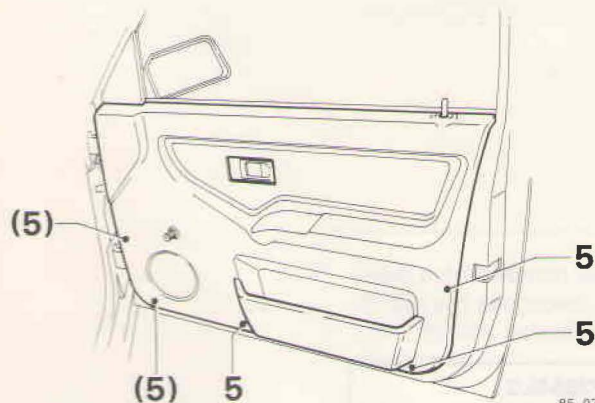

85 075

Trek de clips van het paneel uit portierplaat:
Tot en met chassisnummer 219999 (5x)
Vanaf chassisnummer 220000 (3x)

A2

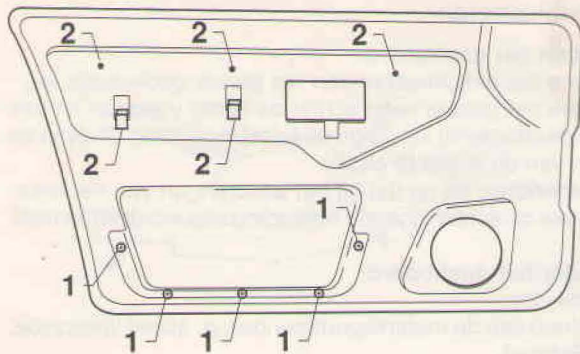

85 114

Onderdelen van het portierpaneel vervangen

Kaartenbak indien aanwezig: verwijder de schroeven (1).

Bekleding, alleen 460: trek de stofbekleding los ((2) bovenzijde clips en onderzijde uithaken).

Opmerking: bij 440/460 uitvoeringen met leder bekleding is de bekleding van het portier altijd te verwijderen.

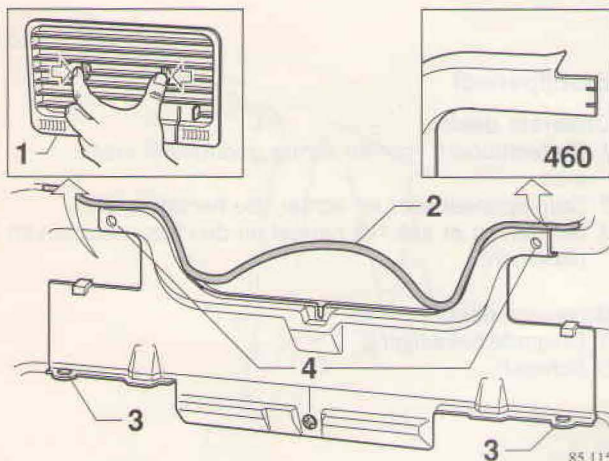

85 115

A3

Achterwandpaneel

Verwijder:

- 1 Lampenhouders
- 2 Afdichtrubber van achterklep of deksel (gedeeltelijk losnemen)
- 3 Kunststofdoppen
440 (5x)
460 (3x)
- 4 Schroef en U-klemmen (alleen 440).

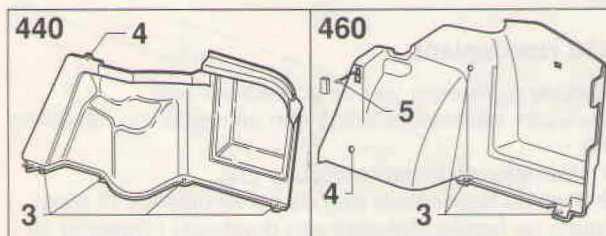

A4

Zijpaneel kofferruimte

Verwijder het achterwandpaneel, zie handeling A3.

Verwijder:

- 440**
- Hoedeplank
- 1 Oplegpaneel, zie handeling A9.
- 440/460**
- 2 Koffermet (eerst de zijanten naar binnen vouwen)
- 3 Drukkers
- 4 Schroef, alleen bij het rechterpaneel
- 5 Connector van kofferverlichting, indien aanwezig.

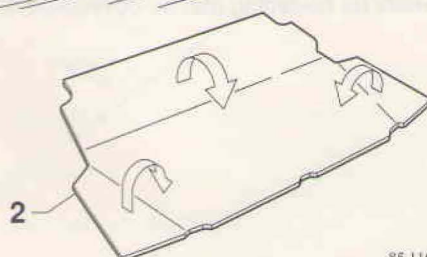
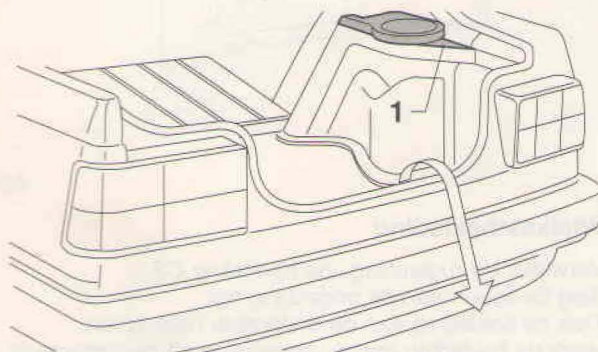

85 116

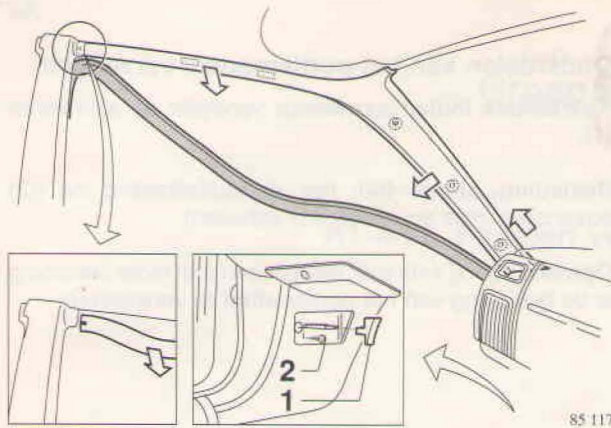

A-stijlpanelen

Boven het dashboard:

Neem het afdichtrubber van het portier gedeeltelijk los. Neem het paneel eerst achter de B-stijl vandaan en trek het daarna eerst los langs de hemelbekleding (2 clips) en dan van de A-stijl (3 clips).

Opmerking: let op dat bij het aanbrengen van het linker paneel de achterliggende bedrading niet wordt afgeknelde.

Onder het dashboard:

Verwijder:

- 1 Knop van de motorkapontgrendeling, alleen linkerkant.
- 2 Schroef.

Opmerking: let op de clips bij het lostrekken van het paneel.

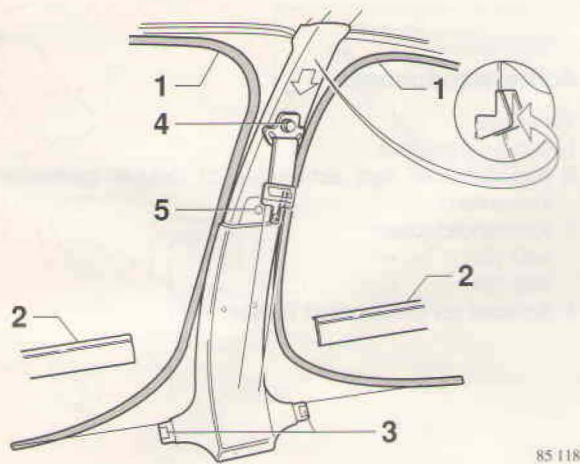

B-stijlpaneel

Onderste deel:

- 1 Portierrubbers voor en achter gedeeltelijk losnemen.
- 2 Dorpelpaneel voor en achter, zie handeling A11
- 3 Schroeven of trek het paneel uit de clips (naar boven uitnemen).

Bovenste deel:

- 4 Rolgordelbevestiging
- 5 Schroef

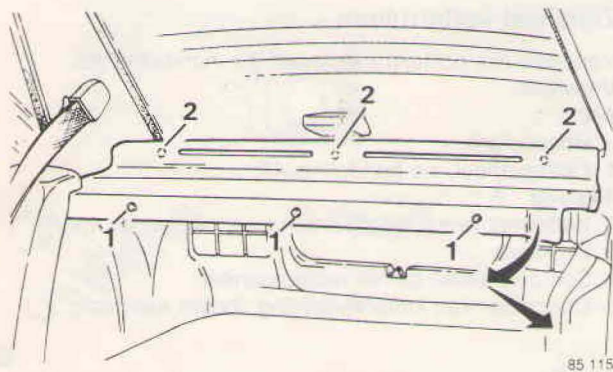

460 Hoedeplank

Klap de rugleuning van de achterbank neer.

Verwijder wielkastbekleding aan een zijde, zie handeling A8.

- 1 Verwijder de kunststofdoppen (3x)
- 2 Trek de hoedeplank aan de achterzijde los (3 clips)

Neem de hoedeplank met een draaiende beweging uit. **Belangrijk!** Controleer vanuit de kofferruimte bij het aanbrengen of de hoedeplank goed is aangebracht.

Wielkastbekleding

Verwijder de rugleuning, zie handeling C3.

Buig de lippen aan de onderzijde om.

Trek de bekleding aan de onderzijde naar voren.

Haak de bekleding aan de bovenzijde uit de carrosserie.



A9

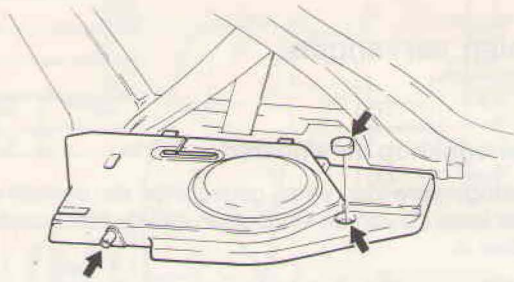

440 Oplegpaneel van achterbank

Klap de rugleuning naar voren.

Verwijder:

- Hoedeplank
- Afdichtdop en schroeven
- Wielkastbekleding, zie handeling A8

Trek het paneel onder het CD-paneel vandaan.

Neem de rolgordel uit het paneel.

85 082

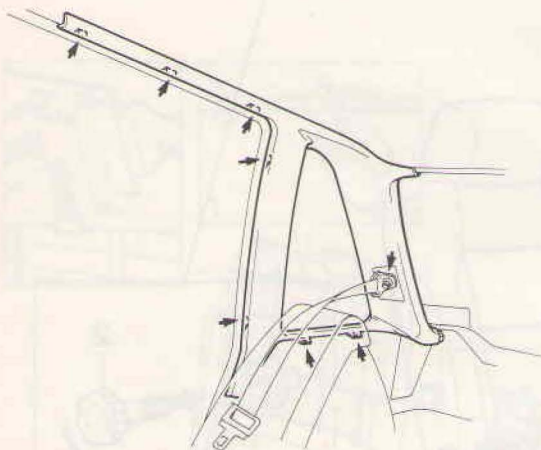

CD-stijlpaneel

440 uitvoering

Verwijder:

- Hoedeplank
- Oplegpaneel van achterbank, zie handeling A9.

Verwijder de bovenste bevestiging van de rolgordel.

Verwijder de twee schroeven onder de ruit.

Trek het afdichtrubber van de achterklep gedeeltelijk los.

Trek de drie clips langs de hemelbekleding los.

Trek de twee clips langs de C-stijl los.

Neem het paneel uit.

Opmerking: let bij het aanbrengen op de positie van de rolgordel.

85 081

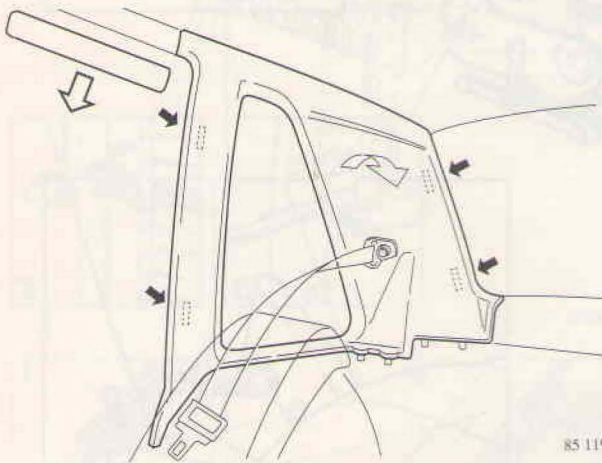

460 uitvoering

Verwijder:

- Hoedeplank, zie handeling A7.

Verwijder de bovenste bevestiging van de rolgordel.

Verwijder het paneeltje van de hemelbekleding.

Trek het CD-stijlpaneel eerst aan de voorzijde los (2 clips) en daarna aan de achterzijde (2 clips).

Neem het CD-stijlpaneel aan de bovenzijde met een draaiende beweging uit.

85 119

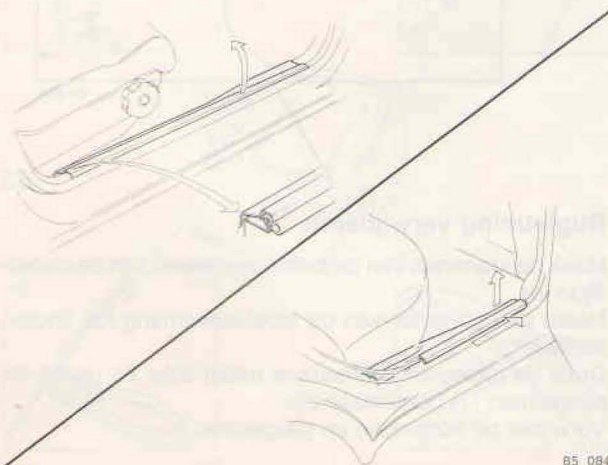

Dorpelpaneel (voor en achter)

Voordrempel 4 clips.

Achtere drempel 3 clips.

Opmerking: trek de achtere drempel onder de achterbank vandaan.

85 084

A10

A11

B1-B12. Voorstoelen, onderdelen vervangen

B1

B3

Voorstoel verwijderen

Lendesteunknop verwijderen

Opmerking: verwijder eerst gedeeltelijk de bekleding totdat de knop (2) van de lendesteun aan de binnenzijde bereikbaar is.

B2

Hoofdsteun verwijderen

Verwijder de borgveren(1).

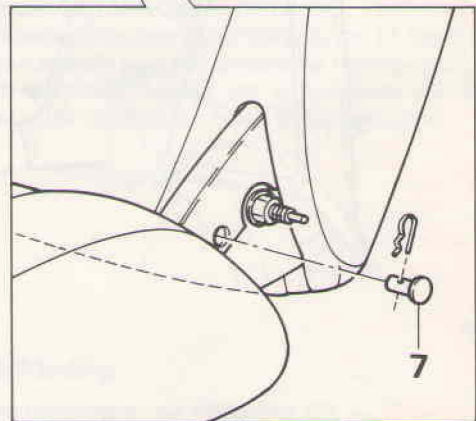
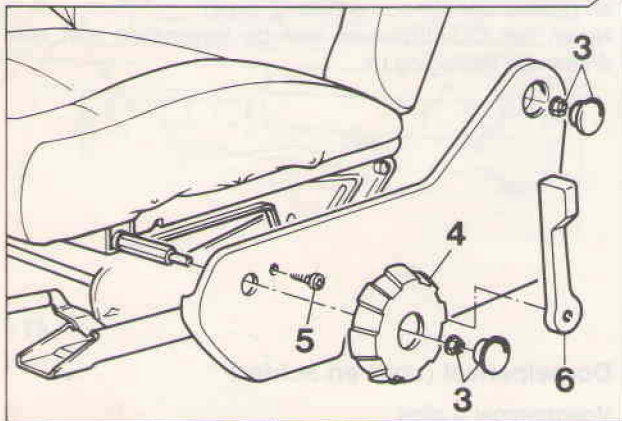
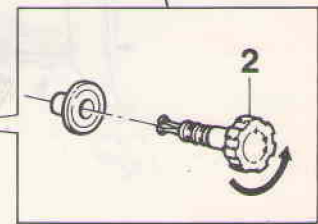
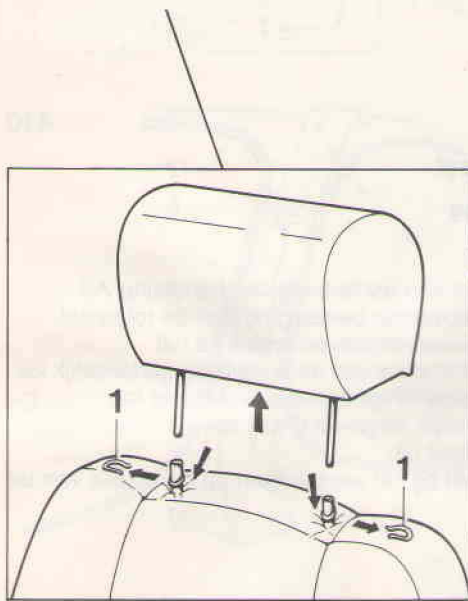

85 039

B4

B5

Afschermkap stelmechanisme verwijderen

Volg de handelingen 3,4,5 en 6 in de afbeelding.

Rugleuning verwijderen

Maak de krammen van de beide elastieken aan de onderzijde los.

Neem de connector van de stoelverwarming los (indien aanwezig).

Draai de rugleuning achterover totdat links en rechts de paspennen (7) bereikbaar zijn.

Verwijder de borgveren en paspennen.

B6

Bekleding rugleuning verwijderen

Opmerking: De bochten van de dwarsveer, waaraan de stangen bevestigd zijn, zijn schuin naar achteren gebogen.

B7

Vulling met verwarmingselement verwijderen

Snijd de vulling aan de bovenzijde los en neem hem van het frame.

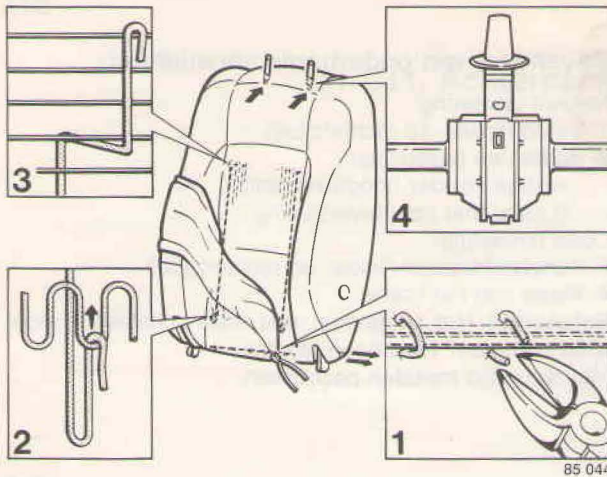

B8

Onderdelen van rugleuningframe verwijderen

Volgens handelingen in de afbeelding.

Rugmat, handelingen 1, 2 en 3.

Lendesteun, handelingen 5 en 6.

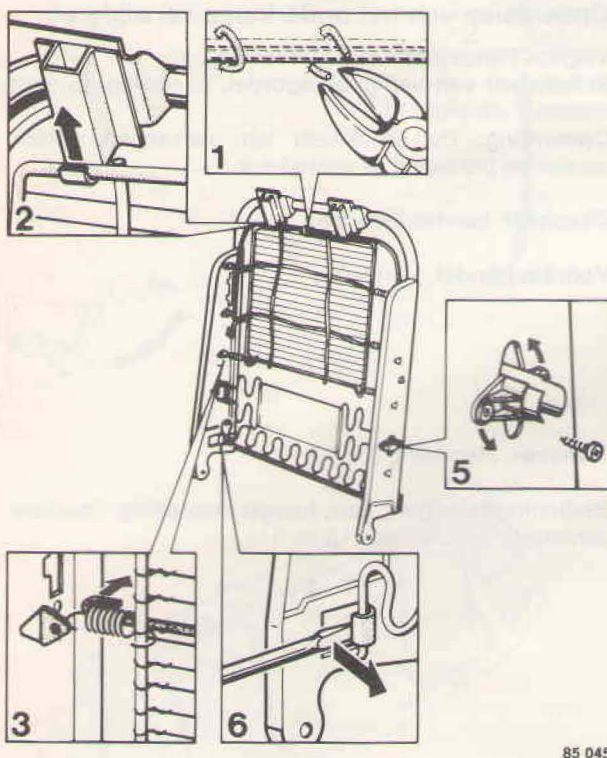

B9

Bekleding met vulling van zitting verwijderen

Rondom krammen verwijderen.

Verwijder aan portierzijde:

- oude uitvoering, de stangen (1).
 - nieuwe uitvoering, de stang (1).
- Neem de bekleding los van de lippen (2).

B10

Bekleding aan vulling verwijderen

- Krammen aan de achterzijde.
- Bekleding, sla hierbij de bekleding (3) naar boven en krammen van trekstangen (4) doorknippen.
- Element van de vulling.

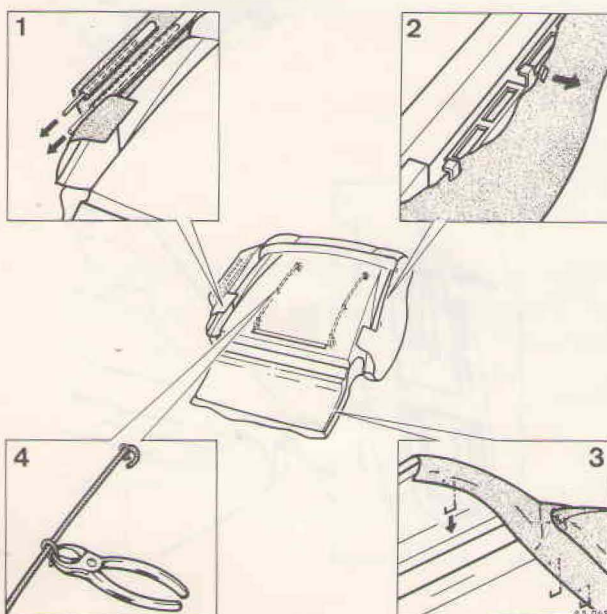

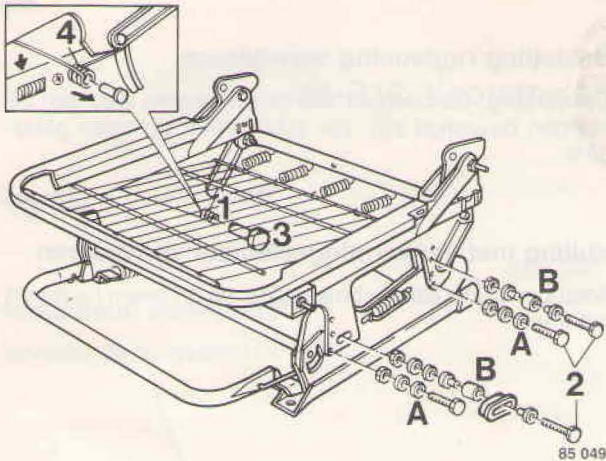

Bovendeel van onderframe verwijderen

Nieuwe uitvoering:

- 1 Veren (linker- en rechterzijde)
- 2 Bouten en pasbussen:
 - A stoel **zonder** hoogteverstelling
 - B stoel **met** hoogteverstelling.

Oude uitvoering:

- 3 Kunststofdoppen (linker- en rechterzijde)
- 4 Veren van het frame.

Belangrijk! Het bovendeeel met stelmechanisme moet altijd **compleet** vervangen worden. Monteer altijd **metalen** pasbussen.

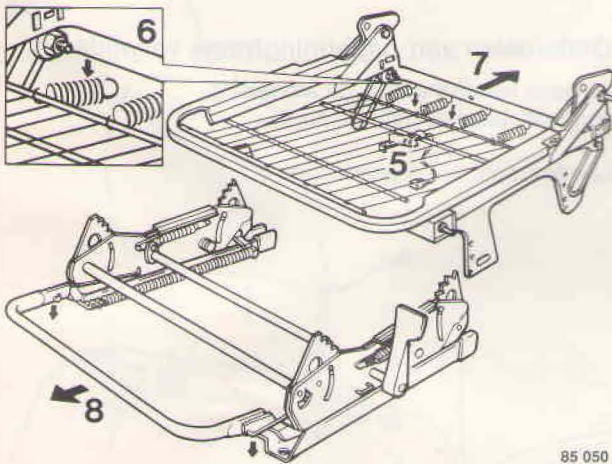

Onderdelen van het onderframe verwijderen

Volgens handelingen in de afbeelding.

Schakelaar van veiligheidsgordel, handeling ((5) buig zitspiraal uiteen).

Opmerking: De schakelaar kan vervangen worden zonder de bekleding te verwijderen.

Zitspiraal, handelingen 6 en 7.

Voorste hendel, Handeling 8.

Trekveer, Handeling 9.

Bedieningsstangen van hoogteverstelling (bestuurdersstoel), handelingen 10 en 11.

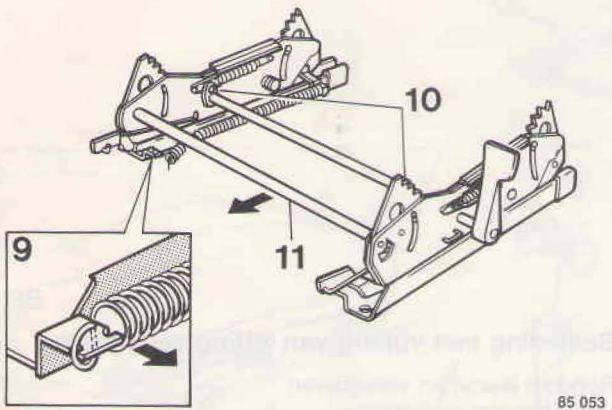

C1-C11. Achterbank, onderdelen vervangen

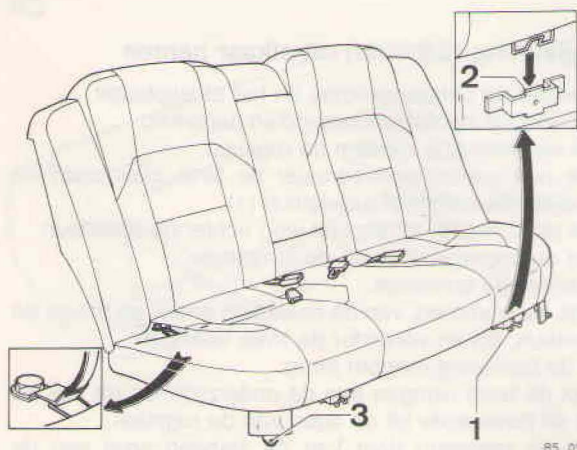

85 093

C1

Achterbankzitting verwijderen/aanbrengen

Verwijder het dorpelpaneel, zie handeling A11.
Verwijder de schroeven (1) van de steunen links en rechts.
Druk de haken (2) met een schroevendraaier uit de steunen (3) en druk de zitting omhoog.
Draai de bevestigingsbouten van de gordels in de vloer enkele slagen los.
Druk de haken aan de achterzijde van de zitting los.
Trek de gordels door de zitting en neem de zitting uit.

Het aanbrengen van de achterbankzitting gebeurt in omgekeerde volgorde van verwijderen.

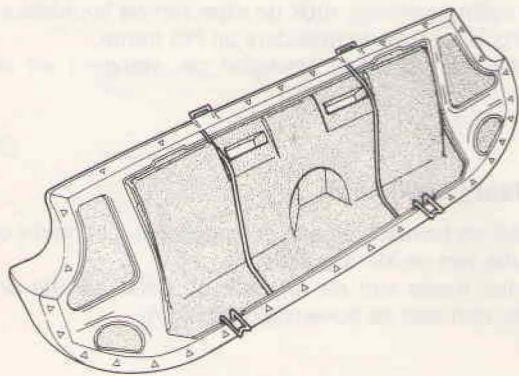

85 094

C2

Bekleding van zitting verwijderen

Buig alle haken langs de rand aan de onderzijde terug.
Trek de bekleding uit de haken.
Verwijder de metalen plaat.
Verwijder de stoffeerhaken van de beide stangetjes aan de onderzijde.
Verwijder de krammen van de gordeldoover.
Verwijder de bekleding met de stangetjes.
Druk de beide lippen in van de banksteunen en schuif de steunen naar binnen af.

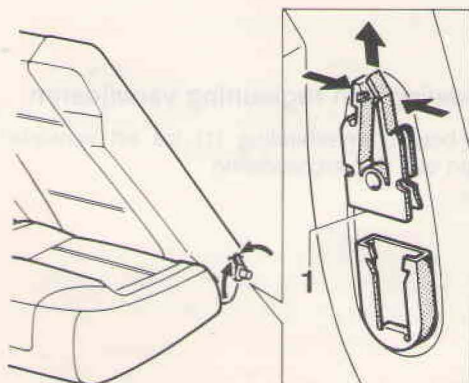

85 095

C3

Rugleuning (2/3-deel) van achterbank verwijderen

Kantel de rugleuning naar voren onder een hoek van ca. 45°.
Vouw vergrendeling (1) naar boven.
Druk de armen in en trek tegelijkertijd de rugleuning omhoog.
Neem de rugleuning aan de andere zijde uit het scharnierpunt in het 1/3-gedeelte.

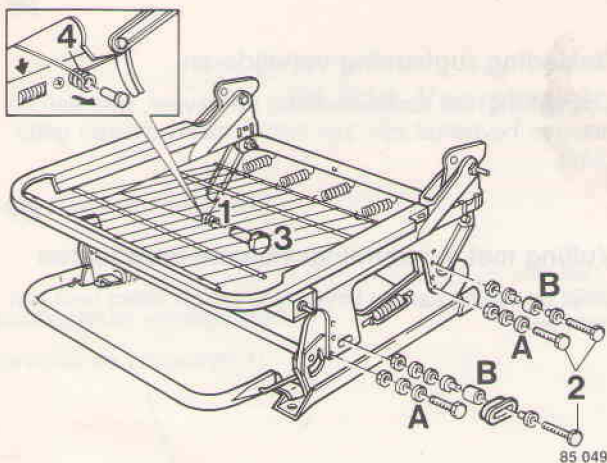

Bovendeel van onderframe verwijderen

Nieuwe uitvoering:

- 1 Veren (linker- en rechterzijde)
- 2 Bouten en pasbussen:
 - A stoel **zonder** hoogteverstelling
 - B stoel **met** hoogteverstelling.

Oude uitvoering:

- 3 Kunststofdoppen (linker- en rechterzijde)
- 4 Veren van het frame.

Belangrijk! Het bovendeeel met stelmechanisme moet altijd **compleet** vervangen worden. Monteer altijd **metalen** pasbussen.

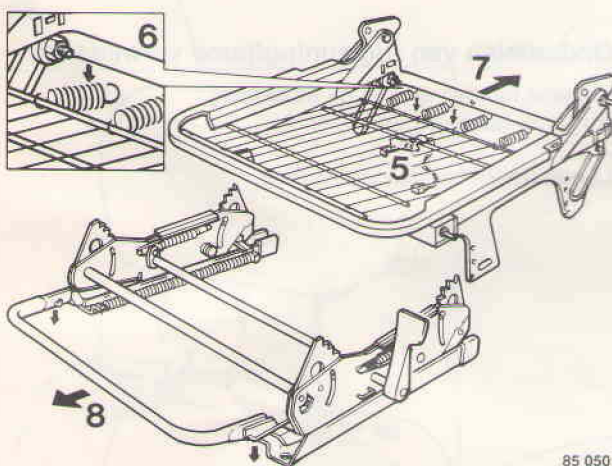

Onderdelen van het onderframe verwijderen

Volgens handelingen in de afbeelding.

Schakelaar van veiligheidsgordel, handeling ((5) buig zitspiraal uiteen).

Opmerking: De schakelaar kan vervangen worden zonder de bekleding te verwijderen.

Zitspiraal, handelingen 6 en 7.

Voorste hendel, Handeling 8.

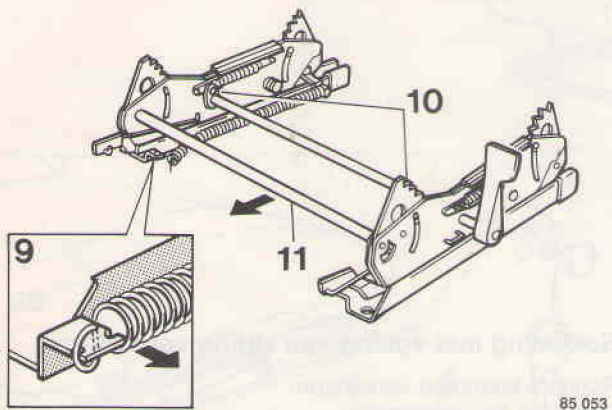

Trekveer, Handeling 9.

Bedieningsstangen van hoogteverstelling (bestuurdersstoel), handelingen 10 en 11.

C1-C11. Achterbank, onderdelen vervangen

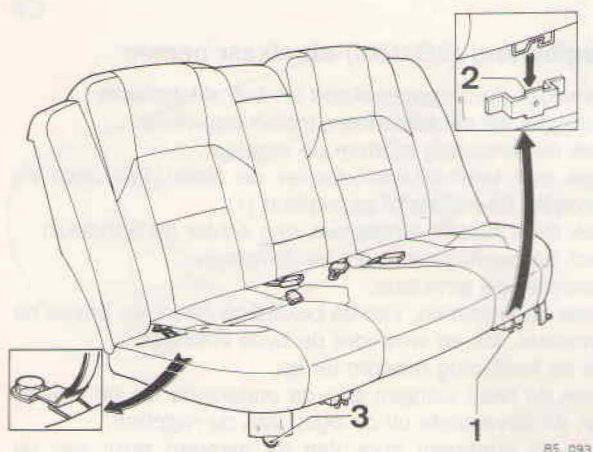

C1

Achterbankzitting verwijderen/aanbrengen

Verwijder het dorpelpaneel, zie handeling A11.
Verwijder de schroeven (1) van de steunen links en rechts.
Druk de haken (2) met een schroevendraaier uit de steunen (3) en druk de zitting omhoog.
Draai de bevestigingsbouten van de gordels in de vloer enkele slagen los.
Druk de haken aan de achterzijde van de zitting los.
Trek de gordels door de zitting en neem de zitting uit.

Het aanbrengen van de achterbankzitting gebeurt in omgekeerde volgorde van verwijderen.

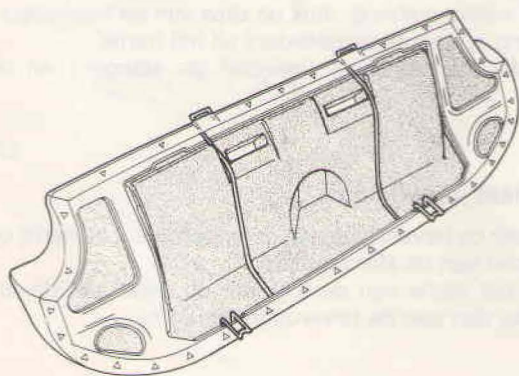

C2

Bekleding van zitting verwijderen

Buig alle haken langs de rand aan de onderzijde terug.
Trek de bekleding uit de haken.
Verwijder de metalen plaat.
Verwijder de stoffeerhaken van de beide stangetjes aan de onderzijde.
Verwijder de krammen van de gordeldoorvoer.
Verwijder de bekleding met de stangetjes.
Druk de beide lippen in van de banksteunen en schuif de steunen naar binnen af.

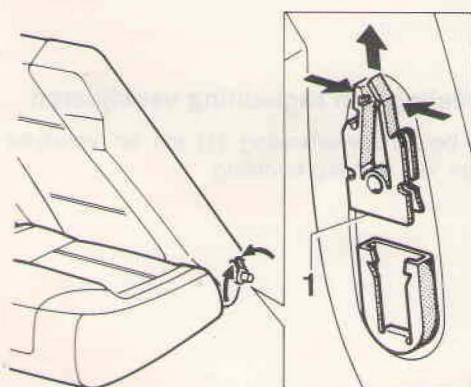

C3

Rugleuning (2/3-deel) van achterbank verwijderen

Kantel de rugleuning naar voren onder een hoek van ca. 45°.
Vouw vergrendeling (1) naar boven.
Druk de armen in en trek tegelijkertijd de rugleuning omhoog.
Neem de rugleuning aan de andere zijde uit het scharnierpunt in het 1/3-gedeelte.

C4

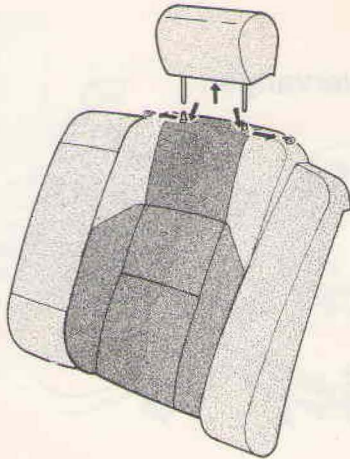

85 097

Hoofdsteun verwijderen, indien aanwezig

Druk de bekleding omlaag, verwijder de borgveren en trek de hoofdsteun naar boven uit de bank.

C5

Hoofdsteun aanbrengen, indien aanwezig

Breng de borgveren aan en schuif de hoofdsteun in de bank.

C6

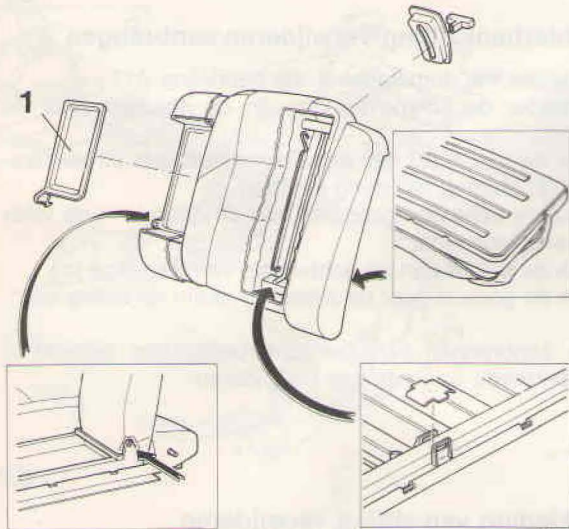

85 096

Rugleuning (2/3-deel) uit elkaar nemen

Verwijder de ontgrendelknop en het afdekplaatje. Verwijder de hoofdsteunen, indien aanwezig. Trek de bekleding rondom de rugplaat. Druk met een schroevendraaier de twee clips opzij en verwijder de kunststof afdekplaat (1). Trek de kunststof afdekplaat weg achter de armsteun. Boor de popnagel los van de armsteun. Verwijder de armsteun. Maak de krammen, van de bekleding onder en boven de armsteun, los en verwijder de twee vullingen. Sla de bekleding rondom terug. Haak de twee slangen aan de onderzijde los en trek ze aan de bovenzijde uit de ogen van de rugplaat. Knip de krammen door van de stangen opzij van de armsteun waarmee de bekleding aan het frame is bevestigd. Sla de vulling omhoog, druk de clips van de hoofdsteun-geleiding in en trek de geleiders uit het frame. Verwijder de bekleding (inclusief de stangen) en de vulling.

C7

Rugplaat verwijderen

Verwijder de bevestiging aan de onderzijde. Let hierbij op de positie van de klempaatjes. Neem het frame van de rugplaat af; eerst aan de onderzijde, dan aan de bovenzijde uithaken.

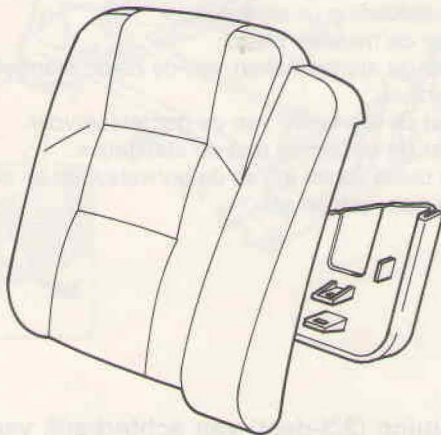

85 108

C8

Vergrendeling van rugleuning verwijderen

Draai de bout/moerverbinding (1) los en verwijder de onderdelen van de vergrendeling.

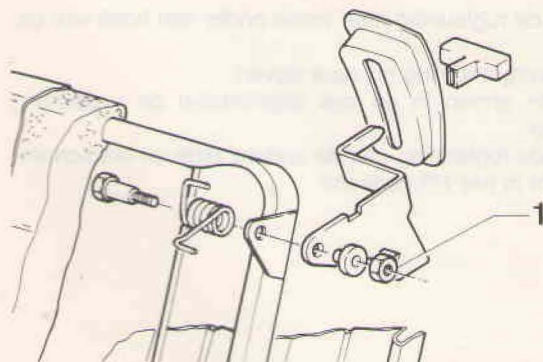

85 098

C9

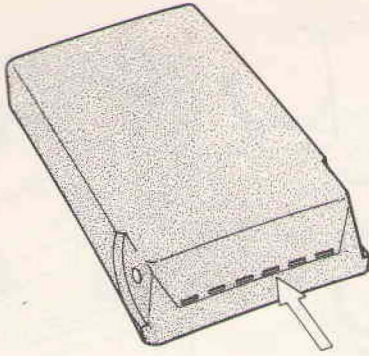

85 107

Bekleding van armsteun verwijderen

Verwijder de nieten.
Neem de bekleding af.

C10

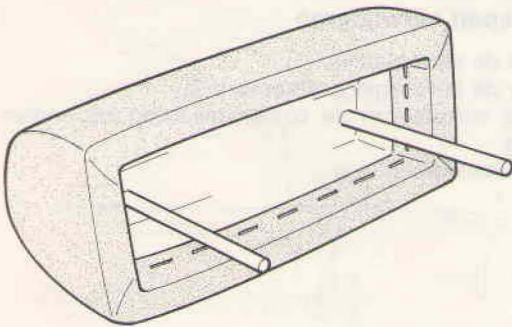

85 106

Bekleding van hoofdsteun verwijderen

Verwijder de schroeven en neem de afdekplaat af.
Verwijder de nieten en neem de bekleding af.

C11

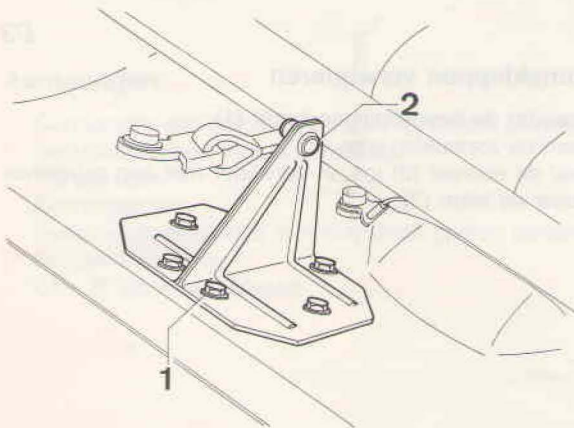

85 099

Scharniersteun van deelbare rugleuning verwijderen

Verwijder de zes bevestigingsbouten (1).
Verwijder de steun.

Bus vervangen

Knijp de bus bij (2) in elkaar en druk het tegelijkertijd uit de steun.

Let bij montage op de positie t.o.v. het 1/3-deel en het 2/3-deel van de bank.

D1-D6. Hemelbekleding

Verwijderen

- A-, B- en CD-stijlpanelen.
- Binnenverlichting
- Bedieningschakelaar van schuifdak (indien aanwezig).

D1

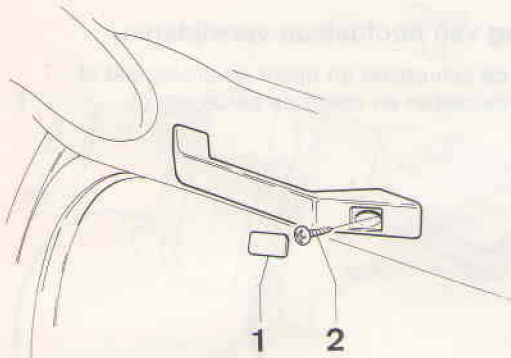

85 101

Handgrepen verwijderen

Verwijder de afdekplaatjes (1).
Verwijder de bevestigingsschroeven (2).
Neem de stekers van de binnenverlichting los, indien aanwezig.
Neem de handgreep weg.

D2

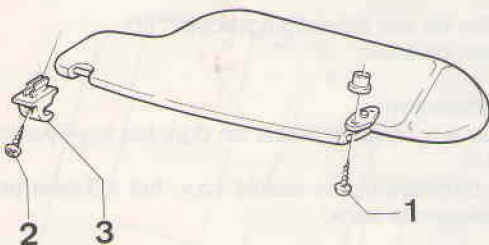

85 102

Zonnekleppen verwijderen

Verwijder de bevestigingsschroef (1).
Neem de zonneklep weg.
Draai de schroef (2) los en verwijder met een schroevendraaier de klem (3).

D3

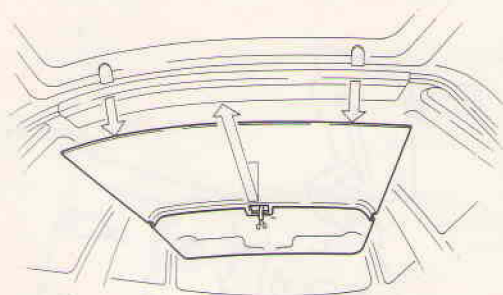

85 103

Hemelbekleding vervangen

440/460 uitvoeringen

Schuifdakrubber verwijderen, indien aanwezig
Connectors van schuifdakbediening losnemen (bekleding iets laten zakken), indien aanwezig

440 uitvoeringen

Verwijder de bevestigingsstrip.
Ondersteun de bekleding en laat deze zakken.
Neem de bekleding via de achterklep uit de auto.
Belangrijk! Zorg ervoor dat de bekleding niet knikt.

D4

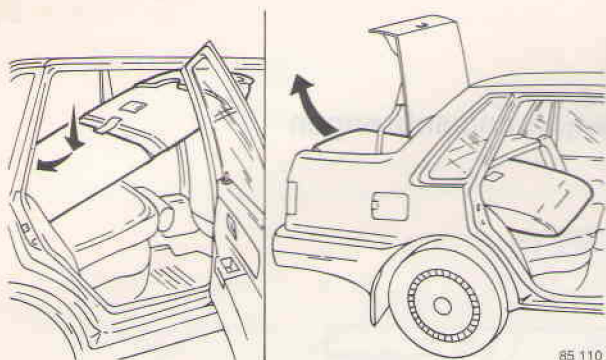

85 110

460 uitvoeringen

Open het kofferdeksel.

Klap de rugleuning van de achterbank neer.

Neem de drie kunststofdoppen uit de hemelbekleding.

Laat de bekleding eerst achter zakken en neem deze via de kofferruimte uit de auto.

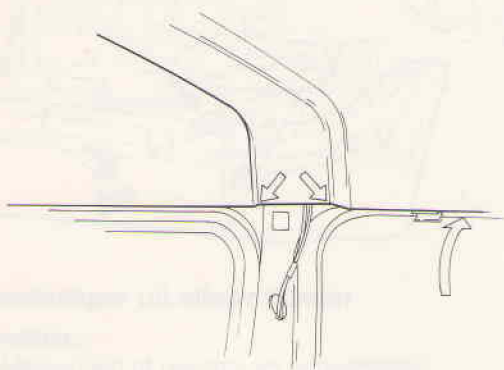
Belangrijk! Zorg ervoor dat de bekleding niet knikt.

85 104

D5

Bekleding aanbrengen

Breng de bekleding via de achterklep opening of kofferruimte in de auto.

Breng de bekleding omhoog en positioneer deze op de middelste dakdrager en langs de voorruit.

Controleer of de bekleding aan de zijkanten boven de paneelklemmen zit.

440: Breng de bevestigingsstrip aan.**460:** Breng de drie kunststofdoppen aan.

D6

Aanbrengen

- Connectors van schuifdakbediening, indien aanwezig
- Schuifdakrubber, indien aanwezig
- Handgrepen
- Zonnekleppen
- Bedieningsschakelaar van schuifdak (indien aanwezig)
- Binnenverlichting
- CD-, B- en A-stijlpanelen.

E1-E3. Vloerbedekking verwijderen/aanbrengen

Verwijderen

- Beide voorstoelen en achterbankzitting
- Voorste en achterste tunnelconsole
- Afdek- en A-stijlpanelen onder het dashboard
- Dorpelpanelen
- Onderste panelen van de B-stijlen.

E1

Vloerbedekking verwijderen

Verwijder de vloerbedekking en trek tegelijkertijd de bedrading uit de vloerbedekking.

E2

Vloerbedekking aanbrengen

Steek de bedrading op de juiste plaats door de vloerbedekking.

Leg de vloerbedekking op zijn plaats.

Opmerking: knip de vloerbedekking in bij de steun van het dashboard, indien nodig.

E3

Het aanbrengen van de verwijderde delen gebeurt in omgekeerde volgorde van verwijderen.

Groep 86 Bumpers

F1-F5. Voorbumper

F1

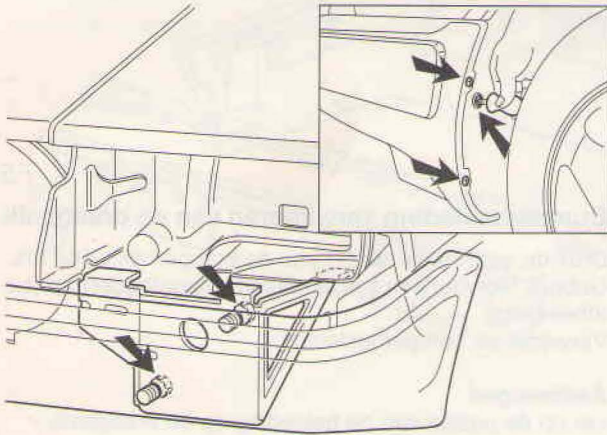

Voorbumper verwijderen

- Slang van koplampsproeiers bij het verdeelstuk, indien aanwezig
- Beschermplaten van motor en bumper
- Onderste bevestiging van bumper (3x kunststofdop naar links draaien)
- Schroeven (6x) van afschermplaten aan bumper
- Bevestigingsmoeren van bumper
oude uitvoering: 6 moeren aan langsliggers
nieuwe uitvoering: 4 moeren aan langsliggers
- Bout van de trekstang
- Connectors van mistlampen en de temperaturopnemer (indien aanwezig).

85 120

F2

Voorbumper uit elkaar nemen

Verwijder:

- Mistlampen of roosters en nummerplaat
- Koplampsproeiers, slangen en slanggeleiders, indien aanwezig, zie handeling F4.
- Bumperbekleding van de draagbalk, zie handeling F5.
- Schroeven (12x) van het stootrubber
- Stootrubber van bumperbekleding (de lippen boven en onder indrukken).

F3

Voorbumper samenstellen en aanbrengen

Let op de positie van de bekleding op de draagbalk.

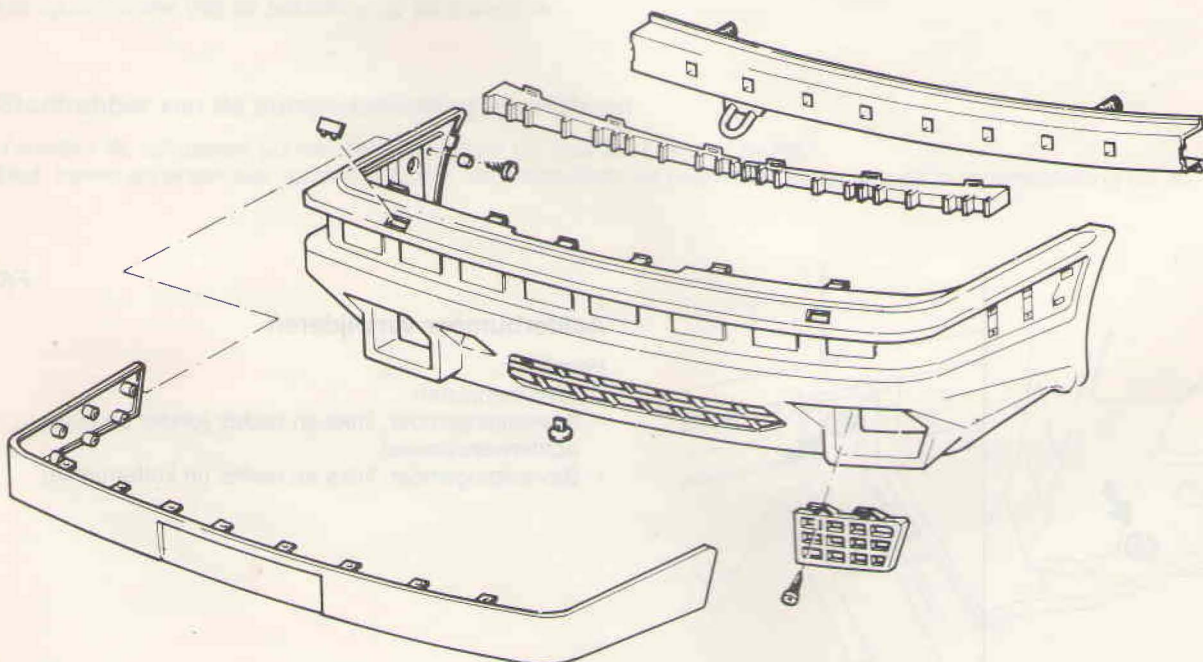

F4

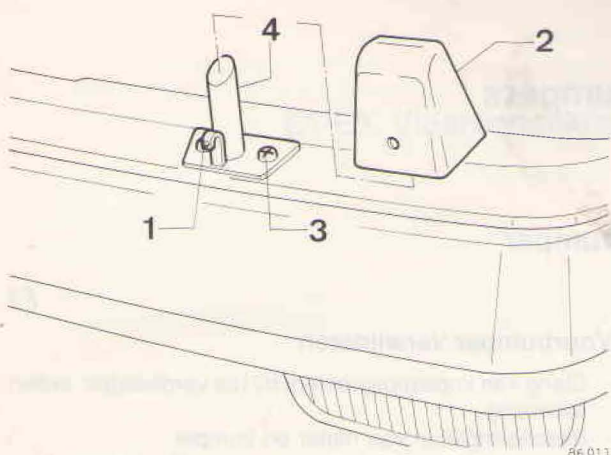

Koplampsproeiers van bumper verwijderen

Druk de pen (1) in door het gaatje in de kap.
 Verwijder de kap (2).
 Draai de beide schroeven (3) los.
 Trek de sproeier (4) uit de bumper en neem de slang los.

F5

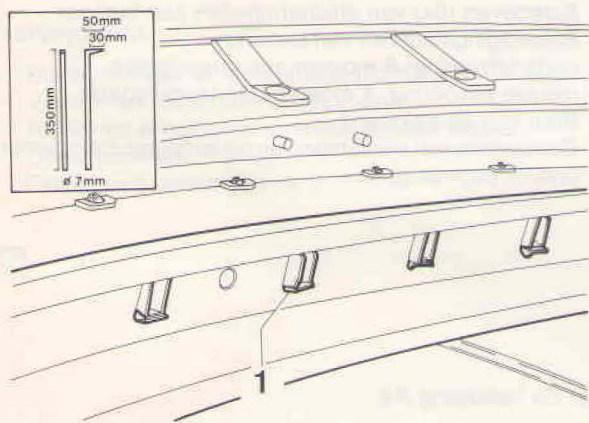

Bumperbekleding verwijderen van de draagbalk

Druk de acht klemmen (1) van de bumperbekleding los.
 Gebruik hiervoor een zelf te maken hulpgereedschap (zie afbeelding).
 Verwijder de bumperbekleding.

Aanbrengen

Let op de positie van de bekleding op de draagbalk.

F6-F8. Achterbumper

F6

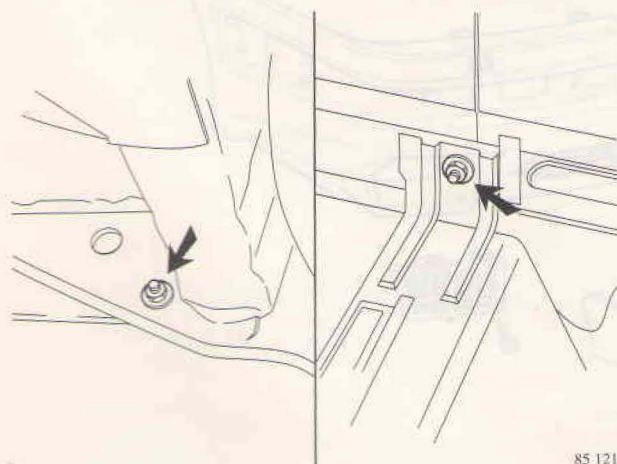

Achterbumper verwijderen

Verwijder:

- Afschermpaten
- Bevestigingsmoer, links en rechts (onder de auto)
- Achterwandpaneel
- Bevestigingsmoer, links en rechts (in kofferruimte)

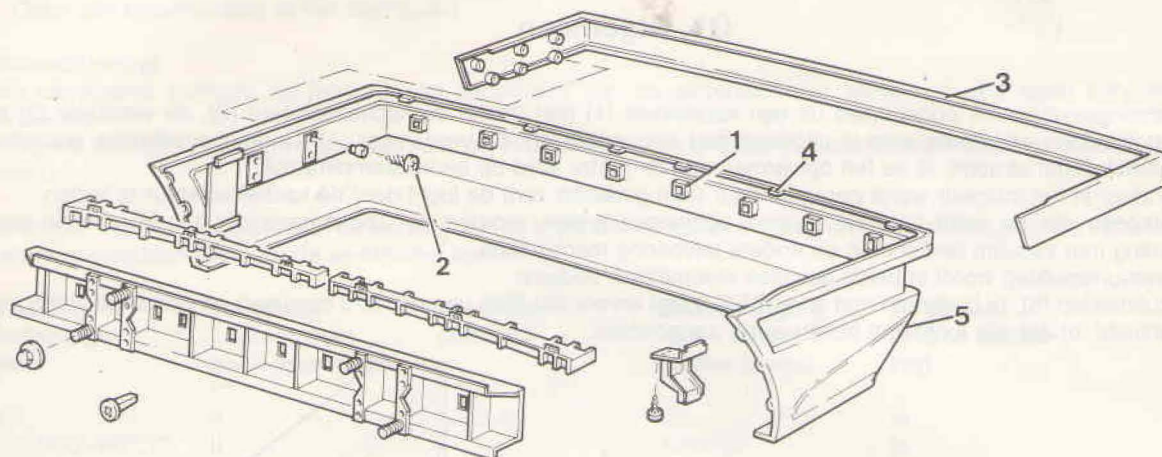

B6 016

F7

Achterbumper uit elkaar nemen

Druk de acht klemmen (1) van de bumperbekleding los.
Gebruik hiervoor een zelf te maken hulpgereedschap, zie handeling F5.
Verwijder de bumperbekleding.

Aanbrengen

Let op de positie van de bekleding op de draagbalk.

F8

Stootrubber van de bumperbekleding verwijderen

Verwijder de schroeven (2) van het stootrubber (3) (zes links en zes rechts).
Druk boven en onder alle lippen (4) in van het stootrubber en neem het rubber van de bumperbekleding (5) af.

Groep 87 Verwarming en ventilatie

G1. Algemeen

Het verwarmingssysteem is opgebouwd uit een kachelhuis (1) met daarin de kachelradiateur (2), de ventilator (3) en diverse regelkleppen en, als de auto is uitgerust met airconditioning, de verdamper (4). De kachelradiateur, waardoor constant koelvloeistof stroomt, is na het opwarmen van de motor altijd op bedrijfstemperatuur.

De temperatuur in het interieur wordt geregeld door (een gedeelte van) de lucht door de kachelradiateur te leiden.

De regelkleppen die de lucht naar de diverse openingen leiden, worden bij uitvoeringen die zijn voorbereid voor airconditioning met vacuüm bediend; in de andere uitvoering mechanisch.

De temperatuurregelklep wordt in beide gevallen mechanisch bediend.

Een recirculatieklep (5), te bedienen met knop REC, zorgt ervoor dat 90% van de lucht circuleert en gemengd wordt met 10% buitenlucht, of dat alle lucht van buiten wordt aangevoerd.

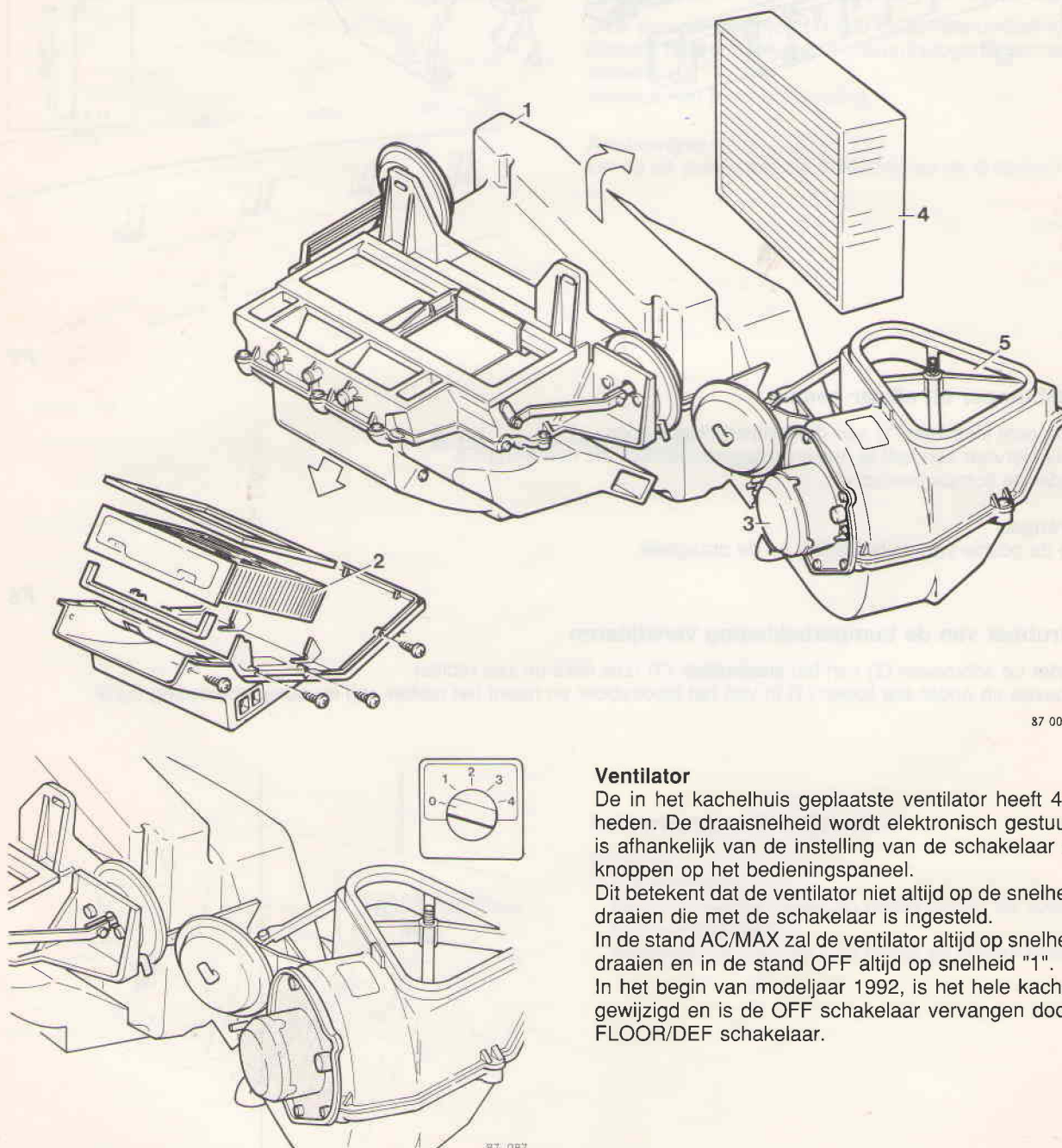

87 002

Ventilator

De in het kachelhuis geplaatste ventilator heeft 4 snelheden. De draaisnelheid wordt elektronisch gestuurd en is afhankelijk van de instelling van de schakelaar en de knoppen op het bedieningspaneel.

Dit betekent dat de ventilator niet altijd op de snelheid zal draaien die met de schakelaar is ingesteld.

In de stand AC/MAX zal de ventilator altijd op snelheid "4" draaien en in de stand OFF altijd op snelheid "1".

In het begin van modeljaar 1992, is het hele kachelhuis gewijzigd en is de OFF schakelaar vervangen door een FLOOR/DEF schakelaar.

87 087

G2. Controle van het verwarmingssysteem, oude uitvoering

Belangrijk!

- De controle moet worden uitgevoerd met draaiende motor omdat anders geen vacuüm voorradig is.
- Het overschakelen naar een andere stand duurt ± 5 seconden.
- Open alle blaasmonden in het dashboard.

Airconditioning

Een uitgebreide controle en reparatie en onderhoud van de airconditioning worden in een apart servicehandboek behandeld.

Let op dat de airconditioning in bepaalde standen van het verwarmingssysteem automatisch wordt ingeschakeld (zie laatste kolom).

Controleer in geval van storingen de werking van de in de laatste kolom aangegeven vacuümklep(pen), de vacuümleidingen vanaf het inlaatspruitstuk en de elektrische bedrading

Instelling Bedienings- knop	Resultaat Luchtstroom door openingen ***	Ventilator- snelheid*	Bekrachtiging van vacuüm- dozen (doos)	Airco aan (indien aanwe- zig)
AC	II	1,2,3,4	C	ja
AC/MAX(+REC)**	II	4	C en D	ja
B/L	II+IV	1,2,3,4	B	ja
B/L+REC	II+IV	1,2,3,4	B en D	ja
VENT	II	1,2,3,4	C	neen
VENT+REC	II	1,2,3,4	C en D	neen
FLOOR	III+IV	1,2,3,4	A en B	neen
FLOOR+REC	III+IV	1,2,3,4	A,B en D	neen
OFF (+REC)**	I+III+IV	1	A,B en D	neen
DEF	I+III	1,2,3,4	A	ja
DEF+REC	I+III	1,2,3,4	A en D	neen (vanaf 90') ja neen (vanaf 90')

* Afhankelijk van de instelling van de schakelaar zal de ventilator op een van de aangegeven snelheden draaien.

** REC-stand wordt automatisch ingeschakeld.

*** Er blijft altijd beperkte luchtstroom door de niet aangestuurde luchtstroom-openingen aanwezig.

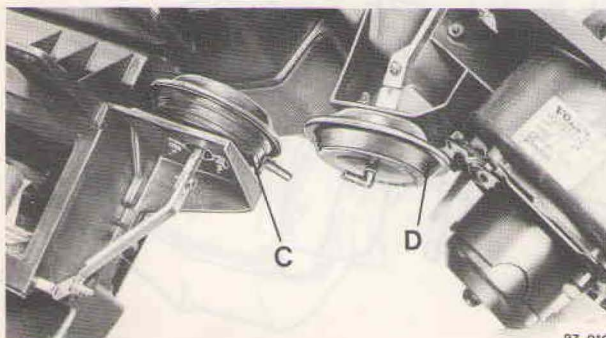
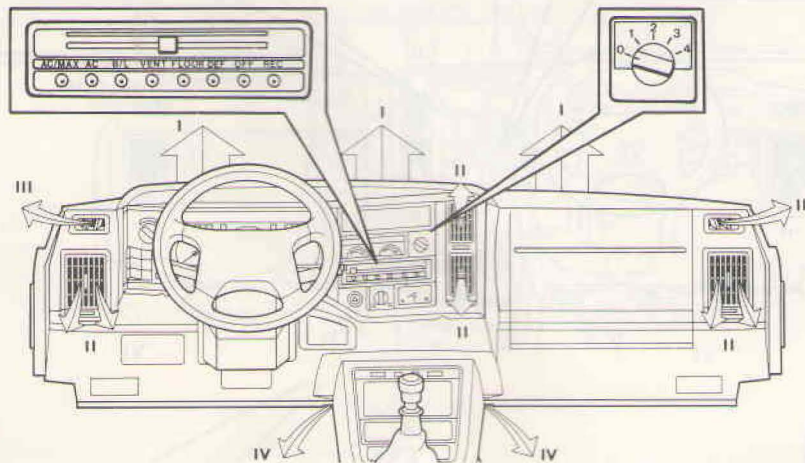

87 019

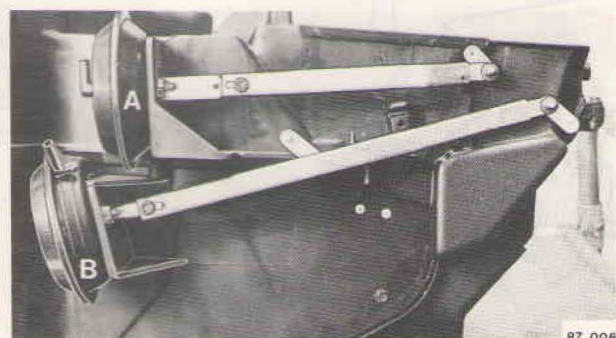

87 006

G3. Controle van het verwarmingssysteem, nieuwe uitvoering

Op het bedieningspaneel is de keuzeknop **OFF** vervangen door **FLOOR/DEF**. In deze stand gaat er lucht stromen naar de voorruit en naar de blaasmonden onder het dashboard. Om deze optie mogelijk te maken zijn er onder ander op de kachel-unit twee dubbelwerkende vacuümdozen aangebracht (A/B en C/E).

Instelling Bedienings- knop	Resultaat luchtstroom door openingen**	Instelbare luchtaanjager snelheden	Aansluiting van vacuüm- doos	Airco ingeschakeld (indien aanwezig)
AC max	II	geen*	C,D	ja
AC	II	1,2,3 of 4	C	ja
AC+REC	II	1,2,3 of 4	C,D	ja
B/L	II/IV	1,2,3 of 4	B	ja
B/L+REC	II/IV	1,2,3 of 4	B,D	ja
VENT	II	1,2,3 of 4	C	neen
VENT+REC	II	1,2,3 of 4	C,D	neen
FLOOR	III/IV	1,2,3 of 4	B,E	neen
FLOOR+REC	III/IV	1,2,3 of 4	B,D,E	neen
FLOOR/DEF	I/III/IV	1,2,3 of 4	E	neen
REC	I/III/IV	1,2,3 of 4	D,E	neen
DEF	I/III	1,2,3 of 4	A,E	neen
DEF+REC	I/III	1,2,3 of 4	A,D,E	neen

* Onafhankelijk van de stand schakelaar zal de aanjager op snelheid 4 draaien.

** Er blijft altijd een beperkte luchtstroom door de niet aangestuurde luchtstroom-openingen aanwezig.

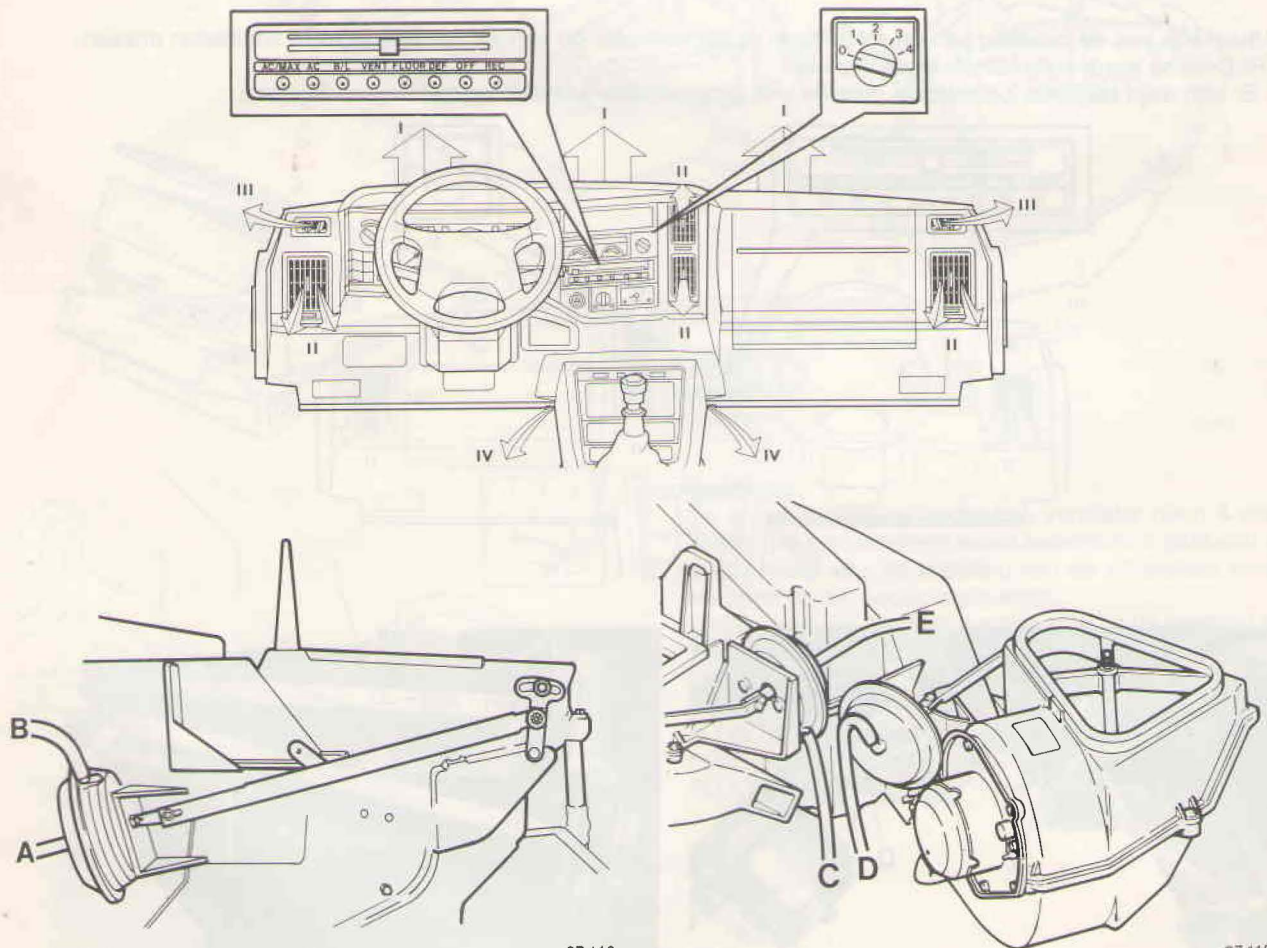

G4. Controle standaard verwarmingssysteem

Instelling bedienings- schuif	Resultaat luchtstroom door openingen	Ventilator- snelheid*
VENT	II	0,1,2,3,4
FLOOR	III+IV	0,1,2,3,4
DEF	I+III+IV	0,1,2,3,4

* Afhankelijk van de instelling van de schakelaar zal de ventilator op een van de aangegeven snelheden draaien.

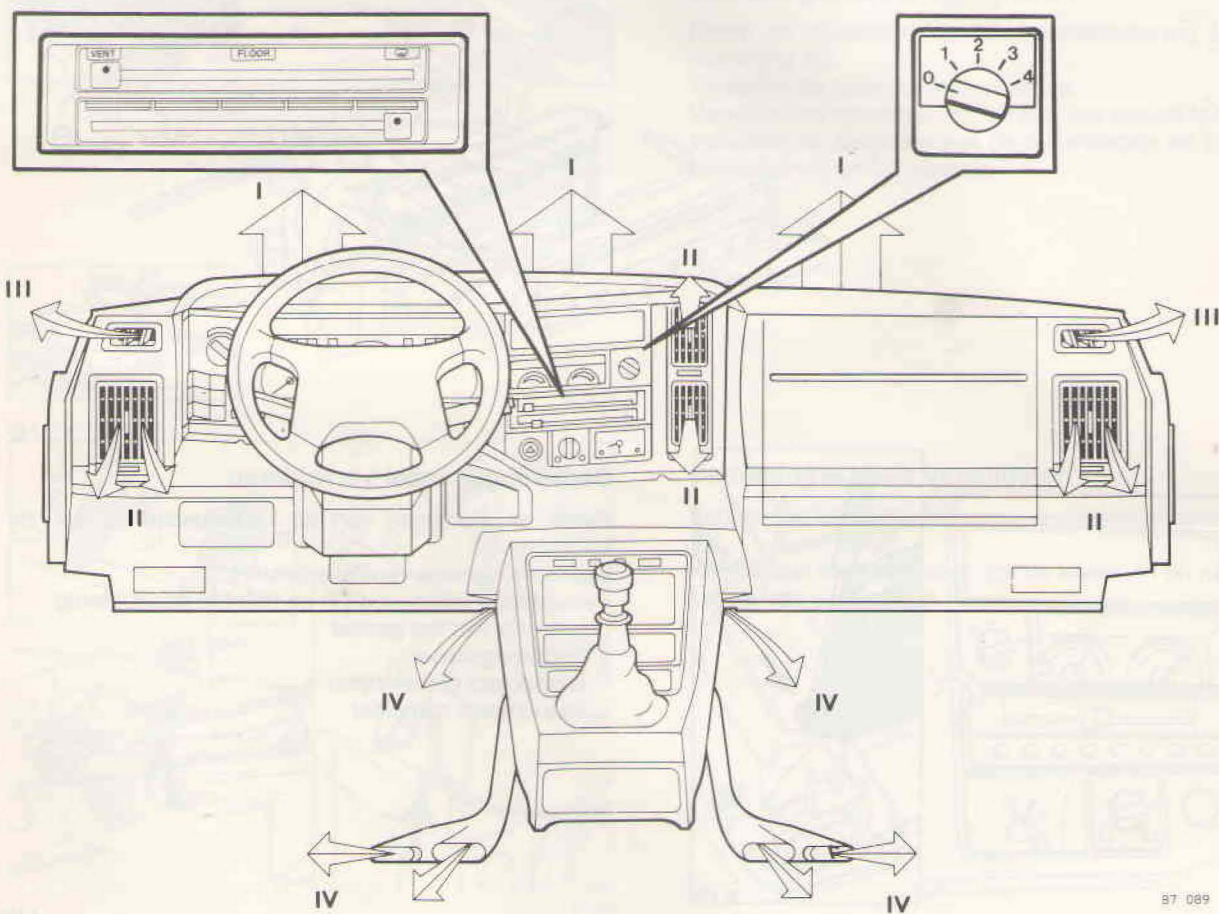

87-089

H1-H5. Bedieningspaneel en/of -kabels vervangen

H1

Vorbereidende werkzaamheden

- Massakabel aan de accu losnemen
- Afdekrand instrumenten verwijderen

Vacuüm bediend

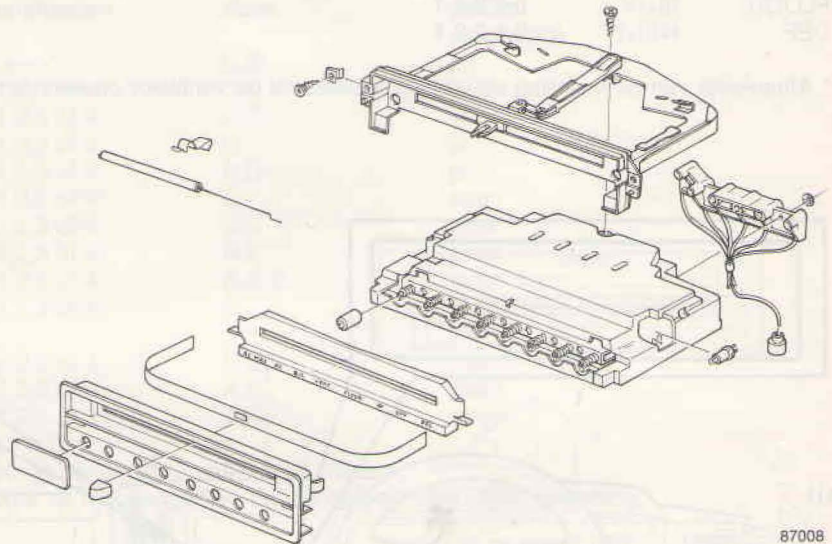

87008

H2

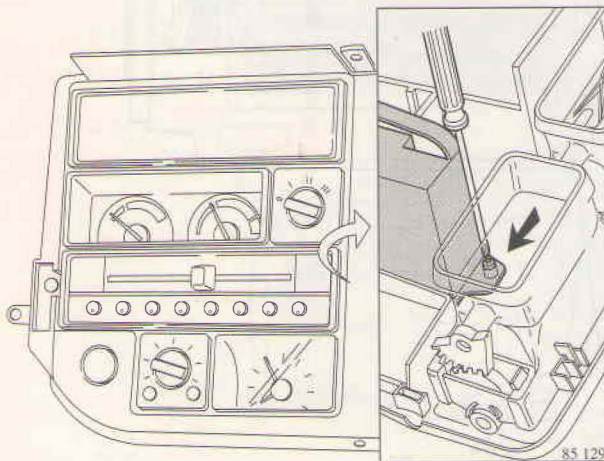

85 129

Bedieningspaneel verwijderen

Neem de afdekrand van de kachelbediening los, zie handeling S3.

Verwijder de twee ventilatieroosters.

Verwijder de schroeven (1) en trek het paneel terug.

Losnemen van het paneel:

- bedieningskabel
- connectors (achterzijde)
- vacuümblok compleet

H3

Bedieningskabel verwijderen

Kabel aan het bedieningspaneel: zie handelingen H1 en H2.

Kabel aan het kachelhuis: los de klem en neem de kabel van de hendel.

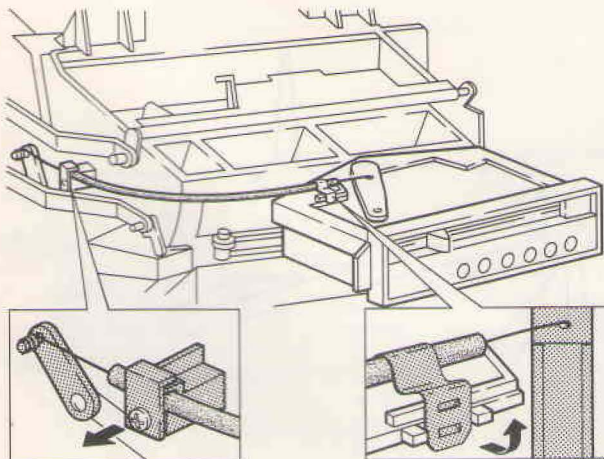

87 009

Mechanisch bediend

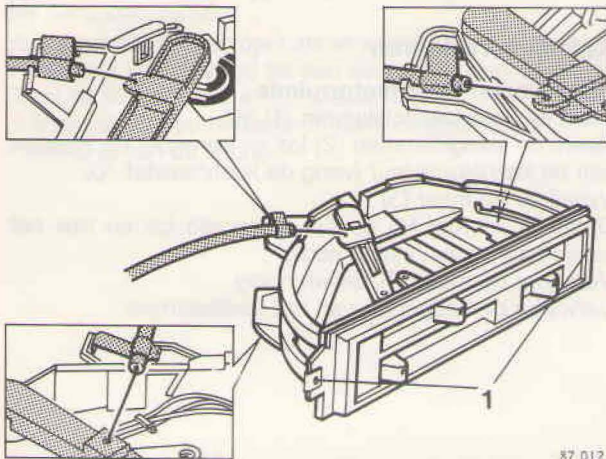
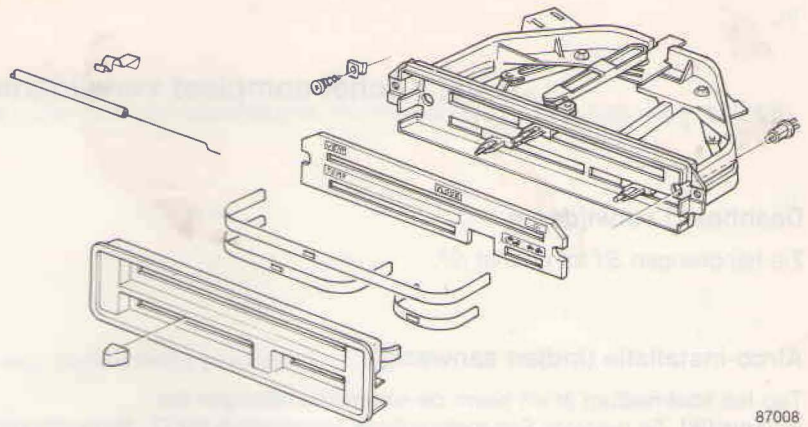

Bedieningspaneel verwijderen

Neem de afdekrand van de kachelbediening los, zie handeling S3.
Verwijder de twee ventilatieroosters.
Verwijder de schroeven (1) en trek het paneel terug.
Verwijder de klemmen van de buitenkabels en haak de binnenkabels uit de hendels.

H4

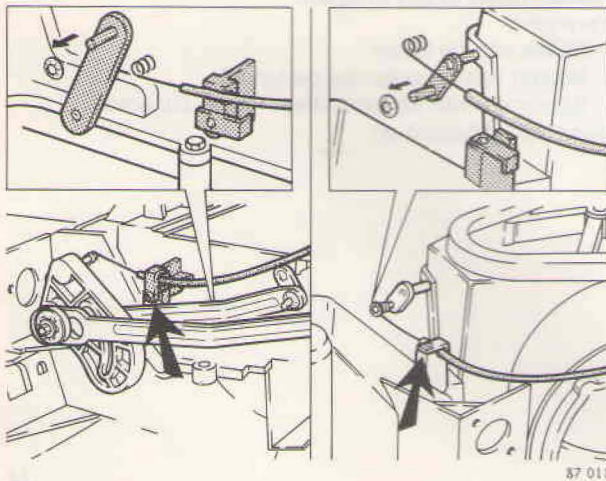

Bedieningskabels verwijderen

Kabels aan het bedieningspaneel: zie handelingen H1 en H4.
Kabels aan het kachelhuis: los de klemmen en neem de kabels van de hendels.

H5

J1-J6. Kachel compleet verwijderen/aanbrengen

Dashboard verwijderen

Zie handelingen S1 tot en met S7.

Airco-installatie (indien aanwezig)

Tap het koelmedium af en neem de koelmediumslangen los.

Belangrijk! Zie hiervoor Servicehandboek Hoofdgroep 8(87), Airconditioning, 440/480. 1987-19...

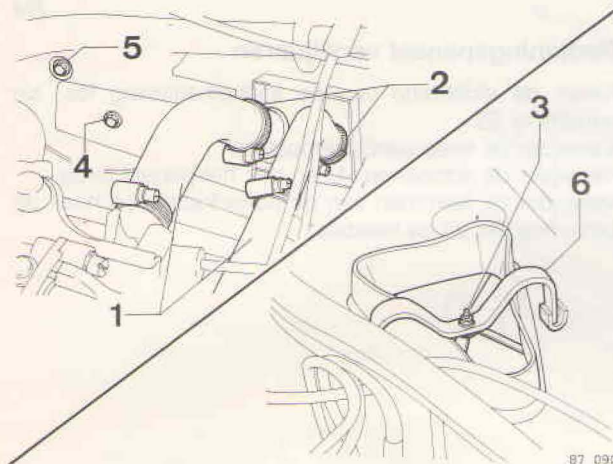

Kachel verwijderen

Handelingen in de motorruimte

Klem de koelvloeistofslangen (1) af.
Neem de slangklemmen (2) los en verwijder de slangen van de kachelradiateur (vang de koelvloeistof op).
Verwijder de moer (3).
Draai de schroef (4) op het hitteschild los en trek het schild naar voren, indien nodig.
Verwijder de moer (5), indien nodig.
Verwijder de beugel (6) van het ventilatorhuis.

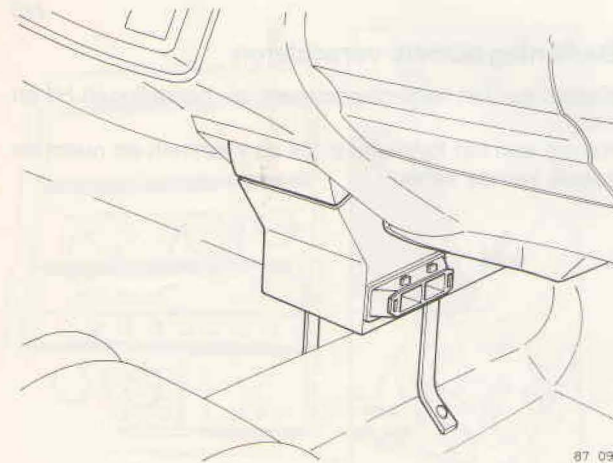

Handelingen in het interieur

Verwijder:

- Relais van de steun
 - Bouten van de steun op de tunnel
 - Bouten 2x van de relaissteun (steun uitnemen).
- Neem de kachelunit uit.

Kachel aanbrengen

Plaats de kachel

Breng alle losgenomen onderdelen aan en zet deze vast.
Breng het dashboard aan, zie handeling S8.

J5

Airco-installatie (indien aanwezig)

Koelmediumslangen aanbrengen en installatie vullen, zie Servicehandboek Hoofdgroep 8(87), Airconditioning, 440/480, 1987-19...

J6

Koelsysteem vullen en ontluchten

Motor met carburateur

Vul koelvloeistof bij.

Draai de motor warm en controleer:

- koelsysteem op lekkage en koelvloeistofniveau (indien nodig bijvullen)
- werking van de kachel.

Motor met injectiesysteem

Draai de ontluchtingsnippel open.

Vul het koelsysteem.

Sluit de ontluchtingsnippel als er koelvloeistof uit de nippel stroomt.

Vul bij met koelvloeistof tot aan de vulrand van de expansietank en breng de vuldop aan.

Draai de motor warm en controleer:

- koelsysteem op lekkage en koelvloeistofniveau
- werking van de kachel.



K1-K4. Kachelventilator compleet verwijderen/aanbrengen

K1

Verwijderen

- Massa-aansluiting van de accu
- Handschoenenkastje
- Afdekplaat onder het dashboard.

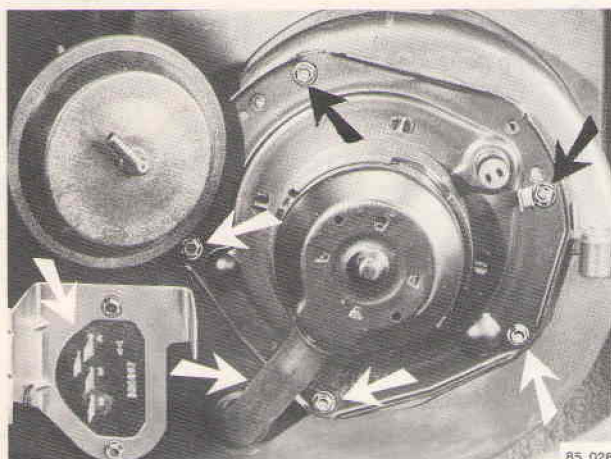

K2

Ventilatormotor verwijderen

Losnemen:

- Elektrische aansluitingen van de ventilatormotor
- Slang, indien aanwezig

Verwijder rondom de schroeven (bij RHD uitvoeringen met airco vanaf modeljaar 1992, hoeft de schroef achter de vacuümdoos maar enkele slagen worden losgedraaid, waarna de ventilatormotor kan worden verdraaid).

Alleen bij vacuüm bediende kachel: draai de ventilator totdat het vlakke stuk langs de vacuümdoos kan.

Neem de ventilatormotor uit het kachelhuis.

Opmerking: de ventilator en motor is één unit en mag niet gedemonteerd worden.

K3

Elektrische weerstand verwijderen

- Relais van de steun, connector losnemen
- Schroeven 2x
- Beugel en weerstand.

K4

Kachelventilator en weerstand samenstellen/aanbrengen

Samenstellen/aanbrengen gaat in de omgekeerde volgorde van verwijderen.

Let hierbij op de positie van de ventilatormotor (centreer-nok op kachelhuis).

Opmerking: let hierbij op de afdichting van de ventilatormotor.

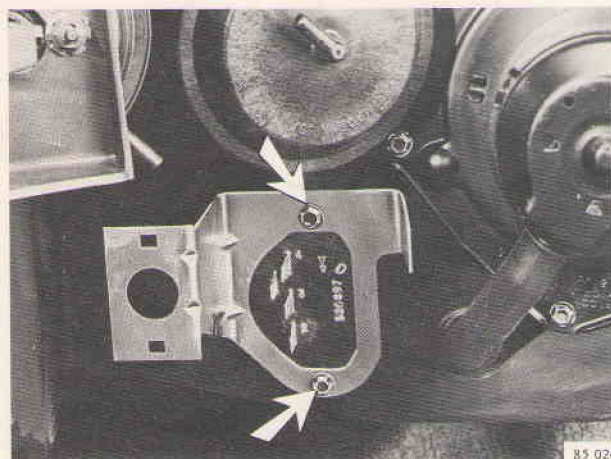

L1-L3. Vacuümdozen verwijderen/aanbrengen, oude uitvoering

Opmerking: Als uitsluitend de vacuümdozen vervangen moeten worden, is het niet nodig het dashboard uit te bouwen.

L1

Vacuümdozen zijn aangebracht bij

- A Capaciteitsregelklep (grote klep)
- B Defrosterklep
- C Hulpklep capaciteitsregeling (kleine klep)
- D Recirculatieklep

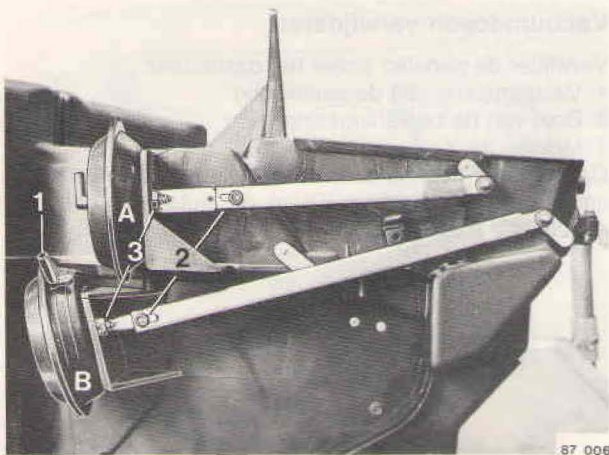

Vacuümdozen verwijderen

Verwijder de panelen onder het dashboard:

- 1 Vacuümslang van de aansluiting
- 2 Bout van de bedieningsstrip
- 3 Moeren 2x.

Opmerking: gebruik voor het verwijderen van de vacuümdoos (recirculatieklep D) in de auto een gebogen ringsleutel, zie afbeelding.

L2



Vacuümdozen aanbrengen en afstellen

Plaats de doos en zet hem vast.

Druk de bedieningsstrip van de doos in de pijlrichting (zie afbeelding) en zet hem vast.

Breng de vacuümslang op de aansluiting aan en zet deze vast. Let op de kleuren:

- A Blauw
- B Oranje
- C Groen
- D Rood.

L3

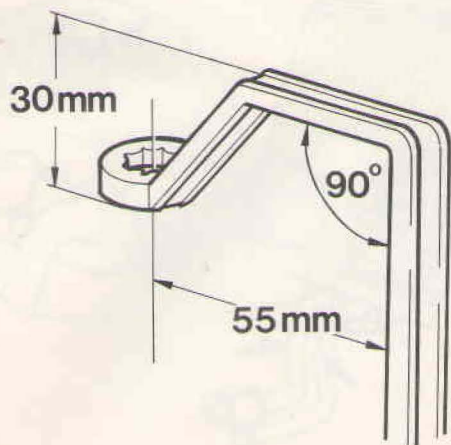

M1-M3. Vacuümdozen verwijderen/aanbrengen, nieuwe uitvoering

Opmerking: Als uitsluitend de vacuümdozen vervangen moeten worden, is het niet nodig het dashboard uit te bouwen.

M1

Vacuümdozen zijn aangebracht bij

A/B Defroster/Floor regelklep

C/E Dashboardblaasmond/Defroster/Floor regelklep

D Recirculatieklep.

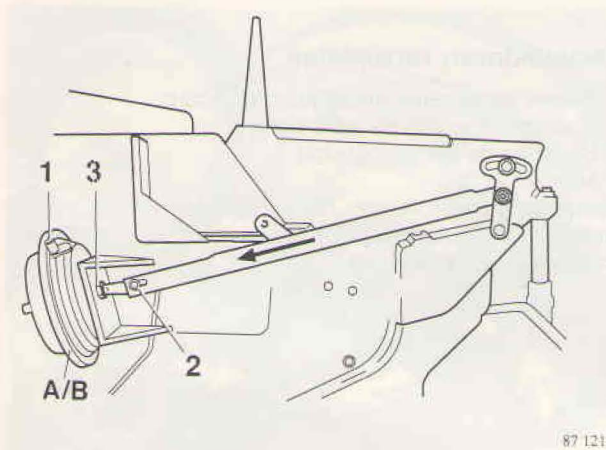

Vacuümdozen verwijderen

Verwijder de panelen onder het dashboard:

1 Vacuümslang van de aansluiting

2 Bout van de bedieningsstrip

3 Moeren 2x.

Opmerking: gebruik voor het verwijderen van de vacuümdoos (recirculatieklep D) in de auto een gebogen ringsleutel, zie afbeelding.

M2

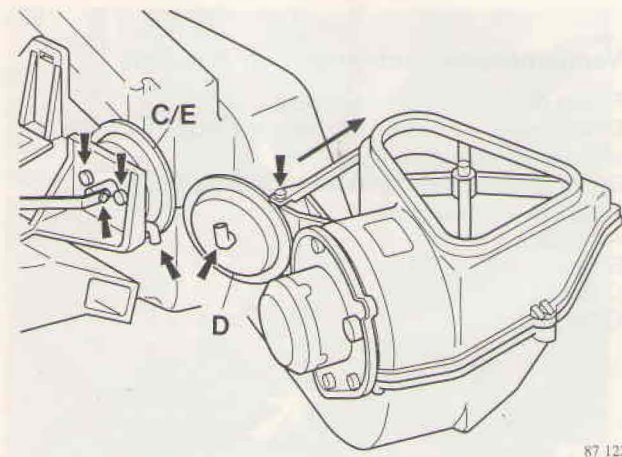

Vacuümdozen aanbrengen

Plaats de doos en zet hem vast.

Druk de bedieningsstrip van de doos (recirculatieklep D) in de pijlrichting en zet hem vast, zie afbeelding.

De overige kleppen zijn veerbelast en gaan uit zichzelf in de middenstand staan (controleren).

Sluit de vacuümslangen aan als de bedieningsstrips zijn aangebracht.

M3

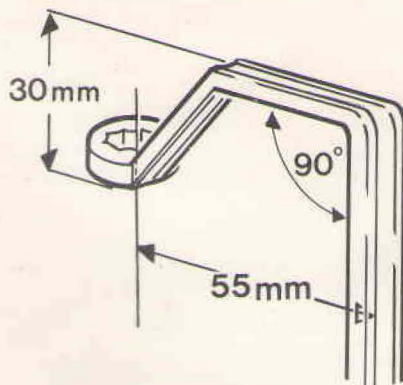

87 007

N1-N4. Kachelradiateur verwijderen/aanbrengen

Bij de onderstaande uitvoeringen is er een nieuw type kachelradiateur aangebracht:

Nordic

standaard kachel

440/460 vanaf chassisnummer 045287

airconditioning

440/460 vanaf chassisnummer 063200

Europa

standaard kachel, LHD uitvoeringen

440/460 vanaf chassisnummer 063200

standaard kachel, RHD uitvoeringen

440/460 vanaf chassisnummer 077175

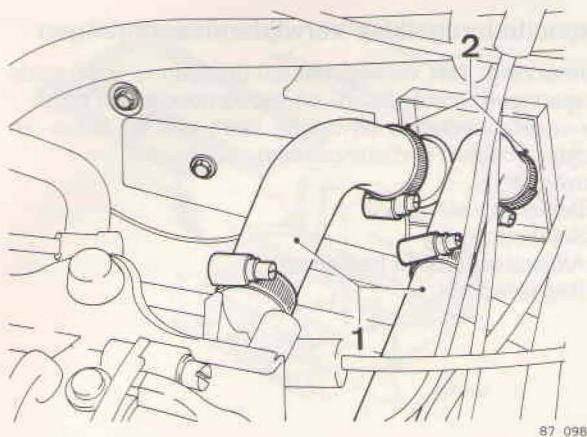

87 098

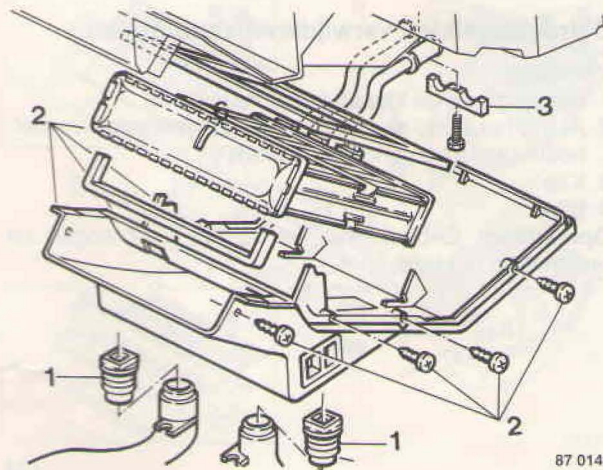

87 014

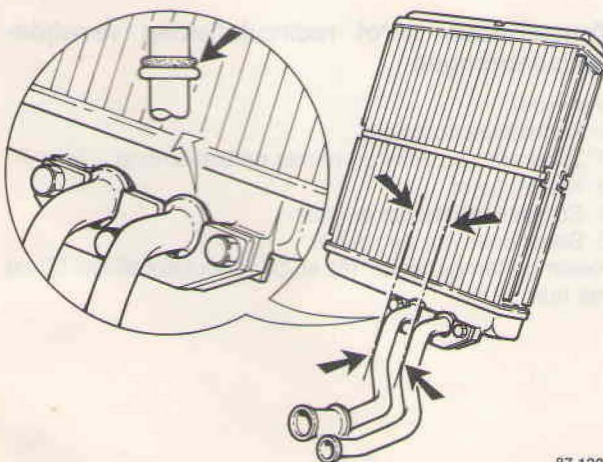

87 120

N1

Verwijderen

- Massa-aansluiting van de accu
- Console-zijpanelen
- Tunnelconsole voor en achter.

N2

Kachelradiateur verwijderen

Handelingen in de motorruimte

Klem de koelvloeistofslangen (1) af.

Slangklemmen (2) losnemen.

Verwijder de slangen van de kachelradiateur (vang de koelvloeistof op).

Handelingen in het interieur

Verwijder:

1 Verbindingsmoffen

2 Schroeven van afdekpaneel onder kachelradiateur

3 Steunplaatje van aan- en afvoerpijpje, indien aanwezig.

N3

Kachelradiateur aanbrengen

Breng **nieuwe** O-ringen op de pijpjes aan.

Breng het aan- en afvoerpijpje tesamen met de aandrukplaat handvast aan.

Opmerking: pijpje met verdikking aan de binnenzijde plaatsen.

Zet de pijpjes in de goede stand (pijpjes parallel laten lopen met de lamellen van de kachelradiateur), zie afbeelding.

Zet de aandrukplaat vast.

Het aanbrengen van de kachelradiateur gebeurt in omgekeerde volgorde van verwijderen.

N4

Koelsysteem vullen en ontluchten

Zie handeling J6.

29

O1-O4. Regelkleppen van kachel verwijderen/aanbrengen, oude uitvoering

O1

Verwijderen:

- Massa-aansluiting van de accu
- Dashboard compleet, zie handelingen S1 tot en met S6.

Opmerking: Voor het verwijderen van de capaciteits- en de defrosterregelklep (handeling O2 en O3) is het niet noodzakelijk het kachelhuis uit te bouwen. Voor het uitbouwen van de temperatuur- en de recirculatieklep (handeling O4) wel.

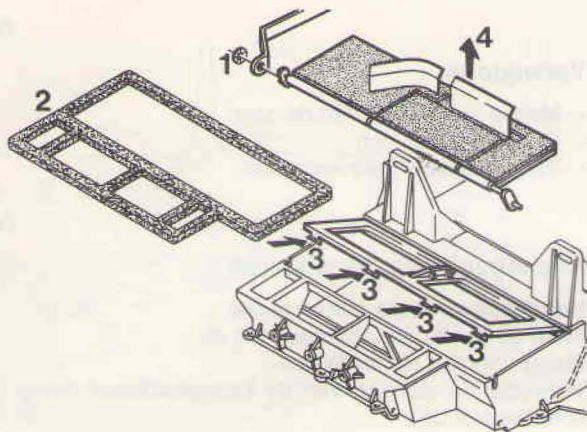

87 068

O2

Capaciteitsregelklep verwijderen/aanbrengen

Opmerking: Het verwijderen/aanbrengen is voor beide uitvoeringen (mechanisch- en vacuümbediende) gelijk. De vacuümbediende uitvoering heeft aan de linker- en rechterzijde een bedieningsstang.

Verwijder:

- 1 Bedieningsstang(en)
- 2 Schuimpakking
- 3 Afdekplaat (lippen indrukken)
- 4 Regelkleppen.

O3

Defrostregelklep verwijderen/aanbrengen

Verwijder:

- 1 Borgring van de klepas (vacuümbediend)
- 2 As uit het huis, gebruik een schroevendraaier als hefboom (as is aan onderzijde plat).
- 3 Kap
- 4 Klep.

Opmerking: Gebruik wat vet bij het aanbrengen en ondersteun het huis.

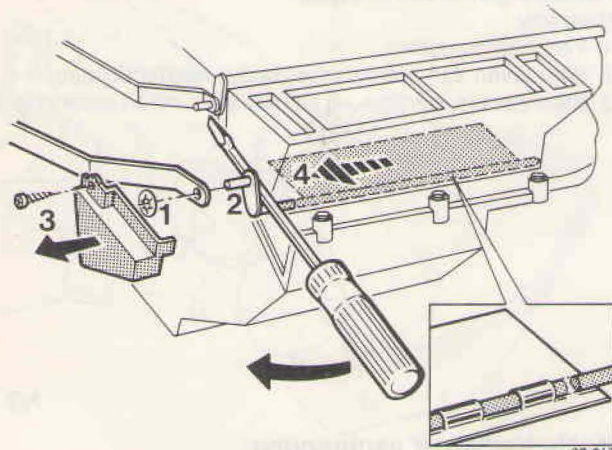

87 017

O4

Temperatuur- en/of recirculatieklep verwijderen/aanbrengen

Verwijder:

- 1 Kachelhuis compleet
- 2 Zijkanalen en links en rechts de blaasmond
- 3 Kachelmotor
- 4 Schroeven rondom en klem
- 5 Bovendeel van de kachel.

Neem de temperatuur- (6) en/of de luchtregelklep (7) uit het huis.

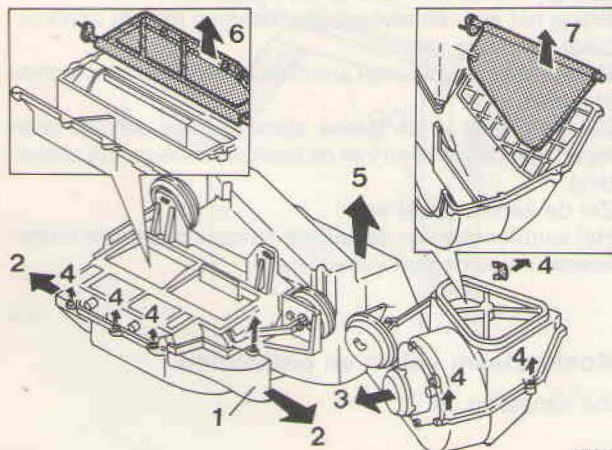

87 018

P1-P3. Regelkleppen van de kachel verwijderen/aanbrengen, nieuwe uitvoering

P1

Verwijderen

- Massa-aansluiting van de accu
- Dashboard compleet, zie handelingen S1 tot en met S6.

Opmerking: Voor het verwijderen van de Defroster/Floorregelklep (handeling P2) is het niet noodzakelijk het kachelhuis uit te bouwen. Voor het uitbouwen van de temperatuur/dashboardblaasmond en de recirculatieklep (handeling P3) wel.

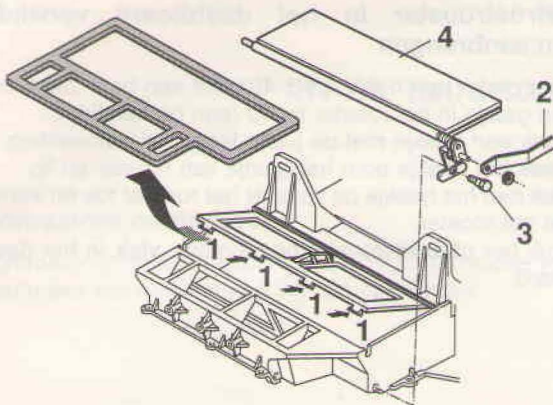

87 123

P2

Defroster/Floorregelklep verwijderen/aanbrengen

Verwijder:

- 1 Deksel
- 2 Bedieningsstang (loshaken)
- 3 Schroef
- 4 Regelklep met afstelveer.



P3

Temperatuur-, luchtregel- en/of recirculatieklep verwijderen/aanbrengen

Verwijder:

- 1 Kachelhuis compleet
- 2 Zijkanalen en links en rechts de blaasmond
- 3 Kachelmotor
- 4 Schroeven rondom en klem
- 5 Bovendeel van de kachel.

Neem de temperatuur- (6), recirculatie- (7) en/of de luchtregelklep (8) uit het huis.

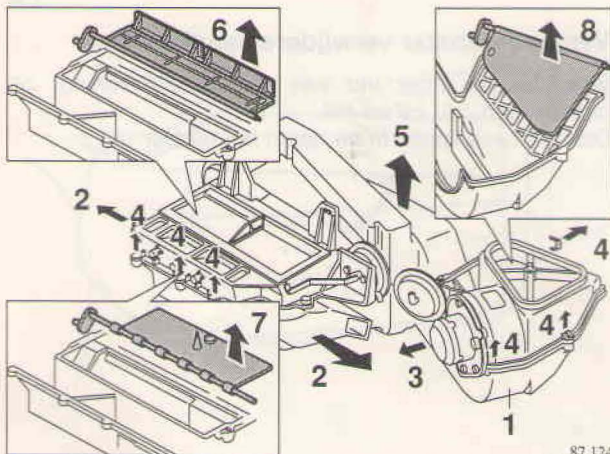

87 124

Q1-Q4. Blaasmonden verwijderen/aanbrengen

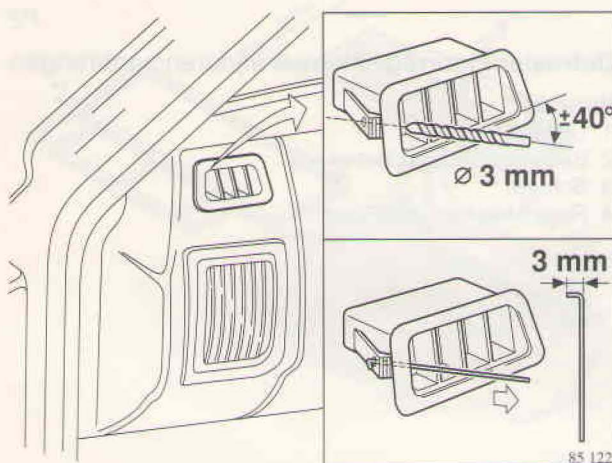

Q1

Defroster in het dashboard verwijderen/aanbrengen

Boor onder een hoek van $\pm 40^\circ$ met een boor van 3 mm een gaatje in het rooster en lip (aan portierzijde). Maak een haakje met de juiste lengte, zie afbeelding. Steek het haakje door het gaatje van rooster en lip. Trek met het haakje de lip naar het rooster toe en verwijder het rooster. Druk het **nieuwe** rooster bij montage **vlak** in het dashboard.

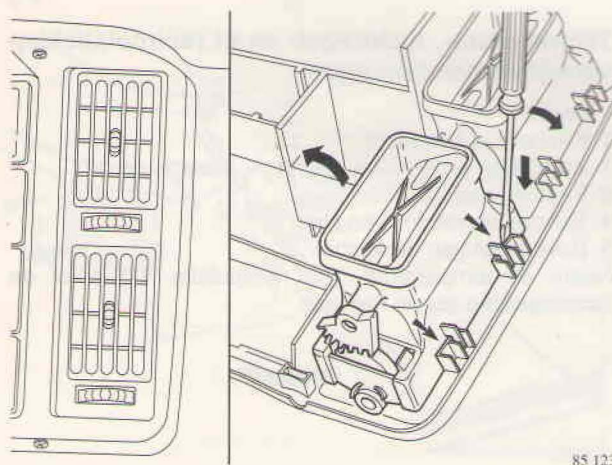

Q2

Ventilatorrooster verwijderen/aanbrengen

Verwijder de afdekrand van de kachelbediening, zie handelingen S3, H2 en H4. Druk de twee lippen in en neem het rooster uit.

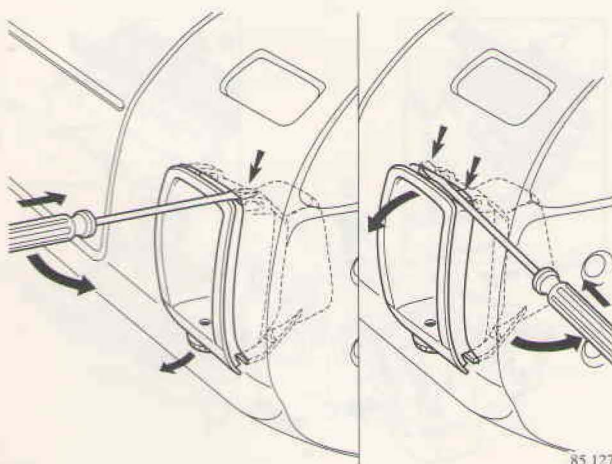

Q3

Blaasmond van ventilatorrooster verwijderen

Neem het ventilatorrooster uit de blaasmond. Trek aan de onderzijde de blaasmond uit het dashboard. Druk eerst aan de buitenzijde met kleine schroevendraaier de lip naar beneden en dan aan de binnenzijde, zie afbeelding.

Q4

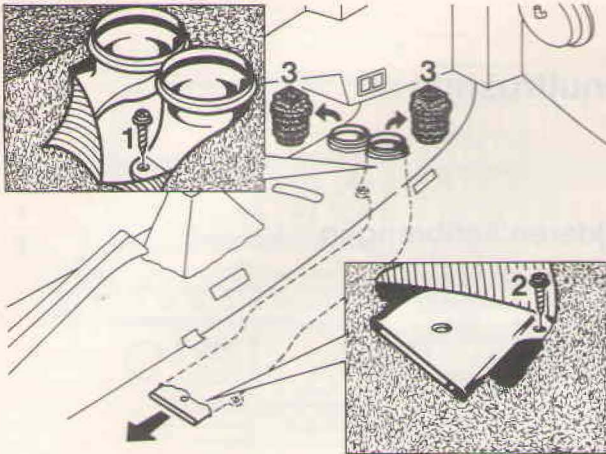

87 021

Blaasmonden achtercompartiment verwijderen

Verwijder de tunnelconsole.
Verwijder de stoel(en).
Knip de vloerbedekking eventueel in, zover als nodig is om de schroeven (1) en (2) te kunnen bereiken. Let op de elektrische bedrading.
Verwijder de schroeven (1 en 2).
Druk de mof (3) omlaag.
Trek de pijp iets opzij en verwijder de mof.
Trek de pijp naar achteren onder de vloerbedekking uit.

R1-R3. Extractors verwijderen/aanbrengen

R1

Extractors controleren

Controleer of de extractors goed schoon en vooral vrij van tectyl zijn.
Controleer het functioneren van de extractors.

R2

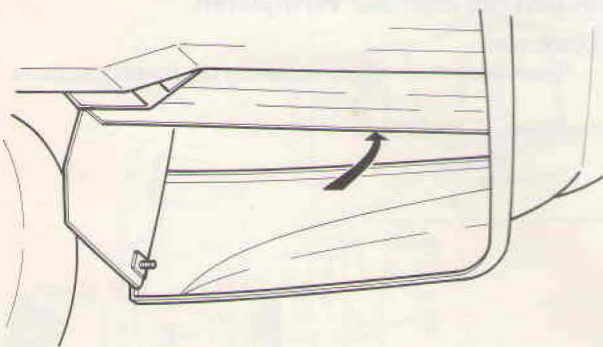

87 104

Extractors verwijderen/aanbrengen

Neem het huis compleet langs de onderkant uit (let op de rubber afdichting).
Het aanbrengen gebeurt in omgekeerde volgorde van verwijderen.
Controleer de werking.

R3

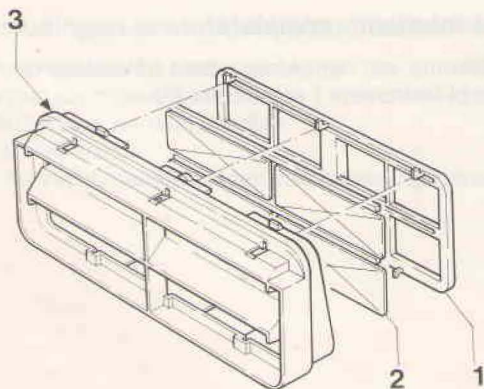

87 105

Extractors de- en monteren

Neem de houder (1) met de rubber kleppen (2) uit het huis (3).
Verwijder de afdichting.
Reinig de delen met terpentijn.
Leg de kleppen in de houder met de vlakke kant tegen de afdichting.
Plaats het huis over de houder (eerst de bovenzijde, dan de onderzijde vastklikken).
Breng de afdichting aan.

Groep 88 Binnenuitrusting

S1-S8. Dashboard verwijderen/aanbrengen

S1

Vorbereidende handelingen

Verwijder:

- Massa-aansluiting van de accu
- Km-kabel aan de versnellingsbak
- Beide A-stijlpanelen aan boven- en onderzijde van dashboard, zie handelingen A5
- Panelen onder het dashboard (spreidneten)
- Voorste en achterste tunnelconsole, zie handelingen U1 tot en met U4.
- Stuur, schakelaars en afdekkappen van de stuurkolom, zie Servicehandboek reparatie en onderhoud, Hoofdgroep 6.

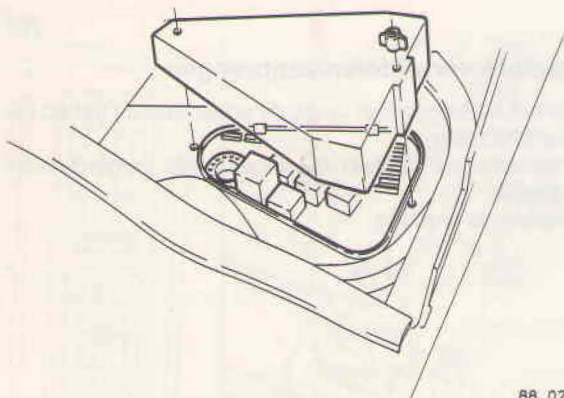

88 024

S2

Buiten het interieur verwijderen

Losnemen:

- Relaisdoos met indien aanwezig de zekeringendoos

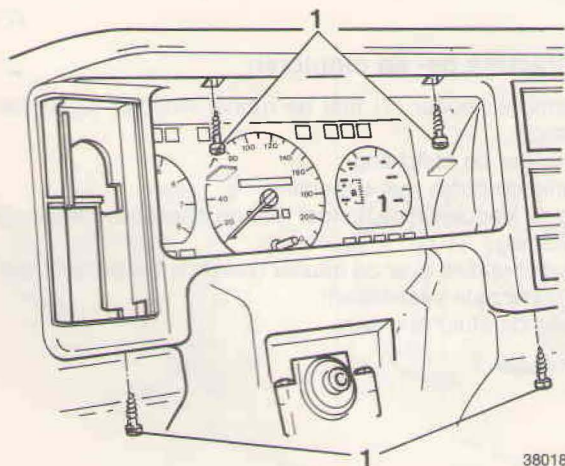

38018

S3

In het interieur verwijderen

- Afdekrand van combi-instrument ((1) schroeven 4x)
- Combi-instrument (schroeven 2x)

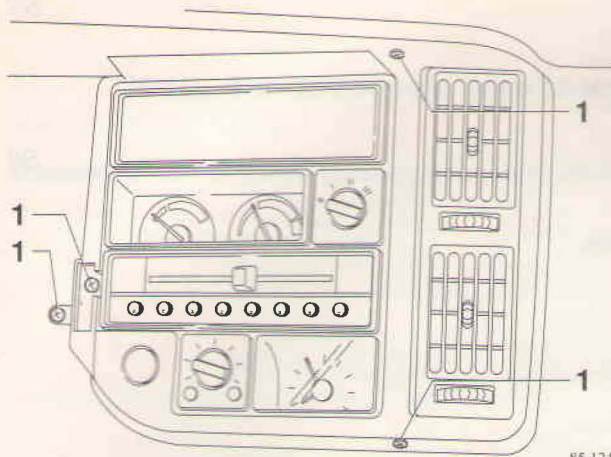

- Bedieningspaneel van kachel verwijderen (3x schroef (1)), zie handelingen H2 en H4
- Chokekabel, indien aanwezig
- Zekeringendoos, indien aanwezig

S4

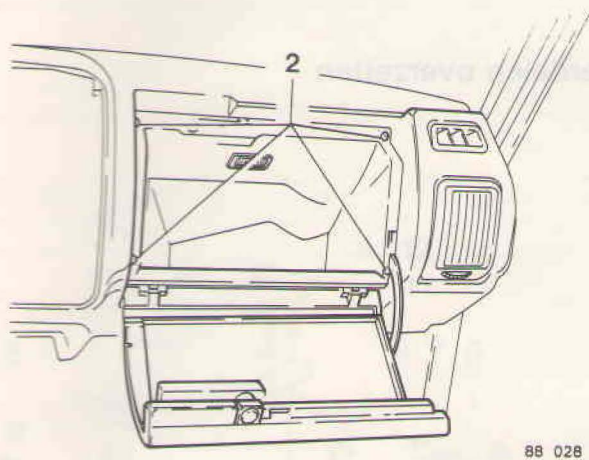

Dashboardkastje verwijderen

Verwijder de vier schroeven (2).
Trek het kastje gedeeltelijk uit het dashboard.
Neem de stekers van de verlichting los (let op de kleuren).

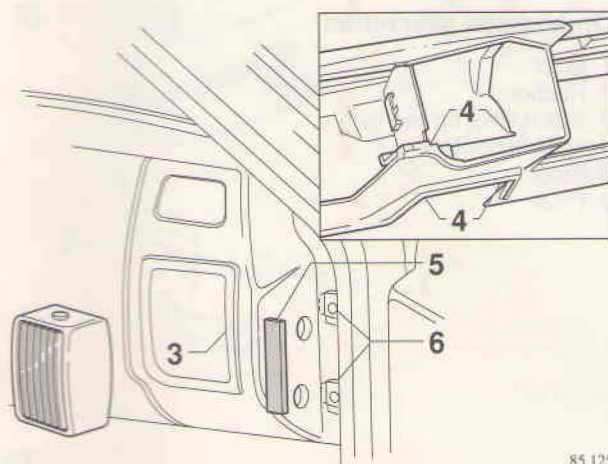

Dashboard losnemen

Verwijder het ventilatierooster aan linker- en rechterzijde uit de blaasmond.

Verwijder:

- schroef (3) aan linker- en rechterzijde.
- vier schroeven (4) uit het middenpaneel.
- afdekplaatjes (5) links en rechts.
- bevestigingsschroeven tegen de A-stijl (6) links en rechts.

Trek het dashboard iets naar voren.

S5

S6

Aansluitingen achter dashboard losnemen

Neem de stekers en connectoren los.

Verwijder de massa-aansluiting:

- RHD linker- en rechterzijde
- LHD linkerzijde.

Trek de vacuümaansluitingen van bedieningspaneel naar achteren, indien aanwezig.

S7

Dashboard verwijderen

Neem het dashboard compleet uit (let hierbij op de draadboom).

S8

Dashboard aanbrengen

Het aanbrengen gebeurt in omgekeerde volgorde van verwijderen.

Opmerking: druk de connectors goed aan.

T1-T2. Dashboard, onderdelen overzetten

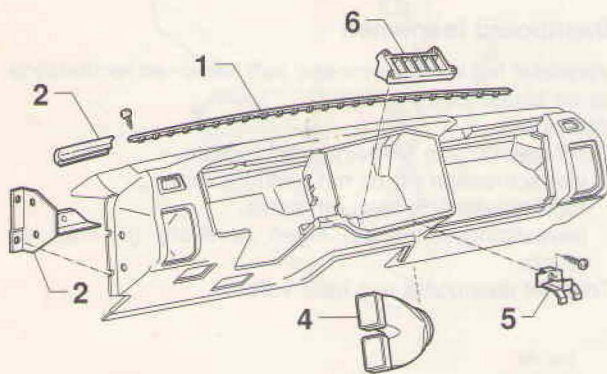

Onderdelen overzetten

- 1 Strip
- 2 Rubber
- 3 Steun links en rechts
- 4 verbindingsstuk
- 5 Steun
- 6 Plaat

85 126

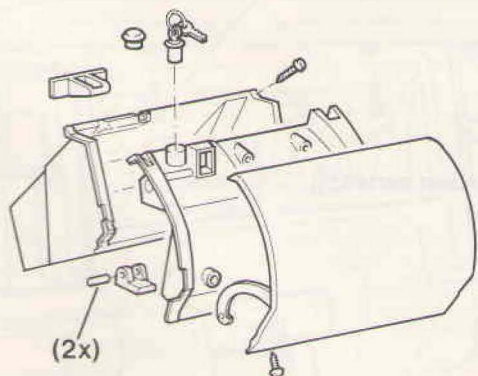

Deksel van dashboardkastje verwijderen

- Schamierpennen 2x
- Schroeven uit de binnenzijde
- Slot.

88040

U1-U4. Tunnelconsole verwijderen/aanbrengen, onderdelen vervangen

Opmerking: om het voorste console uit te kunnen bouwen moet eerst het achterste verwijderd zijn.

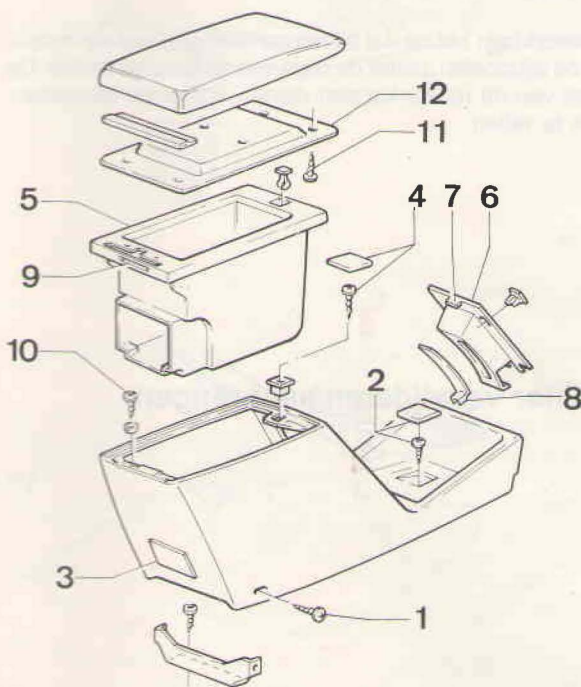

88 034

U1

Achterste console verwijderen

Verwijder de schroeven (1).
 Verwijder het afdekplaatje en de schroef (2).
 Verwijder de asbak (3).
 Verwijder het afdekplaatje of slot en schroef (4).
 Verwijder het opbergbak (5).
 Licht het bedieningspaneeltje (6) aan de bovenzijde uit de console (clip (7) indrukken) en neem de connectors los, indien aanwezig.
 Schuif de handgreep naar voren toe van de handremhefboom.
 Schuif het paneeltje over de handremhefboom af, strip (8), geklemd om de handremhefboom moet hierbij meekomen.
Opmerking: let bij montage op de juiste positie van de strip (8) over de handremhefboom.

U2

Deksel van opbergvak verwijderen

Klap de deksel naar achteren.
 Trek de opbergbak (5) naar boven uit het console.
 Neem de connector van het lampje "Fasten Seatbelts" (9) los, indien aanwezig.
 Verwijder de schroeven (10) en neem het deksel van de console.

U3

Onderplaat van het deksel verwijderen

Verwijder de schroeven (11).
 Neem de onderplaat (12) van het deksel af; let op het scharnier en begrenzerkabeltje.

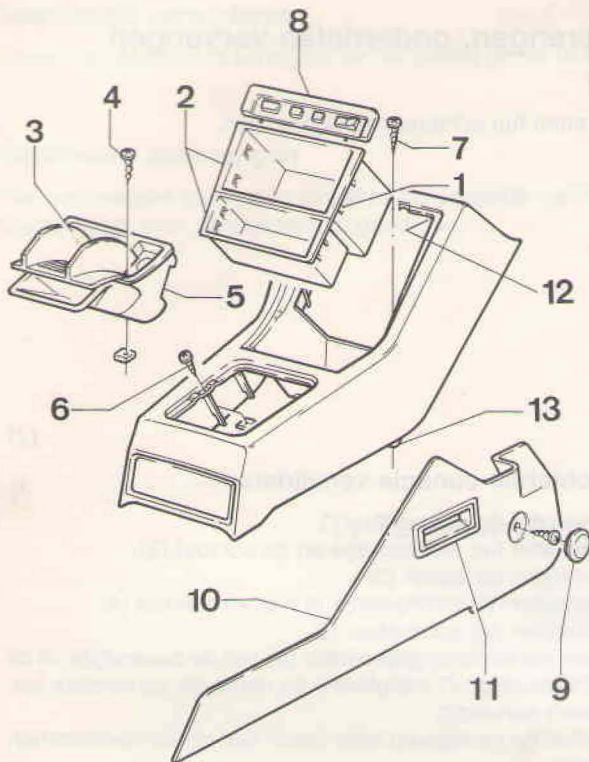

88 035

Voorste console verwijderen

Druk met een kleine schroevendraaier de lippen (1), links en rechts, naar binnen en neem tegelijkertijd de twee opbergbakken (2) uit.

Verwijder de asbak (3).

Verwijder de schroef (4).

Neem de bedrading van verlichting en de aansteker los en neem het huis (5) uit de console.

Neem de hoes van de schakelpook los van de console (klikbevestiging).

Verwijder de twee schroeven (6).

Verwijder de beide schroeven (7).

Druk het bedieningspaneeltje (8) uit de console (haakbevestiging).

Verwijder de afdichtdop en schroef (9).

Trek de zijpanelen (10) met de roosterkappen (11) los. (De panelen zijn met klitteband en de roosterkappen met clips bevestigd.)

Verwijder de schroef (12).

Trek de nokken van de console bij (13) omhoog uit de vloerbedekking en neem de console weg (met de handrem opgetrokken).

Opmerking: Let op dat bij het aanbrengen van de console, de zijpanelen achter de clips van de console vallen. De clips van de roosterkappen dienen achter de blaasmonden te vallen.

V1-V6. Veiligheidsgordel voor en/of achter verwijderen/aanbrengen

Vorbereidende handelingen

Verwijder het B-stijlpaneel.

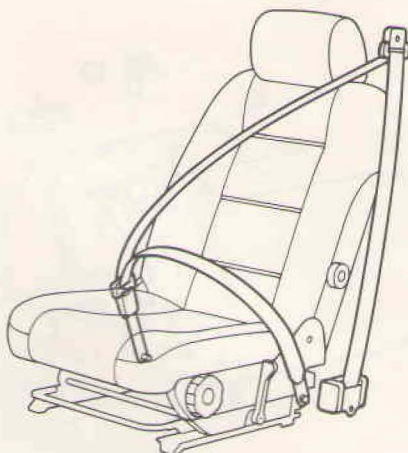

88036

Rolgordel compleet verwijderen

Verwijder de bevestigingsbout van de gordel aan de voorstoel.

Verwijder de gordelgeleider aan de B-stijl.

Verwijder de bevestigingsbout van de oprolautomaat en neem de gordel uit.

Aanbrengen:

In omgekeerde volgorde van verwijderen.

Haal de bouten aan met **30 Nm**.

Veiligheidsgordel achter

V3

Vorbereidende handelingen

Verwijder het zijpaneel, zie handelingen A4.

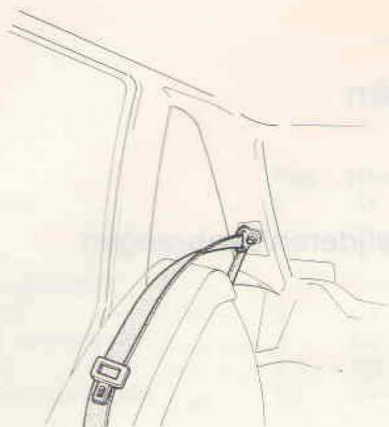

88 038

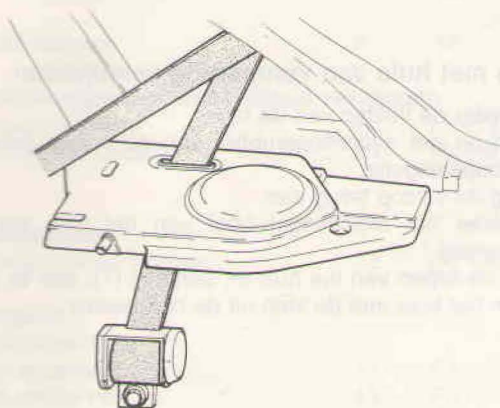

88 039

Rolgordel compleet verwijderen

Verwijderen:

- Bout boven aan de D-stijl
- Bout onder aan de wielkast
- Bout aan de rolautomaat

V4

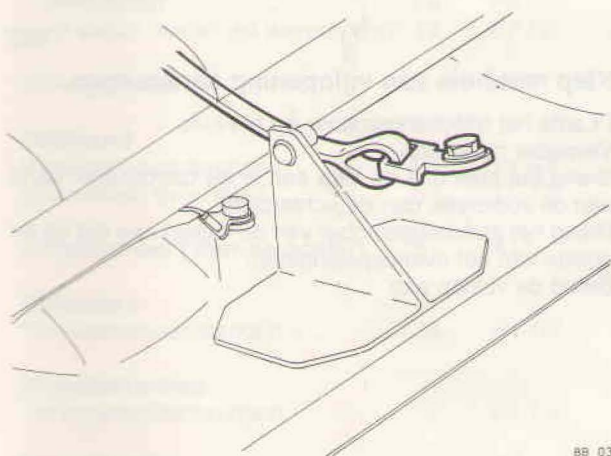

88 037

Rolgordelslot verwijderen

Verwijder de rugleuning van de achterbank.
Verwijder de bout en neem het slot uit.

V5

Rolgordel aanbrengen

Aanbrengen in omgekeerde volgorde van verwijderen.
Haal de bouten aan met **30 Nm**.

V6

Groep 89 Diversen

W1-W2. Klep van brandstoftank verwijderen/aanbrengen

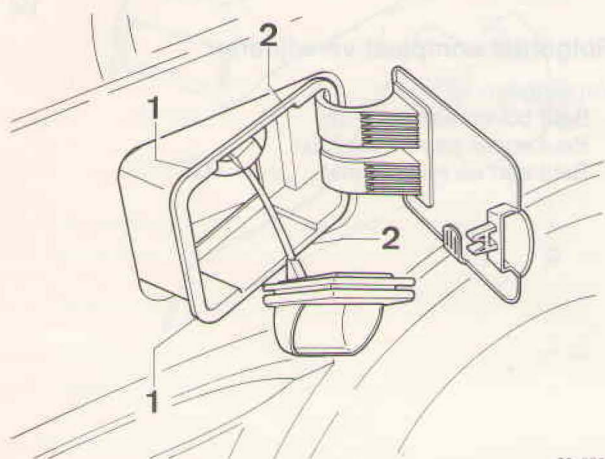

89 006

W1

Klep met huis van vulopening verwijderen

Verwijder de vuldop van de tank.
Verwijder het afdichtingsrubber van de vulpijp met het overloopslangetje.
Bring de vuldop terug aan.
Verwijder het afdichtingsrubber van het huis van de vulopening.
Druk de lippen van het huis in; eerst bij (1), dan bij (2).
Neem het huis met de klep uit de carrosserie.

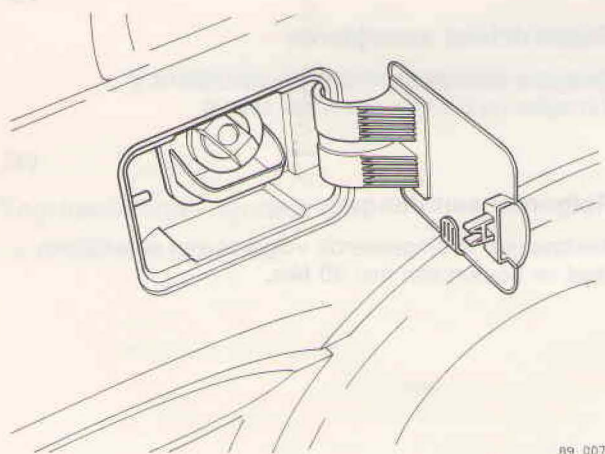

89 007

W2

Klep met huis van vulopening aanbrengen

Plaats het afdichtingsrubber op het huis.
Verwijder de vuldop.
Bring het huis met de klep aan in de carrosserie; eerst aan de voorzijde, dan de achterzijde.
Bring het afdichtingsrubber van de vulpijp aan (let op de positie van het overloopslangetje).
Bring de vuldop aan.

Alfabetisch register

	Pag	Handeling		Pag	Handeling
A-stijlpanelen	4	A5	Oplegpaneel van achterbank	5	A9
Achterbank			Paneel van voor- en achterportier		
- zitting verwijderen/ aanbrengen	9	C1	Vervangen	2	A1
- bekleding verwijderen	9	C2	Onderdelen vervangen	3	A2
- rugleuning	9	C3	Regelkleppen van kachel		
- onderdelen verwijderen	10	C4-C11	Verwijderen/aanbrengen:		
Achterwandpaneel	3	A3	- oude uitvoering	30	O1-O4
B-stijlpanelen	4	A6	- nieuwe uitvoering	31	P1-P3
Bedieningspaneel en/of kabels vervangen			Tuneelconsole		
Vacuüm bediend	22	H1-H3	Verwijderen/aanbrengen:		
Mechanisch bediend	23	H4-H5	- achterste console	37	U1-U3
Blaasmonden			- voorste console	38	U4
Verwijderen/aanbrengen	32	Q1-Q4	Vacuümdozen		
Bumpers			Verwijderen/aanbrengen:		
voorbumper:			- oude uitvoering	27	L1-L3
- verwijderen	15	F1	- nieuwe uitvoering	28	M1-M3
- uit elkaar nemen	15	F2	Veiligheidsgordel voor en/of achter		
- samenstellen en aanbrengen ..	15	F3	Verwijderen/aanbrengen	38	V1-V6
Achterbumper:			Verwarming en ventilatie		
- verwijderen	16	F6	Algemeen	18	G1
- uit elkaar nemen en aanbrengen	17	F7-F8	Controle van het verwarmingssysteem:		
CD-stijlpaneel	5	A10	- oude uitvoering	19	G2
Dashbord			- nieuwe uitvoering	20	G3
Verwijderen/aanbrengen	34	S1-S8	Controle standaard		
Onderdelen overzetten	36	T1-T2	verwarmingssysteem	21	G4
Dorpelpaneel (voor en achter) .	5	A11	Vloerbedekking		
Extractors			Verwijderen/aanbrengen	14	E1-E3
Verwijderen/aanbrengen	33	R1-R3	Voorstoel		
Hemelbekleding			- verwijderen	6	B1
Verwijderen/aanbrengen	12	D1-D6	- hoofdsteun verwijderen	6	B2
Hoedeplank	4	A7	- Uit elkaar nemen	6	B3-B12
Kachel compleet			Wielkastbekleding	4	A8
Verwijderen/aanbrengen	24	J1-J6	Zijpaneel kofferruimte	3	A4
Kachelradiateur					
Verwijderen/aanbrengen	29	N1-N4			
Kachelventilator compleet					
Verwijderen/aanbrengen	26	K1-K4			
Klep van brandstoftank					
Verwijderen/aanbrengen	40	W1-W2			

TP 35545/2
1300.7.92
Dutch
Printed in the
Netherlands

Drukkerij Van Griensven B.V.
De Wit Boekbinders B.V.