

A3
Brandstofslang aan de brandstofdemper tot en met chassisnr. 511792 op de juiste lengte afknippen

Knip de lange brandstofslang op gelijke lengte af (maat X) als van de korte brandstofslang.

23351

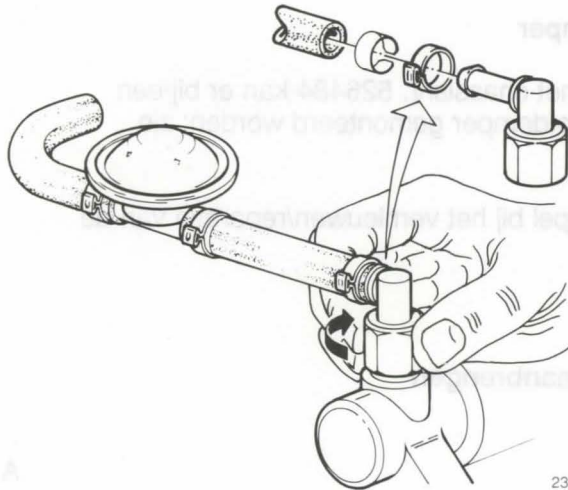

A4
Nippel met wartel aanbrengen

Breng de klemband op de brandstofslang aan. Plaats de **nieuwe** nippel met wartel in de brandstofslang.

Breng de nippel met wartel handvast op de verdeelpijp aan.

Opmerking: vanaf chassisnr. 511793 t/m 526484 de nieuwe nippel met wartel in de lange brandstofslang aanbrengen.

23352

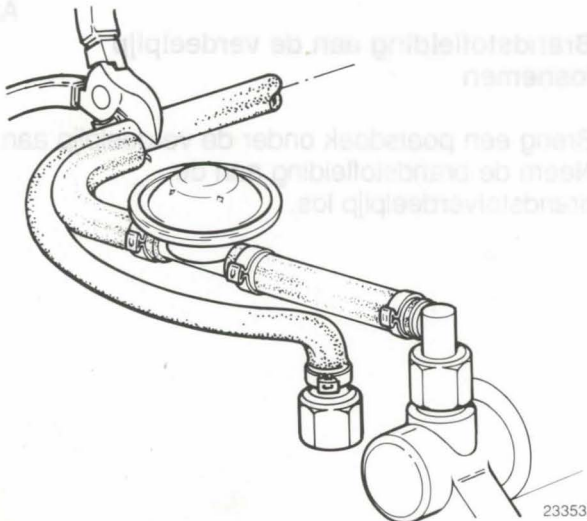

A5
Brandstofleiding doorknippen

Houd de brandstofdemper langs de brandstofleiding (dezelfde route).

Knip of snij de brandstofleiding zo dicht mogelijk bij de brandstofdemper door.

23353

A6

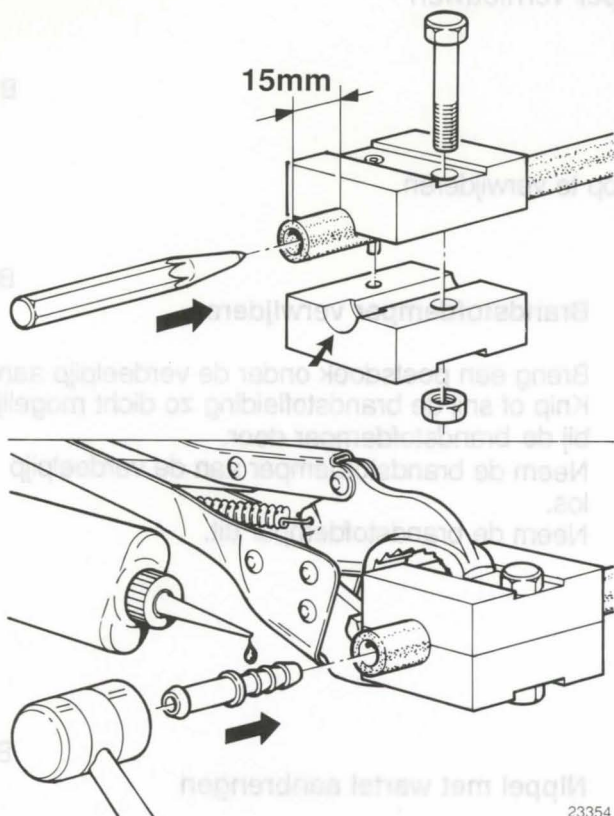
Nippel in de brandstofleiding aanbrengen

23354

Breng het speciaal gereedschap **5417** over de brandstofleiding aan (met de brede opening naar het uiteinde van de leiding gericht).

Zet het gereedschap **15 mm** van het uiteinde op de brandstofleiding vast.

Maak de opening van de brandstofleiding met een drevel groter.

Breng een weinig olie op de nippel en in de opening van de brandstofleiding aan.

Breng een griptang op het speciaale gereedschap aan.

Plaats de nippel in de brandstofleiding.

Sla de nippel met een kunstof hamer tot de aanslag in de brandstofleiding

(Ondersteun indien nodig het speciaal gereedschap.)

A7

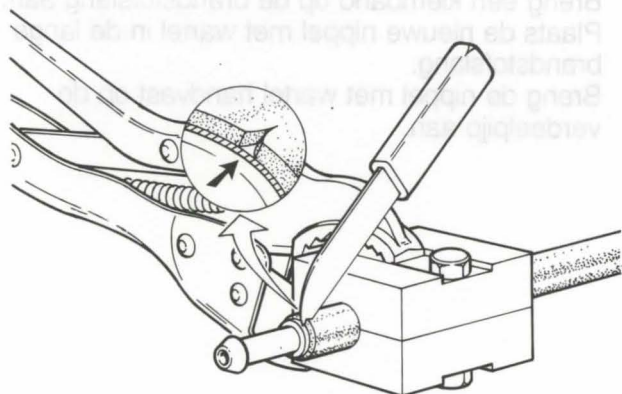
Controleer of de nippel goed in de brandstofleiding is gemonteerd

23355

Snij de buitenzijde van de brandstofleiding bij de nippel iets open.

Let op: dat men bij het snijden de onderdelen niet beschadigt.

Controleer nu of de binnenleiding ver genoeg op de nippel zit.

Indien niet ver genoeg: verwijder de nippel en herhaal handeling A6.

A8

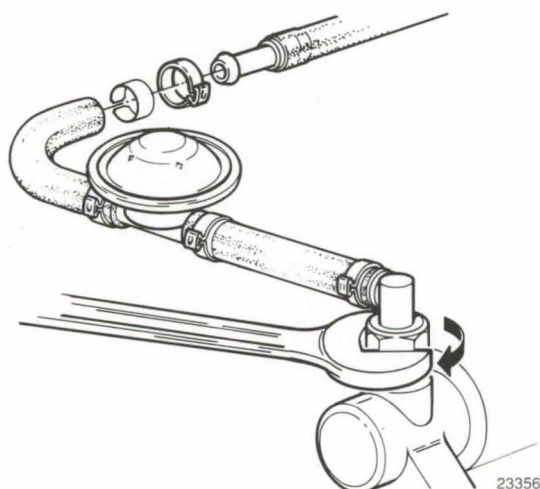
Brandstofdemper aanbrengen

23356

Breng een klemband op de brandstofslang aan. Breng de brandstofslang over de nippel aan. Controleer of de brandstofdemper goed in lijn is aangebracht.

Zet de wartel en klembanden vast. Verwijder de poetsdoek.

Start de motor en controleer het brandstofsysteem op lekkage.

Pagina 4	Nr. 409	Groep 23	Hil. gr. 5	Product P	Datum 23 Sep 00	VOLVO
----------	---------	----------	------------	-----------	-----------------	-------

B. Brandstofdemper vernieuwen

Vorbereidende handeling

Neem de druk in de brandstoftank weg door de vuldop te verwijderen.

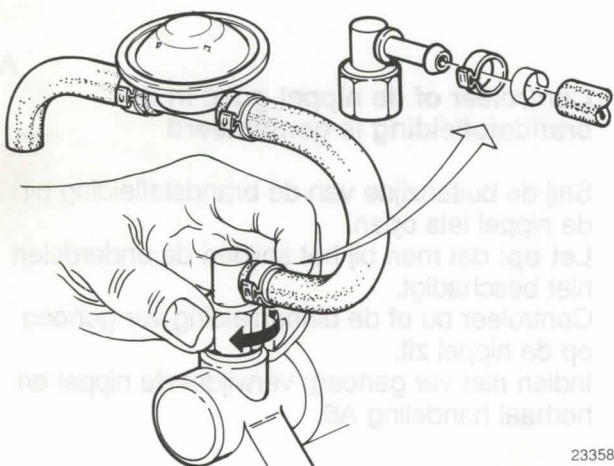
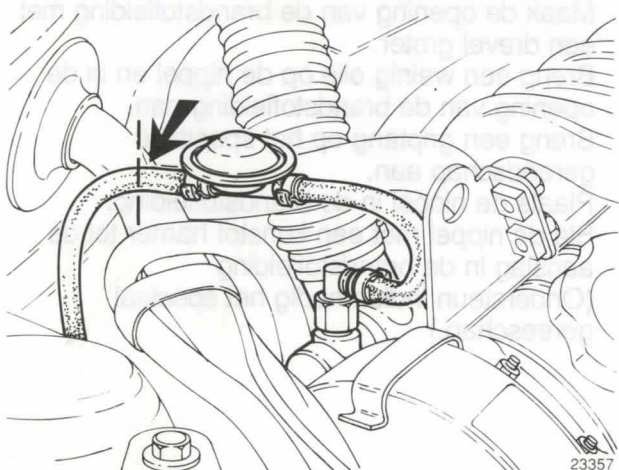

Nippel in de brandstofleiding aanbrengen

Zie handelingen A6 en A7.

Brandstofdemper aanbrengen

Zie handeling A8.

B1

Brandstofdemper verwijderen

Breng een poetsdoek onder de verdeelpijp aan. Knip of snij de brandstofleiding zo dicht mogelijk bij de brandstofdemper door. Neem de brandstofdemper aan de verdeelpijp los. Neem de brandstofdemper uit.

B2

Nippel met wartel aanbrengen

Breng een klemband op de brandstofslang aan. Plaats de nieuwe nippel met wartel in de lange brandstofslang. Breng de nippel met wartel handvast op de verdeelpijp aan.

B3

B4

B5