

Expansievat

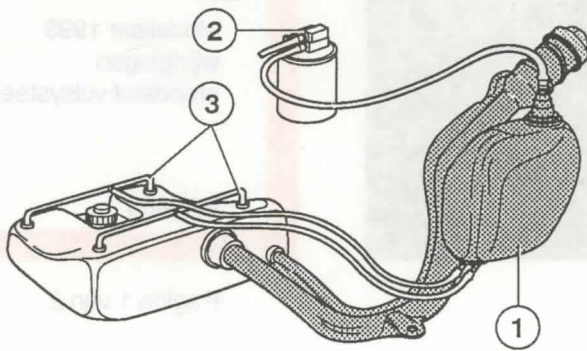

23 485

Het expansievat (1), aan de zijkant van de vulpijp, is groter gemaakt om, onder alle omstandigheden, te voorkomen dat brandstof in het koolfilter (EVAP) (2) komt.

Ook de vorm is geoptimaliseerd.

Aan de onderzijde van het expansievat zitten twee aansluitingen die verbonden zijn met de hoogste punten (3) op de brandstoftank.

"Roll over" klep

Aan de bovenzijde van het expansievat is de "roll over" klep gemonteerd. Deze klep is te vervangen.

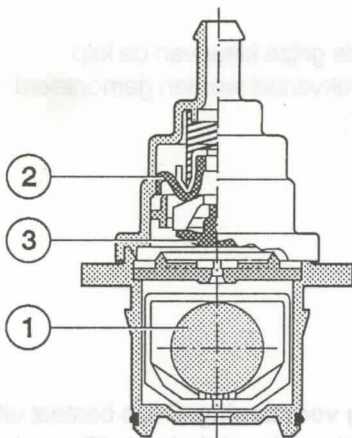

23 486

De klep bevat een kogel (1) die ervoor zorgt dat de klep wordt gesloten als auto meer dan 37° kantelt. Een overdrukventiel (2) zorgt ervoor dat, bij aftanken, er altijd voldoende expansieruimte overblijft. Bij opwarmen (dus uitzetten) kan de benzine uitwijken naar het expansievat en kan er alleen benzinedamp naar het koolfilter. Een onderdrukventiel (3) voorkomt dat de tank bij het leegrijden vervormt.

Overdruk bar 0,025 - 0,03
Onderdruk bar 0,008 - 0,012

De bovenaansluiting van de klep is aangesloten op het koolfilter (Bij B18 EP en B18 FTM op de buitenlucht).

De methode voor het verwijderen en aanbrengen is niet gewijzigd.

