

Service Bulletin

Lokaliseren van storingen

Reparatie

Onderhoud

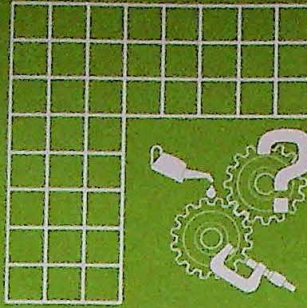

HOOFDGROEP	GROEP	NO.
3	33	402
DATUM		
April 1991		
BETR.		
Startmotor		
B18 KP(D)/EP/FP/FT(M) 400		

Pagina 1 van 5

Dit Service Bulletin is een aanvulling op Servicehandboek Reparatie en onderhoud, Hoofdgroep 3 (31-34), Elektrisch systeem, 440/480, 1986-19.., TP35370/2.

XX

Startmotor uit- en inbouwen

Door wijzigingen aan het hiteschild en steunen is het uit- en inbouwen van de startmotor bij de B18 KP(D)/EP/FP/FT(M) gewijzigd. De handelingen voor het uit- en inbouwen zijn hieronder beschreven.

A1-A9. Startmotor uitbouwen

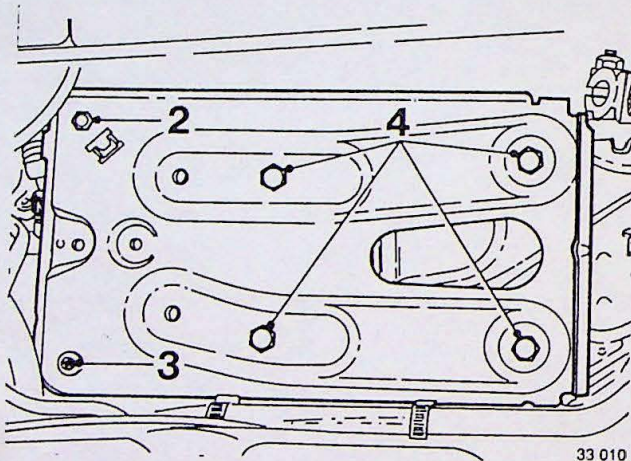

33 010

Bovenzijde motorruimte

A1

B18 FT(M). Accu en accubak verwijderen

Verwijder de accu.

Verwijder de bout (2) van de luchtfiltersteun en indien aanwezig, de schroef (3) van de airco-leiding.

Verwijder de bevestigingsbouten (4) en neem de accubak uit.

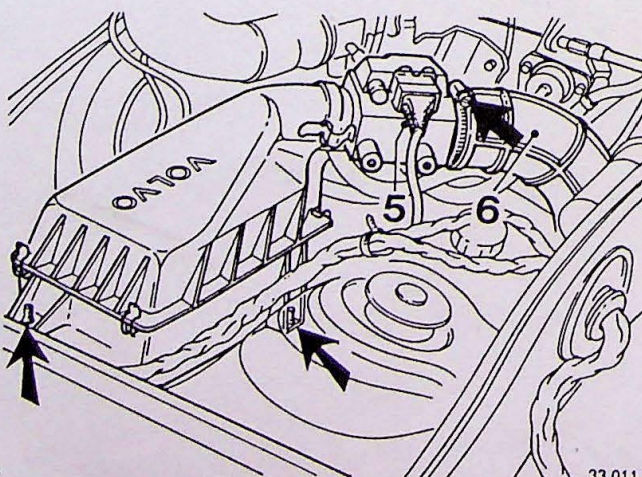

33 011

A2

B18 FT(M). Luchtfilter compleet met luchthoeveelheidsmeter verwijderen

Neem de connector (5) en slang ((6) naar turbo) aan de luchthoeveelheidsmeter los.

Trek het luchtfilter uit de rubber-steunen.

Neem het luchtfilter met aanzuigpijp en luchthoeveelheidsmeter uit.

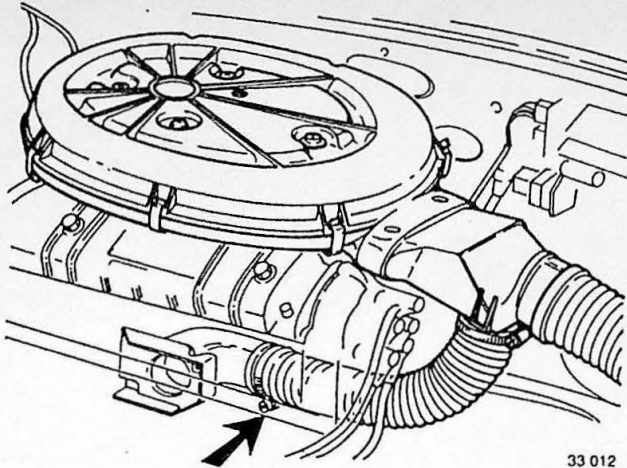

B18 KP(D)/EP/FP. Voorverwarmings slang losnemen

Neem de min-pool aan de accu los.
Neem de voorverwarmings slang aan het uitlaatspruitstuk los.

A3

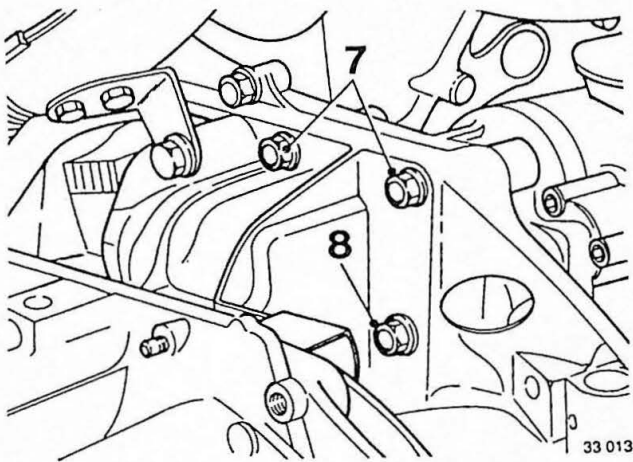

Bevestigingsbouten van startmotor aan koppelingshuuszijde verwijderen

B18 FT(M)

Verwijder de twee bovenste bouten (7).

B18 KP(D)/EP/FP

Verwijder de drie bouten (7 en 8).

A4

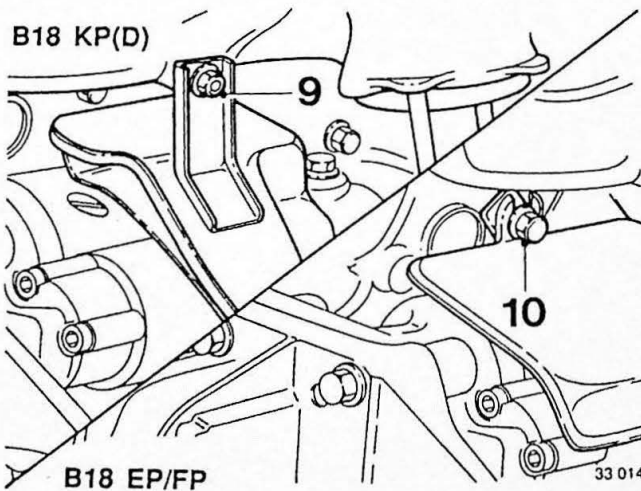

B18 KP(D)

B18 KP(D)/EP/FP. Hitteschild losnemen

B18 KP(D)

Verwijder de moer (9) aan het uitlaatspruitstuk.

B18 EP/FP

Verwijder de bout (10) aan de startmotorsteun.

A5

Onderzijde motorruimte

Voorbereidende handelingen

Verwijder de motorafschermplaat.

Verwijder het hitteschild van de rechter aandrijf-as.

Alleen bij B18 FT(M) motoren: behandel de bouten en moeren van de voorste uitlaatpijp met een roestoplossend middel.

A6

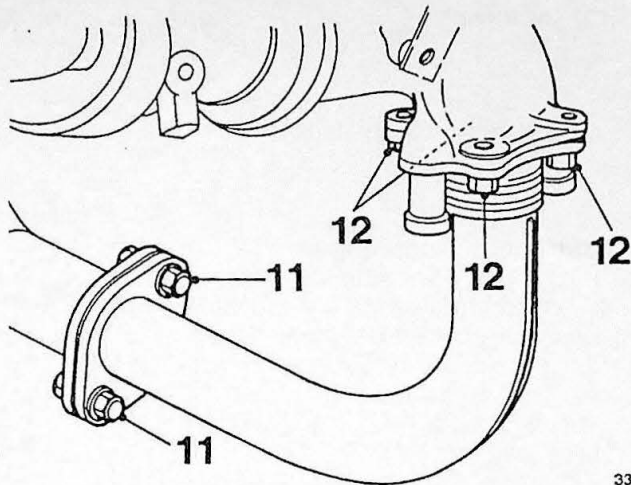

B18 FT(M). Voorste uitlaatpijp verwijderen
Verwijder de twee bouten (11).
Verwijder de vier moeren (12) en neem de uitlaatpijp weg.

A7

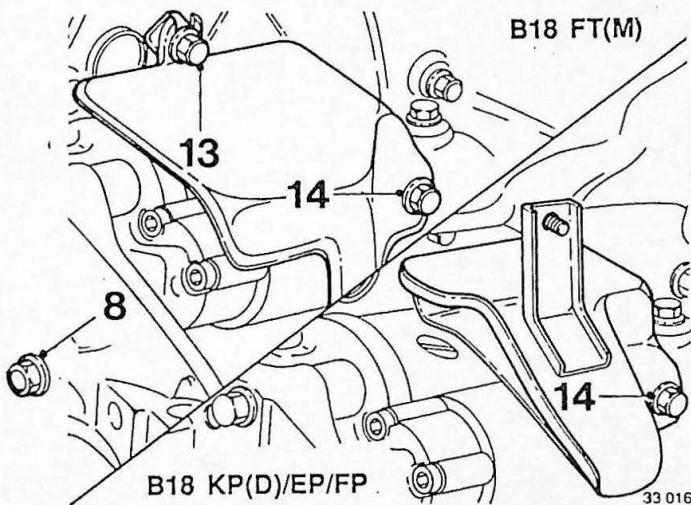

Hitteschild verwijderen

A8

B18 FT(M)
Verwijder de bevestigingsbout (8) van de startmotor.
Verwijder de twee bouten (13 en 14) en neem het hitteschild uit.

B18 KP(D)/EP/FP
Verwijder de bout (14) en neem het hitteschild uit.

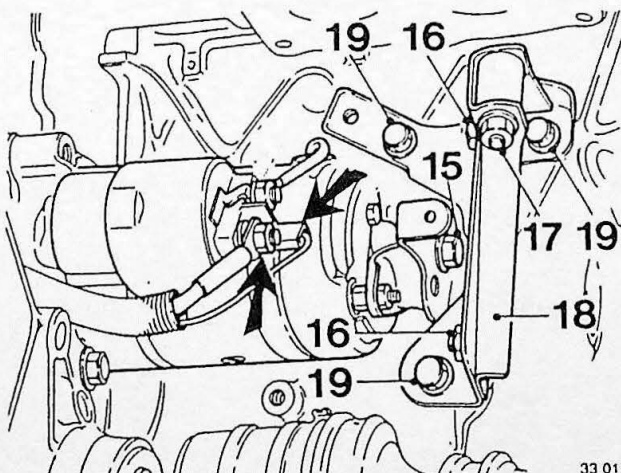

Startmotor verwijderen

A9

Neem de elektrische bedrading aan de startmotor los.
Verwijder de bout (15) aan de startmotor.
Verwijder de twee bouten (16) en moer (17) en neem de beugel (18) weg.
Verwijder de drie bouten (19) en neem de steun weg.
Verwijder de startmotor.
Opmerking: bij de B18 KP(D) motoren zijn de beugel (18), moer (17) en de twee bouten (16) niet aanwezig.

A10-A16. Startmotor Inbouwen

Onderzijde motorruimte

A10

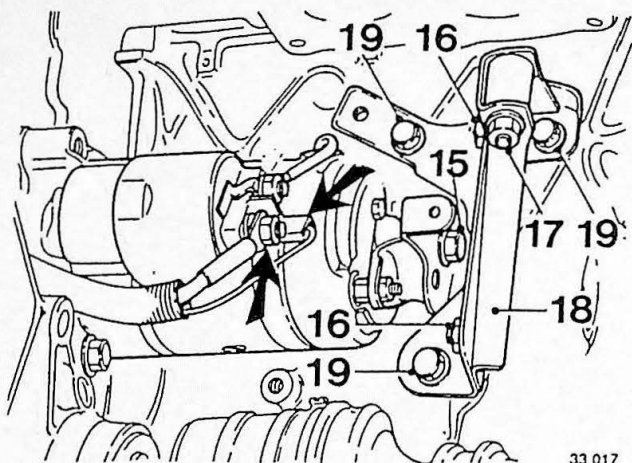

Startmotor aanbrengen

Plaats en positioneer de startmotor.
 Breng de drie bevestigingsbouten aan koppelingshuiszijde handvast aan.
 Zet de steun met de drie bouten (19) vast.
 Aanhaalmoment 22 Nm.
 Zet de beugel (18) met de moer (17) en de twee bouten (16) vast.
 Zet de bout (15) op de startmotor vast.
 Sluit de elektrische bedrading op de startmotor aan.

Opmerking: bij de B18 KP(D) motoren zijn de beugel (18), moer (17) en de twee bouten (16) niet aanwezig.

A11

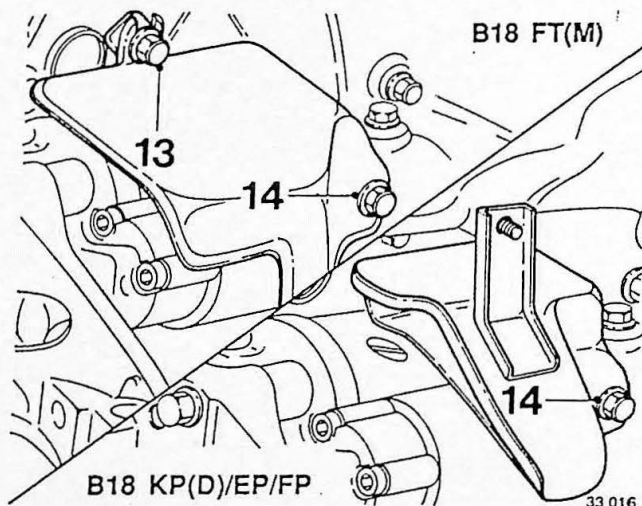

Hitteschild aanbrengen

B18 KP(D)/EP/FP

Plaats het hitteschild.
 Zet de bout (14) vast.

B18 FT(M)

Plaats het hitteschild.
 Zet de twee bouten (14 en 13) vast.

A12

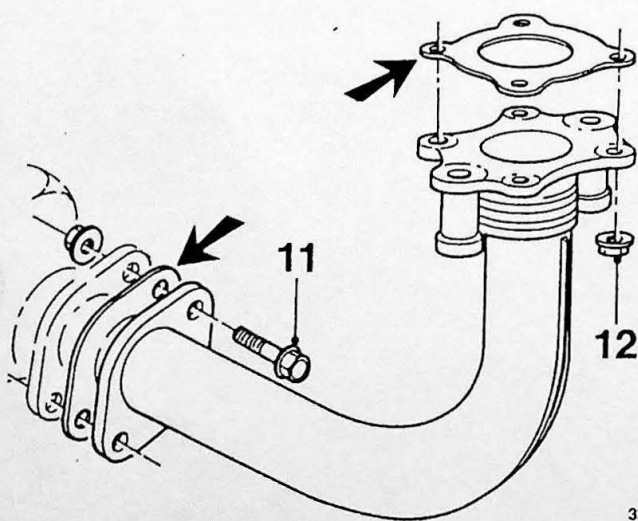

B18 FT(M). Voorste uitlaatpijp aanbrengen

Plaats een nieuwe pakking en breng de uitlaatpijp aan.

Zet de vier **nieuwe** moeren (12) vast.

Opmerking: gebruik **altijd** nieuwe moeren.

Zet de twee bouten (11) en moeren vast.

A13

Aanbrengen

- hitteschild van de rechter aandrijfjas
- motorafschermplaat.

Alleen bij B18 FT(M), zet de onderste bout (8) van de startmotor vast, zie onderstaande afbeelding.
Aanhaalmoment 50 Nm.

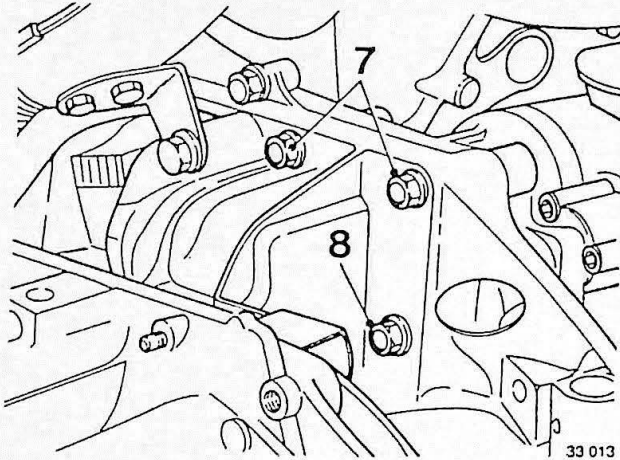
**Bovenzijde motorruimte**

A14

Startmotor vastzetten**B18 KP(D)/EP/FP**

Zet de drie bouten (8 en 7) vast.
Aanhaalmoment 50 Nm.

B18 FT(M)

Zet de twee bovenste bouten (7) vast.
Aanhaalmoment 50Nm.

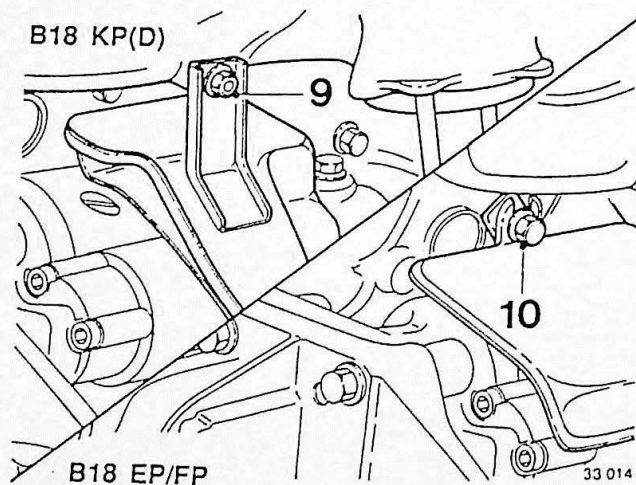
**Hitteschild vastzetten**

A15

B18 EP/FP

Zet de bout (10) vast.

B18 KP(D)

Zet de moer (9) vast.

Aanbrengen**B18 KP(D)/EP/FP**

- min-pool op de accu
- voorverwarmingsslang op het uitlaatspruitstuk.

B18 FT(M)

- luchtfilter met aanzuigpijp en luchthoeveelheidsmeter
- slang en de connector op de luchthoeveelheidsmeter
- accubak
- luchtfiltersteun en indien aanwezig, de airco-leiding
- accu en beide accu-polen.

A16