

Specificaties

| | |
|---|---------------|
| Merk, type | Valeo, D6RA46 |
| Vermogen | 1,1 kW |
| Aantal koolborstels | 2 |
| Minimale koolborstlengte | 5 mm |
| Spanning koolborstelveren | 15 N |
| Axiale speling, anker | 0,5-0,6 mm |
| Dikte collector (axiaal) | 2,4 mm |
| Minimale dikte collector (axiaal) | 1,8 mm |
| Inschakelspanning relais | 7,5 V |
| Overbrengingsverhouding motor-rondsel | 5,54:1 |
| Weerstand van de relaisspoel | 5,8 Ohm |

Testwaarden

| | |
|---------------------------|--------------|
| - Onbelaste startmotor | |
| Voorwaarde | V/A 12/≤39 |
| min. toerental | omw/min 3500 |
| - Belaste startmotor | |
| Voorwaarde | V/A 8,1/≤380 |
| min. toerental | omw/min 1200 |
| - Geblokkeerde startmotor | |
| Voorwaarde | V/A 5,5/≤554 |
| min. toerental | omw/min 0 |

A. Startmotor uitbouwen/inbouwen

Raadpleeg voor het in- en uitbouwen Service Bulletin 3-33-402, Startmotor B18KP(D)/EP/FP/FT(M), 400 April 1991

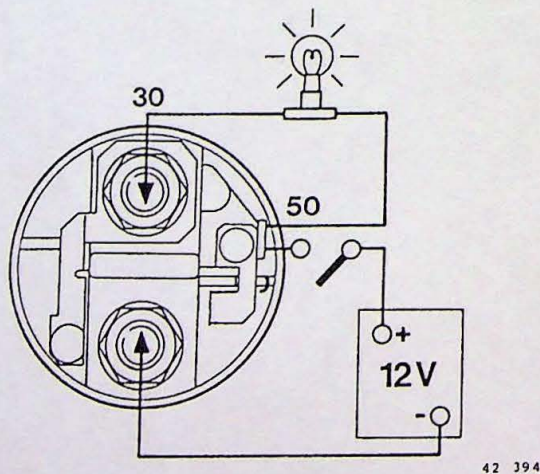
B. Startrelais controleren en/of vernieuwen

B1

Startrelais controleren

Neem de kabel naar de ankerwikkelingen los. Sluit het relais aan volgens schema. Schakel in. Het proeflampje moet branden en het anker is ingetrokken. Schakel enige malen in en uit. Mocht het anker niet intrekken en/of het controlelampje niet branden, dan moet het startrelais worden vernieuwd.

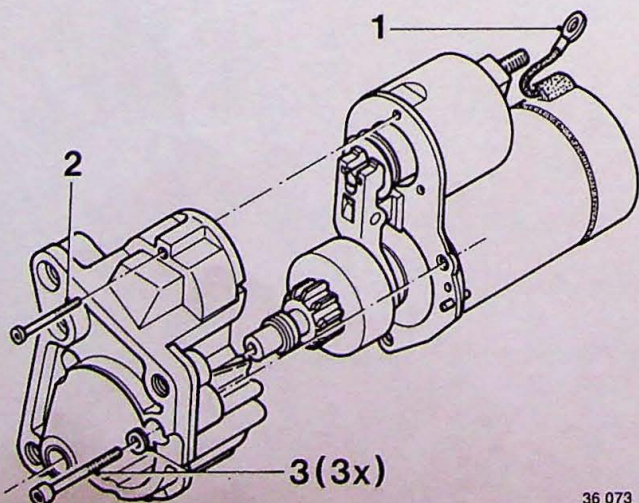

B2

Startrelais verwijderen/aanbrengen

Reinig de startmotor aan de buitenzijde. Zet de startmotor vast in een bankschroef. Neem de kabel (1) naar de ankerwikkeling los van het startrelais. Verwijder de bovenste schroef (2) van het startrelais (torx 10). Verwijder de drie inbusbouten (3) en neem het voorschild weg. Verwijder de twee boutjes en neem het relais uit. Het aanbrengen gebeurt in omgekeerde volgorde van verwijderen.

C. Startmotor uit elkaar nemen

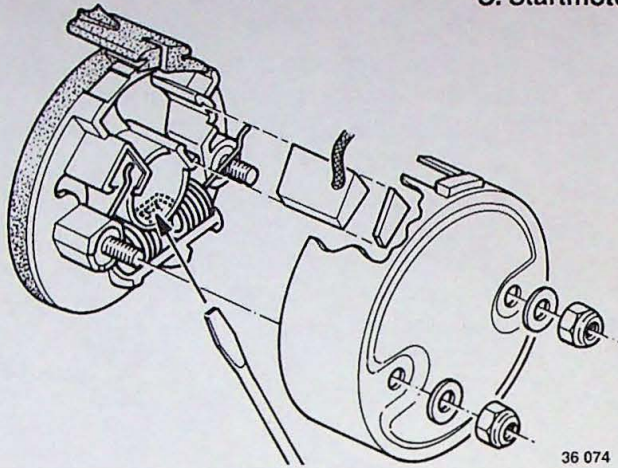

36 074

C1

Koolborstels en koolborstelhouder verwijderen
Verwijder het deksel. Druk de veer opzij en neem de koolborstels met de isolatieplaatjes uit.

Verwijder de veer door deze met behulp van een schroevendraaier achter de nok vandaan te duwen.

Waarschuwing! De veer staat onder spanning. Verwijder de koolborstelhouder en het afdichtrubber.

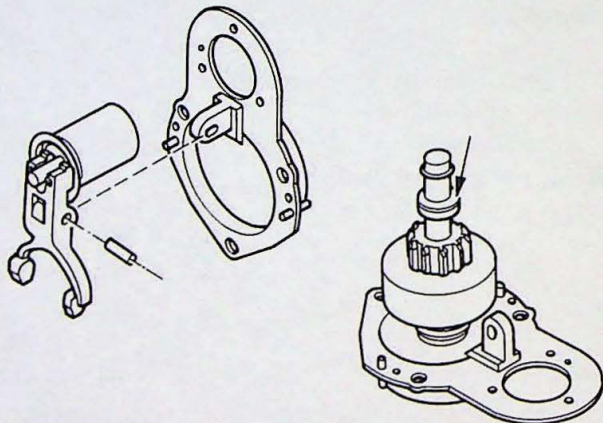

36 075

C2

Rondsel verwijderen

Verwijder het startrelais, zie handeling B2.

Verwijder het motorgedeelte. Verwijder de scharnierpen en neem de gaffel met de trekstang uit. Ondersteun het tandwielstelsel en tik de aanslag iets terug. Verwijder de borgring, de aanslagbus en het rondsel.

C3

Onderdelen reinigen

Opmerking: het anker mag niet in een vloeistofbad worden gereinigd.

C4

Rondsel controleren

Controleer of het vrijloopwiel in de aandrijfrichting vergrendelt en in de tegengestelde richting vrijloopt.

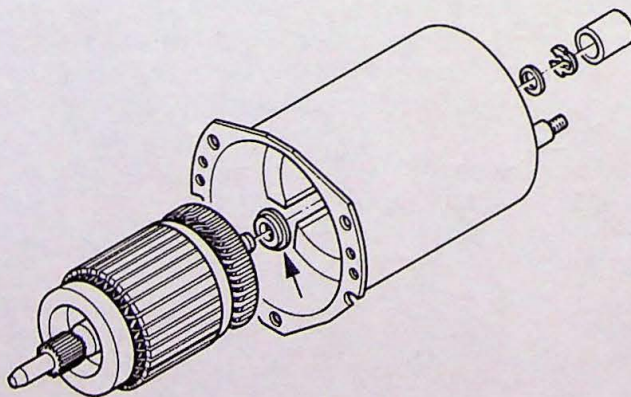

36 076

C5

Anker verwijderen

Verwijder de bus.

Verwijder de borgring en de shim.

Neem het anker uit.

D. Startmotor controleren en reviseren

D1

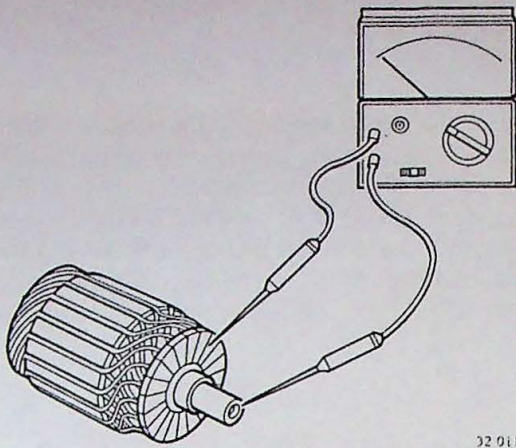

32 011

Anker controleren

Controleer:

- het anker zorgvuldig op slijtage en beschadigingen.
- de collector op kortsluiting naar massa: meet met een Ohmmeter (bereik x 1K) tussen de ankeras en iedere lamel van de collector. Weerstand ∞.
- met de hiervoor bestemde testapparatuur het anker op overslag naar de wikkeling en op breuk.

Een verbrande of versleten collector moet worden afgedraaid, maar niet meer dan dat het oppervlak weer volledig gelijkmatig is.

Minimale dikte collector: 1,8 mm

Polijst de collector voorzichtig op.

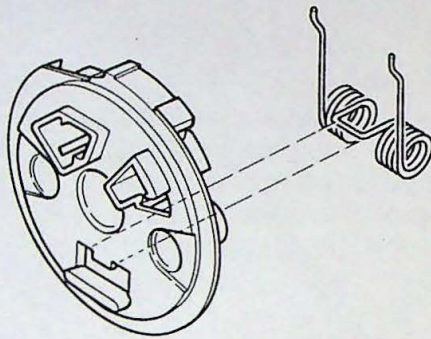

36 077

Koolborstelhouder, veer en lagerbussen controleren

D2

Controleer:

- de koolborstelhouder op scheuren.
- de veer op slijtage.
- de lagerbussen op beschadiging en radiale speling.

Vernieuw deze wanneer speling tussen as en lagerbussen voelbaar is.

E. Startmotor samenstellen

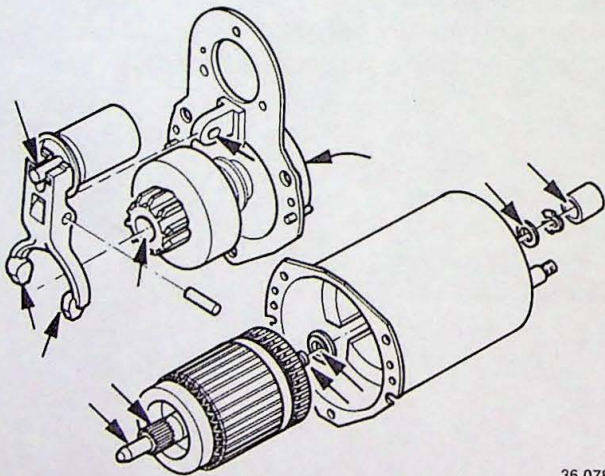

36 078

E1

Onderdelen startmotor smeren

Smeer de onderdelen van de startmotor vóór het samenstellen in volgens het schema.

- 1 Houd het ene uiteinde van de lagerbus met de duim dicht. Vul de lagerbus met motorolie. Druk zo met de wijsvinger, dat olie via de poriën naar buiten komt.
- 2 Vet de loopas, het rondsel en het tandwielstelsel in met Volvo vet (O/N 1161029-2)
- 3 Vet de trekstang en de gaffel in.

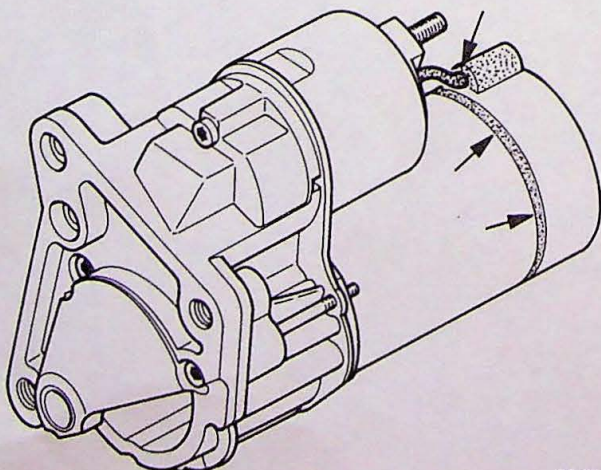

36 079

E2

Startmotor samenstellen

Samenstellen is in omgekeerde volgorde van demonteren.

Vergeet de isolatieplaatjes tussen de koolborstels en de veer niet! Let op een goede afdichting van de koolborstelhouder.

Breng de aanslagbus van het rondsel met behulp van een poelietrekker over de borgring aan.

Controleren

Controleer de werking van de startmotor. Behandel de naden met lak om indringen van water te voorkomen.

E3