

## Service Bulletin

Lokaliseren van storingen

Reparatie

Onderhoud

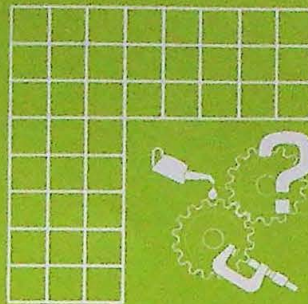

HOOFDGROEP	GROEP	NO.
3	39	408

DATUM  
Aug 1991

BETR.  
Bedradingschema's

440/460

Pagina 1 van 25

XX

### Modeljaar wijzigingen

Met ingang van modeljaar 1992 zijn in de 440/460 uitvoeringen enkele wijzigingen doorgevoerd. De belangrijkste wijzigingen zijn:

#### Zekeringen

De zekeringendoos heeft 32 zekeringen. De plaats is hetzelfde als bij de 480 uitvoeringen. **Alle** zekeringen, ook van de brandstofpomp en de zuurstofsensoren, zijn in de zekeringendoos geplaatst. Zie pagina 2. (De zekeringen van de zuurstofsensoren en de brandstofpomp zijn, bij LHD uitvoeringen, tijdelijk gewisseld.)

#### Relais

De relaisdoos is identiek aan de 480-uitvoering. **Niet alle** relais zijn in de relaisdoos gemonteerd. Er is een tweede accessoire-relais gemonteerd (+75b). Alle relais hebben een gekleurde relaisvoet. In de tekeningen is de kleur van de relaisvoet aangegeven met een letter in een cirkel. Zie pagina 3.

#### Centraal sluitsysteem

Om het centraal sluitsysteem ongevoeliger te maken voor storingen (waterlekage) is de elektronica verplaatst naar het interieur. In het bestuurdersportier zit een, door de sleutel bediende, schakelaar. Het stuurrelais is op de A-stijl bevestigd. Alle connectoren zijn gewijzigd. Zie pagina's 4 en 5.

#### B18U motor

De kabelboom lay-out en aansluitingen van het injectiesysteem B18U zijn gewijzigd t.o.v. de B18EP/FP. De kabelboom ligt nu tussen het motorblok en het schutbord. Zie pagina's 6 en 7.

#### Instrument LL B18U

Achter op het instrument is een hall-gever toegevoegd. Deze detecteert, via de snelheidsmeter, of de auto stilstaat en geeft een signaal af voor het injectiesysteem. Verder kan de snelheid worden gedetecteerd voor de snelheidswaarschuwing bij Midden Oosten varianten.

#### Waterdichte connectoren

In de portieren zijn waterdichte connectoren gemonteerd. In de dashboardkabelboom zijn enkele connectoren vervangen door nieuwe modellen. De nummering van de pennen blijft gelijk.

#### Principeschema

In het principeschema (vanaf pagina 9) zijn **alle modeljaarwijzigingen 1992** opgenomen. Schema's van modeljaar 1991 blijven bestaan! Nieuw in dit schema zijn de connectoren tussen de dashboardkabelboom (c) en andere kabelbomen. (zie pagina 8)

## Zekeringen

2.0

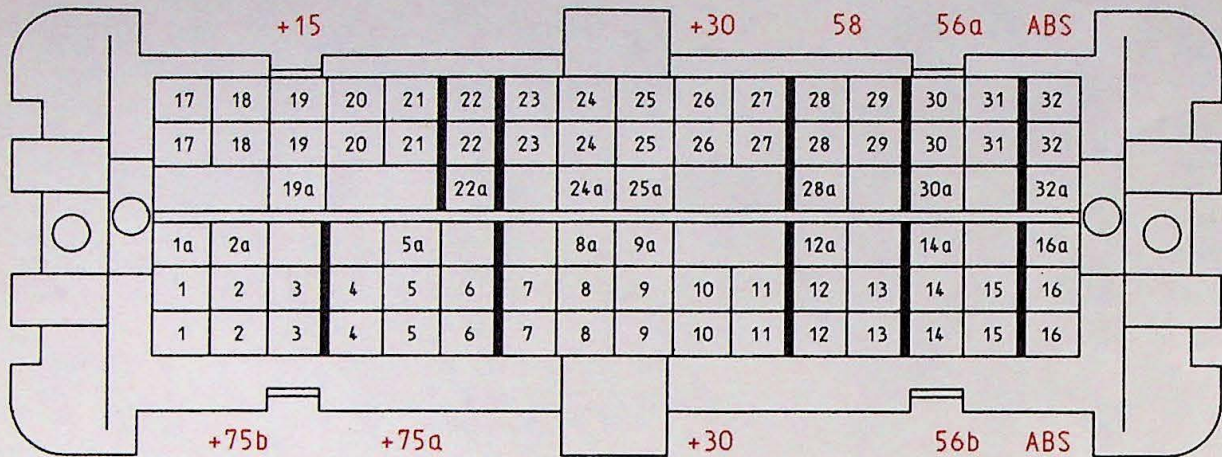

1-009/068

Nr	kleur	mm <sup>2</sup>	Nr	kleur	mm <sup>2</sup>	Nr	kleur	mm <sup>2</sup>	Nr	kleur	mm <sup>2</sup>	Nr	kleur	mm <sup>2</sup>
1a	Y	4	8a	R	4	14	Bl-Y	1,5	22a	Bl	1	28	Y-Br	0,75
1	W-SB	2,5	8	R-Br	0,5	15	Bl-R	1,5	22	Bl	0,75	29	Br-Bl	0,75
2a	W-SB	4	9a	R	6	16a	W-R	4	23	W-R	1,5	30a	Bl-Gr	1,5
2	Gr-R	2,5	9	SB-R	1,5	16	R-W	4	24a	R	4	30	Bl-Gr	1,5
3	Y-SB	2,5	10	SB-R	1	17	Gr-SB	1,5	24	W-R	2,5	31	Bl-Gn	1,5
4	Gr-Gn	2,5	11	-	-	18	Gr-W	0,5	25a	R	6	32a	R	4
5a	W	4	12a	Gr-R	2,5	19a	Gr	4	25	Gr-R	1	32	Bl	4
5	Gr-Gn	2,5	12	Gr-R	1,5	19	Gr-W	1	26	Gn-Br	1			
6	W-Bl	2,5	13	Gr-R	1	20	-	-	27	Gr-R	1			
7	Bl-R	1,5	14a	Bl-R	1,5	21	-	-	28a	SB	1,5			

Nr	Component	waarde	voeding
1	Verwarmings Module	25	75b
2	Radio, controlesteker ABS, Relais mistlampen voor (N + NL)	15	75b
3	Elektrische ramen achter	30	75b
4	Elektrische spiegels en ramen voor	30	75a
5	Achterrautverwarming	20	75a
6	Ruitwischer (motor + schakelaar), relais wis/was voor, stoelverwarming	15	75a
7	Centraal sluitsysteem, sleutelgatverlichting	10	30
8	Verlichting handschoenenkast, radio, klok	5	30
9	Contactslootverlichting, interieurverlichting, interieurvertragsrelais, Instrument(klok), schuifdak	15	30
10	Elektrische antenne, kofferruimteverlichting, aansteker	7,5	30
11	-	-	30
12	Zuurstofsensor	10	
13	Brandstofpomp	10	
14	Dimlicht rechts	7,5	C5
15	Dimlicht links	7,5	C5
16	ABS pomprelais	30	
17	"licht aan" zoemer, relais compressor, achteruitrijlichten, carterverwarming, diagnose injectie, brandstofafsluiting, carburateurverwarming	5	15
18	Verlichting lichtschakelaar, instrument, interieurvertragsrelais, lampdefectcontrole achter	5	15
19	Richtingaanwijzers, oliedrukmeter, ECU van ABS	5	15
20	-	-	15
21	-	-	15
22	Relais mistlampen achter	5	
23	Koplampsproeiers	15	30
24	Airco (compressor en koelventilator)	15	30
25	Remlichten	7,5	30
26	Alarmlichten	7,5	30
27	Claxon	10	30
28	Verlichting van radio, schakelaar stoelverwarming en instrument, dimmer, parkeerlicht links + controlelamp	7,5	C14(58)
29	Relais mistlampen voor (N + NL), parkeerlicht rechts, kentekenplaatverlichting	15	C14(58)
30	Grootlicht links	7,5	C5
31	Grootlicht rechts + controlelamp	7,5	C5
32	ABS systeemrelais	30	



# Centraal sluitsysteem

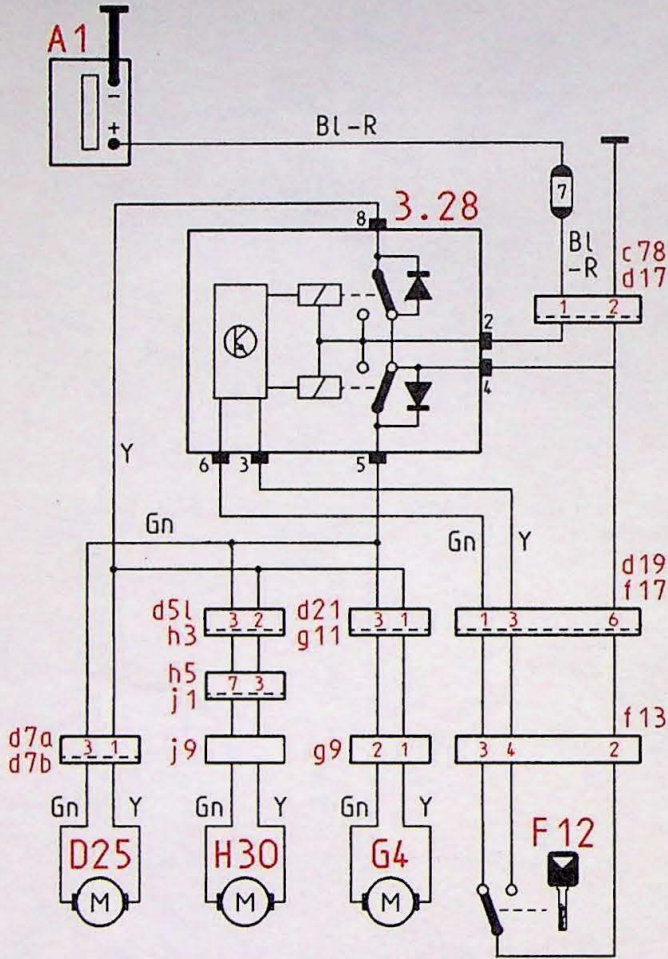

- 3.28 Relais centrale vergrendeling
- D25 Motor centrale vergrendeling achterportier
- F12 Slotschakelaar centrale vergrendeling
- G4 Motor, centrale vergrendeling passagiersportier
- H30 Motor centrale vergrendeling achterklep

Openen

Sluiten

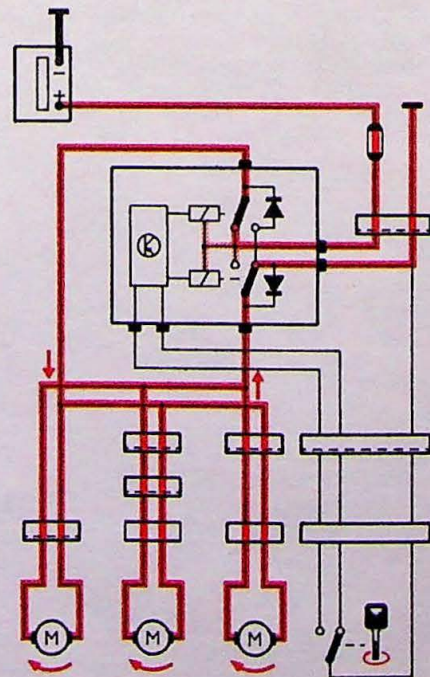
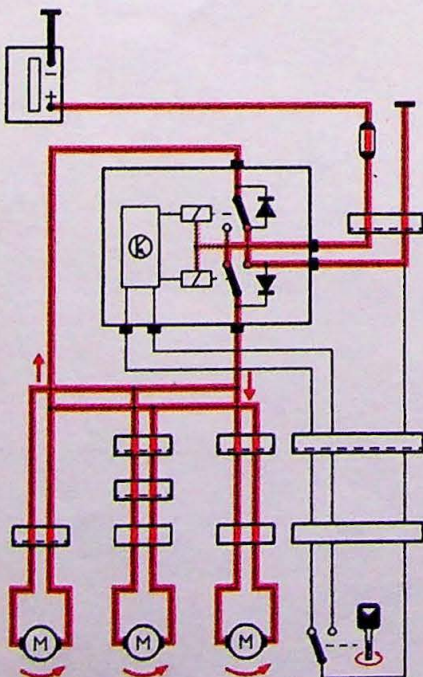

**Centraal sluitsysteem**

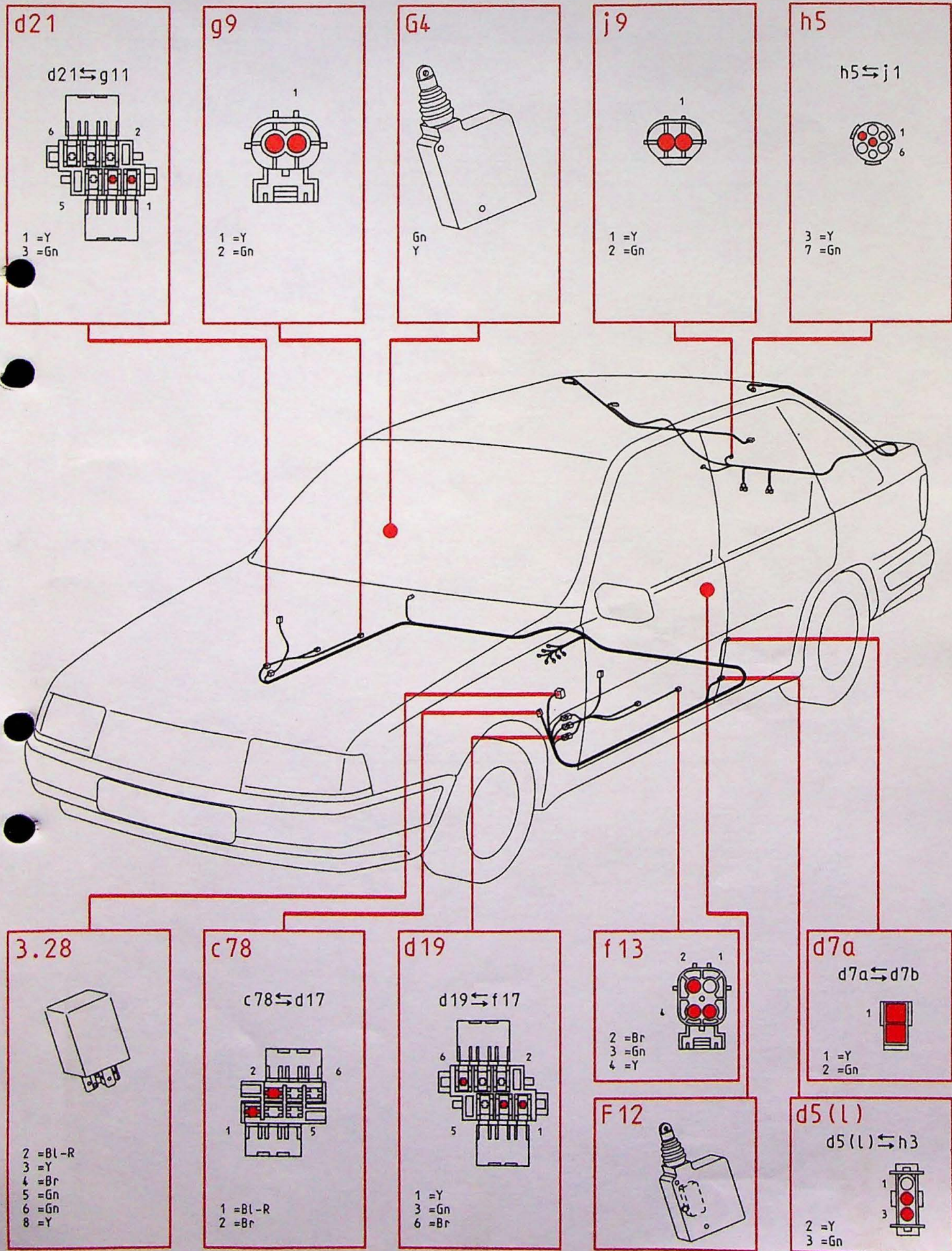



**B18U motor**

**b35R**

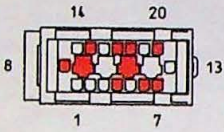

- 4 =Gr-R    11=O
- 6 =W-Gn    15=W-BL
- 7 =Gn-Y    17=Or
- 8 =Br-BL    18=Y-SB
- 9 =Gr-W    20=Gr-Gn

**B3/B5**

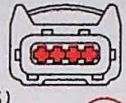

- 1 =Y (B5)
- 2 =Gr-R (B3)
- 3 =Gr-R (B3)
- 4 =Br (B5)

Br

**B11**



- 1 =Gn
- 2 =BL
- 3 =W
- 4 =Br

SB

**B9**

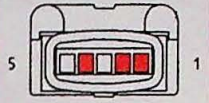

- 1 =Br
- 2 =BL-R
- 4 =Or

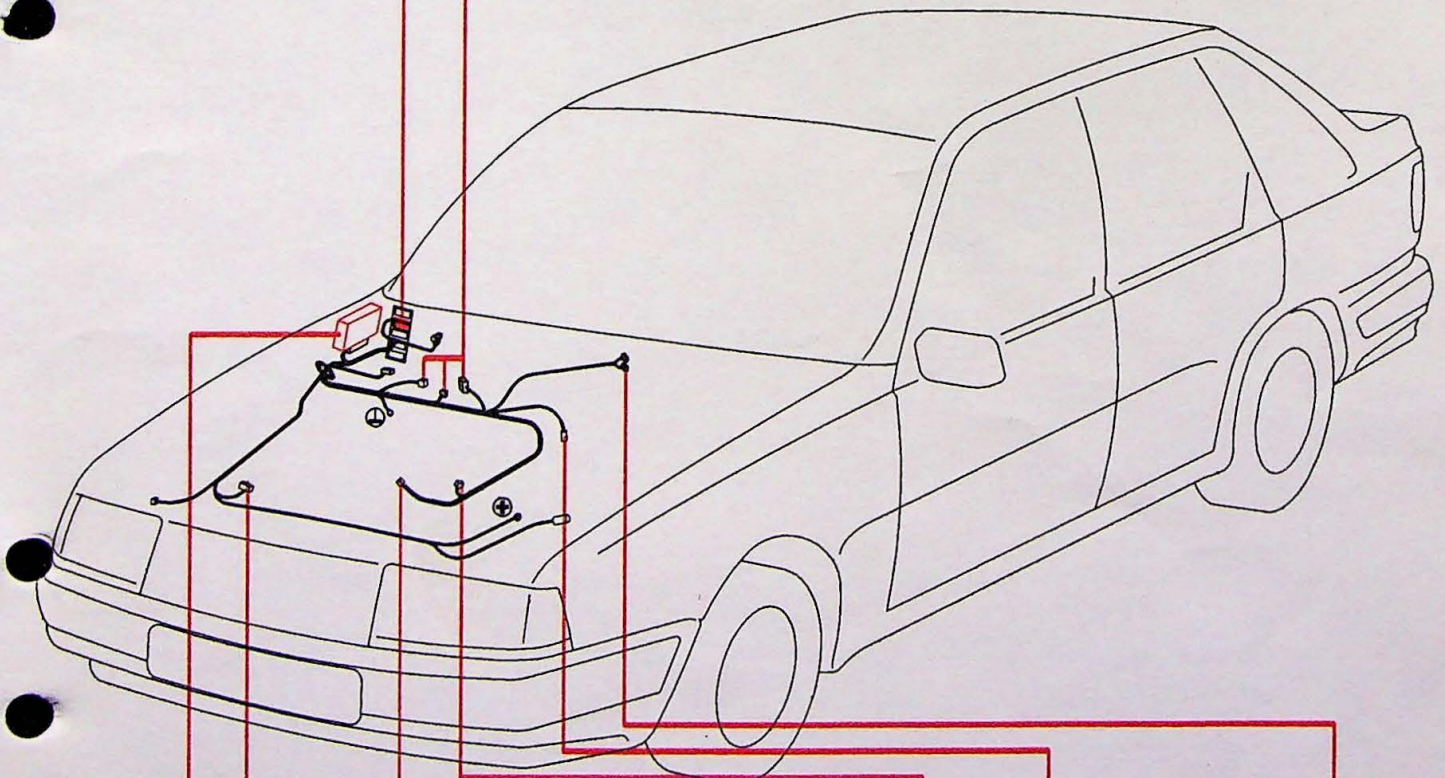
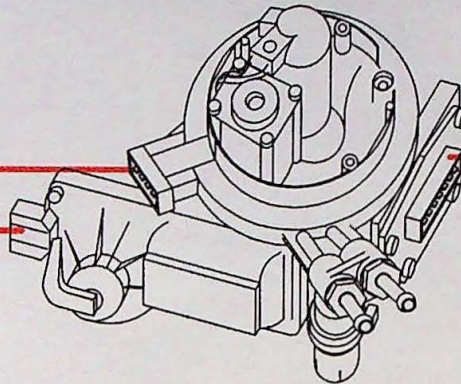

**B1**

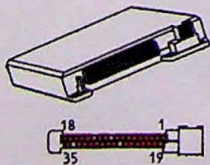

- 1 =Br    11=Y    21=Gr-R    31=Y
- 2 =Br    12=Or    22=Gr-W    32=SB
- 3 =Gr-Gn    13=--    23=Gn    33=SB-Br
- 4 =R    14=Y    24=BL    34=--
- 5 =Y-R    15=Gr-R    25=W-BL    35=Gn
- 6 =SB    16=BL-R    26=--
- 7 =W-Gn    17=Br    27=Br-Gr
- 8 =W    18=Br-BL    28=SB
- 9 =Or    19=P    29=Gr-W
- 10=--    20=Y-Br    30=Y-Gn

**B10**



SB

SB

**B4**

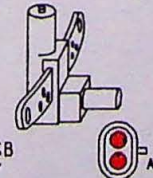

A=SB  
B=Y

**A12**



- <I>    <II>
- A =Gr-W    A =-
- B =R    B =Bn-Gr
- C =-

**b36**

A35/A36



- 1=Gn-Y
- 2=Br
- 3=Y-SB
- 4=Y-Gn

**B6**

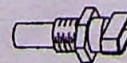

- 1=Gr-R
- 2=Br

BL

# voorbeeld principeschema

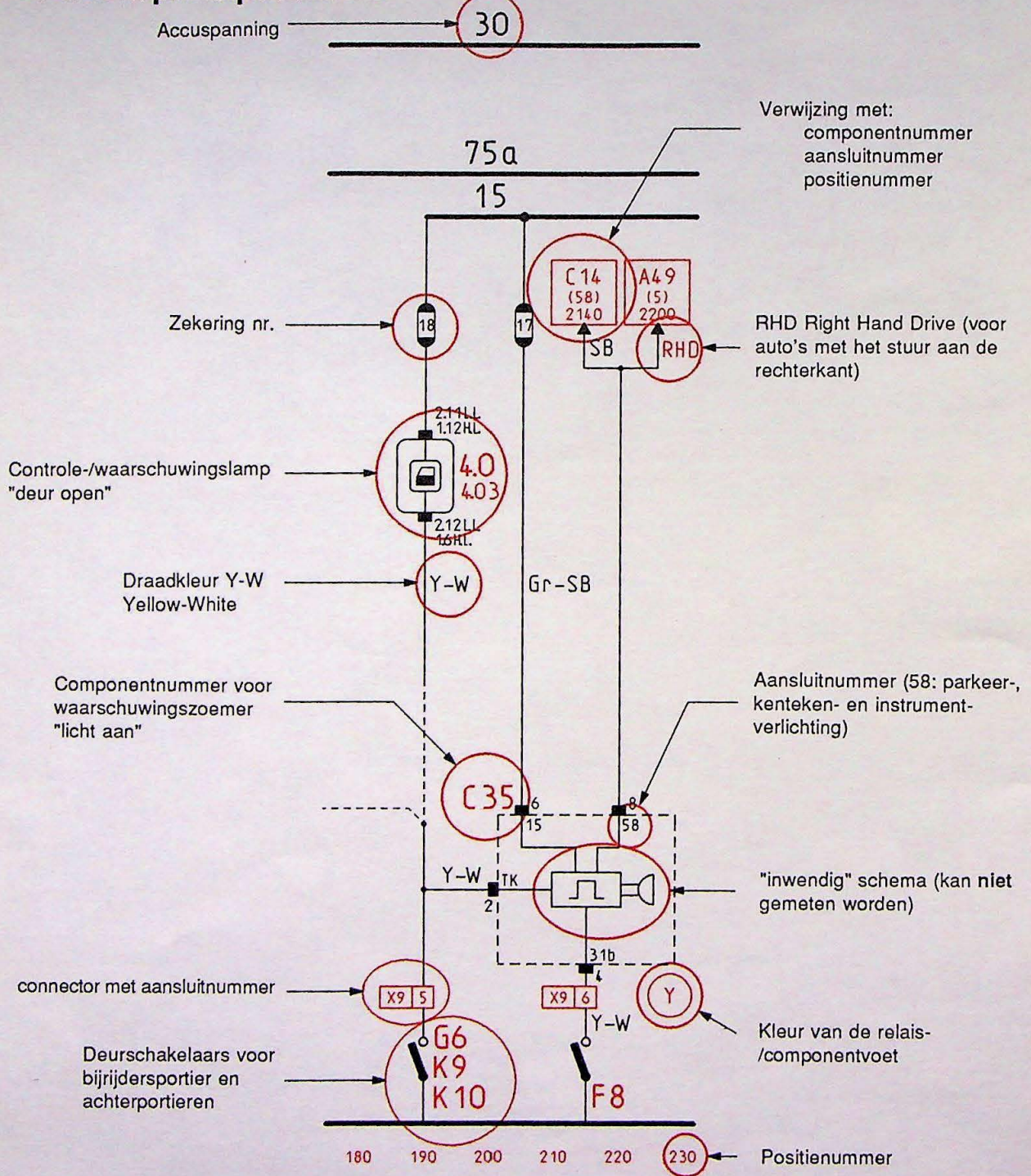

connector	aantal pennen	kleur	verbinding tussen kabelbomen	positie
X1	20	W	c-a	connectorsteun links
X2	20	R	c-a	connectorsteun links
X3	20	SB	c-a	connectorsteun links
X4	20	Bl	c-h	connectorsteun links
X5	20	Y	c-l	connectorsteun links
X6	20	W	c-e	connectorsteun rechts
X7	20	R	c-b	connectorsteun rechts
X8	14	SB	c-h	links achter zekeringendoos
X9	6	W	c-k	links achter zekeringendoos
X10	6	SB	c-d	links achter zekeringendoos
X11	2	Y	c-n	middenconsole onder asbak



Centrale vergrendeling, stoelverwarming, startmotor, audio

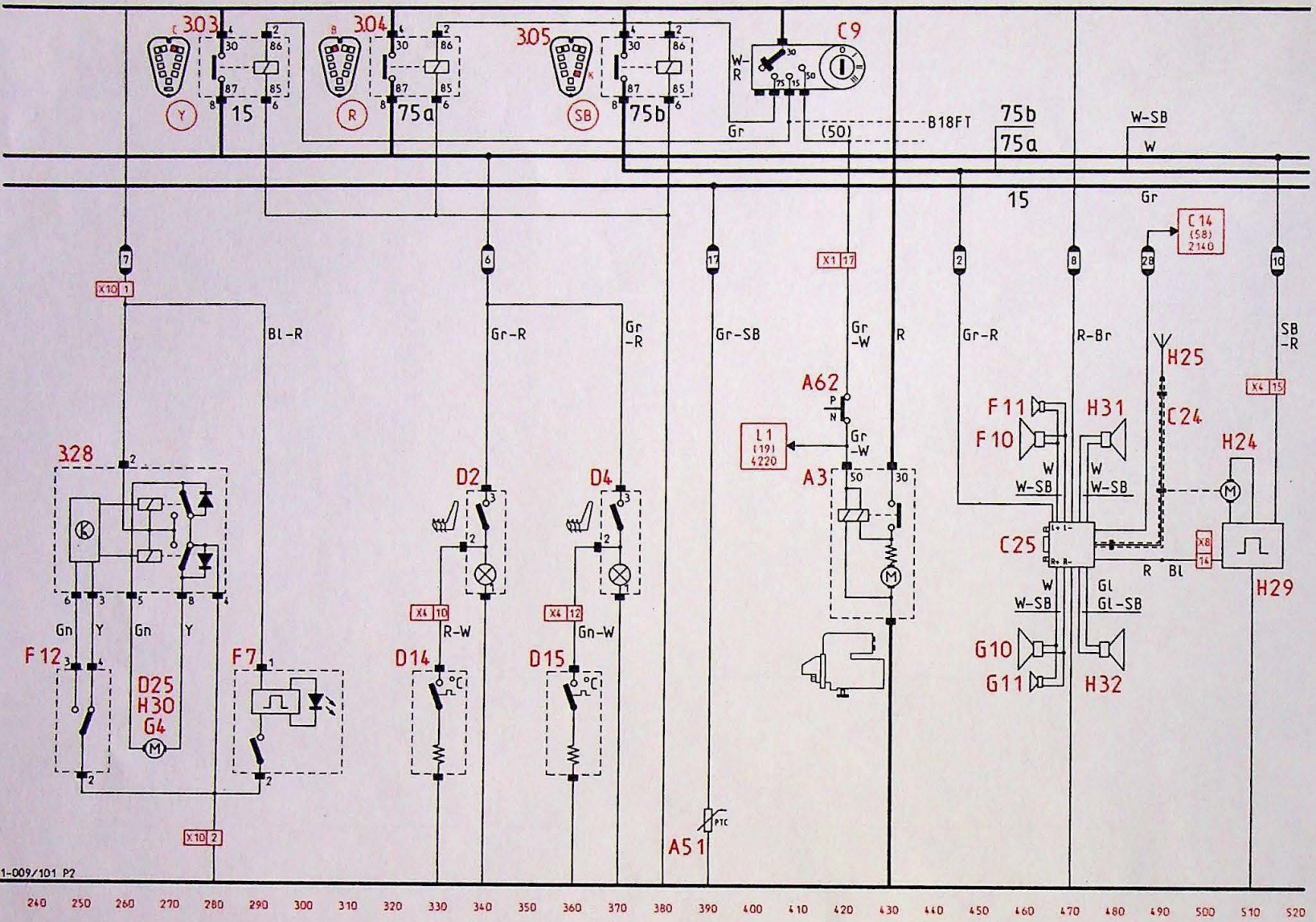

30

75b  
75a

15

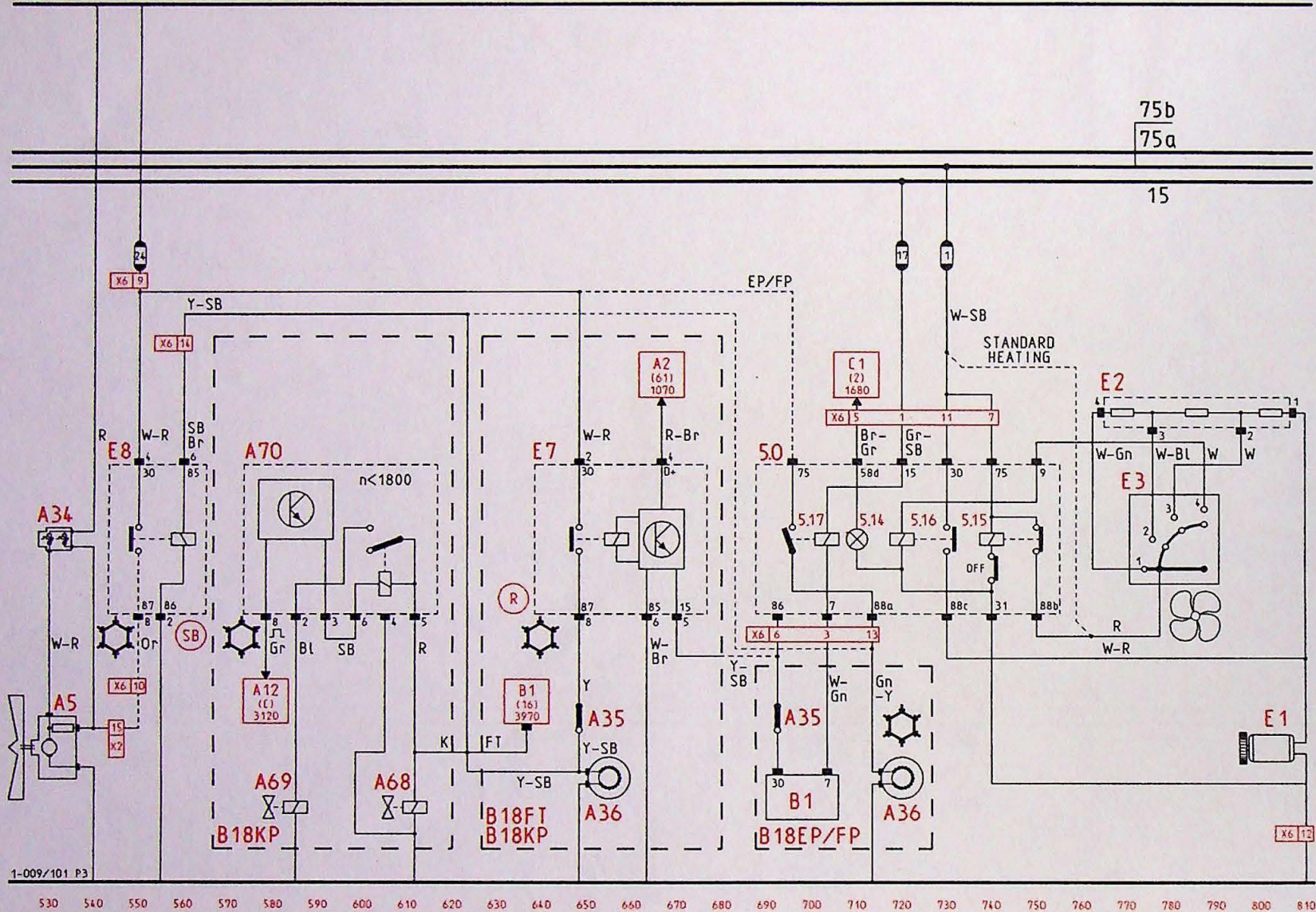

Verwarming (airconditioning)

<b>VOLVO</b>
Datum aug '91
Produkt P
Hfd. gr. 3
Groep 39
Nr. 408
Pag. 11 van 25



<b>VOLVO</b>
Datum aug '91
Produkt P
Hfd. gr. 3
Greep 39
Nr. 408
Pag. 13 van 25

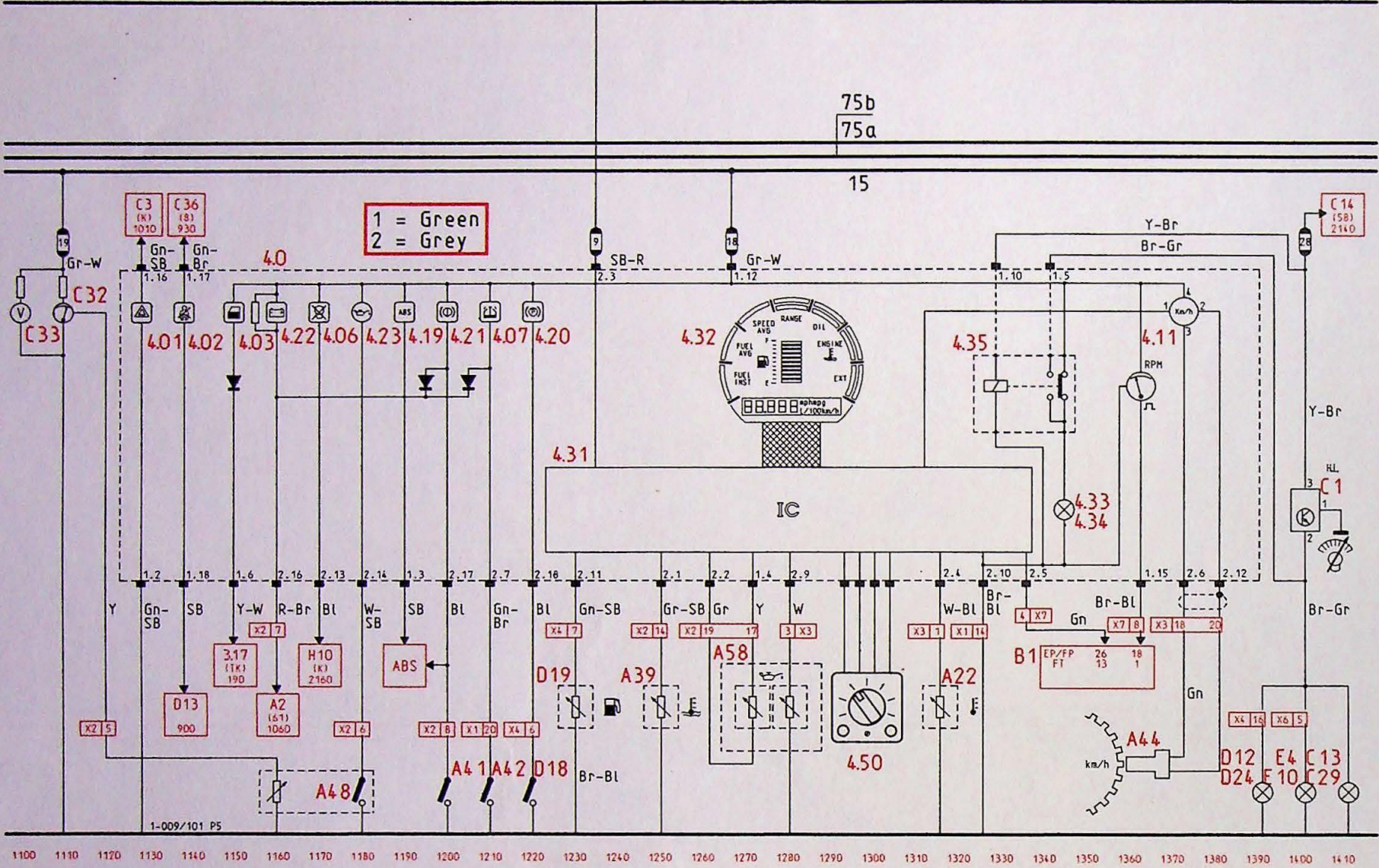

1100 1110 1120 1130 1140 1150 1160 1170 1180 1190 1200 1210 1220 1230 1240 1250 1260 1270 1280 1290 1300 1310 1320 1330 1340 1350 1360 1370 1380 1390 1400

30

75b  
75a

15

1 = 12 POLE  
2 = 16 POLE

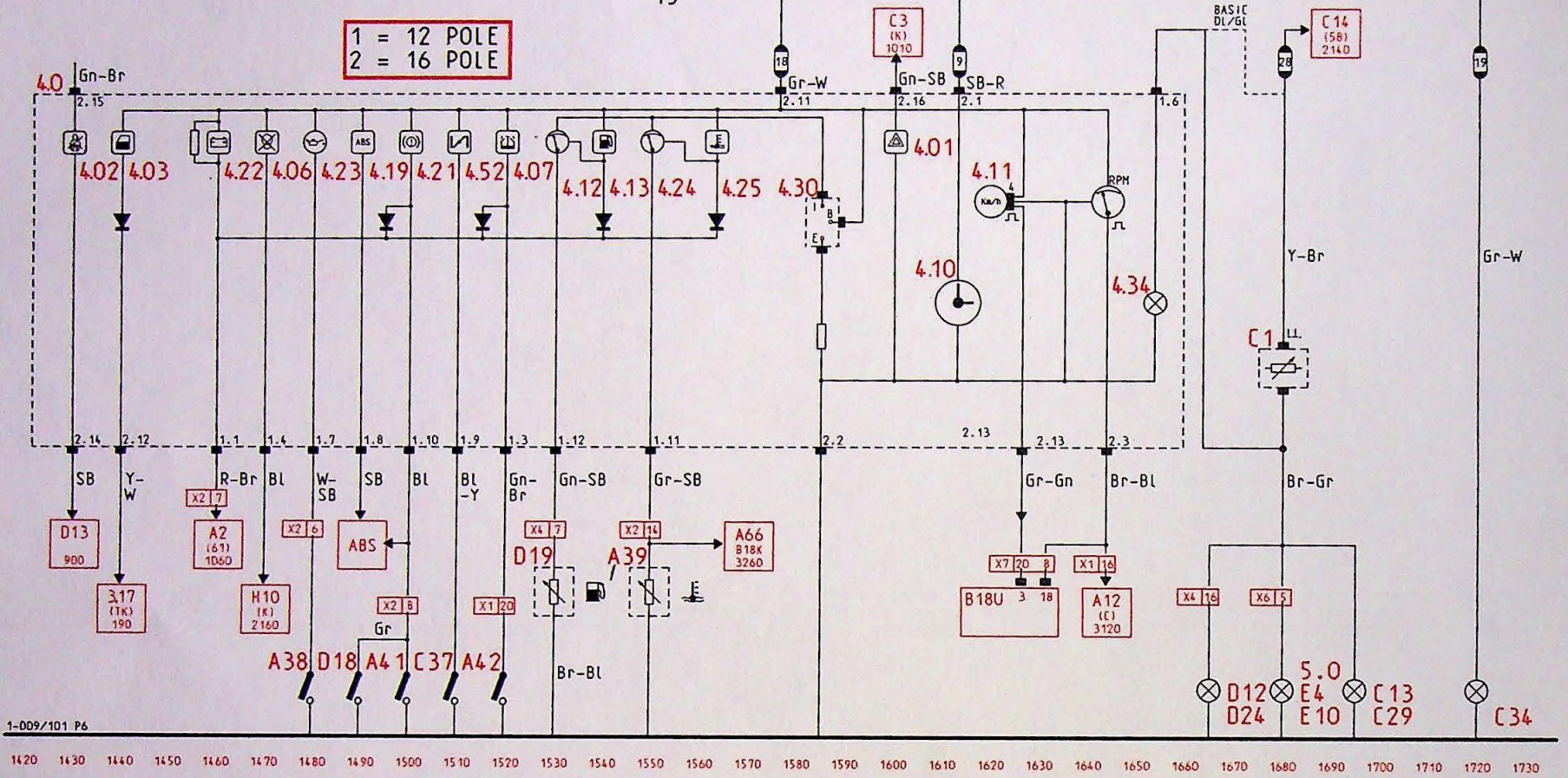

1-DD9/101 P6

1420 1430 1440 1450 1460 1470 1480 1490 1500 1510 1520 1530 1540 1550 1560 1570 1580 1590 1600 1610 1620 1630 1640 1650 1660 1670 1680 1690 1700 1710 1720 1730



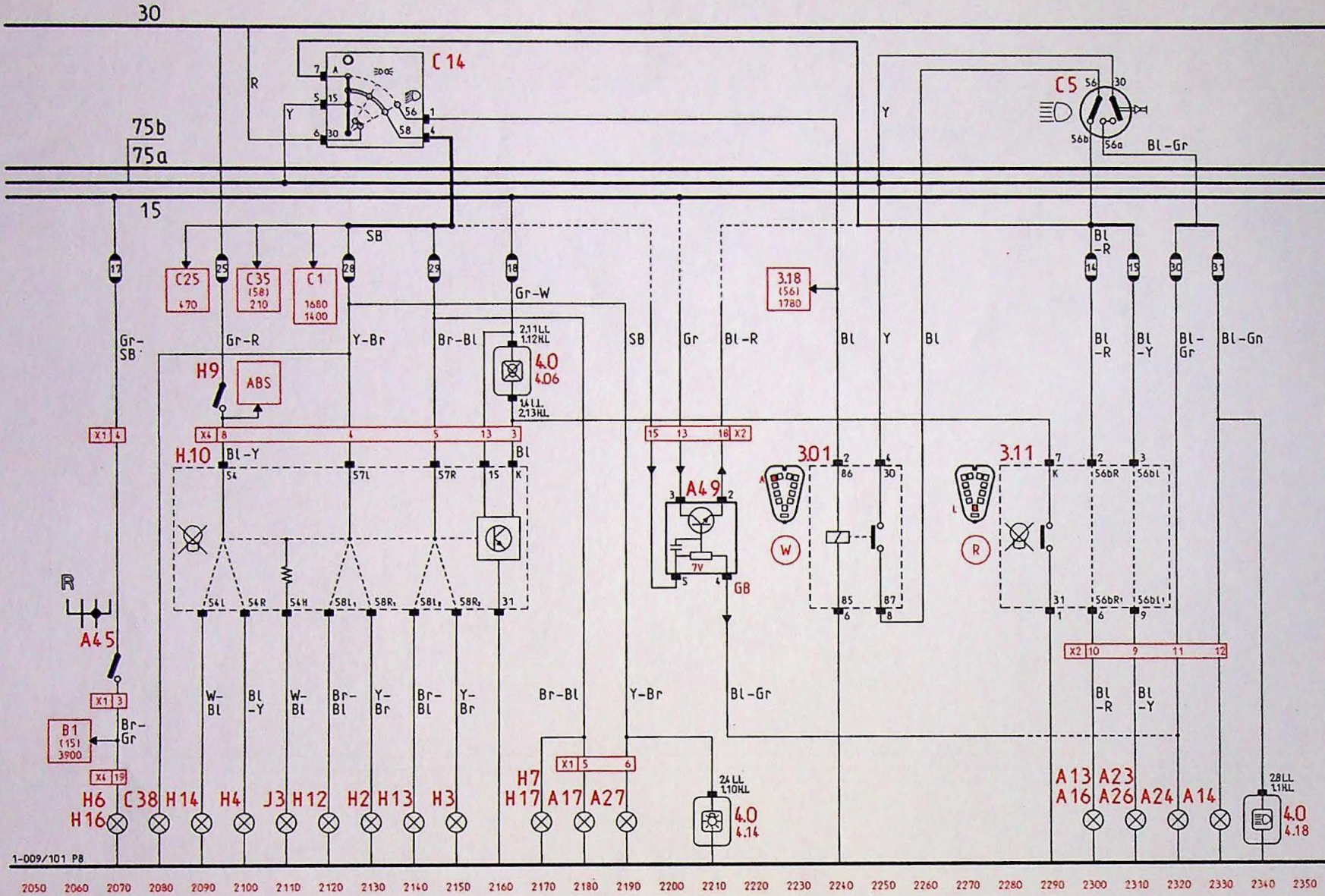

1-009/101 P8

2050 2060 2070 2080 2090 2100 2110 2120 2130 2140 2150 2160 2170 2180 2190 2200 2210 2220 2230 2240 2250 2260 2270 2280 2290 2300 2310 2320 2330 2340 2350

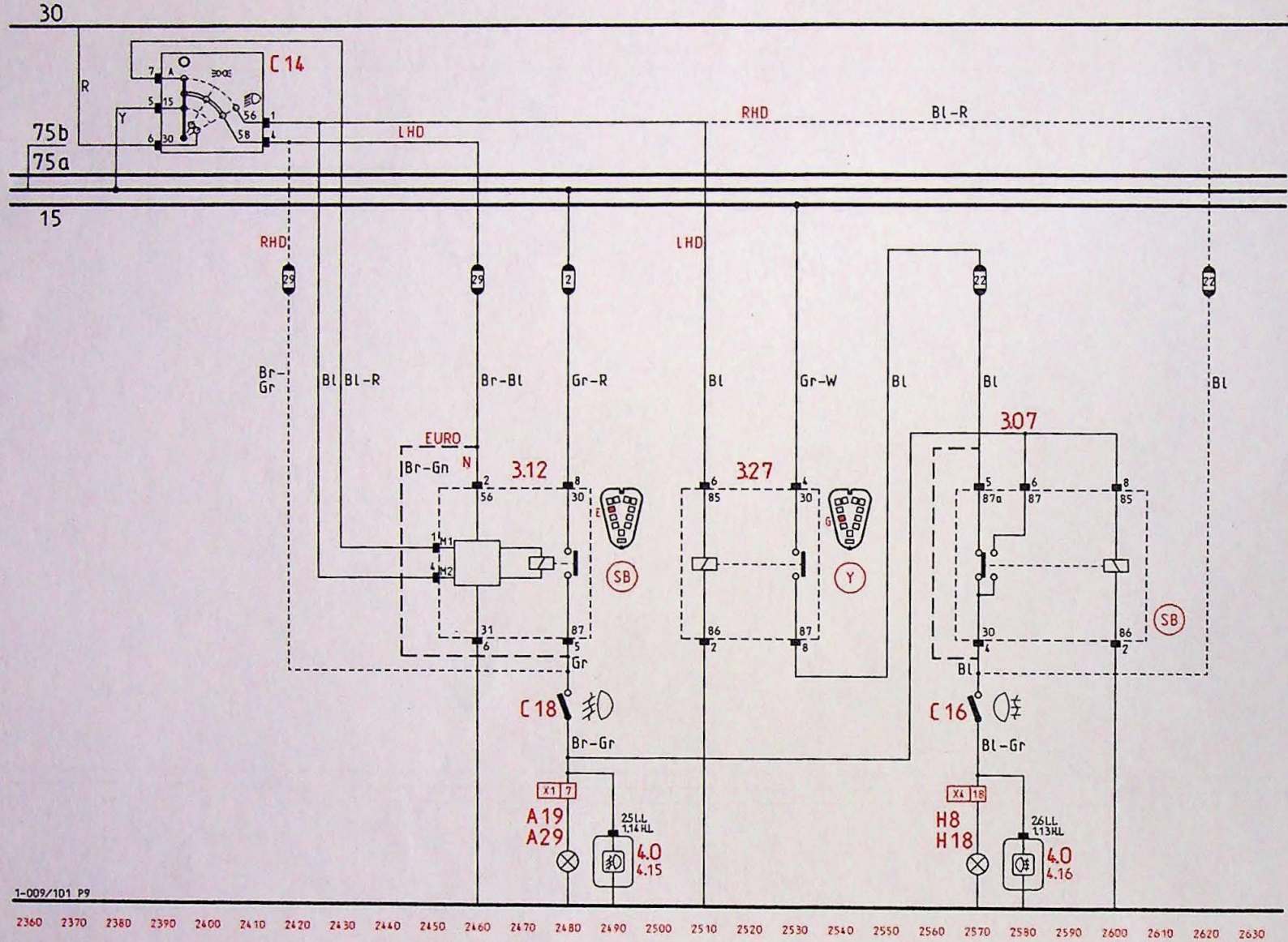

1-009/101 P9

2360 2370 2380 2390 2400 2410 2420 2430 2440 2450 2460 2470 2480 2490 2500 2510 2520 2530 2540 2550 2560 2570 2580 2590 2600 2610 2620 2630

Mistlampen

<b>VOLVO</b>
Datum aug '91
Produkt P
Hfd. gr. 3
Groep 39
Nr. 408
Pag. 17 van 25

SRS (luchtkussen en gordelspanners), snelheidswaarschuwing

30

75b  
75a

15

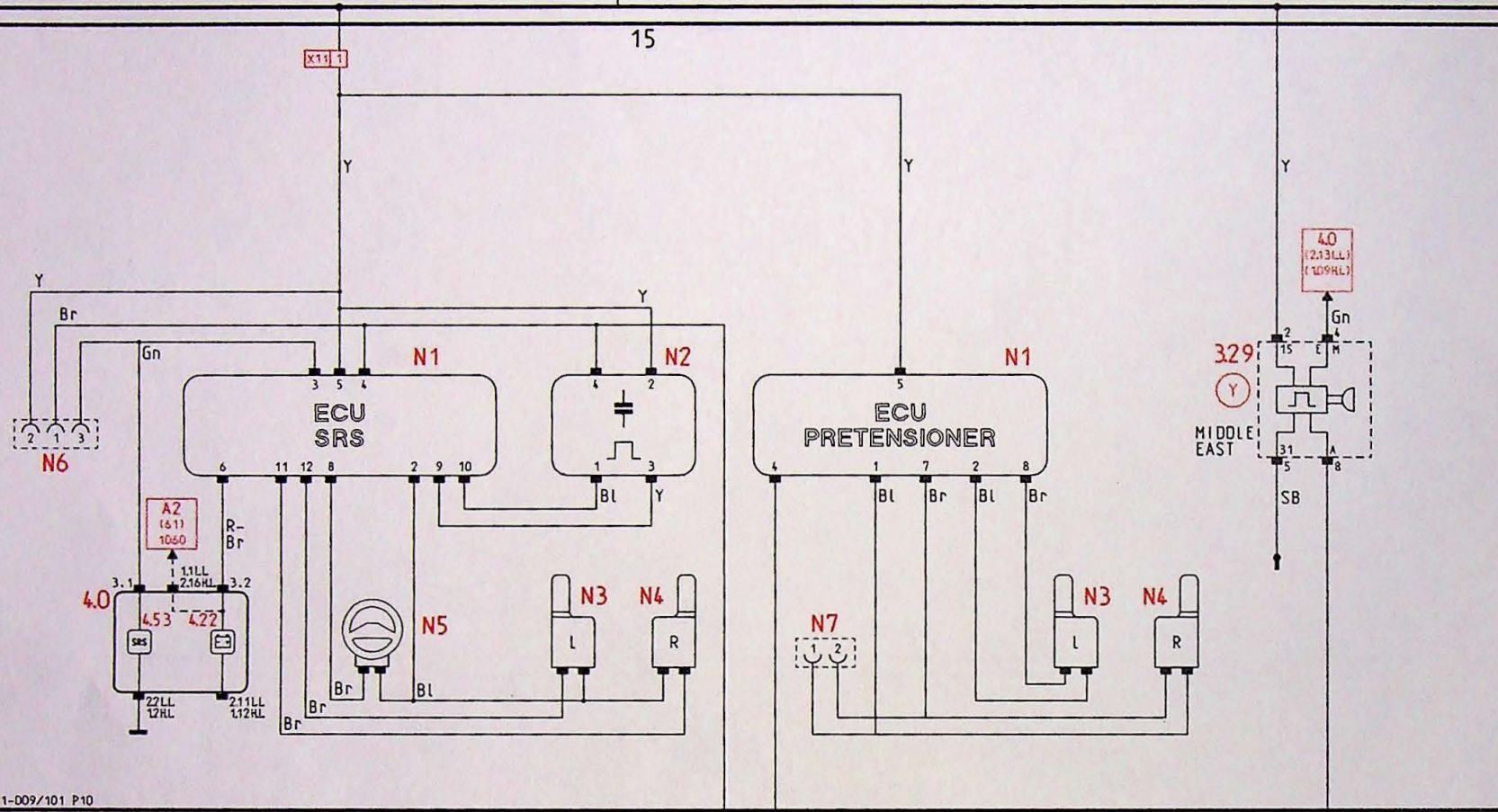

1-009/101 P10

2640 2650 2660 2670 2680 2690 2700 2710 2720 2730 2740 2750 2760 2770 2780 2790 2800 2810 2820 2830 2840 2850 2860 2870 2880 2890 2900 2910 2920 2930

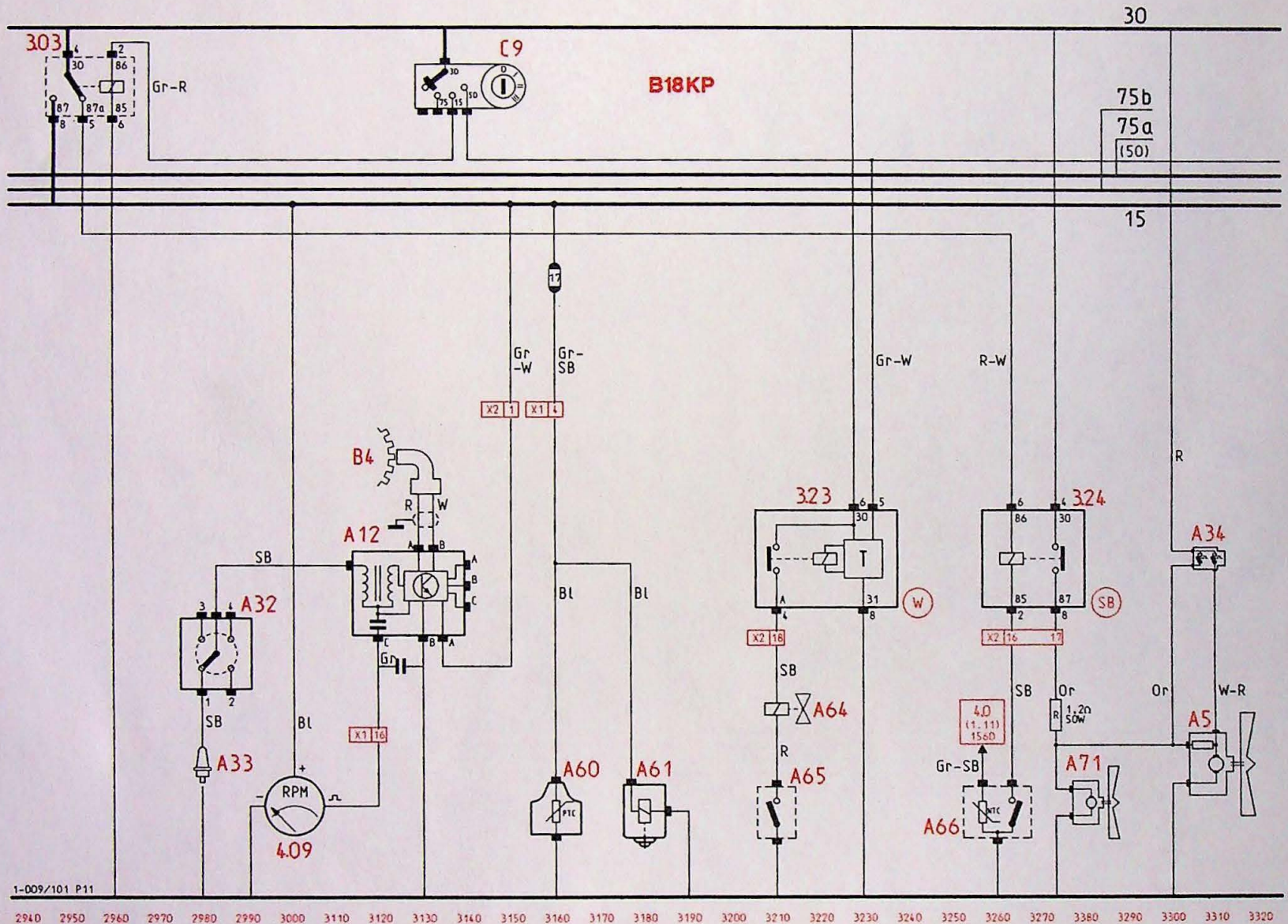

Motor B18KP

<b>VOLVO</b>
Datum aug '91
Produkt P
Hfd. gr. 3
Groep 39
Nr. 408
Pag. 19 van 25





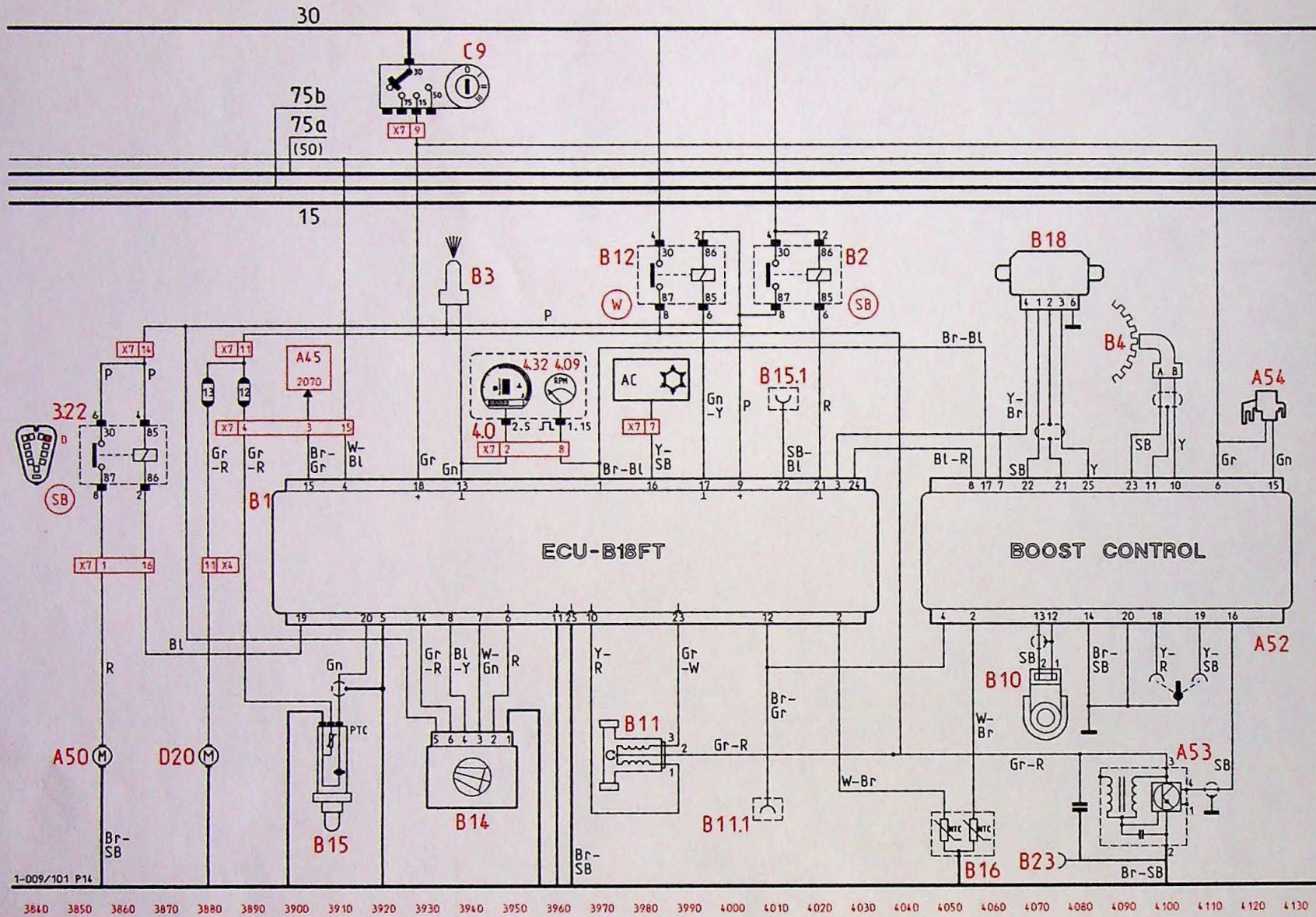

1-009/101 P14

3840 3850 3860 3870 3880 3890 3900 3910 3920 3930 3940 3950 3960 3970 3980 3990 4000 4010 4020 4030 4040 4050 4060 4070 4080 4090 4100 4110 4120 4130



# Componentenlijst op nummer

Nr.	Component	positie			
<b>3.0</b>	<b>Relais</b>				
3.01	Relais koplampen	2240	A19	Mistlamp (R)	2480
3.03	Relais contact 15	270/2950	A21	Koplampsproeierpomp	1760
3.04	Relais contact 75a	320	A22	Buitenluchttemperatuurgever	1320
3.05	Relais contact 75b	340	A23	Koplamp, dimlicht (L)	2310
3.07	Relais mistlampen achter(NL, N)	2580	A24	Linker koplamp, grootlicht (L)	2320
3.11	Defectgever, gloeilampen voor	2290	A26	Dagrijlicht (L)	2310
3.12	Relais mistlampen (N)	2470	A27	Parkeerlicht (L)	2210
3.17	Relais binnenverlichting	160	A28	Richtinglicht (L)	940
3.18	Relais koplampwas	1760	A29	Mistlamp(L)	2480
3.19	Relais ruitwischer vóór	1830	A32	Stroomverdeler	2980
3.20	Relais ruitwischer achter	1910	A33	Bougies	2980
3.22	Relais hulpwaterpomp B18EP/FP/FT	3590/3870	A34	Thermoschakelaar koelventilator	540/3310
3.23	Relais ontluchting B18KP	3220	A35	Lage drukschakelaar, AC	650/690
3.24	Relais ventilatormotor B18KP	3270	A36	Compressor koppeling, AC	650/710
3.27	Relais mistlampen achter (blokkeer)	2520	A38	Schakelaar oliedruk LL	1480
3.28	Relais centrale vergrendeling	250	A39	Koelvloeistof-temperatuurgever	1250/1550
3.29	Relais snelheids-alarm	2910	A41	Vlotter remvloeistofcontrole	1200/1490
			A42	Vlotter sproeiervloeistofcontrole	1210/1510
			A44	Snelheidsgever, eindaandrijving HL	1360
			A45	Schakelaar achteruitrijlichten	2070
			A46	Ruitwissermotor	1800
			A48	Olie-drukgever HL	1160
			A48	Olie-drukschakelaar HL	1180
			A49	Gedimd-dimlicht relais (GB)	2200
<b>4.0</b>	<b>Instrumentenpaneel</b>		A50	Hulpwaterpomp	3590/3860
4.01	Controlelamp, waarschuwingknipperlichten	990/1600	A51	Verwarming carterventilatiesysteem,	390
4.02	Controlelamp, veiligheids gordels	1140/1430	A52	Elektronische ontsteking B18FT	4120
4.03	Controlelamp, "deur open"	1150/1440	A53	Eindtrap en bobine, B18 FT	4090
4.04	Controlelamp, richtingaanwijzer, links	920	A54	Laaddrukregelklep, B18 FT	4110
4.05	Controlelamp, richtingaanwijzer, rechts	970	A58	Olieniveau + temperatuurgever	1270
4.06	Controlelamp, defecte gloeilamp(en)	1470/2170	A60	Voorverwarming carburateur	3160
4.07	Controlelamp, laag-sproeiwaterpeil	1210/1520	A61	Brandstofafsluiter	3180
4.09	Toerenteller	3000	A62	Automaat schakelaar	420/4220
4.10	Klok	1610	A63	Diagnoseaansluiting B18U/EP/FP	3340
4.11	Snelheidsmeter elektronisch	1360/1620	A64	Ontluchtingsklep B18KP	3210
4.12	Brandstofmeter	1530	A65	Temperatuursensor ontluchtingsklep	3210
4.13	Controlelamp, brandstof	1540	A66	Temperatuurschakelaar koelventilator	3250
4.14	Controlelamp, parkeerlicht	2190	A68	AC, klep stationair toerental	610
4.15	Controlelamp, mistlampen	2490	A69	AC, klep ontstekingscorrecties	570
4.16	Controlelamp, mistachterlicht	2580	A70	AC, tachorelais	570
4.17	Controlelamp, verwarmde achterraut	90	A71	Koelventilator carburateur	3380
4.18	Controlelamp, grootlicht/lichtsignaal	2340			
4.19	Waarschuwinglamp, ABS-systeem	1190/1490			
4.20	Controlelamp, handrem	1220			
4.21	Controlelamp, remvloeistof	1200/1500			
4.22	Controlelamp, laadstroom	1160/1460			
4.23	Controlelamp, oliedruk	1180/1480			
4.24	Temperatuurmeter, koelvloeistof	1550			
4.25	Waarschuwinglamp koelvloeistof temperatuur	1560			
4.30	Spanningconstanhouder	1580			
4.31	IC (Informatie Centrum)	1230			
4.32	Informatiecentrum (LCD-paneel)	1270			
4.33	LCD verlichting, informatiecentrum	1350			
4.34	Verlichting, instrumentenpaneel	1340/1640			
4.35	Instrumentverlichting relais	1330			
4.50	Schakelaar, informatiecentrum	1300			
4.52	Controlelamp choke	1510			
<b>5.0</b>	<b>Verwarming-Module (VM)</b>				
5.14	Verlichting VM	710			
5.15	Relais aan/uit VM	740			
5.16	Relais stand 4 VM	720			
5.17	Relais airconditioning in VM	700			
<b>A</b>	<b>Motorruimte kabelboom</b>				
A1	Accu	0			
A2	Dynamo	1060			
A2	Spanningsregelaar	1060			
A3	Startmotor	410			
A4	Claxon	10			
A5	Koelventilator, radiator	530/3310			
A7	Claxon	10			
A10	Ruitesproeierpomp	1780			
A11	Achterraut-sproeierpomp	1890			
A12	Ontstekingseenheid elektronisch	3120/3550			
A13	Koplamp dimlicht (R)	2300			
A14	Koplamp, grootlicht (R)	2330			
A16	Dagrijlicht (R)	2300			
A17	Parkeerlicht(R)	2180			
A18	Richtinglicht (R)	950			
			<b>B</b>	<b>Brandstofsysteem kabelboom</b>	
			B1	ECU brandstofinspuitsysteem	3350/3610
			B2	Relais, brandstofinspuitsysteem	3440/4020
			B3	Inspuitventielen	3760/3400
			B4	Motortoerentalgever, vliegwiel	3120/3650
			B5	Temperatuurgever, inlaatlucht	3440/3690
			B6	Temperatuurgever koelvloeistof B18EP/FP	3420/3670
			B7	CO-afstelling potentiometer	3640
			B8	Luchtdrukgever, inspuitsysteem	3450/3700
			B9	Smookklepschakelaar	3470/3730
			B10	Pingelsensor	3490/4050
			B11	Stationair toerental regelklep	3390/3960
			B11.1	Diagnose-aansluiting voor B11 (B18FT)	3990
			B12	Relais brandstofpomp	3390/3960
			B14	Luchtmassa-meter, B18FT	3930
			B15	Zuurstofsensor	3370/3890
			B15.1	Diagnose-aansluiting voor zuurstofsensor	4000
			B16	Temperatuurgever koelvloeistof B18FT	4040
			B18	Smookklepschakelaar/klepstandsensoren, B18 FT	4060
			B22	EVAP	3400/3690
			B23	Testpin massa	4060
			<b>C</b>	<b>Centrale kabelboom</b>	
			C1	Dashboardverlichting dimmer	1400/1680
			C3	Schakelaar waarschuwinglichten	1000
			C4	Schakelaar richtingaanwijzers	950
			C5	Grootlicht-/dimlichtschakelaar	2300
			C6	Schakelaar achterrautwischer	1900
			C7	Schakelaar achterrautwischer	1890
			C8	Ruitwischer-wasschakelaar	1780
			C9	Contact-/startschakelaar	420/3150
			C10	Schakelaar claxon	10
			C11	Schakelaar achterrautverwarming	70
			C13	Klok	40/1400
			C14	Lichtschakelaar	2140/2420
			C16	Schakelaar mistachterlicht	2570
			C18	Mistlampschakelaar	2480

Nr.	Component	positie			
			H4	Remlicht (R)	2100
			H6	Achterruitlicht (R)	2070
			H7	Kentekenverlichting (R)	2170
			H8	Mistachterlicht (R)	2570
			H9	Schakelaar remlichten	2090/4230
			H10	Defectgever, gloeilampen achter	2090
			H11	Richtingaanwijzer, achter (L)	940
			H12,		
			H13	Achterlicht (L)	2130
			H14	Remlicht (L)	2090
			H16	Achterruitlicht (L)	2070
			H17	Kentekenverlichting (L)	2170
			H18	Mistachterlicht (L)	2570
			H20	Verlichting kofferruimte	110
			H21	Schakelaar kofferruimteverlichting	110
			H24	Motor, radio-antenne	510
			H25	Radio-antenne	490
			H29	Relais, antennemotor	510
			H30	Motor centrale vergrendeling	260
			H31	Luidspreker achter (L)	470
			H32	Luidspreker achter (R)	470
<b>D</b>	<b>Tunnelconsole kabelboom</b>		<b>J</b>	<b>Achterklep kabelboom</b>	
D2	Schakelaar, stoelverwarming bestuurder	340			
D4	Schakelaar, stoelverwarming passagier	370			
D7	Spiegel bestuurderszijde (L)	2000			
D8	Schakelaar zijruit (L)	1940	J1	Verwarming achterraut	70
D9	Schakelaar zijruit (R)	1940	J2	Achterrautwissermotor	1890
D10	Spiegel (R)	2000	J3	Remlicht midden	2110
D11	Aansteker	100			
D12	Verlichting aansteker	1400/1680	<b>K</b>	<b>Binnenverlichting kabelboom</b>	
D13	Gordelcontact bestuurder	900			
D14	Stoelverwarmingselement en thermostaat (L)	330	K1	Leeslamp, achterpassagier (L)	130
D15	Stoelverwarmingselement en thermostaat (R)	360	K2	Schakelaar, binnenverlichting	150
D18	Schakelaar handrem	1230/1480	K3	Lamp, binnenverlichting	150
D19	Brandstofmeter tank-gever	1230/1530	K4	Schakelaar leeslamp voor	150
D20	Brandstofpomp, brandstof-inspuitsysteem	3530/4030	K5	Leeslamp voor	150
D24	Verlichting keuzehendel, Automaat	1400/1680	K8	Leeslamp, achterpassagier (R)	130
D25	Motor centrale vergrendeling	260	K9	Deurschakelaar (L)	190
D26	Schakelaar zijruit achter console (R)	1960	K10	Deurschakelaar (R)	190
D27	Schakelaar zijruit achter deur (R)	1960			
D28	Blokkering zijruiten achter	1990	<b>L</b>	<b>Kabelboom ABS-systeem</b>	
D29	Motor zijruit achter (R)	1970			
D30	Schakelaar zijruit achter console (L)	1960	L1	Stuureenheid	4150
D31	Schakelaar zijruit achter deur (L)	1960	L2	Systeemdruckschakelaar	4340
D32	Motor zijruit achter (L)	1970	L3	Motor pomp	4360
			L4	Test steker, pomp	4330
<b>E</b>	<b>Verwarmingssysteem kabelboom</b>		L5	Vlotter vloeistofcontrole	4280
E1	Motor, kachelventilator	810	L6	Schakelaar, waarschuwinglamp	4330
E2	Voorschakelweerstand, kachelventilator	760	L7	Diagnose steker	4260
E3	Schakelaar kachelventilator	770	L8	Snelheidsgever, rechter achterwiel	4150
E4	Verlichting, kachelventilatorschakelaar	1400/1680	L9	Snelheidsgever, linker voorwiel	4160
E7	Relais AC compressor vertraging	640	L10	Snelheidsgever, linker achterwiel	4180
E8	Relais AC ventilator	550	L11	Snelheidsgever, rechter voorwiel	4190
E10	Verlichting, kachelbediening	1400/1680	L12	Hoofdventiel	4180
			L13	Inlaatventiel, linker voorwiel	4210
<b>F</b>	<b>Bestuurdersportier kabelboom</b>		L14	Inlaatventiel, achterwielen	4230
F1	Verwarming achteruitkijkspiegel	80	L15	Uitlaatventiel, rechter voorwiel	4240
F2	Motor zijruit, bestuurderszijde	1940	L16	Uitlaatventiel, linker voorwiel	4250
F5	Motoren, spiegel bestuurderszijde	2010	L17	Uitlaatventiel, achterwielen	4280
F7	Verlichting sleutelgat	280	L18	Inlaatventiel, rechter voorwiel	4290
F8	Schakelaar, portier bestuurder	210	L19	Diode	4340
F10	Luidspreker, LF	470	L20	Diode	4260
F11	Luidspreker, HF	470	L21	Relais pomp ABS	4350
F12	Slotschakelaar centrale vergrendeling	250	L22	Relais voeding ABS	4240
			<b>M</b>	<b>Kabelboom schuifdak</b>	
<b>G</b>	<b>Passagiersportier kabelboom</b>		M1	Schakelaar schuif/kanteldak	850
G1	Verwarming achteruitkijkspiegel	80	M2	Microschakelaar dak open/dicht	880
G2	Motor zijruit, passagierszijde	1940	M3	Motor schuif/kanteldak	830
G4	Motor, centrale vergrendeling	260	M4	Relaisunit schuifdak/kanteldak	860
G5	Motoren, spiegel passagierszijde	2010			
G6	Schakelaar, portier passagier	190	<b>N</b>	<b>Kabelboom SRS, luchtkussen en gordelspanners</b>	
G10	Luidspreker, LF	470	N1	Stuureenheid	2720/2860
G11	Luidspreker, HF	470	N2	Voeding en spanningsomzetter	2770
			N3	Gordelspanner (L)	2750/2870
<b>H</b>	<b>Achterkant kabelboom</b>		N4	Gordelspanner (R)	2770/2890
H1	Richtingaanwijzer, achter (R)	950	N5	Luchtkussen, stuurwiel	2720
H2,H3	Achterlicht (R)	2140	N6	Diagnose, luchtkussen en gordelspanners	2640
			N7	Diagnose, gordelspanners	2850