

B. Kachelbediening compleet verwijderen

Massakabel van accu losnemen.

Onderafdekpaneel verwijderen.

Stuurwielkap onderzijde verwijderen (2x parker, 1x bout en 2 borgclips).

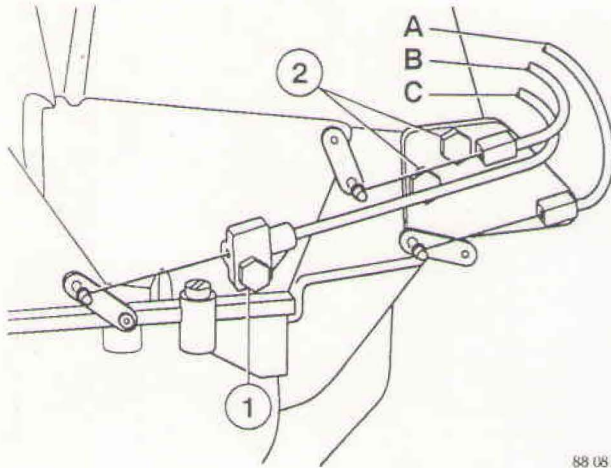

Kachelbediening aan kachelzijde losnemen

Kabel van het kachelhuis: verwijder de schroef (1).

Defroster- en ventilatiekabel: verwijder de twee schroeven (2) en neem de steun af.

- A groene kabel
- B rode kabel
- C zwarte kabel

Neem de kabels met de clips uit de steun.

B1

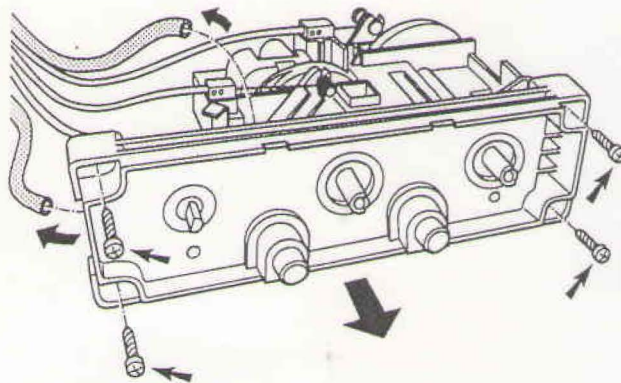

Kachelbediening verwijderen

Neem afdekpaneel af, zie handeling A1.

Verwijder de vier schroeven en trek de kachelbediening naar voren.

Neem de slang(en) los (zwart boven, rood onder).

Neem alle connectoren los.

Neem de kachelbediening compleet met kabels uit.

B2

Kachelbediening aanbrengen

Aanbrengen gebeurt in omgekeerde volgorde van verwijderen.

C. Onderdelen van uitgebouwde kachelbediening vervangen

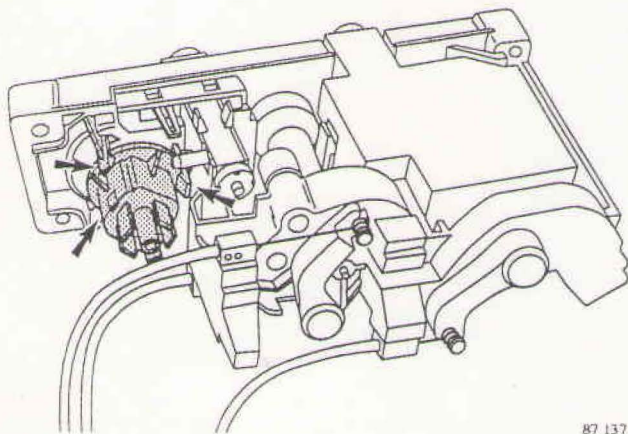

Ventilatorschakelaar verwijderen

Verwijder, indien aanwezig, de verbindingsbus van de knop.

Buig de borglippen opzij en neem de schakelaar uit.

Opmerking: indien de schakelaar gelijmd is, voorzichtig losdrukken.

C1

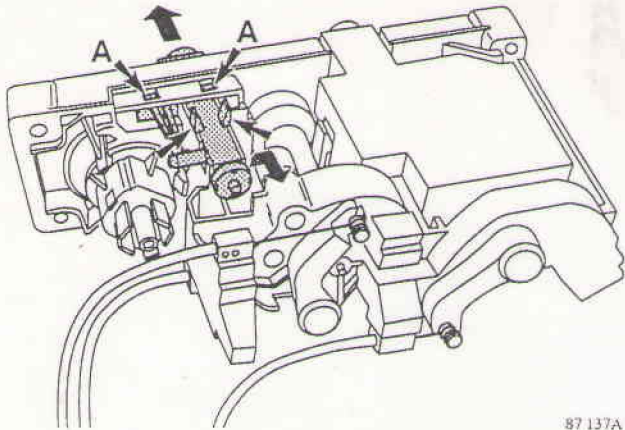

87 137A

C2

Recirculatieschakelaar verwijderen

Druk de twee borgingen (A) aan de bovenzijde in en neem het voorste gedeelte (met knop) af. Buig de beide lippen opzij. Druk de schakelaar omhoog en naar achter.

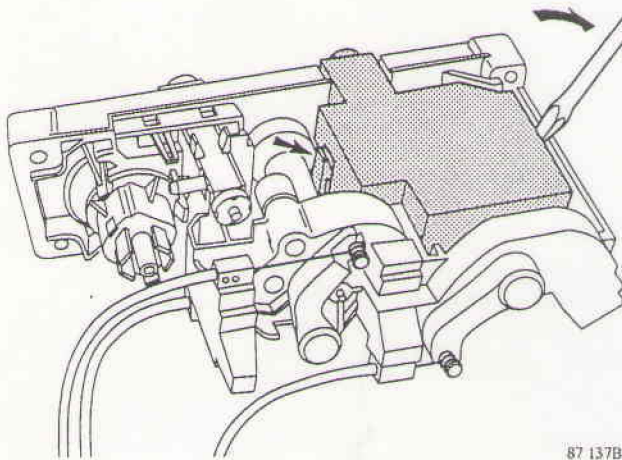

87 137B

C3

Aircoschakelaar verwijderen

Druk de borging aan de binnenkant weg en til, met een kleine schroevendraaier, de schakelaar vanaf de buitenzijde omhoog.

Opmerking: de knop kan altijd worden verwijderd. Let op de uitsparing bij het aanbrengen.

Aanbrengen in omgekeerde volgorde.

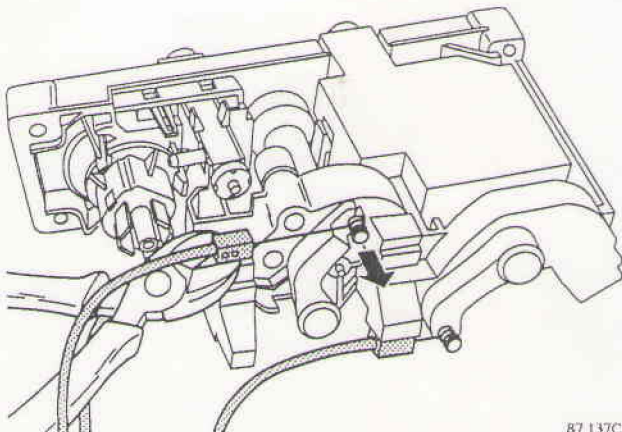

87 137C

C4

Kabels verwijderen uit kachelbediening

Haak de binnenkabel (oog) van de hefboom. De clips voor de kabelbevestiging moeten worden doorgeknipt. Nieuwe kabels zijn voorzien van clips.

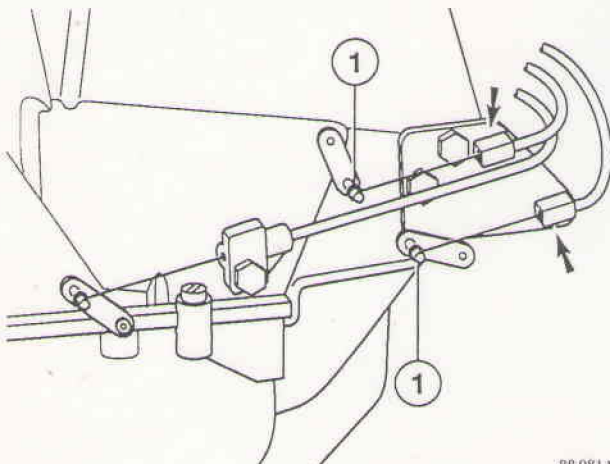

88 081A

C5

Kabels aanbrengen

Van de groene en rode kabel moet het grote oog aan de kachelbediening en het kleine oog (1) aan de kachel worden gemonteerd. De clips in steun drukken.

Opmerking: afstellen van kabels is niet mogelijk.

Afdekscherm aanbrengen, zie handeling A2.