

Service Bulletin

Lokaliseren van storingen

Reparatie

Onderhoud

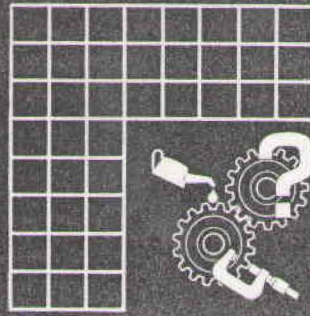

HOOFDGROEP	GROEP	NO.
8	88	406

DATUM Juli 1993

BETR

Voorste tunnelconsole

440/460
pagina 1 van 2

Dit Service Bulletin is een aanvulling op Servicehandboek, Hoofdgroep 8 (85-89), Carrosserie Uitrusting, 440/460, 1988-19.., Juli 1992, TP35545/2

Vanaf modeljaar 1994 is bij de 440/460 uitvoeringen het voorste console en daarmee het verwijderen/aanbrengen ervan gewijzigd.

A. Voorste tunnelconsole verwijderen/aanbrengen

Voor het verwijderen van het voorste console moet eerst het achterste console worden verwijderd, zie hiervoor het bovengenoemde Servicehandboek, pagina 37.

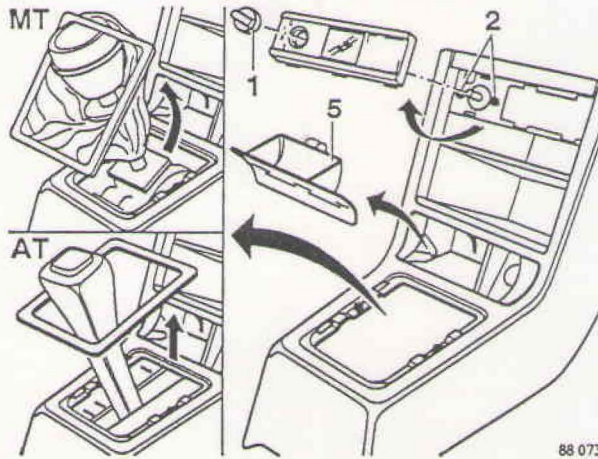

A1

Voorste console verwijderen

- MT-uitvoering: trek de hoes van de schakelhendel voorzichtig uit het console.
- AT-uitvoering: verwijder voorzichtig de rand.

Uitvoeringen met instrumentenpaneel:

- Neem de knop (1) van de koplamp hoogte verstelling af, indien aanwezig. Neem het paneel aan de onderzijde los (lippen omhoog drukken) en met een draaiende beweging naar boven toe af nemen. Neem de connector(s) los. Verwijder de twee schroeven (2) van de bedieningseenheid koplamp hoogteregeling.

Servicepersoneel: rondsturen, lezen en ondertekenen

Servicechef	Magazijnchef	Werkplaatschef	Werkplaatsvoorman	Service monteurs

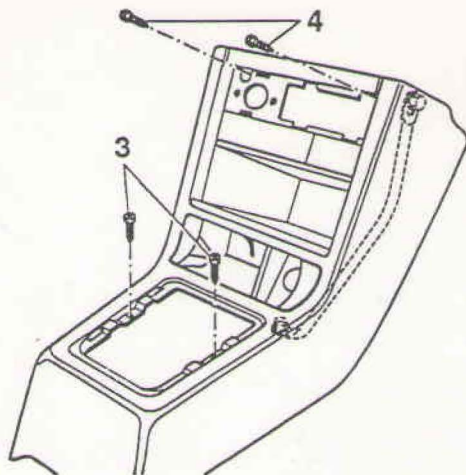

88 074

Verwijder de twee schroeven (3) aan de schakelhendel en de twee schroeven (4) boven in het console.

Trek de handrem goed aan.

Verwijder de asbak (5).

Neem het console naar achteren met een draaiende beweging over de beugel uit, neem hierbij de bedrading van de asbakverlichting los.

Opmerking: de beugel hoeft niet verwijderd te worden.

A2

Voorste console aanbrengen

Het aanbrengen gebeurt in omgekeerde volgorde van verwijderen.

Breng de vloerbedekking achter het consoleop zijn plaats.