

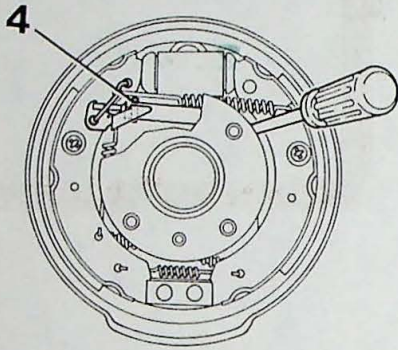

A3



51 012

### Remvoeringen, wielremcilinder en zelfstelmechanisme controleren

Reinig de remschoenen en de ankerplaat. Controleer de remvoeringen op dikte (minimaal 1 mm), groeven en glazuurvorming. Controleer de wielremcilinder op lekkage en vastzitten van de zuigers. Controleer het zelfstelmechanisme op gangbaarheid: steun een schroevendraaier af op de naaf en druk de achterste remschoen naar buiten; het tandwiel (4) op de drukstang moet dan verdraaien. Breng de afstelling terug in de vorige positie.

A4

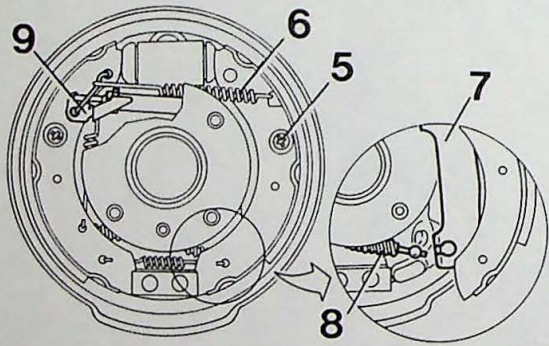

51 013

### Remschoenen verwijderen

Verwijder het borgplaatje, de veer en de stift (5) van de beide remschoenen. Verwijder de bovenste trekveer (6). Neem de achterste remschoen van de remankerplaat en licht de handremhefboom (7) uit de handremkabel (8). Neem de voorste remschoen tezamen met het stelmechanisme (9) van de remankerplaat. Reinig de remankerplaat.

A5

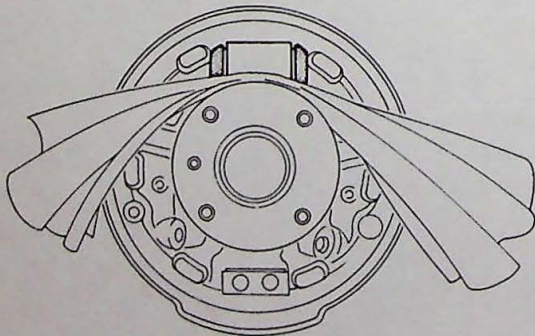

### Remcilinder uit elkaar nemen en controleren

Klem de remslang af met klemtang 2901. Breng een poetsdoek onder de remcilinder aan. Neem de zuigers uit de remcilinder en verwijder de drukveer. Reinig de cilinder inwendig en controleer op groefvorming en roest. Hoon indien nodig de cilinder. Draai de ontluichtingsnippel los en controleer deze op gangbaarheid, laat de ontluichtingsnippel open staan. Verwijder de borgveertjes, stofkappen en cups van beide zuigers. Reinig de zuigers en controleer op groefvorming en roest. Is de remcilinder en/of zuiger beschadigd, vernieuw dan de remcilinder, zie handeling A7.

A6

**Remcilinder samenstellen**

**Opmerking:** Bij het samenstellen van de wielremcilinder dienen altijd **nieuwe** cups te worden gemonteerd.

Behandel de binnenzijde van de remcilinder, de nieuwe cups en de zuigers met het speciale vet uit de reparatieset.

Monteer de nieuwe cups en de stofkappen op de zuigers.

Breng de eerste zuiger draaiend in de wielremcilinder.

Plaats de drukveer in de wielremcilinder.

Breng de tweede zuiger draaiend in de wielremcilinder.

Draai de ontluchtingsnippel dicht.

Plaats de stofkappen en de borgveertjes op de wielremcilinder.

Verwijder de klemtang 2901.

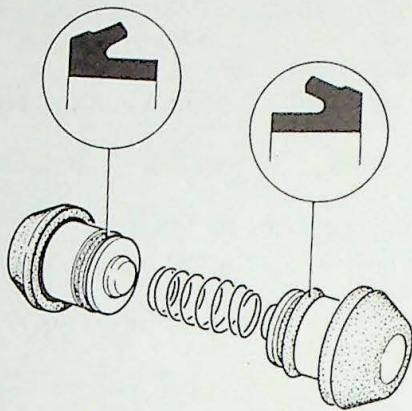

51 015

A7

**Wielremcilinder vernieuwen**

Los de remslang aan de remcilinder.

Klem de remslang af met klemtang 2901.

Verwijder de twee bevestigingsbouten en neem de remcilinder van de remankerplaat.

Draai de remcilinder van de remslang.

Verwijder de afdichtring.

Plaats een nieuwe afdichtring op de nieuwe remcilinder.

Draai de remcilinder op de remslang.

Plaats de remcilinder, breng de twee bevestigingsbouten aan en zet deze vast. Aanhaalmoment 7 Nm.

Verwijder de klemtang 2901.

Zet de remslang vast. Aanhaalmoment 14 Nm.

**Let op!** Dat de remslang niet getordeerd wordt.

De remslang is voorzien van een witte lijn voor een visuele controle op de juiste montage.

Corrigeer zonedig de stand aan het andere einde van de remslang.

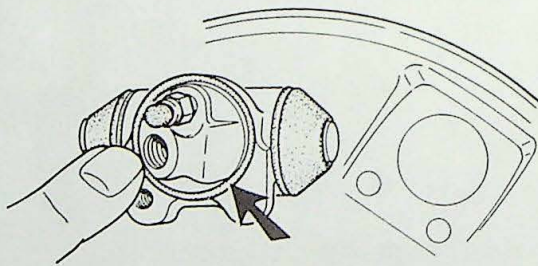

51 016

A8

**Zelfstelmechanisme reviseren of vernieuwen**

Controleer het tandwiel (4) van het zelfstelmechanisme; zonedig gangbaar maken of vernieuwen.

Controleer de meenemer (10); zonedig vernieuwen.

Smeer bij montage het tandwiel en drukstang in met vet.

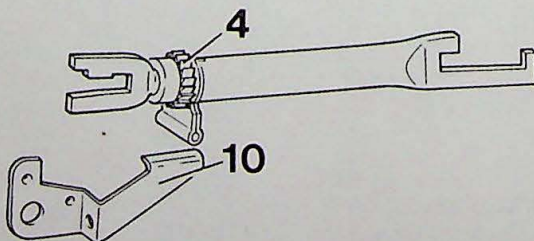

51 017

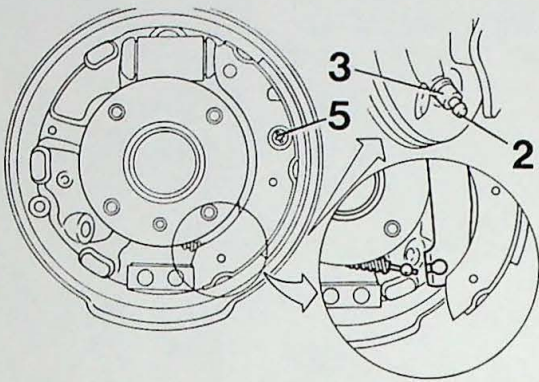

51 018

### Remvoeringen aanbrengen

**Opmerking:** Bij nieuwe remschoenen, eerst de meenemer en veer van de voorste remschoen overzetten.

Voorzie de aanlegvlakken van de remschoenen op de remankerplaat van weinig vet.

Plaats een **nieuwe bus (3)** met stift (2) in de ankerplaat.

Plaats de handremkabel in de handremhefboom van de achterste remschoen.

Plaats de achterste remschoen.

Positioneer de remschoen, let hierbij op de aanslag.

Breng de stift (5) aan.

Plaats de drukstang in de goede stand, zie afbeelding (het tandwiel van de drukstang moet tot de aanslag zijn teruggedraaid).

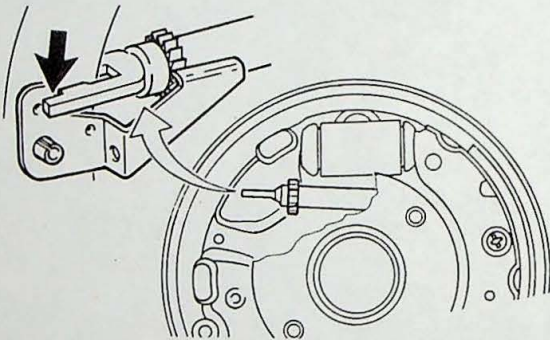

51 019

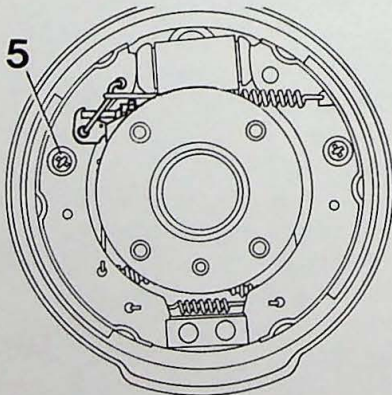

51 020

Plaats de onderste trekveer in beide remschoenen.

Plaats de voorste remschoen in de drukstang en de meenemer op het tandwiel.

Breng de stift (5) aan.

Plaats de bovenste trekveer.

A10

### Remtrommel aanbrengen

Plaats de remtrommel.

Breng de bevestigingsschroef aan en zet deze vast. Aanhaalmoment 9 Nm.

Plaats het wiel. Aanhaalmoment 110 Nm.

A11

### Remsysteem ontlichten, indien nodig

Zie Servicehandboek 5 (50-59), Remmen, 480, handelingen A2 en A3.

Trap na het ontlichten het rempedaal enige malen in, zodat het zelfstelmechanisme zich instelt.

A12

### Handrem afstellen

Verwijder de afschermplaat van de uitlaat, indien aanwezig.

Stel de handrem af door middel van stelbout (11) en borgmoer (12), vrije slag op 5 tot 7 tanden op de tandheugel.

Controleer de handrem op werking.

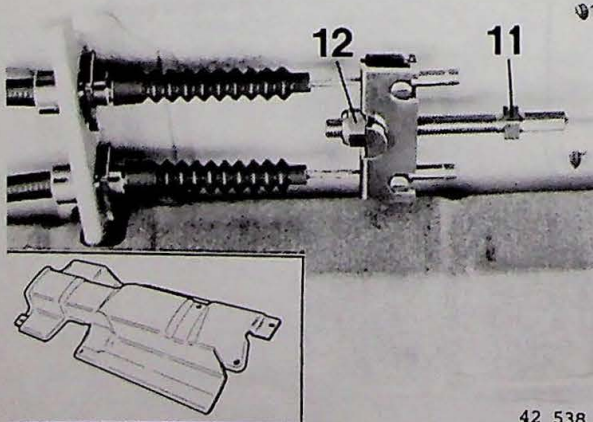

42 538