

## Service Bulletin

Lokaliseren van storingen

Reparatie

Onderhoud

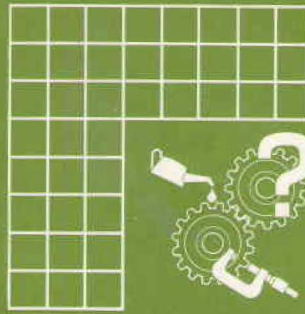

HOOFDGROEP	GROEP	NO.
6	60	402

DATUM  
Maart 1990

BETR.  
Wieluitlijning  
400

Dit Service Bulletin is een aanvulling op Servicehandboek Reparatie en onderhoud, Hoofdgroep 6(60-65), Wielophanging en stuurinrichting 440/480, 1988-19.. van Juli 1988, pagina's 2, 6, 7.  
Met het verschijnen van dit bulletin vervalt Service Bulletin 6-60-401 van November 1988.  
XX

### Wieluitlijning

De in bovenstaande publikaties vermelde specificaties, die betrekking hebben op de uitlijning van de voorwielen, zijn onvolledig en/of foutief.  
Raadpleeg daarom onderstaand overzicht bij de controle en reparatie van de wieluitlijning.

**Voorwieluitlijning onbelaste auto maar met volle brandstoftank.**  
**Maximaal verschil castor links en rechts : 30'**

#### 440 + 460

Fuseedwarshelling (KPI)* .....	13°15' ± 30'
Fuseelangshelling (castor)* .....	4°06' ± 30'
Wielvlucht (camber)* .....	-0°24' ± 30'
Toespoor (A-a) .....	mm 0-2

#### 480

Fuseedwarshelling (KPI)* .....	Tot CH-520382	Vanaf CH 520382-
Fuseelangshelling (castor)* .....	13°15' ± 30'	13°15' ± 30'
Wielvlucht (camber)* .....	4°16' ± 30'	3°20' ± 30'
Toespoor (A-a) .....	0° ± 30'	-0°30' ± 30'
	mm 0-2	0-2

#### Toespoor (Toe-in)

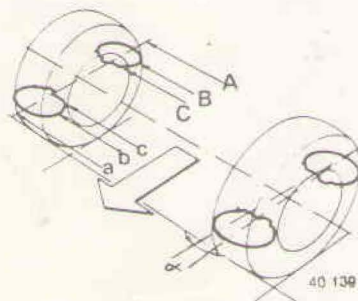

	A-a	B-b	C-c
Voor .....	0-2 mm	0-1,5 mm	0-1 mm
Achter*:			
440/460 .....	3-5 mm	2,5-4,5 mm	2-4 mm
480 CH510750- .....	3-5 mm	2,5-4,5 mm	2-4 mm
80 CH-510750 .....	0 mm	0 mm	0 mm

Deze waarden zijn alleen ter informatie en kunnen niet nagesteld worden.