

41 083

Montage aan versnellingsbakzijde

Trek het luchtfilterhuis van rubber(1) los en voer de koppelingkabel achter de steun door. Plaats het rubber van de koppelingkabel in het versnellingsbakoog en steek de kabel hier doorheen.

Haak de kabel in de ontkoppelvork. Monteer het luchtfilterhuis.

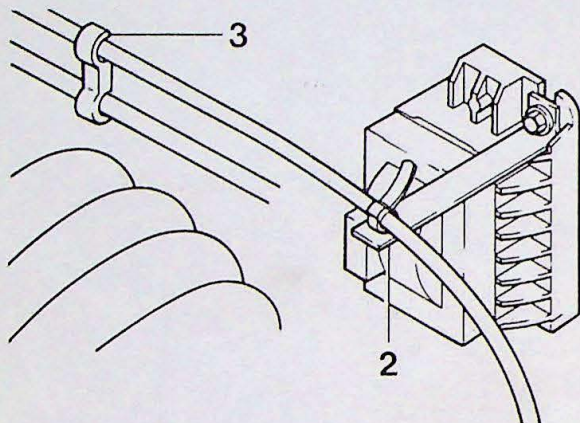

41 084

Koppelingkabel vastzetten in motorruimte

Breng de steun (2) aan ter hoogte van de ontstekingsunit. Leg de koppelingkabel op de steun en zet deze vast met een trekbandje. Breng de clip (3) aan tussen de koppelingkabel en de onderdrukleiding.

Koppeling afstellen

Raadpleeg voor het afstellen van de koppeling : SB 4-41-403

B. Koppelingkabel vervangen chassisnummer 540428-

De originele bevestiging van de koppelingkabel is bij deze uitvoeringen volgens bovenstaande methode. Het vervangen beperkt zich hierdoor tot alleen de koppelingkabel.

Voor uitvoeringen met **ABS** gelden onderstaande wijzigingen op de bevestiging:

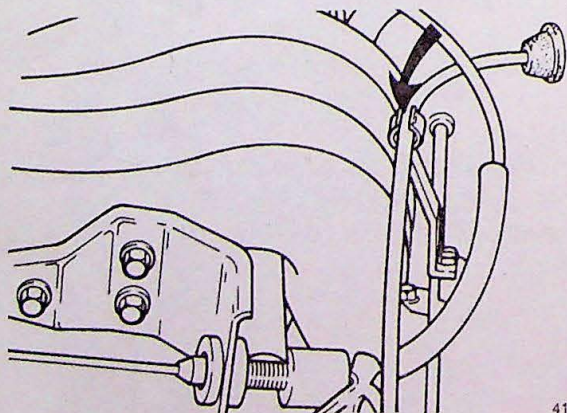

41 088

Montage koppelingkabel aan spruitstuk

Breng de koppelingkabel aan in de clip van de steun op het spruitstuk.

Montage koppelingkabel aan gaskabel Alleen FT(M)-uitvoeringen

Breng de koppelingkabel aan in de clip van de gaskabel.

Koppeling afstellen

Raadpleeg voor het afstellen van de koppeling : SB 4-41-403

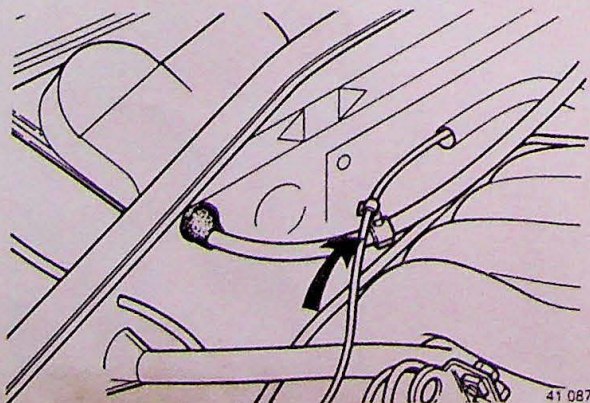

41 087

Methode B: Hydraulische eenheid met de bediening verwijderen/aanbrengen

B1

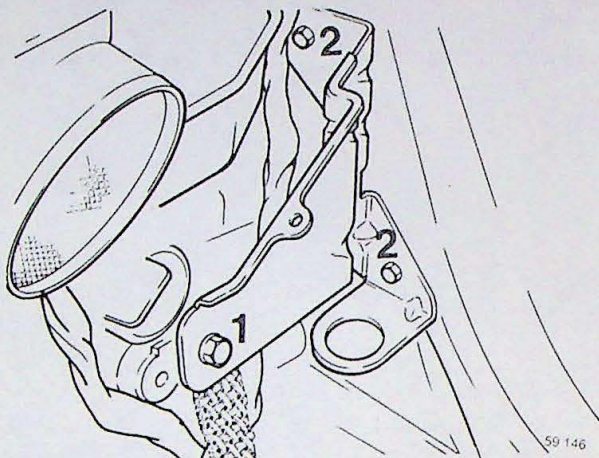
**Steun op binnenscherm verwijderen**

Neem de massa-aansluiting (1) aan de hydraulische eenheid los. Verwijder de bouten (2) uit het binnenscherm en neem de steun weg. Neem de remleidingen los en plug de nippels af.

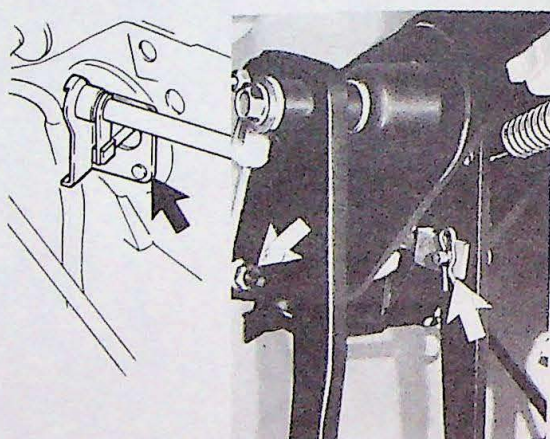

B2

Steun van de rembedieningsstang verwijderen

Verwijder de vier moeren in de pedaalbak. Neem de pen uit het rempedaal en neem de steun uit het schutbord.

Opmerking: Let op de pakking.

B3

Connectors verwijderen

Draai de vier moeren van de hydraulische eenheid los en til hem iets op. Trek de connectors los.

B4

Hydraulische eenheid verwijderen

Verwijder de borgclip. Duw de bedieningsas opzij en haal deze voorzichtig uit de steun. **Let op!** De veer staat onder spanning. Verwijder de pen en neem de hydraulische eenheid uit.

Opmerking: Indien gewenst kan de stang van de rembediening nu uitgenomen worden. Neem bij Turbo-uitvoeringen eerst de bobine en de modulatieklep los van het schutbord.

B5

Hydraulische eenheid aanbrengen

Monteer de pen met de borgclip. Plaats de bedieningsstang in de steun. Controleer of de veer met het rondgebogen uiteinde over de steun zit. Breng de hydraulische eenheid aan en zet de moeren vast. Aanhaalmoment 25Nm.

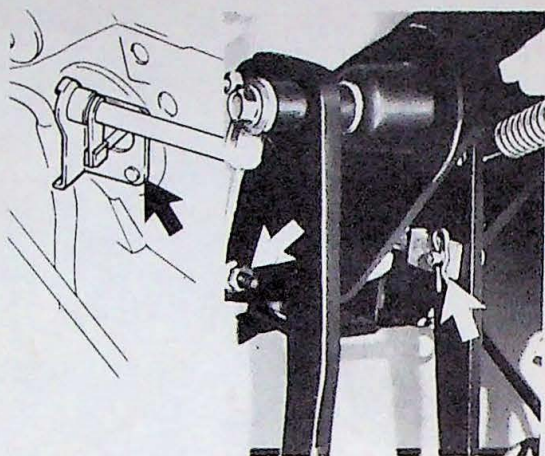
**Steun rembedieningsstang aanbrengen**

Monteer de steun met de vier moeren in de pedaalbak. Aanhaalmoment 25Nm.

Plaats de balg en breng de pen met borgclip aan in het rempedaal.

Opmerking: Let op een goede afdichting van de pakking.

Aanbrengen

Verwijder de pluggen en sluit de remleidingen aan op de hydraulische eenheid. Aanhaalmoment 14Nm. Monteer de steun op het binnenscherm. Aanhaalmoment 15Nm.

Breng de bout met de massakabel aan op de hydraulische eenheid. Aanhaalmoment 25Nm.