

Dit Service Bulletin is een aanvulling op Servicehandboek Reparatie en onderhoud, Hoofdgroep 4(43-46) Automatische transmissie ZF 4 HP 14 Q, 400, 1990-19.., Maart 1990 , TP 35566

XX

### Koeling automatische transmissie

De koeling van de automatische transmissie kan bij het rijden met een caravan of aanhangwagen, onder zware omstandigheden, onvoldoende zijn. Door een grotere oliekoeler (10 i.p.v. 6 platen) te monteren is dit te verhelpen. Deze zit in een set met onderdeelnr. O/N 3461103-8. Raadpleeg voor het aanbrengen van de grotere oliekoeler onderstaande handelingen T1 - T6.

### T. Oliekoeler vervangen

#### Verwijderen

- Luchtfilerhuis compleet.
- Accu met accubak.
- Motorafschermplaat.

T1

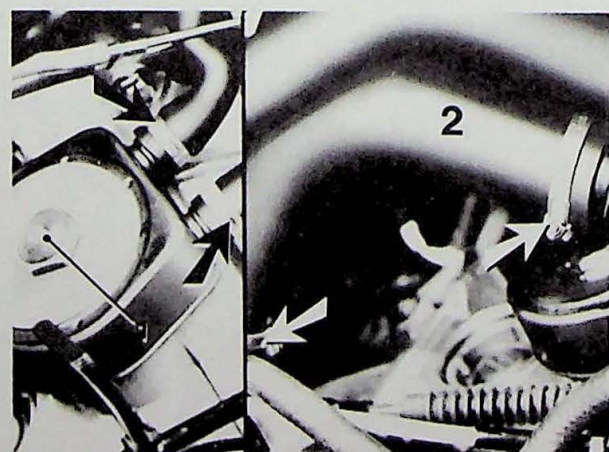

#### Oliekoeler verwijderen

- Reinig de versnellingsbak rondom de oliekoeler.
- Plaats een lekbak onder de versnellingsbak.
- Verwijder de slang (2) tussen intercooler en turbo (FT en FTM).
- Klem de twee koelwaterslangen af met klemtangen.
- Knip de twee slangklemmen door.
- Verwijder de slangen van de oliekoeler.
- Verwijder de bevestigingsbout (1) en neem de oliekoeler af.
- Verwijder de twee O-ringen.
- Reinig en controleer de aanlegvlakken.

T2

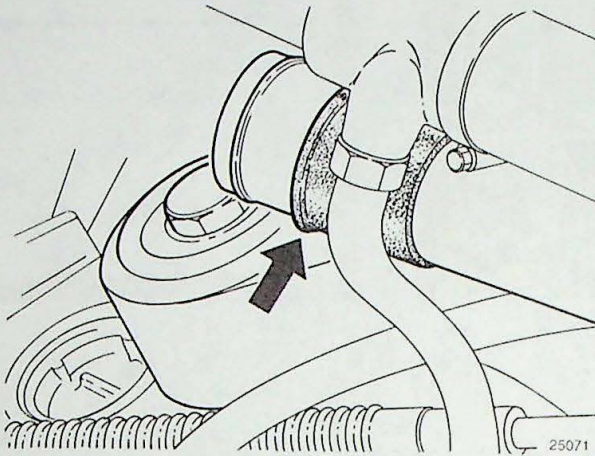

### Nieuwe oliekoeler aanbrengen

Plaats twee O-ringen\* op de oliekoeler.  
Plaats de oliekoeler\*.

Breng de bevestigingsbout\* met een afdichtring\* los/vast aan.

Plaats de klemmen\* op de waterslangen.  
Breng de waterslangen op de oliekoeler aan en zet de klemmen vast.

Verwijder de klemtangen.

Positioneer de oliekoeler en haal de bevestigingsbout (1) aan met **55-60 Nm**.

FT en FTM: Schuif, zoals aangegeven, de afschermslang\* op de luchtpijp naar de turbo.

Breng de slang (2) aan tussen intercooler en turbo.

\* Deze maken deel uit van set O/N 3461103-8.

T3

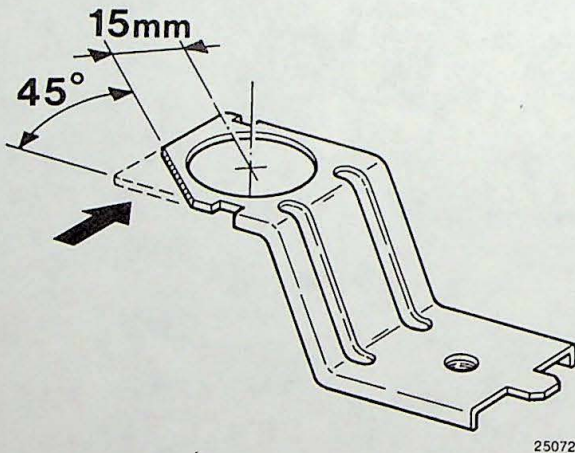

### Steun luchtfilter wijzigen

Wijzig de steun van het luchtfilter zoals aangegeven op de tekening.

Breng een roestwerend middel aan.

T4

### Aanbrengen

- Motorafschermplaat.
- Accubak met accu.
- De gewijzigde steun.
- Luchtfilterhuis compleet.

T5

### Oliepeil van versnellingsbak controleren

Controleer het oliepeil, zie handelingen A1 - A7.

**Opmerking:** controleer het koelvloeistofpeil en vul indien nodig bij.

T6