

HOOFD GROEP	GROEP	NO
4	41	401
DATUM Februari 1988		
BETR Koppelingskabel		
2.3.88		
480		

Dit Service Bulletin is een aanvulling op Servicehandboek Reparatie en onderhoud, Hoofdgroep 4, Aandrijving, 480, 1986-19..

XX

Dit bulletin behandelt:

- Een nieuwe koppelingskabel met gewijzigde afsteuning.
- Een verbeterde methode voor het afstellen van de koppelingskabel, die geldt voor alle uitvoeringen.

### Gewijzigde koppelingskabel

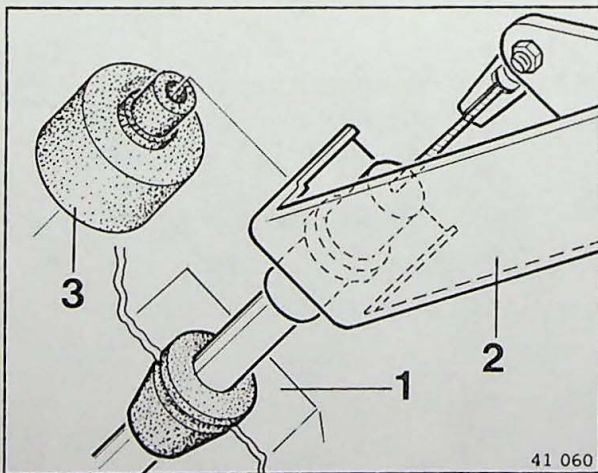

Vanaf chassisnummer 521204 is de koppelingskabel en de bevestiging daarvan gewijzigd. De trillingsdempers gemonteerd aan uiteinde kabel en aan schutbordzijde zijn vervallen. De afsteuning van de koppelingskabel op het schutbord (1) is verplaatst naar de pedaalbak (2). De koppelingskabel van de turbo-uitvoering is voorzien van een demper (3) en is daardoor korter. Oude en nieuwe koppelingskabels zijn niet uitwisselbaar.

### D. Koppelingskabel vervangen

D1

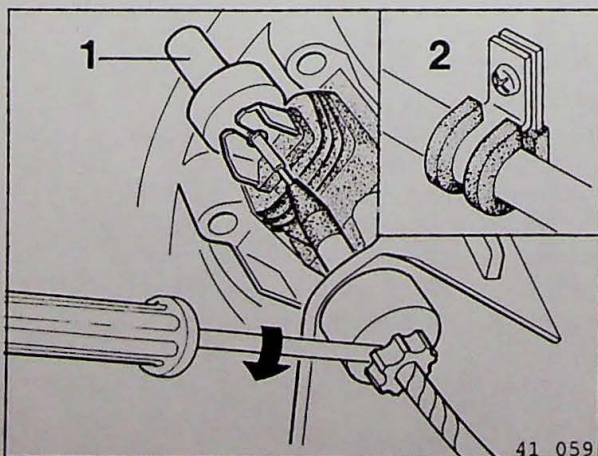

#### Kabel van de versnellingsbak losnemen

Verwijder de trillingsdemper (1).

(Indien aanwezig.)

Neem de bevestiging (2) van de kokerbalk los.

Plaats een schroevendraaier tussen de wartel en het kunststof huis.

Draai de schroevendraaier rechtsom zodat de wartel verdraait.

Draai de wartel met de hand verder los totdat de koppelingskabel uit de ontkoppelvork kan worden genomen.

Trek de kabel met het kunststof huis uit de versnellingsbaksteun.

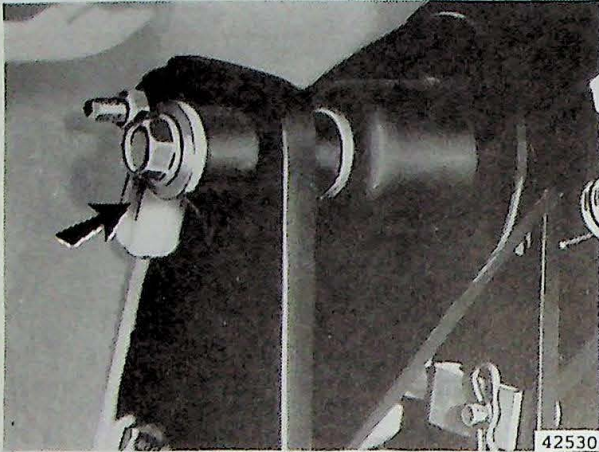

### Kabel verwijderen

Verwijder de dashboard-onderafdichting. Haak de kabel uit de kunststof aansluiting van het pedaal. Trek de kabel aan de motorruimzijde eruit. **Opmerking:** Let op de demper bij turbo-uitvoeringen.

D2

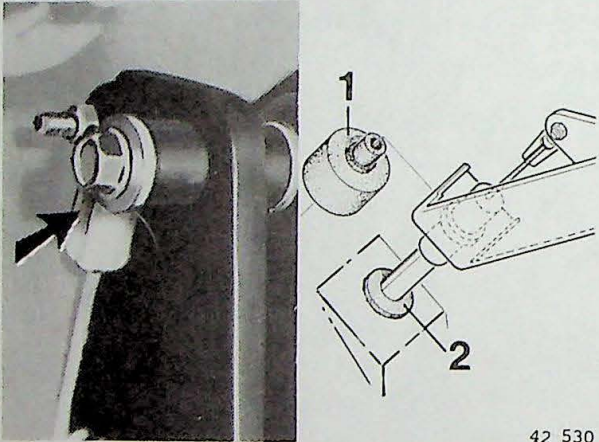

### Kabel bevestigen aan pedaal

Breng een nieuwe kabel in door het schutbord. Voorkom knikken van de kabel. Breng de demper (1) aan. (Turbo-uitvoering vanaf chassisnr. 521204) Haak de nieuwe kabel in de kunststof aansluiting van het pedaal. Plaats de tule (2) in het schutbord. (Uitvoeringen vanaf chassisnummer 521204) Monteer de dashboard-onderafdichting.

D3

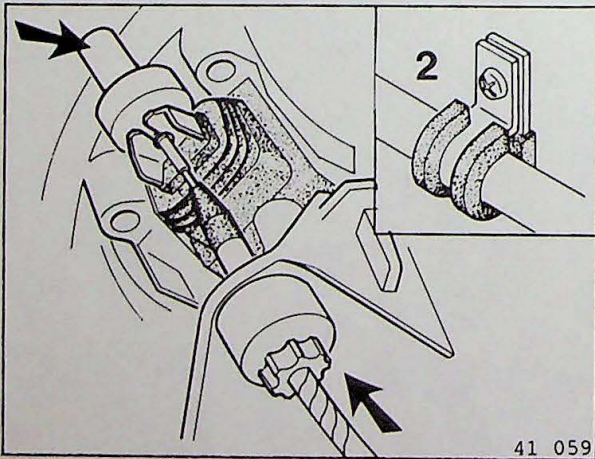

### Kabel monteren in motorruimte

Steek de kabel door het oog van de versnellingsbak en breng het kunststof huis op zijn plaats. Zet de kabel met de klembeugel (2) vast aan de kokerbalk. Haak de kabel in de ontkoppelvork. Monteer (indien aanwezig) de trillingsdemper.

D4

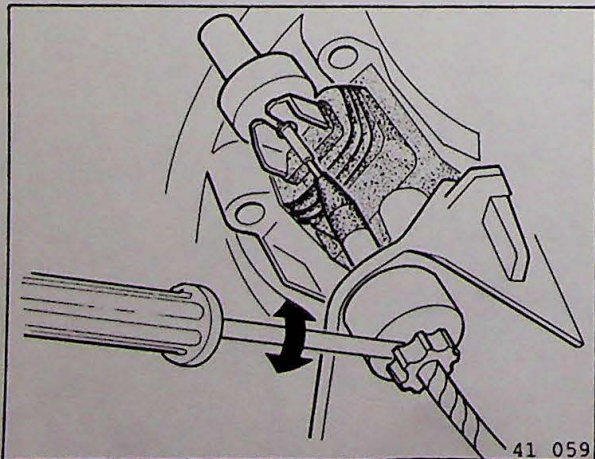

### Pedaalhoogte afstellen

Het koppelpedaal dient op 16 mm boven het rempedaal te worden afgesteld. Draai de wartel rechtsom in het huis tot de juiste pedaalhoogte is verkregen. Trap het pedaal enkele malen in en controleer de pedaalhoogte. Stel indien nodig de pedaalhoogte bij door met behulp van een schroevendraaier de wartel te verdraaien:  
Schroevendraaier linksom: pedaal omhoog.  
Schroevendraaier rechtsom: pedaal omlaag.

D5