

Schakelbediening.

Vanaf chassisnummer 518450 is de schakelbediening voorzien van een sperinrichting voor de achteruit versnelling.

Het afstellen van de schakelstang dient bij deze inrichting **niet** in de tweede - maar in de eerste versnelling te gebeuren (zonder afstelplaat).

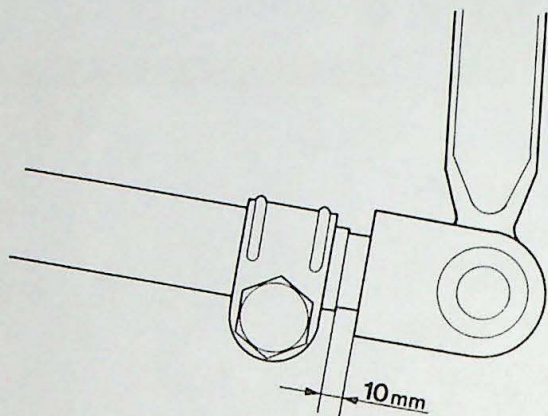

43 066

Schakelstang afstellen

E12

Los de klembout, indien nodig geheel.

Zet de schakelhendel in de eerste versnelling.

Zet de versnellingsbak in de eerste versnelling, door schakelarm op gelijke hoogte met drukstift naar achteren te trekken.

Positioneer de schakelstang ± 10 mm vanaf de gaffel van de schakelhendel, zie afbeelding.

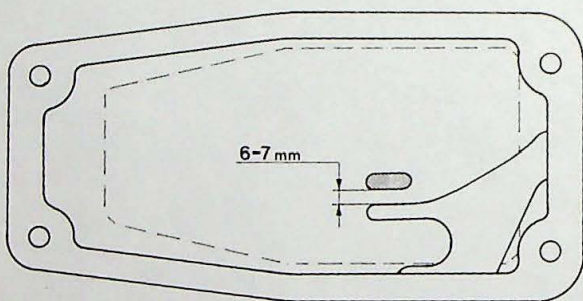

43 067

Breng de schakelhendel naar rechts tot 6-7 mm van de sperinrichting.

Zet de klembout los/vast, let hierbij op dat de schakelstang niet verdraaid wordt.

Laat de schakelhendel los

Breng nu de schakelhendel met een lichte beweging naar rechts (naar sperinrichting) en controleer de afstand (6-7 mm) tussen hendel en sperinrichting.

Stel indien nodig opnieuw af.

Zet de klembout vast. Haal deze aan met 20 Nm (2,0 kgm).

Controleer de werking.